

WF-C878R Series

คู่มือผู้ใช้

การพิมพ์

การถ่ายสำเนา

การสแกน

การรับส่งแฟกซ์ (เครื่องพิมพ์ที่รองรับแฟกซ์เท่านั้น)

การบำรุงรักษาเครื่องพิมพ์

การแก้ปัญหา

เนื้อหา

แนวทางไปสู่คู่มือนี้

คำแนะนำเกี่ยวกับคู่มือ.....	8
การค้นหาข้อมูล.....	8
การพิมพ์เฉพาะหน้าที่คุณต้องการ.....	9
เกี่ยวกับคู่มือเล่มนี้.....	9
เครื่องหมายและสัญลักษณ์.....	9
หมายเหตุเกี่ยวกับภาพหน้าจอและภาพประกอบ.....	10
การอ้างอิงของระบบปฏิบัติการ.....	10
เครื่องหมายการค้า.....	11
ลิขสิทธิ์.....	12

คำแนะนำที่สำคัญ

คำแนะนำความปลอดภัย.....	15
คำแนะนำด้านความปลอดภัยสำหรับหมึก.....	16
ข้อแนะนำและคำเตือนเกี่ยวกับเครื่องพิมพ์.....	16
ข้อแนะนำและคำเตือนสำหรับการตั้งค่าเครื่องพิมพ์.....	16
ข้อแนะนำและคำเตือนสำหรับการใช้เครื่องพิมพ์.....	17
ข้อแนะนำและคำเตือนสำหรับการใช้หน้าจอสัมผัส.....	17
ข้อแนะนำและคำเตือนในการใช้เครื่องพิมพ์กับการเชื่อมต่อแบบไร้สาย.....	17
ข้อแนะนำและคำเตือนสำหรับการขนส่ง หรือการเก็บเครื่องพิมพ์.....	18
การป้องกันข้อมูลส่วนบุคคลของคุณ.....	18

ข้อขึ้นส่วนและฟังก์ชันการทำงาน

ด้านหน้า.....	20
ด้านหลัง.....	24

แนวทางไปยังแผงควบคุม

แผงควบคุม.....	27
การกำหนดค่าหน้าจอหลัก.....	28
แนวทางไปสู่ไอคอนเครือข่าย.....	29
การกำหนดค่าหน้าจอเมนู.....	30
การกำหนดค่าหน้าจอ Job/Status.....	31
การป้อนตัวอักษร.....	32
การดูภาพเคลื่อนไหว.....	32

การโหลดกระดาษ

ข้อควรระวังในการจัดการกระดาษ.....	35
การตั้งค่าขนาดและประเภทกระดาษ.....	36

รายชื่อของประเภทกระดาษ.....	36
รายการของขนาดกระดาษที่ตรวจพบ.....	37
การโหลดกระดาษ.....	37
การใส่ซอง.....	38
การโหลดกระดาษเจาะรูล่วงหน้า.....	38
การใส่กระดาษยาว.....	39

การวางต้นฉบับ

การวางต้นฉบับ.....	41
การตรวจจับขนาดต้นฉบับโดยอัตโนมัติ.....	43
ต้นฉบับไม่รองรับโดย ADF.....	44

การเสียบและการถอดอุปกรณ์หน่วยความจำ

การเสียบอุปกรณ์ USB ภายนอก.....	46
การเสียบอุปกรณ์ USB ภายนอก.....	46
การแบ่งปันข้อมูลบนอุปกรณ์หน่วยความจำ.....	46

การพิมพ์

การพิมพ์เอกสาร.....	49
การพิมพ์จากเครื่องคอมพิวเตอร์ — Windows.....	49
การพิมพ์เอกสารโดยใช้ไดรเวอร์เครื่องพิมพ์แบบ PostScript (Windows).....	72
การพิมพ์จากเครื่องคอมพิวเตอร์ — Mac OS.....	76
การพิมพ์โดยใช้ไดรฟ์เครื่องพิมพ์แบบ PostScript — Mac OS X.....	84
การพิมพ์ไฟล์ PDF จากอุปกรณ์หน่วยความจำ.....	89
การพิมพ์เอกสารจากอุปกรณ์สมาร์ต (iOS).....	90
การพิมพ์เอกสารจากอุปกรณ์สมาร์ต (Android).....	91
การพิมพ์บนซอง.....	92
การพิมพ์ซองจากคอมพิวเตอร์ (Windows).....	92
การพิมพ์ซองจากคอมพิวเตอร์ (Mac OS).....	92
การพิมพ์รูปถ่าย.....	93
การพิมพ์ไฟล์ JPEG จากอุปกรณ์หน่วยความจำ.....	93
การพิมพ์ไฟล์ TIFF จากอุปกรณ์หน่วยความจำ.....	94
การพิมพ์หน้าเว็บ.....	95
การพิมพ์หน้าเว็บจากคอมพิวเตอร์.....	95
การพิมพ์หน้าเว็บจากอุปกรณ์สมาร์ต.....	95
การพิมพ์โดยใช้บริการระบบคลาวด์.....	96
การลงทะเบียนบริการ Epson Connect จากแผงควบคุม.....	96

การถ่ายสำเนา

วิธีการถ่ายสำเนาที่ใช้ได้.....	99
การถ่ายสำเนาด้านฉบับ.....	99
การถ่ายสำเนา 2 หน้า.....	99
การถ่ายสำเนาโดยการขยายหรือลดขนาด.....	100
การถ่ายสำเนาหลายหน้าของต้นฉบับไว้บน หนึ่งแผ่น.....	101
การถ่ายสำเนาในแบบเรียงลำดับหน้า.....	102
การถ่ายสำเนาด้านฉบับโดยใช้ระดับคุณภาพที่ดี.....	102
การถ่ายสำเนาบัตรประชาชน.....	103
การถ่ายสำเนาหนังสือ.....	103
ตัวเลือกเมนูพื้นฐานสำหรับการทำสำเนา.....	103
โหมดสี:.....	104
ความหนาแน่น:.....	104
การตั้งค่ากระดาษ:.....	104
ลด/เพิ่ม:.....	104
ชนิดต้นฉบับ:.....	104
2-ด้าน:.....	104
ตัวเลือกเมนูขั้นสูงสำหรับการถ่ายสำเนา.....	105
วิธีพิมพ์ลง 1 หน้า:.....	105
ขนาดต้นฉบับ:.....	105
การปรับแต่ง:.....	105
เอกสารขนาด แบบผสม:.....	106
การวางแนว (ต้นฉบับ):.....	106
หนังสือ ->2หน้า:.....	106
คุณภาพของรูปภาพ:.....	106
ขอบเย็บเล่ม:.....	106
ลดให้พอดี กับกระดาษ:.....	107
ลบเงา:.....	107
นำรูเจาะออก:.....	107
ถ่าย การ์ดรหัส:.....	107

การสแกน

วิธีการสแกนที่ใช้ได้.....	109
การสแกนต้นฉบับไปยังโฟลเดอร์เครือข่าย.....	109
ตัวเลือกเมนูปลายทางสำหรับการสแกนไปยัง โฟลเดอร์.....	110
ตัวเลือกเมนูสแกนสำหรับการสแกนไปยัง โฟลเดอร์.....	111
การสแกนต้นฉบับไปยังอีเมล.....	112
ตัวเลือกเมนูผู้รับสำหรับการสแกนไปยังอีเมล.....	113
ตัวเลือกเมนูการสแกนสำหรับการสแกนไปยัง อีเมล.....	113
การสแกนต้นฉบับไปยังเครื่องคอมพิวเตอร์.....	115
การสแกนต้นฉบับไปยังอุปกรณ์หน่วยความจำ.....	117
ตัวเลือกเมนูพื้นฐานสำหรับการสแกนไปยัง อุปกรณ์หน่วยความจำ.....	117
ตัวเลือกเมนูขั้นสูงสำหรับการสแกนไปยัง อุปกรณ์หน่วยความจำ.....	118

การสแกนต้นฉบับไปยังระบบคลาวด์.....	119
ตัวเลือกเมนูพื้นฐานสำหรับการสแกนไปยัง คลาวด์.....	119
ตัวเลือกเมนูขั้นสูงสำหรับการสแกนไปยังคลา วด์.....	120
การสแกนโดยใช้ WSD.....	121
การตั้งค่าพอร์ต WSD.....	121
การสแกนต้นฉบับไปยังอุปกรณ์สมาร์ต.....	123

การรับส่งแฟกซ์ (เครื่องพิมพ์ที่รองรับแฟกซ์เท่านั้น)

ก่อนการใช้คุณสมบัติแฟกซ์.....	125
ภาพรวมของคุณสมบัติแฟกซ์ของเครื่องพิมพ์.....	125
คุณสมบัติ: การส่งแฟกซ์.....	125
คุณสมบัติ: การรับแฟกซ์.....	126
คุณสมบัติ: การส่ง/รับแฟกซ์ด้วย PC- FAX (Windows/Mac OS).....	128
คุณสมบัติ: รายงานแฟกซ์ที่หลากหลาย.....	128
คุณสมบัติ: สถานะหรือบันทึกรายการของงาน แฟกซ์.....	128
คุณสมบัติ: กล่องแฟกซ์.....	129
คุณสมบัติ: ความปลอดภัยในขณะที่ส่งและรับ แฟกซ์.....	129
คุณสมบัติ: คุณสมบัติที่มีประโยชน์อื่นๆ.....	129
การส่งแฟกซ์โดยใช้เครื่องพิมพ์.....	130
การเลือกผู้รับ.....	130
หลากหลายวิธีในการส่งแฟกซ์.....	131
การรับแฟกซ์บนเครื่องพิมพ์.....	138
การรับแฟกซ์ขาเข้า.....	138
การรับแฟกซ์โดยการโทรศัพท์.....	139
การบันทึกและการส่งต่อแฟกซ์ที่ได้รับ.....	141
การดูแฟกซ์ขาเข้าที่บันทึกไว้ในเครื่องพิมพ์บน หน้าจอ LCD.....	142
ตัวเลือกเมนูสำหรับการแฟกซ์.....	143
ผู้รับ.....	143
การตั้งค่าแฟกซ์.....	144
เพิ่มเติม.....	146
ตัวเลือกเมนูสำหรับโหมด กล่องแฟกซ์.....	147
กล่องจดหมาย/ส่วนตัว.....	147
เอกสารที่จัดเก็บ:.....	149
ส่งโพลีลิง/กระดาษขาว.....	150
การตรวจสอบสถานะหรือบันทึกรายการของงาน แฟกซ์.....	154
การแสดงผลข้อมูลเมื่อแฟกซ์ที่รับเข้ายังไม่ได้ ประมวลผล (ยังไม่ถูกอ่าน/ยังไม่ถูกพิมพ์/ไม่ ถูกบันทึก/ไม่ถูกส่งต่อ).....	154
การตรวจสอบความคืบหน้างานการแฟกซ์.....	155
การตรวจสอบประวัติงานการแฟกซ์.....	155
การพิมพ์ใหม่ของเอกสารรับเข้า.....	156

การส่งแฟกซ์จากเครื่องคอมพิวเตอร์.	156
การส่งเอกสารที่สร้างขึ้นโดยใช้แอปพลิเคชัน (Windows).	156
การส่งเอกสารที่สร้างขึ้นโดยใช้แอปพลิเคชัน (Mac OS).	159
การรับแฟกซ์บนคอมพิวเตอร์.	161
การบันทึกแฟกซ์ขาเข้าบนคอมพิวเตอร์.	161
การยกเลิกคุณสมบัติที่บันทึกแฟกซ์ขาเข้าไปยังคอมพิวเตอร์.	161
การตรวจสอบหาแฟกซ์ใหม่ (Windows).	162
การตรวจสอบหาแฟกซ์ใหม่ (Mac OS).	163

การบำรุงรักษาเครื่องพิมพ์

การตรวจสอบสถานะวัสดุสิ้นเปลือง.	165
การปรับปรุงปัญหาการป้อนกระดาษสำหรับ ถาดป้อนกระดาษ.	165
การปรับปรุงคุณภาพการพิมพ์ ถ่ายสำเนา สแกน และแฟกซ์.	166
การปรับคุณภาพการพิมพ์.	166
การตรวจสอบและการทำความสะอาดหัวพิมพ์.	167
การเรียกใช้ การล้างหมึก.	168
การป้องกันไม่ให้หัวฉีดอุดตัน.	169
การปรับแนวของเส้นบรรทัดฐาน.	169
การทำความสะอาดเส้นทางกระดาษและคราบหมึก.	170
การทำความสะอาด กระจกสำหรับตัวสแกน.	170
การทำความสะอาด ADF.	172
การปรับคุณภาพการพิมพ์ต่อประเภทกระดาษ.	175
การประหยัดพลังงาน.	176
การประหยัดพลังงาน (แผงควบคุม).	176
การติดตั้งหรือการถอนการติดตั้งแอปพลิเคชันแบบแยกต่างหาก.	177
การติดตั้งแอปพลิเคชันแบบแยกต่างหาก.	177
การติดตั้งไดรฟ์เวอร์เครื่องพิมพ์แบบ PostScript.	179
การเพิ่มเครื่องพิมพ์ (สำหรับ Mac OS เท่านั้น).	180
การถอนการติดตั้งแอปพลิเคชัน.	180
การอัปเดตแอปพลิเคชันและเฟิร์มแวร์.	182
การเคลื่อนย้ายและการขนส่งเครื่องพิมพ์.	184
การเคลื่อนย้ายเครื่องพิมพ์.	184
การขนส่งเครื่องพิมพ์.	185
การถอดเปลี่ยน ลูกกลิ้งป้อนกระดาษ ใน ถาดกระดาษ 1.	186
การถอดเปลี่ยน ลูกกลิ้งป้อนกระดาษ ใน ถาดกระดาษ 2 - 4.	191

การแก้ปัญหา

เครื่องพิมพ์ไม่ทำงานตามปกติ.	197
--------------------------------------	-----

เครื่องพิมพ์ไม่เปิดหรือปิดโดยอัตโนมัติ.	197
ปิดเครื่องอัตโนมัติ.	197
กระดาษไม่ถูกป้อนเข้าอย่างถูกต้องหรือถูกดันออกมา.	198
ไม่สามารถพิมพ์ได้.	203
ไม่สามารถเริ่มการสแกนได้.	222
ไม่สามารถส่งหรือรับแฟกซ์ได้.	235
รหัสข้อผิดพลาดที่แสดงบนเมนูสถานะ.	251
เครื่องพิมพ์ไม่ทำงานตามปกติ.	256
ข้อความปรากฏขึ้นบนหน้าจอ LCD.	261
กระดาษติดขัด.	263
การป้องกันกระดาษติด.	264
ได้เวลาเปลี่ยนชุดน้ำหมึกพิมพ์.	264
ข้อควรระวังในการจัดการ ชุดน้ำหมึกพิมพ์.	264
การเปลี่ยน ชุดน้ำหมึกพิมพ์.	266
ได้เวลาเปลี่ยนกล่องบำรุงรักษา.	266
ข้อควรระวังในการใช้งานกล่องบำรุงรักษา.	266
การเปลี่ยนกล่องบำรุงรักษา.	266
คุณภาพการพิมพ์ การถ่ายสำเนา การสแกน และ การแฟกซ์ไม่ดี.	267
คุณภาพของการพิมพ์ไม่ดี.	267
คุณภาพของสำเนาไม่ดี.	274
ปัญหารูปภาพที่สแกนแล้ว.	280
คุณภาพของแฟกซ์ที่ส่งต่ำ.	282
คุณภาพของแฟกซ์ขาเข้าต่ำ.	284
ไม่สามารถแก้ไขปัญหาหลังจากลองการแก้ไข ปัญหาทั้งหมด.	285
ไม่สามารถแก้ไขปัญหาการพิมพ์หรือการถ่ายสำเนา.	285

การเพิ่มหรือการเปลี่ยนคอมพิวเตอร์หรืออุปกรณ์

การเชื่อมต่อกับเครื่องพิมพ์ที่เชื่อมต่ออยู่กับเครือข่ายแล้ว.	288
การใช้เครื่องพิมพ์เครือข่ายจากเครื่องคอมพิวเตอร์สำรอง.	288
การใช้งานเครื่องพิมพ์เครือข่ายจากอุปกรณ์สมาร์ต.	289
การรีเซ็ตการเชื่อมต่อเครือข่าย.	289
เมื่อเปลี่ยนเราเตอร์ไร้สาย.	289
เมื่อเปลี่ยนคอมพิวเตอร์.	290
การเปลี่ยนแปลงวิธีการเชื่อมต่อเข้ากับคอมพิวเตอร์.	291
การตั้งค่า Wi-Fi จากแผงควบคุม.	293
การเชื่อมต่ออุปกรณ์สมาร์ตและเครื่องพิมพ์โดยตรง (Wi-Fi Direct).	295
เกี่ยวกับ Wi-Fi Direct.	295
การเชื่อมต่อกับ iPhone, iPad หรือ iPod touch โดยใช้ Wi-Fi Direct.	296

การเชื่อมต่อกับอุปกรณ์ Android โดยใช้ Wi-Fi Direct.	299
การเชื่อมต่ออุปกรณ์ที่นอกเหนือจาก iOS และ Android โดยใช้ Wi-Fi Direct.	301
การตัดการเชื่อมต่อ Wi-Fi Direct (AP แบบง่าย).	305
การเปลี่ยนแปลงการตั้งค่า Wi-Fi Direct (AP แบบง่าย) เช่น SSID.	305
การตรวจสอบสถานะของการเชื่อมต่อเครือข่าย.	306
การตรวจสอบสถานะของการเชื่อมต่อเครือข่ายจากแผงควบคุม.	306
การพิมพ์รายงานการเชื่อมต่อเครือข่าย.	307
การพิมพ์เอกสารแสดงสถานะเครือข่าย.	313
การตรวจสอบเครือข่ายของเครื่องพิมพ์ (Windows เท่านั้น).	313

การใช้รายการอุปกรณ์ข้อเพิ่ม

รายการอุปกรณ์เสริม.	316
รหัสการต่อสายไฟพร้อมตัวจับยึด.	317
แท่นรองรับเครื่องพิมพ์.	317
การติดตั้งแท่นรองรับเครื่องพิมพ์.	317
การเคลื่อนย้ายเครื่องพิมพ์ในขณะที่ติดตั้งแท่นรองรับเครื่องพิมพ์ไว้.	323
ข้อมูลจำเพาะแท่นรองรับเครื่องพิมพ์.	324
ชุดถาดป้อนกระดาษอุปกรณ์เสริม.	324
การติดตั้งชุดถาดป้อนกระดาษ.	324
การตั้งค่าชุดถาดป้อนกระดาษในไดรเวอร์เครื่องพิมพ์.	329
การเคลื่อนย้ายเครื่องพิมพ์ในขณะที่ติดตั้งชุดถาดป้อนกระดาษไว้.	330
ปัญหาเกี่ยวกับชุดถาดป้อนกระดาษ.	330
ข้อมูลจำเพาะของชุดถาดป้อนกระดาษ.	331

ข้อมูลของผลิตภัณฑ์

ข้อมูลกระดาษ.	333
กระดาษที่ใช้ได้และความจุ.	333
ประเภทกระดาษที่ไม่สามารถใช้ได้.	339
ข้อมูลของผลิตภัณฑ์วัสดุสิ้นเปลือง.	340
รหัส ชุดน้ำหมึกพิมพ์.	340
รหัสกล่องบำรุงรักษา.	340
รหัส ลูกกลิ้งป้อนกระดาษ.	341
ข้อมูลซอฟต์แวร์.	341
ซอฟต์แวร์สำหรับการพิมพ์.	341
ซอฟต์แวร์สำหรับการสแกน.	346
ซอฟต์แวร์สำหรับการรับส่งแฟกซ์.	348
ซอฟต์แวร์สำหรับการสร้างแพคเกจไฟล์.	349
ซอฟต์แวร์สำหรับการตั้งค่าหรือการจัดการอุปกรณ์.	350
ซอฟต์แวร์สำหรับการอัปเดต.	352

รายการเมนูการตั้งค่า.	353
การตั้งค่าทั่วไป.	353
ตัวนับการพิมพ์.	378
สถานะวัสดุสิ้นเปลือง.	378
การบำรุงรักษา.	379
ภาษา/Language.	380
สถานะเครื่องพิมพ์/การพิมพ์.	380
รายชื่อผู้ติดต่อ ผู้จัดการ.	381
การตั้งค่าผู้ใช้.	381
สถานะอุปกรณ์ตรวจสอบความถูกต้อง.	381
ข้อมูล Epson Open Platform.	382
ข้อมูลจำเพาะผลิตภัณฑ์.	382
ข้อมูลจำเพาะของเครื่องพิมพ์.	382
ข้อมูลจำเพาะของสแกนเนอร์.	383
ข้อมูลจำเพาะของ ADF.	383
ข้อมูลจำเพาะของแฟกซ์ (เครื่องพิมพ์ที่รองรับแฟกซ์เท่านั้น).	384
การใช้พอร์ตสำหรับเครื่องพิมพ์.	384
ข้อมูลจำเพาะของอินเตอร์เฟซ.	386
ข้อมูลจำเพาะของเครือข่าย.	386
ความเข้ากันได้กับ PostScript ระดับ 3.	390
บริการจากผู้ประกอบการบุคคลที่สามที่รองรับได้.	390
ข้อมูลจำเพาะของอุปกรณ์หน่วยความจำ.	390
ข้อมูลจำเพาะของข้อมูลที่รองรับ.	390
ขนาดมิติ.	391
ข้อมูลจำเพาะทางไฟฟ้า.	391
ข้อมูลจำเพาะด้านสิ่งแวดล้อม.	392
ตำแหน่งและพื้นที่การติดตั้ง.	392
ข้อกำหนดของระบบ.	394
ข้อมูลจำเพาะของฟอนต์.	394
แบบอักษรที่ใช้ได้สำหรับ PostScript.	394
แบบอักษรที่ใช้งานได้สำหรับ PCL (URW).	395
รายการของกลุ่มสัญลักษณ์.	397
ฟอนต์บาร์โค้ด Epson (Windows เท่านั้น).	400
ข้อมูลเกี่ยวกับกฎระเบียบ.	408
มาตรฐานและการรับรอง.	408
German Blue Angel.	410
การจำกัดในการถ่ายสำเนา.	410

ข้อมูลของผู้ดูแลระบบ

การเชื่อมต่อเครื่องพิมพ์เข้ากับเครือข่าย.	413
ก่อนทำการเชื่อมต่อเครือข่าย.	413
การเชื่อมต่อเข้ากับเครือข่ายจากแผงควบคุม.	415
การตั้งค่าเพื่อใช้เครื่องพิมพ์.	417
การใช้ฟังก์ชันการพิมพ์.	417
การตั้งค่า AirPrint.	424
การกำหนดค่าเซิร์ฟเวอร์อีเมล.	425
การตั้งค่าโพลเดอร์เครือข่ายที่แชร์.	429

การทำให้รายชื่อผู้ติดต่อพร้อมใช้งาน.	445
การเตรียมสำหรับการสแกน.	456
การทำให้คุณสมบัติแฟกซ์พร้อมใช้งาน (เครื่องพิมพ์ที่รองรับแฟกซ์เท่านั้น).	458
การทำการตั้งค่าการทำงานพื้นฐานสำหรับ เครื่องพิมพ์.	474
ปัญหาเมื่อทำการตั้งค่า.	477
การจัดการเครื่องพิมพ์.	478
การแนะนำคุณสมบัติความปลอดภัยของ ผลิตภัณฑ์.	478
การตั้งค่าผู้ดูแลระบบ.	479
การจำกัดคุณสมบัติที่ใช้งานได้.	488
การปิดใช้งานอินเทอร์เฟซภายนอก.	490
การตรวจสอบเครื่องพิมพ์ระยะไกล.	491
การสำรองข้อมูลการตั้งค่า.	493
การตั้งค่าความปลอดภัยขั้นสูง.	494
การตั้งค่าความปลอดภัยและการป้องกัน อันตราย.	494
การควบคุมโดยใช้โปรโตคอล.	496
การใช้ใบรับรองดิจิทัล.	501
การสื่อสาร SSL/TLS กับเครื่องพิมพ์.	506
การเข้ารหัสการสื่อสารโดยใช้การกรอง IPsec/IP.	507
การเชื่อมต่อเครื่องพิมพ์เข้ากับเครือข่าย IEEE802.1X.	519
การแก้ไขปัญหาสำหรับความปลอดภัยขั้นสูง.	522
การใช้ Epson Open Platform.	528

แหล่งขอรับความช่วยเหลือ

เว็บไซต์การสนับสนุนทางเทคนิค.	531
การติดต่อกับฝ่ายสนับสนุนของ Epson.	531
ก่อนติดต่อกับ Epson.	531
ความช่วยเหลือสำหรับผู้ใช้ในยุโรป.	531
ความช่วยเหลือสำหรับผู้ใช้ในไต้หวัน.	531
ความช่วยเหลือสำหรับผู้ใช้ในออสเตรเลีย.	532
ความช่วยเหลือสำหรับผู้ใช้ในนิวซีแลนด์.	532
ความช่วยเหลือสำหรับผู้ใช้ในอินโดนีเซีย.	533
ความช่วยเหลือสำหรับผู้ใช้ในมาเลเซีย.	535
ความช่วยเหลือสำหรับผู้ใช้ในฟิลิปปินส์.	535
ความช่วยเหลือสำหรับผู้ใช้ในสิงคโปร์.	536
ความช่วยเหลือสำหรับผู้ใช้ในประเทศไทย.	536
ความช่วยเหลือสำหรับผู้ใช้ในเวียดนาม.	537
ความช่วยเหลือสำหรับผู้ใช้ในอินเดีย.	537
ความช่วยเหลือสำหรับผู้ใช้ในฮ่องกง.	537

แนวทางไปสู่คู่มือนี้

คำแนะนำเกี่ยวกับคู่มือ.....	8
การค้นหาข้อมูล.....	8
การพิมพ์เฉพาะหน้าที่คุณต้องการ.....	9
เกี่ยวกับคู่มือเล่มนี้.....	9
เครื่องหมายการค้า.....	11
ลิขสิทธิ์.....	12

คำแนะนำเกี่ยวกับคู่มือ

คู่มือต่อไปนี้ให้มาพร้อมกับเครื่องพิมพ์ Epson ของคุณ พร้อมกับคู่มือต่าง ๆ สามารถตรวจสอบประเภทของข้อมูลวิธีใช้ที่หลากหลายที่มีให้จากตัวเครื่องพิมพ์เองหรือจากโปรแกรมซอฟต์แวร์ Epson

- ❑ คำแนะนำด้านความปลอดภัยที่สำคัญ (คู่มือแบบกระดาษ)
ให้คำแนะนำเพื่อการใช้งานเครื่องพิมพ์นี้อย่างปลอดภัยสำหรับคุณ
- ❑ เริ่มต้นที่นี่ (คู่มือแบบกระดาษ)
ให้ข้อมูลแก่คุณเกี่ยวกับการติดตั้งเครื่องพิมพ์ การติดตั้งซอฟต์แวร์ และอื่นๆ
- ❑ คู่มือผู้ใช้ (คู่มือระบบดิจิทัล)
คู่มือเล่มนี้ ให้ข้อมูลโดยรวมและคำแนะนำในการใช้งานเครื่องพิมพ์เกี่ยวกับการตั้งค่าเครือข่ายเมื่อใช้งานเครื่องพิมพ์ผ่านเครือข่าย และเกี่ยวกับวิธีการแก้ไขปัญหา

คุณสามารถรับคู่มือข้างต้นเวอร์ชันล่าสุดได้ด้วยวิธีการต่อไปนี้

- ❑ คู่มือแบบกระดาษ
ไปที่เว็บไซต์สนับสนุนของ Epson ยุโรปที่ <http://www.epson.eu/Support> หรือเว็บไซต์สนับสนุนทั่วโลกของ Epson ที่ <http://support.epson.net/>
- ❑ คู่มือระบบดิจิทัล
คู่มือนี้พร้อมให้ใช้งานในเวอร์ชัน PDF และ HTML คุณสามารถดูเวอร์ชัน HTML ได้จากหน้าบริการสนับสนุนของ epson.sn เรียกใช้ EPSON Software Updater บนคอมพิวเตอร์เพื่อดูเวอร์ชัน PDF EPSON Software Updater ตรวจสอบอัปเดตที่มีของแอปพลิเคชันซอฟต์แวร์และคู่มือระบบดิจิทัลของ Epson และอนุญาตให้คุณดาวน์โหลดเวอร์ชันล่าสุด
<http://epson.sn>

ข้อมูลที่เกี่ยวข้อง

➔ “แอปพลิเคชันสำหรับการอัปเดตซอฟต์แวร์และเฟิร์มแวร์ (EPSON Software Updater)” บนหน้าที่ 352

การค้นหาข้อมูล

คู่มือ PDF ช่วยคุณค้นหาข้อมูลตามมองหาโดยใช้คำสำคัญ หรือข้ามไปยังหัวข้อเฉพาะโดยตรงโดยใช้นักมาร์คใต้หัวข้อนี้อธิบายวิธีการใช้คู่มือ PDF ที่เปิดด้วย Adobe Reader X บนคอมพิวเตอร์ของคุณ

การค้นหาโดยคำสำคัญ

คลิก **แก้ไข** > **ค้นหาขั้นสูง** ป้อนคำสำคัญ (ข้อความ) สำหรับข้อมูลที่คุณต้องการค้นหาในหน้าต่างการค้นหา จากนั้นคลิก **ค้นหา** รายการที่ตรงกันจะแสดงรายการออกมา คลิกที่รายการที่แสดงขึ้นมาหนึ่งใดเพื่อกระโดดไปยังหน้าดังกล่าว

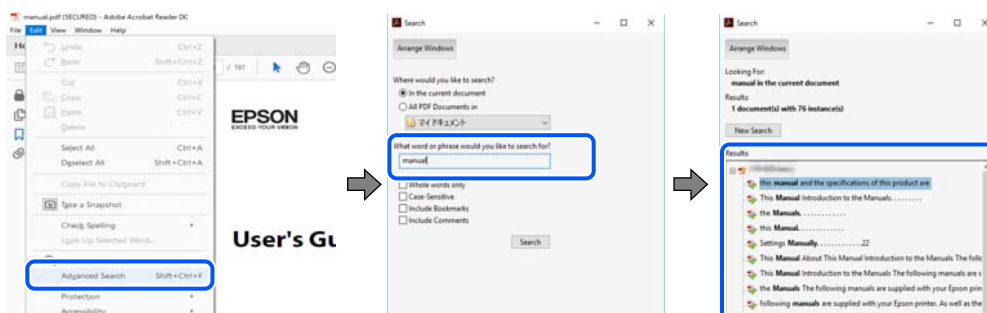

การเข้าไปโดยตรงจากนิกมาร์ค

คลิกหัวข้อที่จะเข้าไปยังหน้าดังกล่าว คลิก + หรือ > เพื่อดูหัวข้อย่อยระดับล่างในหัวข้อนั้น ในการย้อนกลับไปยังหน้าก่อนหน้า ให้ทำดังต่อไปนี้บนแป้นพิมพ์

- ❑ Windows: กดค้างที่ **Alt** แล้วกด ←
- ❑ Mac OS: กดค้างที่ปุ่มคำสั่ง แล้วกด ←

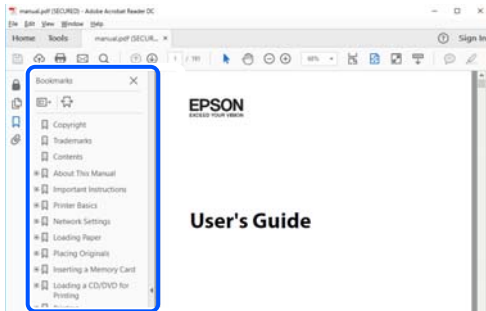

การพิมพ์เฉพาะหน้าที่คุณต้องการ

คุณสามารถตัดแยกหน้าและพิมพ์เฉพาะหน้าที่คุณต้องการได้ คลิก พิมพ์ ในเมนู ไฟล์ จากนั้นระบุหน้าที่คุณต้องการพิมพ์ใน หน้า ใน หน้าที่จะพิมพ์

- ❑ ในการระบุชุดของหน้า ให้ป้อนขีดกลางระหว่างหน้าเริ่มต้นและหน้าสิ้นสุด
ตัวอย่าง: 20-25
- ❑ ในการระบุหน้าที่ไม่อยู่ในชุด ให้แยกหน้าด้วยเครื่องหมายจุลภาค
ตัวอย่าง: 5, 10, 15

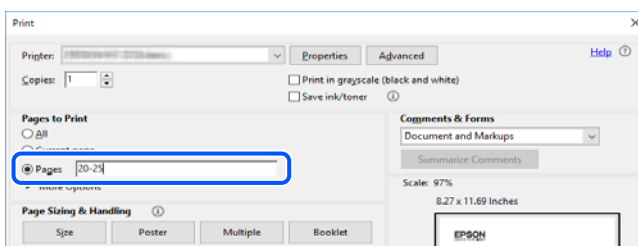

เกี่ยวกับคู่มือเล่มนี้

หัวข้อนี้อธิบายความหมายของเครื่องหมายและสัญลักษณ์ต่างๆ หมายเหตุของคำอธิบายต่างๆ และข้อมูลการอ้างอิงของระบบปฏิบัติการที่ใช้ในคู่มือนี้

เครื่องหมายและสัญลักษณ์



ข้อควรระวัง:

คำแนะนำที่จะต้องปฏิบัติตามอย่างระมัดระวังเพื่อหลีกเลี่ยงการได้รับบาดเจ็บ



ข้อความที่สำคัญ:

คำแนะนำที่จะต้องพึงสังเกตเพื่อหลีกเลี่ยงการเกิดความเสียหายต่ออุปกรณ์ของคุณ

หมายเหตุ:

ให้ข้อมูลเสริมและอ้างอิง

ข้อมูลที่เกี่ยวข้อง

➔ [ลิงค์เชื่อมโยงไปยังบทที่เกี่ยวข้อง](#)

หมายเหตุเกี่ยวกับภาพหน้าจอและภาพประกอบ

- ภาพหน้าจอของหน้าจอไดรเวอร์เครื่องพิมพ์มาจาก Windows 10 หรือ macOS High Sierra เนื้อหาที่แสดงบนหน้าจอจะแปรผันไปโดยขึ้นอยู่กับรุ่นและสถานการณ์
- ภาพตัวอย่างที่ใช้ในคู่มือนี้เป็นตัวอย่างเท่านั้น แม้ว่าจะมีความแตกต่างเล็กน้อยขึ้นอยู่กับรุ่น แต่วิธีการทำงานเหมือนกัน
- บางรายการเมนูบนหน้าจอ LCD จะแปรผันโดยขึ้นอยู่กับรุ่นและการตั้งค่า
- คุณสามารถอ่านรหัส QR โดยใช้แอปเฉพาะทาง

การอ้างอิงของระบบปฏิบัติการ

Windows

ในคู่มือนี้ คำศัพท์ เช่น “Windows 10”, “Windows 8.1”, “Windows 8”, “Windows 7”, “Windows Vista”, “Windows XP”, “Windows Server 2019”, “Windows Server 2016”, “Windows Server 2012 R2”, “Windows Server 2012”, “Windows Server 2008 R2”, “Windows Server 2008”, “Windows Server 2003 R2” และ “Windows Server 2003” หมายถึงระบบปฏิบัติการต่อไปนี้ นอกจากนั้นแล้ว “Windows” ถูกใช้สำหรับอ้างอิงทุกเวอร์ชัน

- ระบบปฏิบัติการ Microsoft® Windows® 10
- ระบบปฏิบัติการ Microsoft® Windows® 8.1
- ระบบปฏิบัติการ Microsoft® Windows® 8
- ระบบปฏิบัติการ Microsoft® Windows® 7
- ระบบปฏิบัติการ Microsoft® Windows Vista®
- ระบบปฏิบัติการ Microsoft® Windows® XP
- ระบบปฏิบัติการ Microsoft® Windows® XP Professional x64 Edition
- ระบบปฏิบัติการ Microsoft® Windows Server® 2019
- ระบบปฏิบัติการ Microsoft® Windows Server® 2016
- ระบบปฏิบัติการ Microsoft® Windows Server® 2012 R2
- ระบบปฏิบัติการ Microsoft® Windows Server® 2012
- ระบบปฏิบัติการ Microsoft® Windows Server® 2008 R2
- ระบบปฏิบัติการ Microsoft® Windows Server® 2008

- ❑ ระบบปฏิบัติการ Microsoft® Windows Server® 2003 R2
- ❑ ระบบปฏิบัติการ Microsoft® Windows Server® 2003

Mac OS

ในคู่มือนี้ “Mac OS” ถูกใช้ในการอ้างถึง macOS Catalina, macOS Mojave, macOS High Sierra, macOS Sierra, OS X El Capitan, OS X Yosemite, OS X Mavericks, OS X Mountain Lion, Mac OS X v10.7.x และ Mac OS X v10.6.8

เครื่องหมายการค้า

- ❑ EPSON® เป็นเครื่องหมายการค้าจดทะเบียน และ EPSON EXCEED YOUR VISION หรือ EXCEED YOUR VISION เป็นเครื่องหมายการค้าของ Seiko Epson Corporation
- ❑ Epson Scan 2 software is based in part on the work of the Independent JPEG Group.
- ❑ libtiff
Copyright © 1988-1997 Sam Leffler
Copyright © 1991-1997 Silicon Graphics, Inc.
Permission to use, copy, modify, distribute, and sell this software and its documentation for any purpose is hereby granted without fee, provided that (i) the above copyright notices and this permission notice appear in all copies of the software and related documentation, and (ii) the names of Sam Leffler and Silicon Graphics may not be used in any advertising or publicity relating to the software without the specific, prior written permission of Sam Leffler and Silicon Graphics.
THE SOFTWARE IS PROVIDED "AS-IS" AND WITHOUT WARRANTY OF ANY KIND, EXPRESS, IMPLIED OR OTHERWISE, INCLUDING WITHOUT LIMITATION, ANY WARRANTY OF MERCHANTABILITY OR FITNESS FOR A PARTICULAR PURPOSE.
IN NO EVENT SHALL SAM LEFFLER OR SILICON GRAPHICS BE LIABLE FOR ANY SPECIAL, INCIDENTAL, INDIRECT OR CONSEQUENTIAL DAMAGES OF ANY KIND, OR ANY DAMAGES WHATSOEVER RESULTING FROM LOSS OF USE, DATA OR PROFITS, WHETHER OR NOT ADVISED OF THE POSSIBILITY OF DAMAGE, AND ON ANY THEORY OF LIABILITY, ARISING OUT OF OR IN CONNECTION WITH THE USE OR PERFORMANCE OF THIS SOFTWARE.
- ❑ QR Code is a registered trademark of DENSO WAVE INCORPORATED in Japan and other countries.
- ❑ The SuperSpeed USB Trident Logo is a registered trademark of USB Implementers Forum, Inc.
- ❑ Microsoft®, Windows®, Windows Server®, and Windows Vista® are registered trademarks of Microsoft Corporation.
- ❑ Apple, Mac, macOS, OS X, Bonjour, ColorSync, Safari, AirPrint, iPad, iPhone, iPod touch, iTunes, TrueType, and iBeacon are trademarks of Apple Inc., registered in the U.S. and other countries.
- ❑ Use of the Works with Apple badge means that an accessory has been designed to work specifically with the technology identified in the badge and has been certified by the developer to meet Apple performance standards.
- ❑ Chrome, Google Play, and Android are trademarks of Google LLC.
- ❑ Adobe, the Adobe logo, Acrobat, Photoshop, PostScript®3™, and Reader are either registered trademarks or trademarks of Adobe Systems Incorporated in the United States and/or other countries.
- ❑ Albertus, Arial, Coronet, Gill Sans, Joanna and Times New Roman are trademarks of The Monotype Corporation registered in the United States Patent and Trademark Office and may be registered in certain jurisdictions.

- ❑ ITC Avant Garde Gothic, ITC Bookman, Lubalin Graph, Mona Lisa, ITC Symbol, Zapf Chancery and Zapf Dingbats are trademarks of International Typeface Corporation registered in the U.S. Patent and Trademark Office and may be registered in certain other jurisdictions.
- ❑ Clarendon, Eurostile and New Century Schoolbook are trademarks of Linotype GmbH registered in the U.S. Patent and Trademark Office and may be registered in certain other jurisdictions.
- ❑ Wingdings is a registered trademark of Microsoft Corporation in the United States and other countries.
- ❑ CG Omega, CG Times, Garamond Antiqua, Garamond Halbfett, Garamond Kursiv, Garamond Halbfett Kursiv are trademarks of Monotype Imaging, Inc. and may be registered in certain jurisdictions.
- ❑ Antique Olive is a trademark of M. Olive.
- ❑ Marigold and Oxford are trademarks of AlphaOmega Typography.
- ❑ Helvetica, Optima, Palatino, Times and Univers are trademarks of Linotype Corp. registered in the U.S. Patent and Trademark Office and may be registered in certain other jurisdictions in the name of Linotype Corp. or its licensee Linotype GmbH.
- ❑ PCL is a trademark of Hewlett-Packard Company.
- ❑ Arcfour

This code illustrates a sample implementation of the Arcfour algorithm.

Copyright © April 29, 1997 Kalle Kaukonen. All Rights Reserved.

Redistribution and use in source and binary forms, with or without modification, are permitted provided that this copyright notice and disclaimer are retained.

THIS SOFTWARE IS PROVIDED BY KALLE KAUKONEN AND CONTRIBUTORS "AS IS" AND ANY EXPRESS OR IMPLIED WARRANTIES, INCLUDING, BUT NOT LIMITED TO, THE IMPLIED WARRANTIES OF MERCHANTABILITY AND FITNESS FOR A PARTICULAR PURPOSE ARE DISCLAIMED. IN NO EVENT SHALL KALLE KAUKONEN OR CONTRIBUTORS BE LIABLE FOR ANY DIRECT, INDIRECT, INCIDENTAL, SPECIAL, EXEMPLARY, OR CONSEQUENTIAL DAMAGES (INCLUDING, BUT NOT LIMITED TO, PROCUREMENT OF SUBSTITUTE GOODS OR SERVICES; LOSS OF USE, DATA, OR PROFITS; OR BUSINESS INTERRUPTION) HOWEVER CAUSED AND ON ANY THEORY OF LIABILITY, WHETHER IN CONTRACT, STRICT LIABILITY, OR TORT (INCLUDING NEGLIGENCE OR OTHERWISE) ARISING IN ANY WAY OUT OF THE USE OF THIS SOFTWARE, EVEN IF ADVISED OF THE POSSIBILITY OF SUCH DAMAGE.

- ❑ microSDHC Logo is a trademark of SD-3C, LLC.

หมายเหตุ: microSDHC ถูกสร้างโดยบรรจุอยู่ในผลิตภัณฑ์ ไม่สามารถถอดออกได้



- ❑ Firefox is a trademark of the Mozilla Foundation in the U.S. and other countries.
- ❑ ประกาศแจ้งทั่วไป: ชื่อผลิตภัณฑ์อื่นๆ ที่ใช้ในที่นี่สำหรับวัตถุประสงค์การบ่งชี้เท่านั้น และไม่ได้เป็นเครื่องหมายการค้าของเจ้าของผลิตภัณฑ์แต่ละรายEpson ไม่ได้รับผิดชอบสิทธิ์ใดๆ หรือทั้งหมดของเครื่องหมายเหล่านั้น

ลิขสิทธิ์

ห้ามทำซ้ำ จัดเก็บในระบบที่เรียกดูได้ หรือส่งผ่านในรูปแบบใดๆ หรือโดยวิธีการใดๆ ไม่ว่าจะผ่านทางอิเล็กทรอนิกส์ทางไกล การถ่ายสำเนา การบันทึก หรืออื่นๆ ของส่วนหนึ่งส่วนใดของเนื้อหา นี้ โดยไม่ได้รับการอนุญาตเป็นลาย

ลักษณะอักษรจาก Seiko Epson Corporation การใช้ข้อมูลในเนื้อหาจะไม่เกี่ยวข้องกับคำขอรับสิทธิบัตรใดๆ เราจะไม่รับผิดชอบใดๆ สำหรับความเสียหายที่มีผลมาจากการใช้ข้อมูลในเนื้อหา ข้อมูลที่อยู่ในคู่มือนี้ได้รับการออกแบบมาเฉพาะสำหรับใช้กับผลิตภัณฑ์ Epson เท่านั้น Epson จะไม่รับผิดชอบต่อการใช้ข้อมูลใดๆ ไปประยุกต์ใช้กับผลิตภัณฑ์อื่น

Seiko Epson Corporation และบริษัทในเครือจะไม่รับผิดชอบต่อผู้ซื้อผลิตภัณฑ์นี้สำหรับความเสียหาย การสูญเสีย ค่าใช้จ่าย ต้นทุน หรือค่าใช้จ่ายที่เกิดขึ้นของผู้ซื้อหรือบุคคลที่สามที่เป็นผลมาจากอุบัติเหตุ การใช้งานไม่ถูกต้องตามวัตถุประสงค์ หรือการใช้ในทางที่ผิดของผลิตภัณฑ์นี้ หรือการดัดแปลงแก้ไข ซ่อมแซม หรือแปลงผลิตภัณฑ์นี้โดยไม่ได้รับอนุญาต หรือ (ไม่รวมในประเทศสหรัฐอเมริกา) ไม่สามารถปฏิบัติตามคำแนะนำในการใช้งานและการบำรุงรักษาของ Seiko Epson Corporation อย่างเข้มงวด

Seiko Epson Corporation และบริษัทในเครือจะไม่รับผิดชอบต่อความเสียหาย หรือปัญหาใดๆ ที่เกิดขึ้นจากการใช้ตัวเลือกใดๆ หรือผลิตภัณฑ์สิ้นเปลืองใดๆ นอกเหนือจากที่ได้กำหนดว่าเป็นผลิตภัณฑ์เดิมของ Epson หรือผลิตภัณฑ์ที่ผ่านการรับรองของ Epson จาก Seiko Epson Corporation

Seiko Epson Corporation จะไม่ถือเป็นความรับผิดชอบต่อความเสียหายใดๆ ที่มีผลมาจากการรบกวนทางแม่เหล็กไฟฟ้าที่เกิดขึ้นจากการใช้งานสายอินเทอร์เฟซใดๆ ที่นอกเหนือจากที่ได้กำหนดว่าเป็นผลิตภัณฑ์ที่ผ่านการรับรองของ Epson จาก Seiko Epson Corporation

© 2019 Seiko Epson Corporation

เนื้อหาของคู่มือเล่มนี้ และข้อมูลจำเพาะของผลิตภัณฑ์นี้สามารถเปลี่ยนแปลงได้โดยไม่ต้องแจ้งให้ทราบ

คำแนะนำที่สำคัญ

คำแนะนำความปลอดภัย.....	15
ข้อแนะนำและค่าเตือนเกี่ยวกับเครื่องพิมพ์.....	16
การป้องกันข้อมูลส่วนบุคคลของคุณ.....	18

คำแนะนำความปลอดภัย

อ่านและปฏิบัติตามคำแนะนำเหล่านี้เพื่อให้แน่ใจว่ามีการใช้งานเครื่องพิมพ์นี้อย่างปลอดภัย ตรวจสอบให้แน่ใจว่าคุณได้รักษาคู่มือเล่มนี้ไว้อ้างอิงในอนาคต นอกจากนี้ โปรดตรวจให้แน่ใจว่าได้ปฏิบัติตามคำเตือนและคำแนะนำที่หาเครื่องหมายไว้บนเครื่องพิมพ์ด้วย

- ❑ สัญลักษณ์บางอย่างที่ไว้บนเครื่องพิมพ์ของคุณ เพื่อให้มั่นใจถึงความปลอดภัย และการใช้งานเครื่องพิมพ์อย่างเหมาะสม เยี่ยมชมเว็บไซต์ต่อไปนี้ เพื่อเรียนรู้ความหมายของสัญลักษณ์ต่าง ๆ
<http://support.epson.net/symbols>
- ❑ ใช้เฉพาะสายไฟที่มอบให้มาพร้อมกับเครื่องพิมพ์เท่านั้นและอย่าใช้สายไฟกับอุปกรณ์อื่น ใช้สายไฟอื่นกับเครื่องพิมพ์นี้หรือใช้สายไฟที่ให้มาพร้อมกับอุปกรณ์อื่นอาจมีผลทำให้เกิดไฟฟ้าดูดได้
- ❑ ตรวจสอบให้แน่ใจว่าสายไฟตรงตามมาตรฐานความปลอดภัยที่เกี่ยวข้องของท้องถิ่น
- ❑ ห้ามถอดประกอบ แกะไขดัดแปลง หรือพยายามในการซ่อมแซมสายไฟ ปลั๊ก ขดพิมพ์ ชุดสแกน หรือตัวเลือกอื่นใดด้วยตัวคุณเอง ยกเว้นตามที่ได้อธิบายไว้เฉพาะในคู่มือเครื่องพิมพ์เล่มนี้
- ❑ ถอดปลั๊กเครื่องพิมพ์ออกและอ้างอิงถึงการให้บริการโดยบุคคลากรฝ่ายบริการที่ได้รับการรับรองภายใต้สภาวะดังต่อไปนี้:
สายไฟหรือปลั๊กเสียหาย; ของเหลวเข้าไปในเครื่องพิมพ์ เครื่องพิมพ์ตกลงมาและกรอบเสียหาย เครื่องพิมพ์ไม่ทำงานแบบปกติหรือแสดงการเปลี่ยนแปลงด้านประสิทธิภาพที่แตกต่างอย่างเห็นชัดออกมา อย่าปรับการควบคุมที่ไม่ได้ครอบคลุมไว้ในคำแนะนำในเล่มนี้
- ❑ วางเครื่องพิมพ์ใกล้กับจุดเสียบปลั๊กที่ผนังที่ปลั๊กสามารถถอดออกได้ง่าย
- ❑ อย่าวางหรือจัดเก็บเครื่องพิมพ์ไว้ด้านนอกอาคาร ใกล้กับสิ่งสกปรกหรือฝุ่น น้ำ แสงกำเนิดความร้อน หรือในสถานที่ตั้งที่มีการกระแทก สั่นสะเทือน อุณหภูมิหรือความชื้นสูง
- ❑ ดูแลเอาใจใส่อย่าให้ของเหลวตกลงบนเครื่องพิมพ์และไม่จัดการทำงานกับเครื่องพิมพ์ด้วยมือที่เปียก
- ❑ รักษาระยะห่างเครื่องพิมพ์อย่างน้อย 22 ซม. จากเครื่องกระตุ้นหัวใจด้วยไฟฟ้า คลื่นวิทยุจากเครื่องพิมพ์นี้อาจจะมีผลเชิงลบต่อการทำงานของเครื่องกระตุ้นหัวใจด้วยไฟฟ้า
- ❑ ถ้าน้ำจอล LCD เสียหาย ให้ติดต่อกับผู้แทนจำหน่ายของคุณ ถ้าน้ำยาพล็ีกแก้วหยดบนมือคุณ ให้ล้างออกให้สะอาดด้วยสบู่และน้ำ ถ้าน้ำยาพล็ีกแก้วเข้าตาคุณ ให้ล้างออกให้สะอาดด้วยน้ำทันที ถ้ามีปัญหารู้สึกไม่สบายหรือด้านสายตายังคงอยู่หลังจากการล้างออกอย่างทั่วถึงแล้ว ให้ไปพบแพทย์ทันที
- ❑ หลีกเลี่ยงการใช้โทรศัพท์ในระหว่างมีพายุฟ้าคะนอง อาจมีความเสี่ยงที่อยู่ห่างไกลของไฟฟ้าดูดจากฟ้าแลบ
- ❑ อย่าใช้โทรศัพท์ในการรายงานการรั่วไหลของก๊าซในบริเวณใกล้เคียงการรั่วไหล
- ❑ เครื่องพิมพ์มีน้ำหนักและควรจะไม่ยกหรือขนย้ายโดยใช้คนน้อยกว่าสี่คน ถ้าติดตั้งถอดถอนกระดาดไว้ ให้ถอดถอดถอนกระดาดออก เมื่อทำการยกเครื่องพิมพ์ ใช้คนสี่คนในการทำงานและจับยกในตำแหน่งที่ถูกต้องดังแสดงด้านล่าง

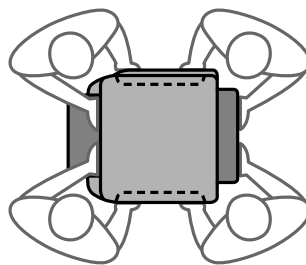
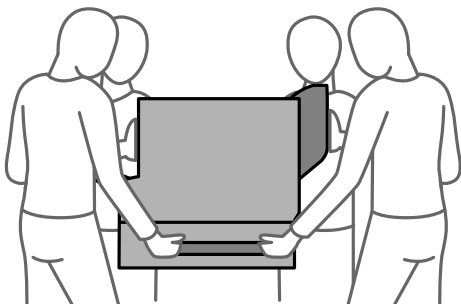

คำแนะนำด้านความปลอดภัยสำหรับหมึก

- พึงระมัดระวังเมื่อคุณจัดการกับ ชุดน้ำหมึกพิมพ์ ที่ใช้แล้ว เนื่องจากอาจมีหมึกบางส่วนอยู่รอบๆ พอร์ตจ่ายหมึก
 - ถ้าหมึกสัมผัสกับผิวหนังของคุณ ให้ล้างออกให้สะอาดทั่วถึงด้วยสบู่และน้ำ
 - ถ้าหมึกเข้าตาคุณ ให้ล้างออกทันทีด้วยน้ำสะอาด ถ้ามีปัญหาความรู้สึกไม่สบายหรือด้านสายตาดังคงอยู่หลังจากการล้างออกอย่างทั่วถึงแล้ว ให้ไปพบแพทย์ทันที
 - ถ้าหมึกเข้าปากคุณ ให้ไปพบแพทย์ทันที
 - อย่าถอดประกอบ ชุดน้ำหมึกพิมพ์ และชุดกล่องบำรุงรักษา มิฉะนั้นหมึกอาจจะเข้าตาหรือโดยผิวหนังคุณได้
 - อย่าเขย่า ชุดน้ำหมึกพิมพ์ แรงเกินไป มิฉะนั้นหมึกอาจจะรั่วออกมาจาก ชุดน้ำหมึกพิมพ์ ได้
 - รักษา ชุดน้ำหมึกพิมพ์ และกล่องบำรุงรักษาให้ห่างจากการเอื่อมถึงของเด็กเล็ก
 - เอปสันมีนโยบายในการลดปริมาณขยะจากวัสดุสิ้นเปลืองและบรรจุภัณฑ์ท่านสามารถร่วมเป็นส่วนหนึ่งในการรักษาสิ่งแวดล้อมกับเราได้โดยส่งวัสดุสิ้นเปลืองหรือบรรจุภัณฑ์เอปสันที่ใช้แล้วกลับมาให้ทางบริษัทตามที่อยู่ด้านล่าง เพื่อนำไปจัดการตามกระบวนการที่เป็นมิตรต่อสิ่งแวดล้อมต่อไป
- บริษัทเอปสัน (ประเทศไทย) จำกัด ชั้น 42 อาคารเอ็มไพร์ทาวเวอร์ เลขที่ 1 ถนนสาทรใต้ แขวงยานนาวา เขตสาทร กรุงเทพฯ 10120 หรือโทร 02-685-9888 ต่อ 551

ข้อแนะนำและค่าเตือนเกี่ยวกับเครื่องพิมพ์

อ่านและปฏิบัติตามคำแนะนำเหล่านี้เพื่อหลีกเลี่ยงความเสียหายแก่เครื่องพิมพ์หรือทรัพย์สินของคุณ ตรวจสอบให้แน่ใจว่าคุณได้รักษาคู่มือเล่มนี้ไว้อ้างอิงในอนาคต

ข้อแนะนำและค่าเตือนสำหรับการตั้งค่าเครื่องพิมพ์



- อย่าขีดขวางหรือปิดช่องระบายอากาศและช่องเปิดของเครื่องพิมพ์
- ใช้เพียงแหล่งกำเนิดไฟฟ้าที่ป้อนไว้ในฉลากเครื่องพิมพ์เท่านั้น
- หลีกเลี่ยงการใช้จุดเสียบต่อปลั๊กบนวงจรเดียวกันกับระบบเครื่องถ่ายเอกสารหรือการควบคุมอากาศที่ปกติสลับสวิทช์เปิดปิดไปมา
- หลีกเลี่ยงจุดเสียบต่อปลั๊กไฟที่ควบคุมโดยสวิทช์ที่ผนังหรือตัวตั้งเวลาอัตโนมัติ
- รักษาระบบคอมพิวเตอร์ให้ห่างจากแหล่งกำเนิดที่อาจเกิดสัญญาณรบกวนแม่เหล็กไฟฟ้า เช่น ลำโพงหรือชุดฐานของโทรศัพท์แบบไม่มีสายไฟ
- สายไฟฟ้าจะต้องวางในตำแหน่งที่หลีกเลี่ยงการขีดสี การตัด การหลุด การโดนกดเป็นลอน และการหักงอ อย่าวางวัตถุบนด้านบนของสายไฟฟ้าและอย่าให้สายไฟฟ้าซ้อนกันเป็นชั้นหรือยาวเกินไป พึงระมัดระวังเป็นพิเศษในการรักษาสายไฟฟ้าให้ตรงที่ปลายและจุดที่สายไฟเข้าและออกจากหม้อแปลงไฟฟ้า
- ถ้าคุณใช้สายไฟแบบต่อเพิ่มขยายเข้ากับเครื่องพิมพ์ ตรวจสอบให้แน่ใจว่าพิกัดของแอมแปร์ทั้งหมดของอุปกรณ์ที่เสียบปลั๊กเข้าไปในสายไฟที่ต่อขยายเพิ่มนั้นไม่เกินพิกัดแอมแปร์ของสายไฟ นอกจากนี้ ตรวจสอบให้แน่ใจว่าพิกัดแอมแปร์ทั้งหมดของอุปกรณ์ทั้งหมดที่เสียบปลั๊กเข้าไปในสายไฟที่ต่อขยายเพิ่มนั้นไม่เกินพิกัดแอมแปร์ของจุดเสียบปลั๊กที่ผนัง
- ถ้าคุณวางแผนที่จะใช้เครื่องพิมพ์ในเยอรมนี การติดตั้งอาคารจะต้องป้องกันด้วยเซอร์กิตเบรกเกอร์ขนาด 10 หรือ 16 แอมแปร์ เพื่อให้การป้องกันการลัดวงจรและป้องกันกระแสไฟฟ้าเกินสำหรับเครื่องพิมพ์ได้
- เมื่อทำการเชื่อมต่อเครื่องพิมพ์เข้ากับคอมพิวเตอร์หรืออุปกรณ์อื่นๆ แล้วด้วยสายเคเบิล ตรวจสอบให้แน่ใจว่าการเรียงตัวของขั้วต่อถูกต้อง แต่ละขั้วต่อจะมีการเรียงตัวที่ถูกต้องหนึ่งแบบเท่านั้น การเสียบขั้วต่อในแบบที่การเรียงตัวผิดอาจทำความเสียหายให้แก่เครื่องพิมพ์ที่เชื่อมต่อกับสายเคเบิลได้
- วางเครื่องพิมพ์บนพื้นผิวที่เรียบ มั่นคงที่ต่อขยายออกมาจากฐานเดิมของเครื่องพิมพ์ในทุกทิศทาง เครื่องพิมพ์จะไม่ทำงานอย่างเหมาะสม ถ้ามีลักษณะวางเป็นมุมเอียง
- เมื่อติดตั้งเครื่องพิมพ์บนพื้น ให้ติดตั้งแท่นรองรับเครื่องพิมพ์ที่เป็นอุปกรณ์ซื้อเพิ่ม เครื่องพิมพ์อาจล้มคว่ำได้หากไม่มีแท่นรองรับเครื่องพิมพ์
- จัดให้มีพื้นที่วางด้านบนเครื่องพิมพ์สำหรับสายเคเบิลเพื่อที่คุณสามารถยกฝาครอบเอกสารได้เต็มที่

- ❑ เว้นพื้นที่ด้านหน้าของเครื่องพิมพ์ให้เพียงพอสำหรับกระดาษที่จะถูกดีดออกมา
- ❑ หลีกเลี่ยงการวางเครื่องพิมพ์ในสถานที่ที่มีการเปลี่ยนแปลงอุณหภูมิและความชื้นอย่างรวดเร็ว นอกจากนี้ รักษา ระยะห่างของเครื่องพิมพ์จากแสงแดดส่องถึงโดยตรง แสงที่เข้มข้นหรือแหล่งกำเนิดความร้อน

ข้อมูลที่เกี่ยวข้อง

➔ “ตำแหน่งและพื้นที่การติดตั้ง” บนหน้า 392

ข้อแนะนำและคำเตือนสำหรับการใช้เครื่องพิมพ์

- ❑ อย่าเสียบวัตถุผ่านช่องใดๆ ในเครื่องพิมพ์
- ❑ อย่าเอามือของคุณเข้าไปในเครื่องพิมพ์ในระหว่างการพิมพ์
- ❑ อย่าสัมผัสกับสายเคเบิลที่แบนด้านในของเครื่องพิมพ์
- ❑ อย่าใช้ผลิตภัณฑ์แบบฉีดพ่นละอองที่ประกอบด้วยก๊าซที่ติดไฟได้กับด้านในหรือรอบๆ เครื่องพิมพ์ การกระทำดังกล่าวอาจเป็นสาเหตุของไฟไหม้ได้
- ❑ อย่าเลื่อนหัวพิมพ์ด้วยมือ มิฉะนั้นคุณอาจทำความเสียหายแก่เครื่องพิมพ์ได้
- ❑ ระวังอย่างวางมือหรือนิ้วมือของคุณทิ้งไว้ เมื่อทำการปิดชุดสแกนเนอร์
- ❑ อย่ากดแรงเกินไปบน กระจกสำหรับตัวสแกน เมื่อทำการวางต้นฉบับลงไป
- ❑ ปิดเครื่องพิมพ์โดยใช้ปุ่ม  เสมอ อย่าถอดปลั๊กไฟของเครื่องพิมพ์หรือปิดเครื่องที่จุดเสียบปลั๊กจนกว่าไฟบ่งชี้ที่  จะหยุดกระพริบ
- ❑ หากคุณจะไม่ได้ใช้เครื่องพิมพ์เป็นเวลานาน ตรวจสอบให้แน่ใจว่าได้ถอดปลั๊กไฟจากจุดเสียบปลั๊กแล้ว

ข้อแนะนำและคำเตือนสำหรับการใช้หน้าจอสัมผัส

- ❑ หน้าจอ LCD อาจประกอบด้วยจุดสว่างหรือมีขนาดเล็กไม่กี่จุดและเนื่องจากคุณสมบัตินี้ของจอ อาจทำให้เกิด ความสว่างที่ไม่สม่ำเสมอได้ ลักษณะเหล่านี้เป็นสิ่งที่ปกติและไม่ได้อบ่งบอกถึงความเสียหายในหนทางใดๆ
- ❑ ให้ใช้ผ้าแห้ง นุ่มในการทำความสะอาดเท่านั้น อย่าใช้น้ำยาทำความสะอาดที่เป็นของเหลวหรือสารเคมี
- ❑ ฝาครอบด้านนอกของหน้าจอสัมผัสอาจจะแตกหักได้ หากได้รับแรงกระแทกหนัก ติดต่อกับผู้แทนจำหน่ายของคุณ หากพบพื้นผิวของแผงหน้าจอแตกเป็นชิ้นหรือแตกกร้าว และห้ามไปแตะต้องหรือพยายามที่จะถอดส่วนที่แตกหัก ออก
- ❑ กดหน้าจอสัมผัสเบา ๆ โดยใช้นิ้วมือ ห้ามใช้แรงกดหนัก ๆ หรือใช้เล็บในการใช้งาน
- ❑ ห้ามใช้วัตถุแหลมคมเช่น ปากกาลูกลิ้นหรือดินสอพลาเยแหลม ในการใช้งาน
- ❑ การควบแน่นภายในหน้าจอสัมผัสเนื่องจากการเปลี่ยนแปลงอุณหภูมิโดยฉับพลันหรือความชื้นอาจทำให้ ประสิทธิภาพการทำงานลดลง

ข้อแนะนำและคำเตือนในการใช้เครื่องพิมพ์กับการเชื่อมต่อแบบไร้สาย

- ❑ คลื่นวิทยุจากเครื่องพิมพ์อาจจะเป็นผลเชิงลบต่อการทำงานของอุปกรณ์อิเล็กทรอนิกส์ทางการแพทย์ ทำให้เกิด การทำงานขัดข้องได้เมื่อใช้งานเครื่องพิมพ์ภายในโรงพยาบาลหรือใกล้กับอุปกรณ์ทางการแพทย์ ให้ปฏิบัติตามแนวทางปฏิบัติจากตัวแทนบุคคลากรที่ได้รับการรับรองของสถานประกอบการทางการแพทย์ นั้น และปฏิบัติตามคำเตือนและแนวทางการใช้งานของอุปกรณ์ทางการแพทย์

- ❑ คลื่นวิทยุจากเครื่องพิมพ์อาจมีผลเชิงลบต่อการทำงานของอุปกรณ์ที่ทำงานแบบอัตโนมัติ เช่น ประตูอัตโนมัติ หรือระบบสัญญาณเตือนไฟไหม้ และอาจนำไปสู่อุบัติเหตุเนื่องจากการทำงานขัดข้องได้เมื่อทำการใช้เครื่องพิมพ์นี้ใกล้กับอุปกรณ์ที่ควบคุมแบบอัตโนมัติ ให้ปฏิบัติตามคำแนะนำและแนวทางการใช้งานของอุปกรณ์เหล่านั้น

ข้อแนะนำและคำเตือนสำหรับการขนส่ง หรือการเก็บเครื่องพิมพ์

- ❑ เมื่อทำการจัดเก็บหรือขนส่งเครื่องพิมพ์ ให้หลีกเลี่ยงการวางเอียง ให้ทำการวางแนวตั้งหรือหมุนให้ด้านบนตั้งขึ้น มิฉะนั้นหมึกอาจรั่วไหลได้
- ❑ ก่อนการขนส่งเครื่องพิมพ์ ตรวจสอบให้แน่ใจว่าหัวพิมพ์อยู่ในตำแหน่งเริ่มต้น (ด้านขวาไกลสุด)

การป้องกันข้อมูลส่วนบุคคลของคุณ

เมื่อคุณให้เครื่องพิมพ์แก่บุคคลอื่นหรือกำจัดทิ้ง ให้ลบข้อมูลส่วนบุคคลทั้งหมดที่จัดเก็บไว้ในหน่วยความจำของคุณ โดยการเลือกที่ **การตั้งค่า > การตั้งค่าทั่วไป > การดูแลระบบ > ดึงค่าการตั้งค่าเริ่มต้น > ล้างข้อมูลและการตั้งค่าทั้งหมด** บนแผงควบคุม นอกจากนี้ ตรวจสอบให้แน่ใจว่าได้ลบข้อมูลในหน่วยความจำภายในเครื่องพิมพ์โดยเลือกที่ **การตั้งค่า > การตั้งค่าทั่วไป > การดูแลระบบ > ล้างข้อมูลหน่วยความจำภายใน > แบบตัวอักษร PDL, มาโคร และพื้นที่การทำงาน** บนแผงควบคุม

ชื่อชั้นส่วนและฟังก์ชันการทำงาน

ด้านหน้า.....	20
ด้านหลัง.....	24

ด้านหน้า

ดูข้อมูลที่เกี่ยวข้องสำหรับคำอธิบายของอุปกรณ์เสริม

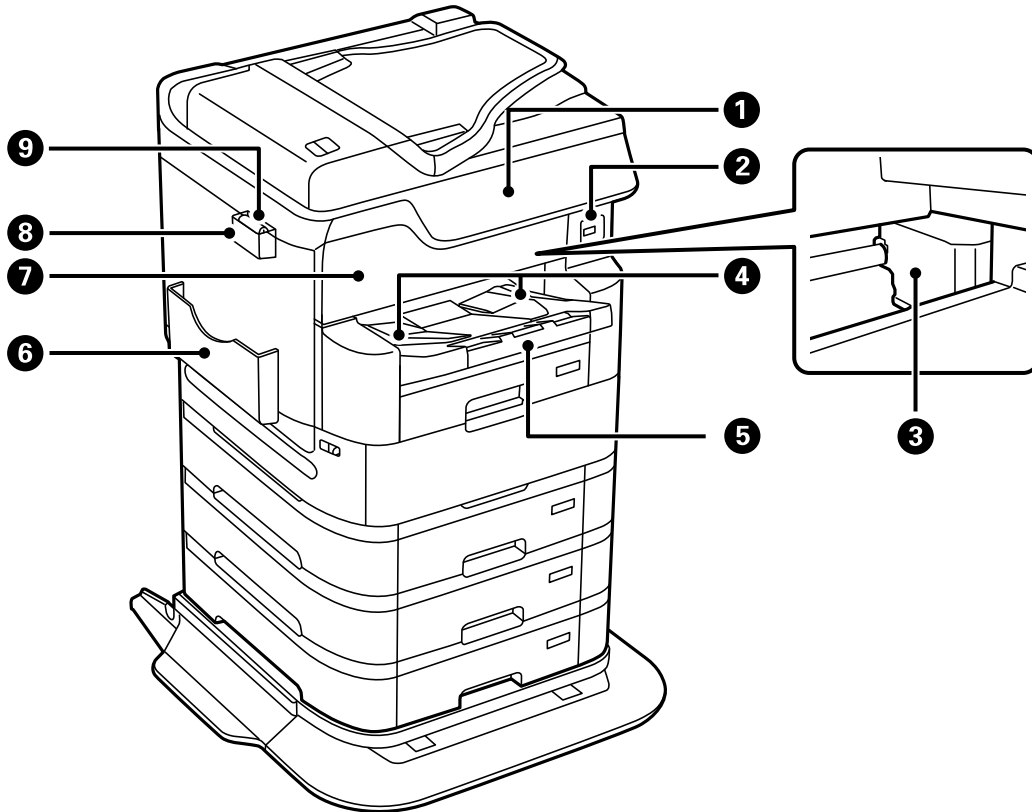

①	แผงควบคุม	ให้คุณทำการตั้งค่าและเรียกใช้งานเครื่องพิมพ์นี้ นอกจากนี้ยังแสดงสถานะของเครื่องพิมพ์อีกด้วย
②	พอร์ต USB อินเทอร์เน็ตภายนอก	เชื่อมต่ออุปกรณ์หน่วยความจำ
③	หัวพิมพ์	พ่นหมึก
④	ตัวนำกระดาษออก	รองรับกระดาษที่ติดออกมา
⑤	ถาดรับกระดาษออก	รองรับกระดาษที่ติดออกมา ไข่มือดึงออกมาด้วยตัวเองแล้วดันกลับเข้าที่
⑥	ที่จัดเก็บเอกสาร	จัดเก็บคู่มือ
⑦	ฝาครอบด้านหน้า (A)	เปิดเมื่อถอดกระดาษที่ติดขัดด้านในของเครื่องพิมพ์
⑧	ช่องเก็บผ้าทำความสะอาด	จับยึดผ้าทำความสะอาด
⑨	ผ้าทำความสะอาด	ใช้เพื่อทำความสะอาดผิวกระจกของเครื่องสแกนเนอร์และ ADF

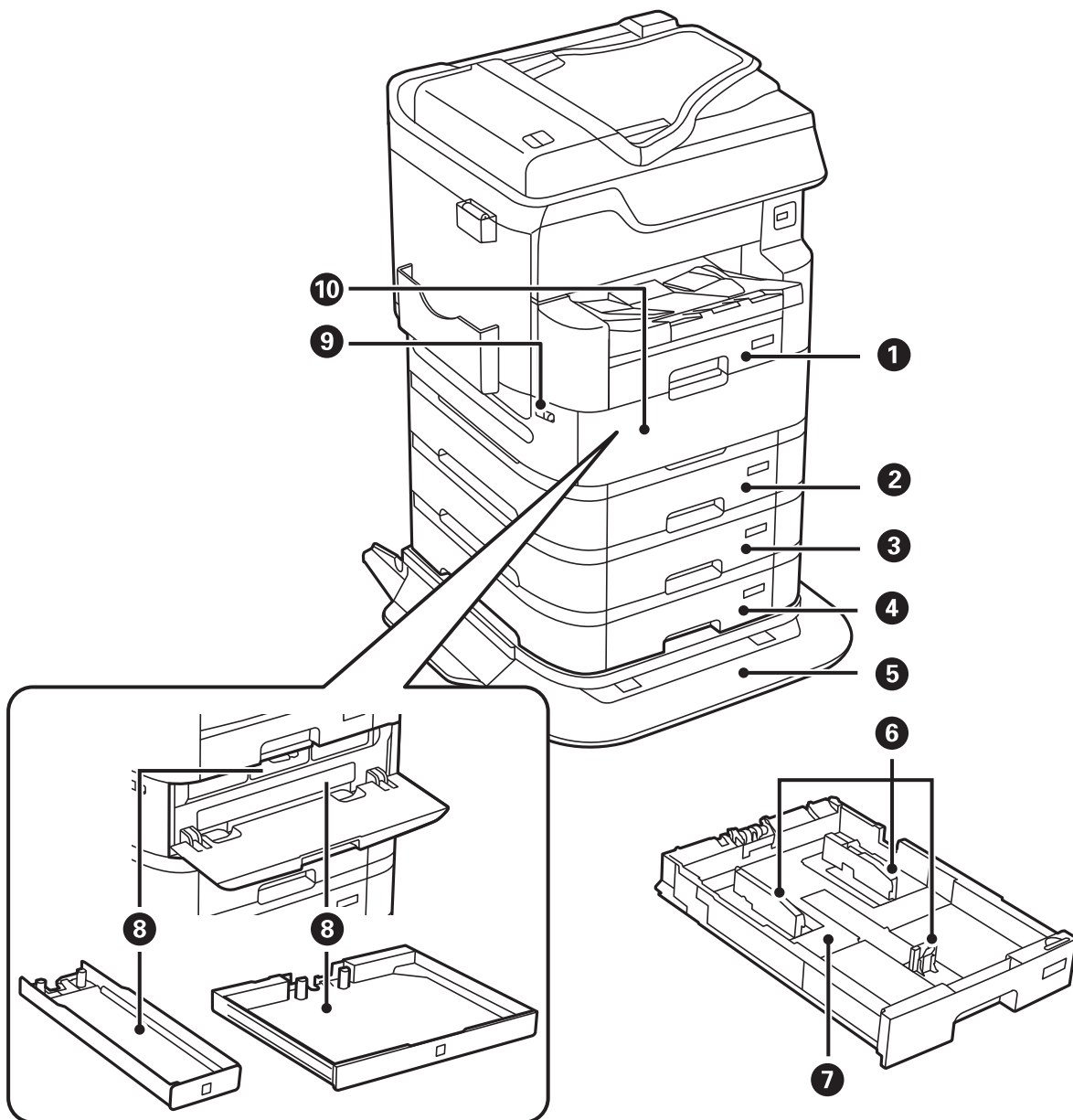

①	ถาดป้อนกระดาษ 1 (C1)	โหลดกระดาษ
②	ถาดป้อนกระดาษ 2 (C2)	โหลดกระดาษ ชุดถาดป้อนกระดาษอุปกรณ์เสริม ใช้เมื่อตัวเลือกนี้ถูกติดตั้ง ดู "ข้อมูลที่เกี่ยวข้อง" ด้านล่างสำหรับรายละเอียดเพิ่มเติม
③	ถาดป้อนกระดาษ 3 (C3)	
④	ถาดป้อนกระดาษ 4 (C4)	
⑤	แท่นรองรับเครื่องพิมพ์	วางเครื่องพิมพ์บนแท่นนี้เพื่อป้องกันไม่ให้เครื่องพิมพ์พลิกคว่ำ คุณสามารถย้ายแท่นรองรับไปมาบนล้อเลื่อน ใช้เมื่อตัวเลือกนี้ถูกติดตั้ง ดู "ข้อมูลที่เกี่ยวข้อง" ด้านล่างสำหรับรายละเอียดเพิ่มเติม
⑥	ขอบนำกระดาษ	ป้อนกระดาษให้ตรงเข้าไปในเครื่องพิมพ์ เลื่อนไปยังขอบของกระดาษ
⑦	ถาดป้อนกระดาษ	โหลดกระดาษ
⑧	ถาดชุดน้ำหมึกพิมพ์	ตั้งค่าชุดน้ำหมึกพิมพ์

9	ตัวล็อกฝาครอบ	ล็อกฝาครอบชุดนำหมึกพิมพ์
10	ฝาครอบชุดนำหมึกพิมพ์ (P)	เปิดเมื่อทำการเปลี่ยนชุดจ่ายหมึก

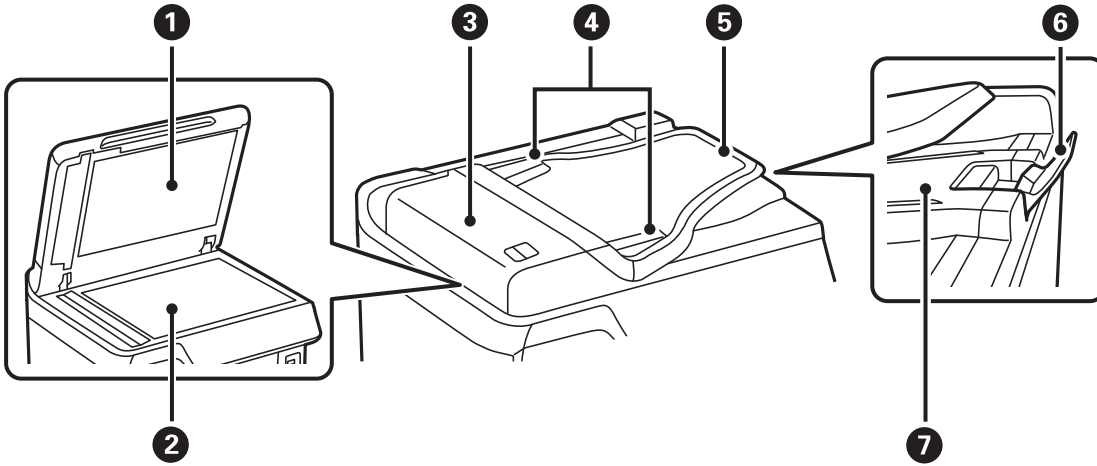

1	ฝาครอบเครื่องพิมพ์หลัก	บล็อกแสงจากภายนอกในขณะที่ทำการสแกน
2	กระบอกสำหรับตัวสแกน	วางต้นฉบับ คุณสามารถวางต้นฉบับที่ไม่ถูกป้อนจาก ADF เช่น ช่อง หรือ หนังสือหนา
3	ฝาครอบ ADF (ตัวป้อนเอกสารอัตโนมัติ) (F)	เปิดเมื่อทำการดึงต้นฉบับที่ติดขัดออกจากใน ADF
4	ขอบนำกระดาษของ ADF	ป้อนต้นฉบับให้ตรงเข้าไปในเครื่องพิมพ์ เลื่อนไปมาไปยังขอบของต้นฉบับ
5	ถาดป้อนกระดาษของ ADF	ป้อนต้นฉบับเข้าไปโดยอัตโนมัติ
6	ตัวหยุด	ป้องกันต้นฉบับที่ติดออกมาไม่ให้ตกออกจากถาดรับกระดาษออกของ ADF
7	ถาดรับกระดาษออกของ ADF	ยึดต้นฉบับที่ถูกดีดออกมาจาก ADF

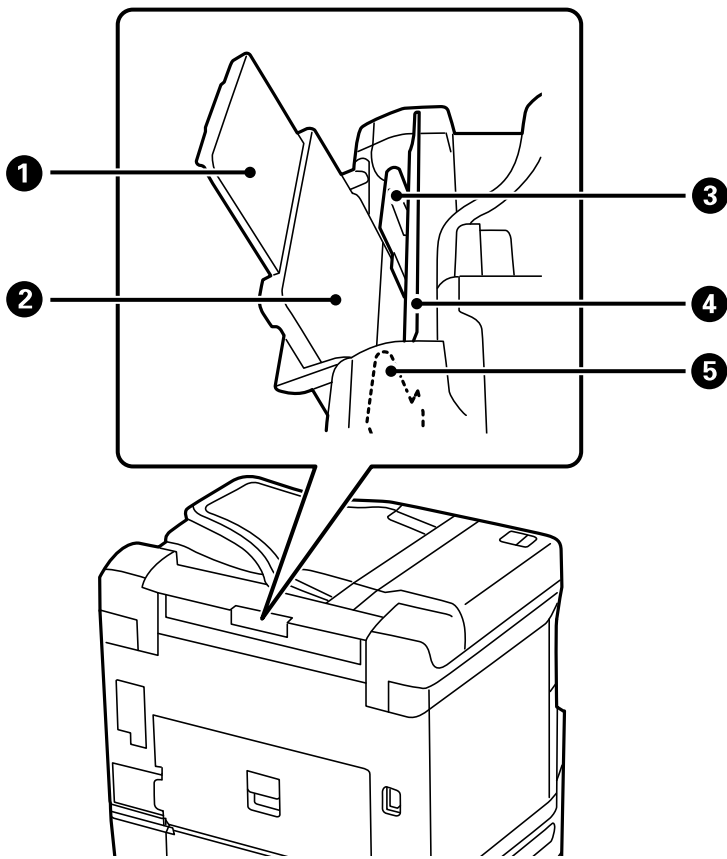

①	ตัวรองรับกระดาษ	รองรับกระดาษที่โหลดเข้าไป
②	ถาดกระดาษ (B)	โหลดกระดาษ
③	ขอบนำกระดาษ	ป้อนกระดาษให้ตรงเข้าไปในเครื่องพิมพ์ เลื่อนไปยังขอบของกระดาษ
④	ตัวกันกระดาษป้อนกระดาษ	ป้องกันวัสดุแปลกปลอมจากการเข้าไปในเครื่องพิมพ์ โดยปกติจะรักษาให้แผ่นป้องกันปิดเสมอ
⑤	ขอบนำกระดาษ	ป้อนกระดาษให้ตรงเข้าไปในเครื่องพิมพ์ เลื่อนไปยังขอบของกระดาษ

ข้อมูลที่เกี่ยวข้อง

➔ "รายการอุปกรณ์เสริม" บนหน้าที่ 316

ด้านหลัง

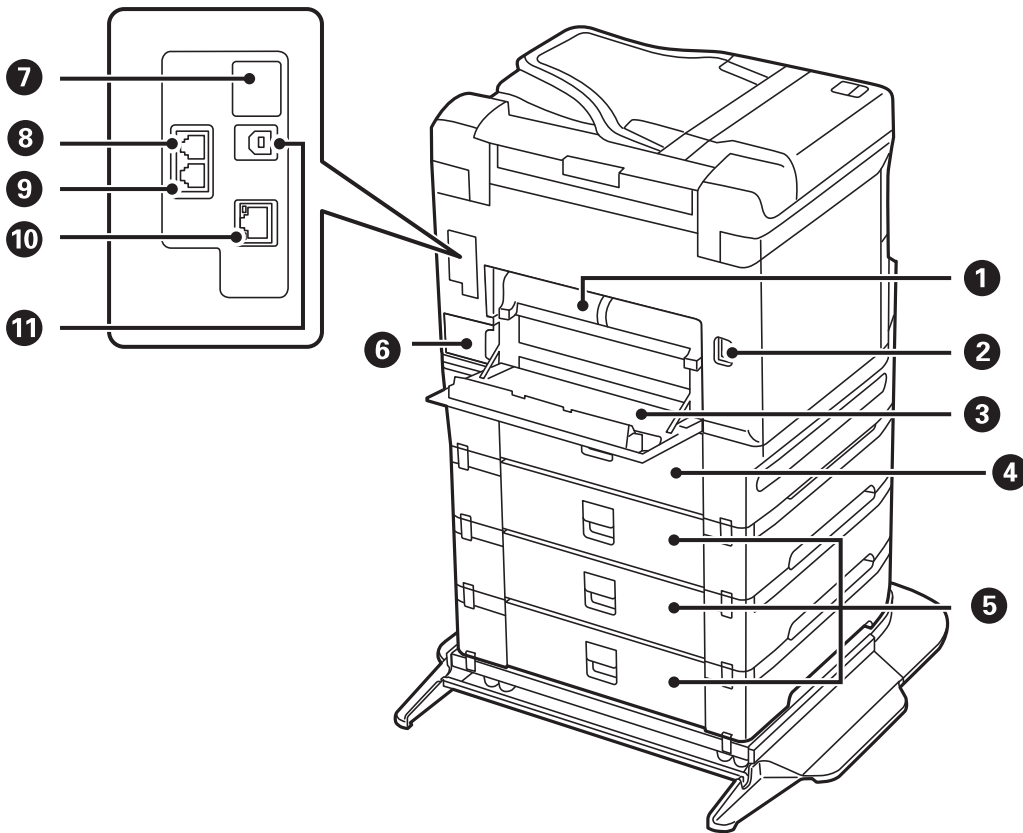

! ข้อความที่สำคัญ:

โปรดสังเกตทิศทางการเสียบเข้าเมื่อใช้งานสาย USB 1.0 ถึง 2.0 มิฉะนั้นเครื่องพิมพ์อาจเสียหายได้

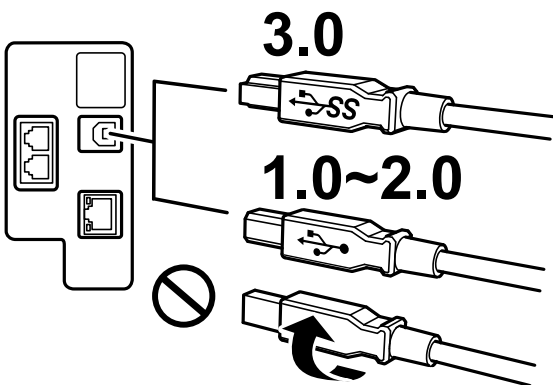

1	ชุดพลิกด้าน (D2)	ถอดออกเมื่อนำกระดาษที่ติดออก
2	เต้ารับสำหรับต่อสายไฟ	เชื่อมต่อกับสายไฟ
3	ฝาครอบด้านหลัง (D1)	เปิดเมื่อเปลี่ยนกล่องบำรุงรักษาหรือถอดกระดาษที่ติดออก
4	ฝาครอบด้านหลัง (D3)	เปิดออกเมื่อนำกระดาษที่ติดออก
5	ฝาครอบด้านหลัง (E)	

⑥	กล่องบำรุงรักษา	เก็บหมึกเสริมปริมาณน้อยมากไว้ในระหว่างการทำความสะอาดหรือการพิมพ์
⑦	พอร์ต USB บริการ	พอร์ต USB สำหรับใช้งานในอนาคต ห้ามถอดสติ๊กเกอร์ออก
⑧	พอร์ต LINE	เชื่อมต่อสายโทรศัพท์
⑨	พอร์ต EXT.	เชื่อมต่ออุปกรณ์โทรศัพท์ภายนอก
⑩	พอร์ต LAN	เชื่อมต่อกับสายเคเบิลของ LAN
⑪	พอร์ต USB	เชื่อมต่อสายเคเบิล USB เพื่อเชื่อมต่อกับคอมพิวเตอร์

แนวทางไปยังแฟงควบคุม

แฟงควบคุม.....	27
การกำหนดค่าหน้าจอหลัก.....	28
การกำหนดค่าหน้าจอเมนู.....	30
การกำหนดค่าหน้าจอ Job/Status.....	31
การป้อนตัวอักษร.....	32
การดูภาพเคลื่อนไหว.....	32

แผงควบคุม

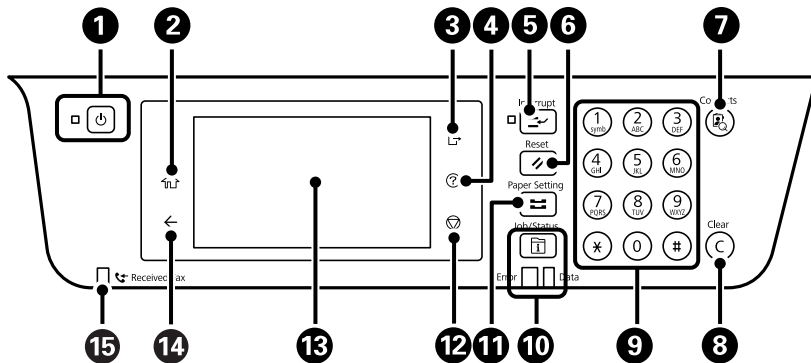

1	เปิดหรือปิดเครื่องพิมพ์ ถอดปลั๊กสายไฟเมื่อไฟบ่งชี้ของปุ่มเปิด/ปิดดับแล้ว
2	แสดงผลหน้าจอหลัก
3	ออกจากระบบเครื่องพิมพ์เมื่อเปิดใช้งาน ควบคุมการเข้าถึง เมื่อ ควบคุมการเข้าถึง ถูกปิดใช้งาน ตัวเลือกนี้จะถูกปิดใช้งานด้วย
4	แสดงผลหน้าจอ วิธีใช้ คุณสามารถตรวจสอบแนวทางแก้ไขปัญหาได้จากที่นี่
5	หยุดงานปัจจุบันชั่วคราวและให้คุณสามารถระงับงานอื่นได้ กดปุ่มนี้อีกครั้งเพื่อรีเซ็ตงานที่หยุดไว้
6	รีเซ็ตการตั้งค่าปัจจุบันเป็นการตั้งค่าเริ่มต้นของผู้ใช้ หากไม่ได้กำหนดการตั้งค่าเริ่มต้นของผู้ใช้ กรุณารีเซ็ตเป็นค่าเริ่มต้นจากโรงงาน
7	แสดงผลรายการ รายชื่อ คุณสามารถลงทะเบียน แก้ไข หรือลบรายชื่อติดต่อ
8	ล้างข้อมูลการตั้งค่าตัวเลข เช่น จำนวนสำเนา
9	บ่อนตัวเลข ตัวอักษร และสัญลักษณ์
10	แสดงผลเมนู Job/Status คุณสามารถตรวจสอบสถานะของเครื่องพิมพ์และประวัติงานได้ ไฟแสดงสถานะข้อผิดพลาดทางด้านซ้ายจะกะพริบหรือติดขึ้นเมื่อเกิดข้อผิดพลาดขึ้น ไฟแสดงสถานะข้อมูลทางด้านขวาจะกะพริบเมื่อเครื่องพิมพ์กำลังประมวลผลข้อมูล ไฟจะติดขึ้นเมื่อมีงานที่อยู่ในคิว
11	แสดงผลหน้าจอ การตั้งค่ากระดาษ คุณสามารถเลือกขนาดกระดาษและประเภทกระดาษที่ใส่เข้าไปในแหล่งเก็บกระดาษ
12	หยุดการทำงานในปัจจุบัน
13	แสดงผลเมนูและข้อความ หากไม่มีการทำงานใดๆ เป็นช่วงระยะเวลาเฉพาะค่าหนึ่ง เครื่องพิมพ์จะเข้าสู่โหมดสลีป และจอแสดงผลจะปิดลง และที่ใดๆ บนหน้าจอสัมผัสเพื่อเปิดจอแสดงขึ้น การกดปุ่มบนแผงควบคุมจะทำให้เครื่องพิมพ์ออกจากโหมดสลีป ทั้งนี้ขึ้นอยู่กับ การตั้งค่าปัจจุบัน
14	กลับไปยังหน้าจอก่อนหน้านี้
15	เปิดเมื่อเอกสารที่ได้รับซึ่งยังไม่ได้อ่าน พิมพ์ หรือบันทึกถูกจัดเก็บไว้ในหน่วยความจำของเครื่องพิมพ์



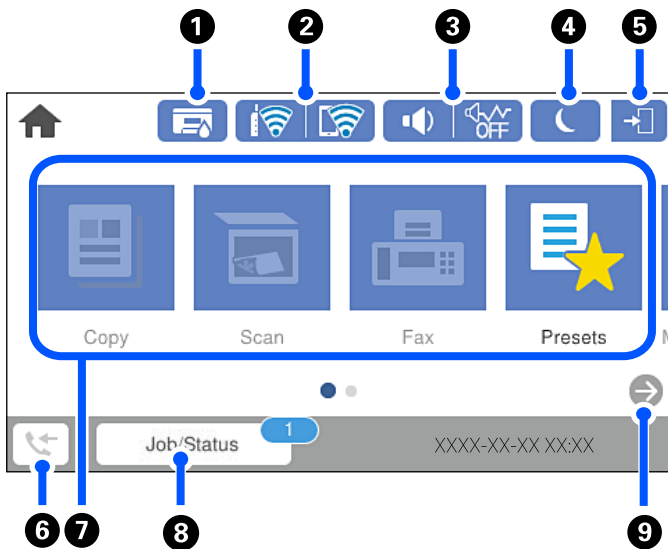



การกำหนดค่าหน้าจอลหลัก



1		<p>แสดงผลหน้าจอล สถานะเครื่องพิมพ์</p> <p>คุณสามารถตรวจสอบระดับหมึกที่เหมาะสมและอายุการใช้งานที่เหมาะสมของกล่องบำรุงรักษาได้</p>
2		<p>แสดงผลสถานะของการเชื่อมต่อเครือข่าย ดูรายละเอียดเพิ่มเติมที่ข้อมูลต่อไปนี้</p> <p>"แนวทางไปสู่ไอคอนเครือข่าย" บนหน้าที่ 29</p>
3		<p>แสดงผลหน้าจอล การตั้งค่าเสียงของอุปกรณ์</p> <p>คุณสามารถตั้งค่า ปิดเสียง และ โหมดเงียบ นอกจากนี้คุณยังสามารถเข้าถึงเมนู เสียง จากหน้าจอลนี้ได้ นอกจากนี้คุณยังสามารถทำการตั้งค่านี้บนเมนู การตั้งค่า</p> <p>การตั้งค่า > การตั้งค่าทั่วไป > การตั้งค่าพื้นฐาน > เสียง</p>
		<p>บ่งบอกว่า โหมดเงียบ ถูกตั้งค่าไว้สำหรับเครื่องพิมพ์หรือไม่ เมื่อเปิดใช้งานคุณสมบัตินี้ เสียงที่เกิดจากการทำงานของเครื่องพิมพ์จะลดลง แต่ความเร็วการพิมพ์อาจช้าลงด้วย อย่างไรก็ตาม เสียงอาจไม่ลดลงโดยขึ้นอยู่กับประเภทกระดาษและคุณภาพการพิมพ์ที่เลือก</p>
		<p>ระบุว่า ปิดเสียง ถูกตั้งค่าไว้สำหรับเครื่องพิมพ์</p>
4		<p>นำเครื่องพิมพ์เข้าสู่โหมดสลีป</p>
5		<p>บ่งบอกว่าคุณสมบัติการจำกัดผู้ใช้ถูกเปิดใช้งาน เลือกไอคอนนี้เพื่อเข้าสู่ระบบเครื่องพิมพ์ คุณจะต้องเลือกชื่อผู้ใช้ จากนั้นใส่รหัสผ่าน ติดต่อกับผู้ดูแลระบบเครื่องพิมพ์ของคุณ สำหรับข้อมูลการเข้าสู่ระบบ</p> <p>เมื่อ ปรากฏขึ้น ผู้ใช้ที่มีสิทธิ์เข้าถึงที่อยู่ในระบบแล้ว ให้เลือกไอคอนเพื่อออกจากระบบ</p>
6		<p>แสดงผลหน้าจอล รายละเอียดข้อมูลแฟกซ์ หมายเลขที่แสดงผลบ่งชี้จำนวนของแฟกซ์ที่ยังไม่ได้อ่าน พิมพ์ หรือบันทึก</p>





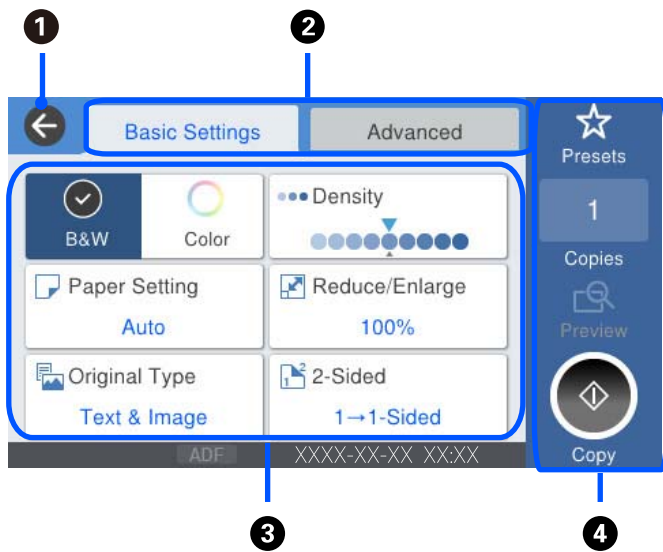

7	<p>แสดงผลแต่ละเมนู</p> <ul style="list-style-type: none"> <input type="checkbox"/> ถ่ายเอกสาร อนุญาตให้คุณสามารถถ่ายสำเนาเอกสาร <input type="checkbox"/> แฟกซ์ อนุญาตให้คุณส่งแฟกซ์ <input type="checkbox"/> สแกน อนุญาตให้คุณสแกนเอกสาร และบันทึกไว้ในอุปกรณ์หน่วยความจำหรือคอมพิวเตอร์ <input type="checkbox"/> Presets อนุญาตให้คุณลงทะเบียนการตั้งค่าที่ใช้บ่อยสำหรับการถ่ายสำเนา การสแกน หรือการรับส่งแฟกซ์เป็นค่าที่ตั้งล่วงหน้า <input type="checkbox"/> อุปกรณ์หน่วย ความจำ อนุญาตให้คุณเพิ่มข้อมูล JPEG, TIFF หรือ PDF บนอุปกรณ์หน่วยความจำ เช่น อุปกรณ์หน่วยความจำ USB ที่เชื่อมต่อกับเครื่องพิมพ์ <input type="checkbox"/> กล่องแฟกซ์ อนุญาตให้คุณจัดเก็บเอกสารรับเข้า เอกสารที่จะส่ง หรือเอกสารสำหรับการดึงข้อมูลแฟกซ์ <input type="checkbox"/> งานลับ อนุญาตให้คุณพิมพ์งานที่ป้องกันด้วยรหัสผ่านที่ส่งมาจากไดรเวอร์เครื่องพิมพ์ <input type="checkbox"/> การตั้งค่า อนุญาตให้คุณสามารถตั้งค่าที่เกี่ยวข้องกับการบำรุงรักษา การตั้งค่าเครื่องพิมพ์ และการตั้งค่าการทำงาน 	
8	งาน/สถานะ	แสดงผลของงานที่กำลังคืบหน้าหรือการประมวลผล และเพื่อแสดงผลประเภทของงาน เวลาที่เข้ามาของผู้ใช้ และรายการอื่นๆ ตามที่แสดง หมายเลขที่ปรากฏขึ้นบ่งชี้จำนวนของงานที่รอการประมวลผล
9		เลื่อนหน้าจอไปทางขวา

แนวทางไปสู่ไอคอนเครือข่าย

	เครื่องพิมพ์ไม่ได้เชื่อมต่อกับเครือข่ายแบบใช้สาย (อีเธอร์เน็ต) หรือยกเลิกการตั้งค่า
	เครื่องพิมพ์ถูกเชื่อมต่อกับเครือข่ายแบบใช้สาย (อีเธอร์เน็ต)
	เครื่องพิมพ์ไม่ได้เชื่อมต่อกับเครือข่ายแบบไร้สาย (Wi-Fi)
	เครื่องพิมพ์กำลังค้นหา SSID ที่อยู่ IP ที่ไม่ได้ตั้งค่า หรือมีปัญหาเกี่ยวกับเครือข่ายแบบไร้สาย (Wi-Fi)
	เครื่องพิมพ์เชื่อมต่อกับเครือข่ายแบบไร้สาย (Wi-Fi) จำนวนของแท่งบ่งชี้ถึงความแข็งแกร่งของสัญญาณของการเชื่อมต่อ ยังมีแท่งมาก การเชื่อมต่อก็ยังแข็งแกร่งมาก
	เครื่องพิมพ์ไม่ได้เชื่อมต่อกับเครือข่ายแบบไร้สาย (Wi-Fi) ในโหมด Wi-Fi Direct (AP แบบง่าย)
	เครื่องพิมพ์เชื่อมต่อกับเครือข่ายแบบไร้สาย (Wi-Fi) ในโหมด Wi-Fi Direct (AP แบบง่าย)

การกำหนดค่าหน้าจอบน



①	กลับไปยังหน้าจอก่อนหน้า								
②	สลับไปมาระหว่างรายการของการตั้งค่าโดยใช้แท็บ แท็บ การตั้งค่าพื้นฐาน แสดงรายการที่ใช้บ่อย แท็บ ขั้นสูง แสดงรายการอื่นๆ ที่คุณสามารถตั้งค่าเป็นรายการจำเป็น								
③	<p>แสดงผลรายการของการตั้งค่า เมื่อ  แสดงขึ้นมา คุณสามารถดูข้อมูลเพิ่มเติมได้โดยการเลือกไอคอน ทำการตั้งค่าโดยเลือกรายการ หรือการเพิ่มเครื่องเลือกรายการ เมื่อคุณได้เปลี่ยนแปลงรายการจากค่าเริ่มต้นของผู้ใช้หรือค่าเริ่มต้นจากโรงงาน  จะแสดงขึ้นมาบนรายการ</p> <p>รายการที่เป็นสีเทาไม่พร้อมใช้งาน เลือกรายการเพื่อตรวจสอบเหตุผลที่ไม่สามารถใช้งานได้</p> <p>ถ้ามีปัญหาคือเกิดขึ้น  จะแสดงขึ้นมาบนรายการ เลือกไอคอนเพื่อตรวจสอบวิธีการแก้ไขปัญหา</p>								
④	<p>เริ่มการทำงานโดยใช้การตั้งค่าปัจจุบัน รายการที่ใช้ได้จะแปรผันโดยขึ้นอยู่กับเมนู</p> <table border="1"> <tr> <td>Presets</td> <td>แสดงผลรายการค่าที่ตั้งไว้ล่วงหน้า คุณสามารถลงทะเบียนการตั้งค่าปัจจุบันเป็นค่าที่ตั้งล่วงหน้า หรือโหลดค่าที่ตั้งล่วงหน้าที่ตั้งทะเบียนไว้</td> </tr> <tr> <td>สำเนา</td> <td>แสดงผลแป้นพิมพ์บนหน้าจอบนเพื่อให้คุณป้อนจำนวนของสำเนาได้</td> </tr> <tr> <td>ตัวอย่าง</td> <td>แสดงผลตัวอย่างของภาพก่อนทำการพิมพ์ ถ่ายสำเนา สแกน หรือส่งแฟกซ์</td> </tr> <tr> <td></td> <td>เริ่มการพิมพ์ การถ่ายสำเนา การสแกน หรือการส่งแฟกซ์</td> </tr> </table>	Presets	แสดงผลรายการค่าที่ตั้งไว้ล่วงหน้า คุณสามารถลงทะเบียนการตั้งค่าปัจจุบันเป็นค่าที่ตั้งล่วงหน้า หรือโหลดค่าที่ตั้งล่วงหน้าที่ตั้งทะเบียนไว้	สำเนา	แสดงผลแป้นพิมพ์บนหน้าจอบนเพื่อให้คุณป้อนจำนวนของสำเนาได้	ตัวอย่าง	แสดงผลตัวอย่างของภาพก่อนทำการพิมพ์ ถ่ายสำเนา สแกน หรือส่งแฟกซ์		เริ่มการพิมพ์ การถ่ายสำเนา การสแกน หรือการส่งแฟกซ์
Presets	แสดงผลรายการค่าที่ตั้งไว้ล่วงหน้า คุณสามารถลงทะเบียนการตั้งค่าปัจจุบันเป็นค่าที่ตั้งล่วงหน้า หรือโหลดค่าที่ตั้งล่วงหน้าที่ตั้งทะเบียนไว้								
สำเนา	แสดงผลแป้นพิมพ์บนหน้าจอบนเพื่อให้คุณป้อนจำนวนของสำเนาได้								
ตัวอย่าง	แสดงผลตัวอย่างของภาพก่อนทำการพิมพ์ ถ่ายสำเนา สแกน หรือส่งแฟกซ์								
	เริ่มการพิมพ์ การถ่ายสำเนา การสแกน หรือการส่งแฟกซ์								

การกำหนดค่าหน้าจอ Job/Status

กดปุ่ม  เพื่อแสดงเมนู Job/Status คุณสามารถตรวจสอบสถานะของเครื่องพิมพ์หรืองาน

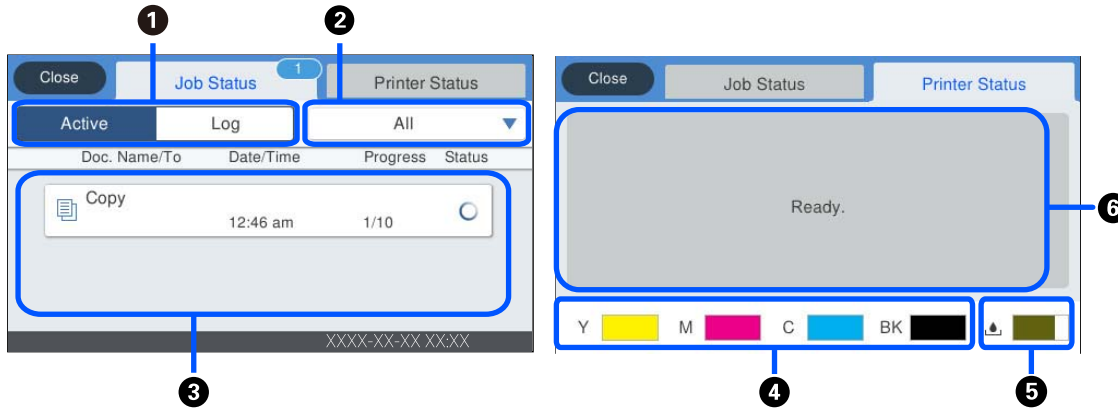

❶	สลับรายการที่แสดงผล
❷	ตัวกรองงานตามฟังก์ชัน
❸	เมื่อเลือก ใช้งานอยู่ ระบบจะแสดงรายการของงานที่กำลังดำเนินการและงานที่กำลังรอการประมวลผล เมื่อ รายการบันทึก ถูกเลือก ระบบจะแสดงผลประวัติของงานออกมา คุณสามารถยกเลิกงานหรือตรวจสอบรหัสข้อผิดพลาดที่แสดงผลในประวัติเมื่องานล้มเหลว
❹	แสดงระดับหมึกโดยประมาณ
❺	แสดงอายุการใช้งานโดยประมาณของกล่องบำรุงรักษา
❻	แสดงข้อผิดพลาดใด ๆ ที่เกิดขึ้นในเครื่องพิมพ์เลือกข้อผิดพลาดจากรายการเพื่อแสดงข้อความข้อผิดพลาด

ข้อมูลที่เกี่ยวข้อง

➔ "รหัสข้อผิดพลาดที่แสดงบนเมนูสถานะ" บนหน้าที่ 251

การป้อนตัวอักษร

คุณสามารถป้อนตัวอักษรและสัญลักษณ์โดยใช้แป้นพิมพ์บนหน้าจอเมื่อคุณทำการตั้งค่าเครือข่ายและอื่น ๆ

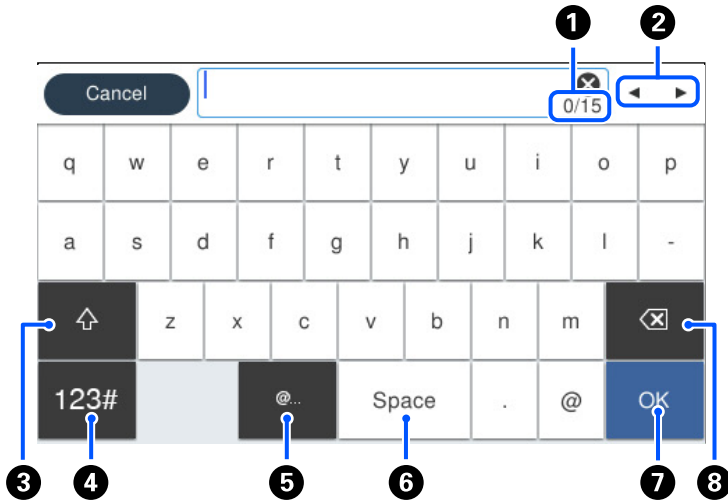

1	ระบุจำนวนนับของตัวอักษร
2	เลื่อนเคอร์เซอร์ไปยังตำแหน่งป้อนเข้า
3	สลับไปมาระหว่างตัวอักษรพิมพ์ใหญ่และพิมพ์เล็ก หรือตัวเลข หรือสัญลักษณ์
4	สลับชนิดตัวอักษร 123# : คุณสามารถป้อนตัวเลขและสัญลักษณ์ ABC : คุณสามารถป้อนตัวอักษร
5	ป้อนที่อยู่โดเมนอีเมล หรือ URL ที่ใช้บ่อยด้วยการเลือกรายการ
6	เว้นวรรค
7	ป้อนตัวอักษร
8	ลบตัวอักษรทางซ้าย

การดูภาพเคลื่อนไหว

คุณสามารถดูภาพเคลื่อนไหวของคู่มือการใช้งานบนหน้าจอ LCD เช่น การไหลตกระดาศ หรือการถอดกระดาศที่ติดออก

- เลือก  : แสดงหน้าจอวิธีใช้ เลือกที่ วิธี แล้วเลือกรายการที่คุณต้องการดู

- ❑ แต่ที่ วิธี ด้านล่างสุดของหน้าจการทำงาน: แสดงภาพเคลื่อนไหวตามเนื้อหาขึ้นมา โปรดทราบว่าภาพเคลื่อนไหวจะแตกต่างกันขึ้นอยู่กับรุ่นของเครื่องพิมพ์

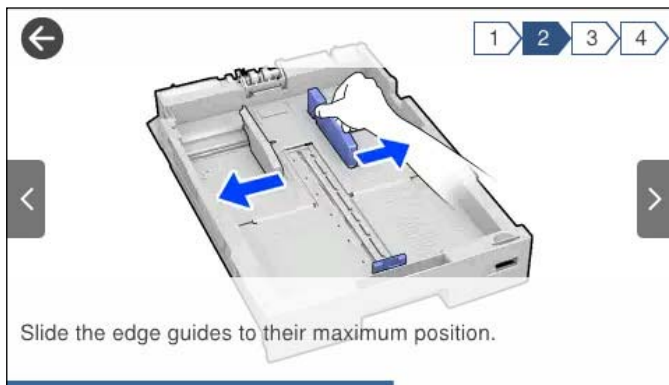

การไหลดกระดาษ

ข้อควรระวังในการจัดการกระดาษ.....	35
การตั้งค่านาดและประเภทกระดาษ.....	36
การไหลดกระดาษ.....	37

ข้อควรระวังในการจัดการกระดาษ

- ❑ อ่านเอกสารคำแนะนำที่ให้มาพร้อมกับเครื่องพิมพ์
- ❑ เพื่อให้ได้ผลงานพิมพ์คุณภาพสูงด้วยกระดาษของแท้ของ Epson ให้ใช้กระดาษในสภาพแวดล้อมที่ระบุไว้ในเอกสารคู่มือที่ให้มาเกี่ยวกับกระดาษ
- ❑ แผ่กระดาษออกคล้ายพัดและจัดแนวขอบของกระดาษก่อนการโหลดเข้าไป อย่าแผ่คล้ายพัดหรือทำให้โค้งงอของกระดาษรูปถ่าย การกระทำเช่นนั้น อาจทำความเสียหายแก่ด้านที่สามารถพิมพ์ได้

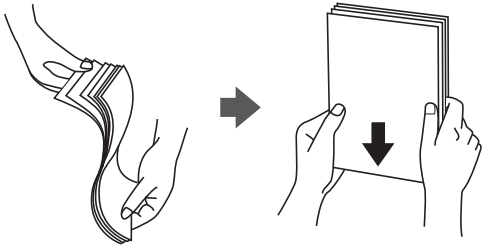

- ❑ ถ้ากระดาษโค้งงอ ให้ปรับให้แบนราบ หรือตัดโค้งในทิศทางตรงกันข้ามก่อนการโหลดเข้าไป การพิมพ์บนกระดาษที่โค้งงออาจเป็นสาเหตุของกระดาษติดขัดและเป็นรอยเปื้อนบนภาพพิมพ์ออกมา



- ❑ ปัญหาการป้อนกระดาษอาจเกิดขึ้นบ่อยครั้งสำหรับการพิมพ์ 2 ด้านด้วยตัวเองในขณะที่ทำการพิมพ์ด้านหนึ่งของกระดาษที่พิมพ์ล่วงหน้าแล้ว ลดจำนวนแผ่นของกระดาษลงครึ่งหนึ่งหรือน้อยกว่า หรือโหลดกระดาษหนึ่งที่ละแผ่นถ้ายังพบปัญหากระดาษติด
- ❑ อย่าใช้กระดาษแบบเกรนสั้นที่มีความกว้างน้อยกว่า 105 มม.
- ❑ ตรวจสอบให้แน่ใจว่าคุณกำลังใช้กระดาษเกรนแนวยาว หาก你不แน่ใจว่ากำลังใช้กระดาษประเภทใดอยู่ ให้ตรวจสอบกล่องบรรจุกระดาษหรือติดต่อบริษัทผู้ผลิตเพื่อยืนยันข้อมูลจำเพาะของกระดาษ
- ❑ แผ่กระดาษของจดหมายออกคล้ายพัดและจัดแนวขอบของกระดาษของจดหมายก่อนการโหลดเข้าไป เมื่อกระดาษของจดหมายซ้อนกันมีอากาศเข้าไปแทรก ให้กดลงให้แบนราบก่อนจะโหลดเข้าไป



ข้อมูลที่เกี่ยวข้อง

- ➔ [“ประเภทกระดาษที่ไม่สามารถใช้ได้” บนหน้าที่ 339](#)

การตั้งค่าขนาดและประเภทกระดาษ

ถ้าคุณลงทะเบียนขนาดและประเภทกระดาษบนหน้าจอที่ปรากฏขึ้นเมื่อคุณเสียบถาดป้อนกระดาษ เครื่องพิมพ์จะแจ้งให้คุณทราบเมื่อข้อมูลที่ลงทะเบียนและการตั้งค่าการพิมพ์แตกต่างกัน การดำเนินการจะป้องกันไม่ให้คุณสูญเสียกระดาษและหมึกโดยการช่วยให้มั่นใจว่าคุณจะไม่พิมพ์บนกระดาษในขนาดที่ไม่ถูกต้อง หรือพิมพ์สีที่ไม่ถูกต้อง เนื่องจากการตั้งค่าที่ไม่ตรงกับประเภทกระดาษ

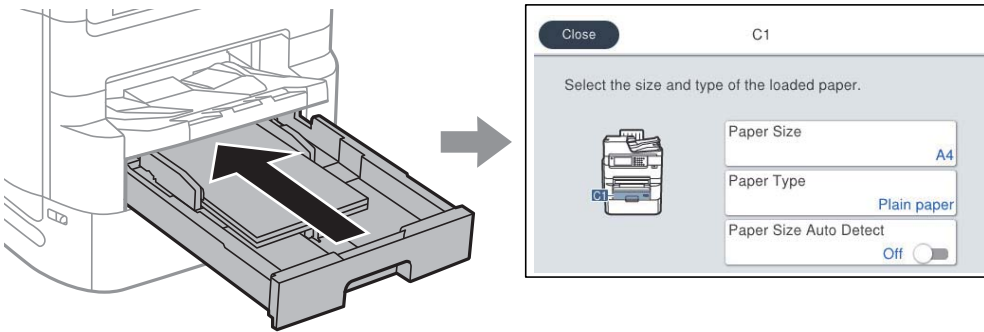

ถ้าขนาดและประเภทกระดาษที่ปรากฏขึ้นต่างไปจากกระดาษที่โหลดเข้า ให้เลือกรายการเพื่อเปลี่ยนแปลง ถ้าการตั้งค่าตรงกับกระดาษที่โหลดเข้า ให้ปิดหน้าจอ

หมายเหตุ:

- ❑ นอกจากนี้ คุณยังสามารถแสดงหน้าจอการตั้งค่าขนาดกระดาษ และประเภทกระดาษโดยการกดปุ่ม  บนแผงควบคุม
- ❑ คุณสามารถลงทะเบียนขนาดกระดาษกำหนดเองที่ใช้บ่อยใน การตั้งค่า > การตั้งค่าทั่วไป > การตั้งค่าเครื่องพิมพ์ > การตั้งค่าแหล่งที่มาของกระดาษ > รายการขนาดกระดาษแบบกำหนดเอง

รายชื่อของประเภทกระดาษ

เพื่อให้ได้ผลการพิมพ์ที่ดีที่สุด ให้เลือกประเภทกระดาษที่เหมาะสมกับกระดาษจริง

ชื่อสื่อตัวกลาง	ประเภทสื่อตัวกลาง			
	แผงควบคุม	ไดรเวอร์เครื่องพิมพ์	ไดรฟ์เวอร์เครื่องพิมพ์แบบ PostScript	ไดรฟ์เวอร์เครื่องพิมพ์สากลของ Epson
Epson Business Paper Epson Bright White Ink Jet Paper Epson Bright White Paper	กระดาษธรรมดา	กระดาษธรรมดา	Plain	Plain
Epson Ultra Glossy Photo Paper	มันเงาพิเศษ	กระดาษเอปสัน Ultra Glossy	กระดาษเอปสัน Ultra Glossy	-
Epson Premium Glossy Photo Paper	เคลือบเงา ระดับพรีเมียม	กระดาษเอปสันผิวมันคุณภาพสูง	กระดาษเอปสันผิวมันคุณภาพสูง	-
Epson Premium Semigloss Photo Paper	กึ่งเงา ระดับพรีเมียม	กระดาษเอปสันผิวมันกึ่งมันกึ่งด้าน	กระดาษเอปสันผิวมันกึ่งมันกึ่งด้าน	-

ชื่อสื่อตัวกลาง	ประเภทสื่อตัวกลาง			
	แผงควบคุม	ไดรเวอร์เครื่องพิมพ์	ไดรฟ์เวอร์เครื่องพิมพ์แบบ PostScript	ไดรฟ์เวอร์เครื่องพิมพ์สากลของ Epson
Epson Photo Paper Glossy	มันเงา	กระดาษผิวมัน	กระดาษผิวมัน	-
Epson Matte Paper-Heavyweight	ผิวด้าน	กระดาษเอปสันผิวด้าน	กระดาษเอปสันผิวด้าน	-
Epson Photo Quality Ink Jet Paper	ผิวด้าน	กระดาษเอปสันผิวด้าน	Photo Quality Ink Jet Paper	-
กระดาษหนา (91 ถึง 150 ก./ม. ²)	กระดาษหนา1	กระดาษหนา1	กระดาษหนา1	กระดาษหนา1
กระดาษหนา (151 ถึง 200 ก./ม. ²)	กระดาษหนา2	กระดาษหนา2	กระดาษหนา2	กระดาษหนา2
กระดาษหนา (201 ถึง 256 ก./ม. ²)	กระดาษหนา3	กระดาษหนา3	กระดาษหนา3	กระดาษหนา3

รายการของขนาดกระดาษที่ตรวจพบ

เมื่อคุณเปิดใช้งาน **ตรวจหา ขนาดกระดาษ อัตโนมัติ** ระบบจะตรวจพบขนาดกระดาษต่อไปนี้โดยอัตโนมัติได้เมื่อใส่กระดาษเข้าไปในถาดป้อนกระดาษ

A6, B6, A5, Half letter, B5, A4, Letter, B4, Legal, A3, 11×17 นิ้ว

ขนาดกระดาษที่คล้ายกัน เช่น A4 และ Letter อาจไม่ถูกตรวจพบอย่างถูกต้อง หากระบบตรวจพบขนาด Half letter, Letter, Legal และ Leger เป็นขนาด A5, A4, B4 และ A3 ให้กดปุ่ม  แล้วตั้งค่าขนาดที่ถูกต้อง

หากขนาดกระดาษไม่ถูกตรวจพบโดยอัตโนมัติ ให้กดปุ่ม  ปิดใช้งานคุณสมบัติ **ตรวจหา ขนาดกระดาษ อัตโนมัติ** แล้วตั้งค่าขนาดกระดาษที่คุณต้องการ

การโหลดกระดาษ

คุณสามารถโหลดกระดาษหรือของโดยดูที่ภาพเคลื่อนไหวที่แสดงขึ้นบนหน้าจอ LCD ของเครื่องพิมพ์

เลือก  จากนั้นเลือก วิธี > ใส่กระดาษ เลือกประเภทกระดาษและแหล่งจ่ายกระดาษที่คุณต้องการใช้เพื่อแสดงภาพเคลื่อนไหว เลือก เสร็จสิ้น เพื่อปิดหน้าจอภาพเคลื่อนไหว

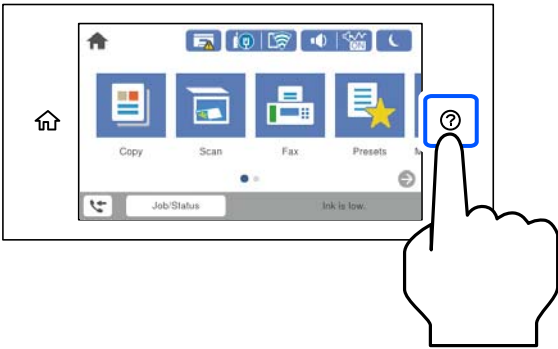

การใส่ซอง

โหลดซองจดหมายที่ตรงกลางของถาดป้อนกระดาษ ให้ด้านสั้นเข้าไปก่อนโดยมีด้านพับได้คว่ำลง แล้วเลื่อนแนวจัดขอบไปที่ขอบของซอง

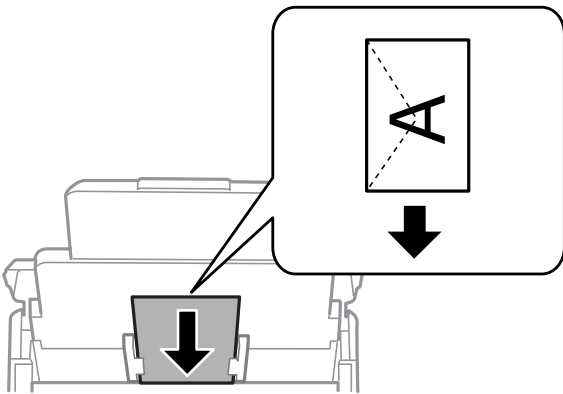

การโหลดกระดาษเจาะรูล่วงหน้า

โหลดกระดาษเจาะรูล่วงหน้าแผ่นเดียวลงในถาดกระดาษ

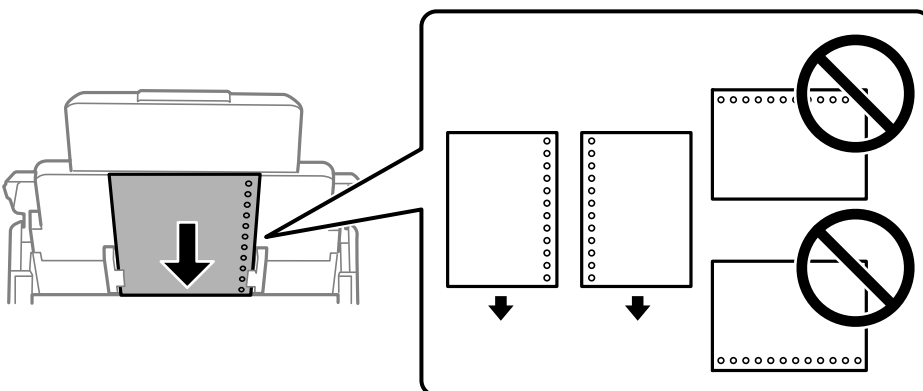

- ❑ ปรับตำแหน่งการพิมพ์ของไฟล์ของคุณเพื่อหลีกเลี่ยงการพิมพ์ผ่านรูใดๆ
- ❑ การพิมพ์สองด้านอัตโนมัติไม่สามารถใช้ได้สำหรับกระดาษแบบตัดแนวไว้

การใส่กระดาษยาว

โหลดกระดาษยาวในถาดกระดาษโดยให้ขอบส่วนหัวของกระดาษสอดเข้าไป เล็ก กำนหนดเอง เป็นการตั้งค่าขนาดกระดาษ



- ❑ กระดาษยาวจะไม่สามารถถูกรองรับอย่างเหมาะสมในถาดรับกระดาษออก โปรดเตรียมกล่องและวัสดุอื่นๆ เพื่อให้แน่ใจว่ากระดาษจะไม่ตกลงบนพื้น
- ❑ อย่าสัมผัสกระดาษที่กำลังถูกป้อนหรือถูกดันออกมา คุณอาจได้รับบาดเจ็บที่มือ หรือทำให้เกิดปัญหาคุณภาพงานพิมพ์ด้อยลงได้

การวางต้นฉบับ

การวางต้นฉบับ.	41
การตรวจจับขนาดต้นฉบับโดยอัตโนมัติ.	43
ต้นฉบับไม่รองรับโดย ADF.	44

การวางต้นฉบับ

คุณสามารถวางต้นฉบับโดยการดูที่ภาพเคลื่อนไหวที่แสดงขึ้นบนหน้าจอ LCD ของเครื่องพิมพ์

เลือก  จากนั้นเลือก วิธี > วางต้นฉบับ เลือกวิธีการวางต้นฉบับที่คุณต้องการจะดู เลือก เสร็จสิ้น เพื่อปิดหน้าจอภาพเคลื่อนไหว

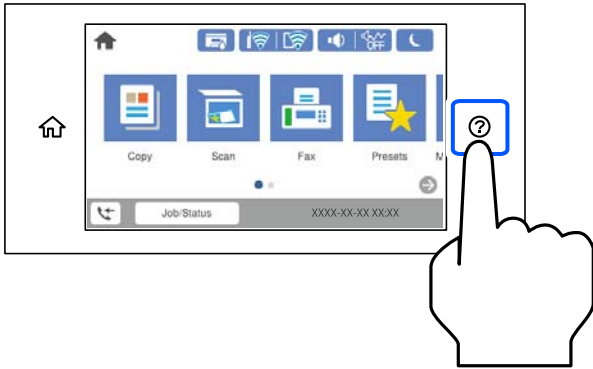

หากคุณต้องการถ่ายสำเนาต้นฉบับหลายแผ่น ให้วางต้นฉบับทั้งหมดลงใน ADF

เมื่อใช้กระจกสำหรับตัวสแกน



ข้อควรระวัง:

ระมัดระวังอย่างวางมือหรือนิ้วมือของคุณทิ้งไว้ เมื่อทำการปิดฝาครอบเครื่องพิมพ์หลัก มิฉะนั้นคุณอาจได้รับบาดเจ็บได้

! **ข้อความที่สำคัญ:**

- ❑ เมื่อทำการวางต้นฉบับขนาดหน้า เช่นหนังสือ ให้ป้องกันแสงจากภายนอกส่องเข้ามาโดยตรงบนกระจกสำหรับตัวสแกน
ถ้าแสงภายนอกจ้าเกินไป ขนาดของต้นฉบับอาจถูกตรวจจับอย่างไม่ถูกต้องโดยอัตโนมัติ หรืออาจส่งผลให้การถ่ายสำเนาหรือการสแกนกลายเป็นสีขาวออกมา
- ❑ อย่าใช้แรงกดบนกระจกสำหรับตัวสแกนมากเกินไป มิฉะนั้น อาจทำให้เกิดความเสียหายได้
- ❑ อย่าใช้แรงกดบนต้นฉบับมากเกินไป หากคุณกดบนต้นฉบับแรงเกินไป ผลงานพิมพ์อาจเบลอ มีรอยเบือน และมีรอยจุดได้
- ❑ ถ้าต้นฉบับมีรอยจากการพับหรือรอยยับ ให้ปรับให้เรียบ จากนั้นวางลงบนกระจกสำหรับตัวสแกน ภาพอาจเบลอ บริเวณส่วนที่ต้นฉบับไม่ได้แนบสนิทกับกระจกสำหรับตัวสแกน
- ❑ ถ้ามีเศษสิ่งสกปรกหรือเศษผงใดๆ บนกระจกสำหรับตัวสแกน ช่วงการสแกนอาจขยายเพื่อให้อ่านเข้าไปด้วย ทำให้ภาพของต้นฉบับอาจเลื่อนตำแหน่งหรือลดขนาด นำเศษขยะและเศษกระดาษออกจากกระจกสำหรับตัวสแกนก่อนการสแกน

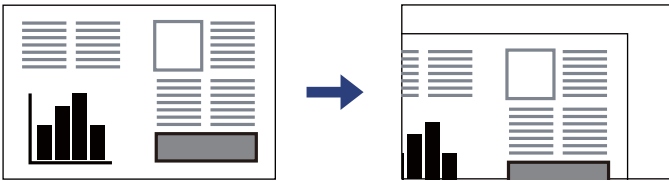

- ❑ เอาต้นฉบับออกหลังจากทำการสแกน ถ้าคุณทิ้งต้นฉบับไว้บนกระจกสำหรับตัวสแกนเป็นเวลานาน ต้นฉบับนั้น อาจติดแน่นกับผิวของกระจกได้

หมายเหตุ:

- ❑ ช่วงระยะ 1.5 มม. จากขอบของกระจกสำหรับตัวสแกนจะไม่ถูกสแกน
- ❑ เมื่อต้นฉบับถูกวางใน ADF และบนกระจกสำหรับตัวสแกน การจัดอันดับงานจะให้แก่อต้นฉบับใน ADF ก่อน
- ❑ บางขนาดอาจไม่ถูกตรวจพบโดยอัตโนมัติ ในกรณีดังกล่าว ให้เลือกขนาดกระดาษด้วยตัวเอง

เมื่อใช้ ADF

❗ ข้อความที่สำคัญ:

- ❑ อย่าไหลลดต้นฉบับเหนือเส้นแต่ให้อยู่ใต้สัญลักษณ์สามเหลี่ยมด้านในของขอบนำกระดาษของ ADF

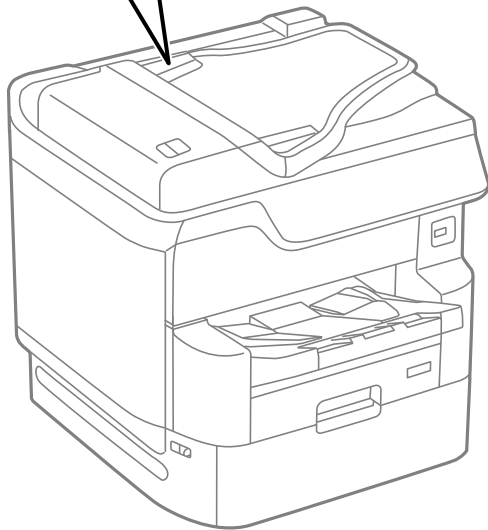
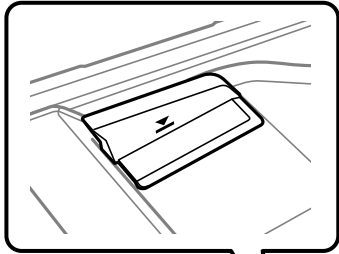

- ❑ อย่าเพิ่มต้นฉบับเข้าไปในขณะที่ทำการสแกน

หมายเหตุ:

- ❑ คุณสามารถวางต้นฉบับที่ขนาดเล็กกว่า A4 โดยให้ด้านขอบยาวคว่ำลงไปหา ADF
- ❑ บางขนาดอาจไม่ถูกตรวจพบโดยอัตโนมัติ ในกรณีดังกล่าว ให้เลือกขนาดกระดาษด้วยตัวเอง

ข้อมูลที่เกี่ยวข้อง

- ➔ "ต้นฉบับไม่รองรับโดย ADF" บนหน้าที่ 44
- ➔ "การตรวจจับขนาดต้นฉบับโดยอัตโนมัติ" บนหน้าที่ 43
- ➔ "ข้อมูลจำเพาะของสแกนเนอร์" บนหน้าที่ 383
- ➔ "ข้อมูลจำเพาะของ ADF" บนหน้าที่ 383

การตรวจจับขนาดต้นฉบับโดยอัตโนมัติ

เมื่อคุณเลือก ตรวจสอบหาอัตโนมัติ เป็นการตั้งค่ากระดาษ ประเภทของขนาดกระดาษต่อไปนี้จะถูกระบุโดยอัตโนมัติ

- ❑ การวางแนวนอน: A4, B5, A5

วางขอบด้านยาวของต้นฉบับไปในทางเข้าการป้อนกระดาษของ ADF หรือด้านซ้ายของ กระจกสำหรับตัวสแกน

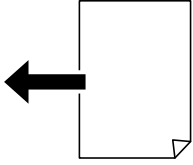

- ❑ การวางแนวตั้ง: A3, B4, A4, B5, A5 (กระจกสำหรับตัวสแกน เท่านั้น)

วางขอบด้านสั้นของต้นฉบับไปในทางเข้าการป้อนกระดาษของ ADF หรือด้านซ้ายของ กระจกสำหรับตัวสแกน

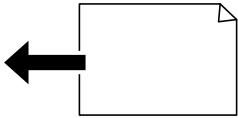

หมายเหตุ:

ขนาดสำหรับต้นฉบับต่อไปนี้อาจไม่ถูกตรวจจับอย่างถูกต้อง ถ้าขนาดไม่ถูกตรวจจับ ให้ตั้งค่าขนาดด้วยตัวเองบนแผงควบคุม

- ❑ ต้นฉบับที่มีรอยฉีก ยับ หรือม้วนงอ (ถ้าต้นฉบับม้วนงอ ให้ปรับให้เรียบก่อนจะวางต้นฉบับลงไป)
- ❑ ต้นฉบับที่มีรอยเลื่อมหลายรู
- ❑ OHP ต้นฉบับโปร่งแสง หรือต้นฉบับมันเงา

ต้นฉบับไม่รองรับโดย ADF

! **ข้อความที่สำคัญ:**

อย่าถ่ายภาพถ่ายหรืองานศิลปะต้นฉบับที่มีค่าลงใน ADF การป้อนไม่ถูกต้องอาจทำให้ต้นฉบับยับย่นหรือเสียหายได้ ให้สแกนเอกสารเหล่านั้นบนกระจกสำหรับตัวสแกนแทน

เพื่อป้องกันกระดาษติดขัด ให้หลีกเลี่ยงการวางต้นฉบับต่อไปนี้ใน ADF สำหรับต้นฉบับประเภทนี้ ให้ใช้กระจกสำหรับตัวสแกน

- ❑ ต้นฉบับที่บิดเบี้ยว พับทบ ยับย่น เสื่อมสภาพ หรือโค้งงอ
- ❑ ต้นฉบับที่มีรูเจาะเข้าแฟ้ม
- ❑ ต้นฉบับที่ยึดด้วยแถบกาว ลวดเย็บ คลิปกระดาษ ฯลฯ
- ❑ ต้นฉบับที่มีสติ๊กเกอร์หรือฉลากติดแน่นอยู่ด้วย
- ❑ ต้นฉบับที่ถูกตัดโดยไม้ปกติหรือไม้ไต่หมักที่ต้องการ
- ❑ ต้นฉบับที่ถูกกาวยึดด้วยกัน
- ❑ OHP, กระจกฉลากแบบถ่ายเทความร้อน หรือกระดาษคาร์บอน

การเสียบและการถอดอุปกรณ์หน่วย ความจำ

การเสียบอุปกรณ์ USB ภายนอก.....	46
การเสียบอุปกรณ์ USB ภายนอก.....	46
การแบ่งปันข้อมูลบนอุปกรณ์หน่วยความจำ.....	46

การเสียบอุปกรณ์ USB ภายนอก

เสียบอุปกรณ์ USB ภายนอกเข้าไปในพอร์ต USB อินเทอร์เน็ตภายนอก

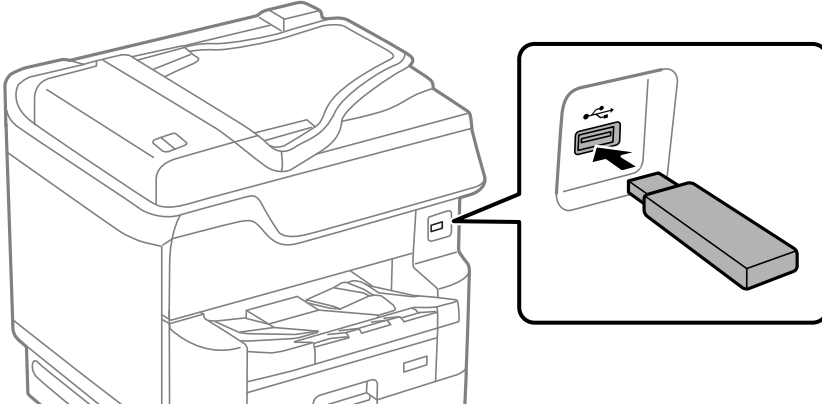

ข้อมูลที่เกี่ยวข้อง

➔ [“ข้อมูลจำเพาะของอุปกรณ์หน่วยความจำ” บนหน้าที่ 390](#)

การเสียบอุปกรณ์ USB ภายนอก

การถอดอุปกรณ์ USB ภายนอก

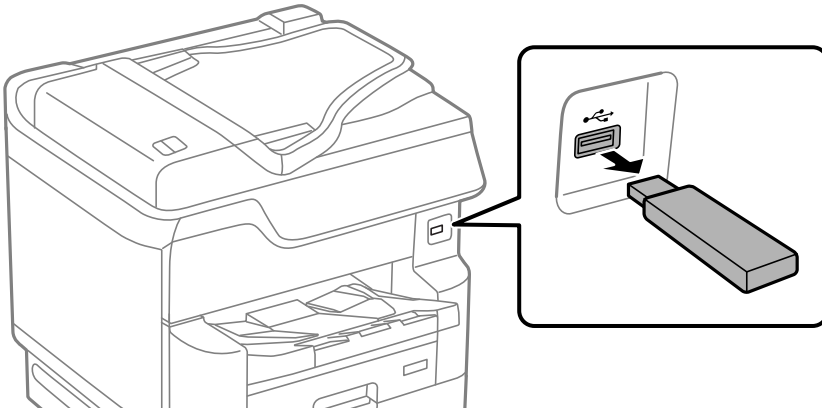

ข้อความที่สำคัญ:

ถ้าคุณนำอุปกรณ์ USB ภายนอกออกในขณะที่เครื่องพิมพ์กำลังทำงาน ข้อมูลบนอุปกรณ์ USB ภายนอกอาจสูญหาย

การแบ่งปันข้อมูลบนอุปกรณ์หน่วยความจำ

คุณสามารถเขียนหรืออ่านข้อมูลอุปกรณ์หน่วยความจำจากเครื่องคอมพิวเตอร์ได้ เช่น USB แฟลชไดรฟ์ที่เสียบเข้าไปในเครื่องพิมพ์



ข้อความที่สำคัญ:

เมื่อทำการแบ่งปันอุปกรณ์ต่อพ่วงที่เสียบเข้าไปในเครื่องพิมพ์กับเครื่องคอมพิวเตอร์ที่เชื่อมต่อผ่าน USB และผ่านระบบเครือข่าย การเขียนอย่างเดียวจะอนุญาตเฉพาะคอมพิวเตอร์ที่ได้เชื่อมต่อโดยวิธีที่คุณเลือกบนเครื่องพิมพ์เท่านั้น หากต้องการเขียนลงไปอุปกรณ์หน่วยความจำ ให้เข้าไปที่ **การตั้งค่า > การตั้งค่าทั่วไป > การตั้งค่าเครื่องพิมพ์ > อินเทอร์เน็ตอุปกรณ์หน่วยความจำ > การใช้ไฟล์ร่วมกัน** บนแผงควบคุม จากนั้นเลือกวิธีเชื่อมต่อ

หมายเหตุ:

ซึ่งจะใช้เวลาสักครู่ในการจัดจำข้อมูลจากคอมพิวเตอร์หากเชื่อมต่ออุปกรณ์หน่วยความจำขนาดใหญ่ เช่น HDD ขนาด 2 TB

Windows

เลือกอุปกรณ์หน่วยความจำจาก **คอมพิวเตอร์** หรือ **คอมพิวเตอร์ของฉัน** ข้อมูลบนอุปกรณ์หน่วยความจำจะแสดงผลออกมา

หมายเหตุ:

หากคุณเชื่อมต่อเครื่องพิมพ์เข้ากับเครือข่ายโดยไม่ใช้แผ่นดิสก์ซอฟต์แวร์ หรือ Web Installer ให้แมปพอร์ต USB อินเทอร์เน็ตภายนอกเป็นไดรฟ์เครือข่าย เปิด **เรียกใช้** และป้อนชื่อเครื่องพิมพ์ ||XXXXX หรือ IP แอดเดรสของเครื่องพิมพ์ ||XXX.XXX.XXX.XXX เพื่อ **เปิด**: คลิกขวาไอคอนอุปกรณ์ที่แสดงเพื่อกำหนดเครือข่าย ไดรฟ์เครือข่ายจะปรากฏใน **คอมพิวเตอร์** หรือ **คอมพิวเตอร์ของฉัน**

Mac OS

เลือกไอคอนอุปกรณ์ที่เกี่ยวข้อง ข้อมูลบนอุปกรณ์ที่เก็บข้อมูลภายนอกจะแสดงผลออกมา

หมายเหตุ:

- ในการถอดอุปกรณ์หน่วยความจำ ให้ลากและปล่อยไอคอนอุปกรณ์ไปยังไอคอนถังขยะ ไม่เช่นนั้น ข้อมูลในแชร์ไดรฟ์อาจแสดงไม่ถูกต้องเมื่อเสียบอุปกรณ์หน่วยความจำอื่นเข้ามา
- ในการเข้าถึงอุปกรณ์หน่วยความจำผ่านเครือข่าย เลือก **ไป > เชื่อมต่อกับเซิร์ฟเวอร์** จากเมนูบนเดสก์ทอป ป้อนชื่อเครื่องพิมพ์ `cifs://XXXXX` หรือ `smb://XXXXX` (เมื่อ "XXXXX" คือชื่อเครื่องพิมพ์) ใน **ที่อยู่เซิร์ฟเวอร์**, จากนั้นคลิก **เชื่อมต่อ**

ข้อมูลที่เกี่ยวข้อง

➔ "ข้อมูลจำเพาะของอุปกรณ์หน่วยความจำ" บนหน้าที่ 390

การพิมพ์

การพิมพ์ดอกสาร.....	49
การพิมพ์บนซอง.....	92
การพิมพ์รูปถ่าย.....	93
การพิมพ์หน้าเว็บ.....	95
การพิมพ์โดยใช้บริการระบบคลาวด์.....	96

การพิมพ์ดอกสาร

การพิมพ์จากเครื่องคอมพิวเตอร์ — Windows

หากคุณไม่สามารถเปลี่ยนแปลงบางการตั้งค่าของไดรเวอร์เครื่องพิมพ์ได้ การตั้งค่าเหล่านั้นอาจจะจำกัดไว้เฉพาะผู้ดูแลระบบ ติดต่อกับผู้ดูแลระบบเครื่องพิมพ์ของคุณ สำหรับความช่วยเหลือ

การพิมพ์โดยใช้การตั้งค่าอย่างง่าย



หมายเหตุ:

การทำงานที่แตกต่างขึ้นอยู่กับแอปพลิเคชัน ดูที่วิธีใช้ของแอปพลิเคชันสำหรับรายละเอียด

1. ใส่กระดาษเข้าไปในเครื่องพิมพ์
“การโหลดกระดาษ” บนหน้าที่ 37
2. เปิดไฟล์ที่คุณต้องการพิมพ์
3. เลือก พิมพ์ หรือ ตั้งค่าพิมพ์ จากเมนู ไฟล์
4. เลือกเครื่องพิมพ์ของคุณ

5. เลือก การกำหนดลักษณะ หรือ คุณสมบัติ เพื่อเข้าสู่หน้าต่างไดรเวอร์เครื่องพิมพ์

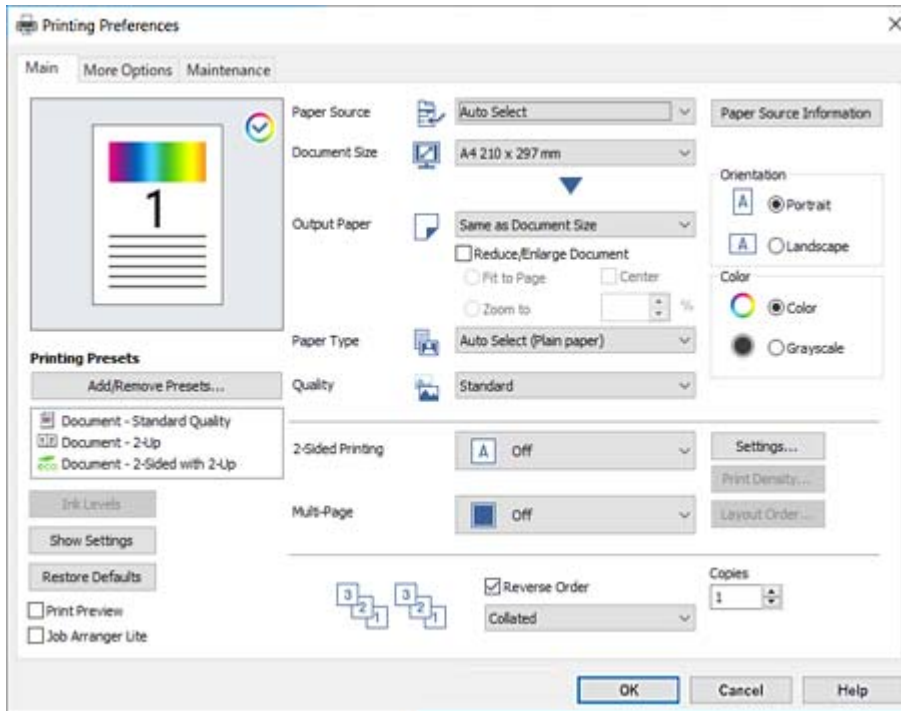

6. เปลี่ยนแปลงการตั้งค่าตามที่จำเป็น

ดูรายละเอียดในตัวเลือกเมนูสำหรับไดรเวอร์เครื่องพิมพ์

หมายเหตุ:

- นอกจากนี้คุณยังสามารถดูที่ความช่วยเหลือทางออนไลน์สำหรับการอธิบายของรายการการตั้งค่า คลิกขวาที่รายการจะแสดง คำแนะนำ ออกมา
- เมื่อคุณเลือกที่ แสดงตัวอย่างก่อนพิมพ์ คุณสามารถดูภาพตัวอย่างของเอกสารก่อนทำการพิมพ์
- เมื่อคุณต้องการพิมพ์ด้านเดียวของกระดาษเท่านั้น ให้ตั้งค่า การพิมพ์ 2 หน้า เป็น ไม่ใช่

7. คลิกที่ OK เพื่อปิดหน้าต่างไดรเวอร์เครื่องพิมพ์

8. คลิกที่ พิมพ์

หมายเหตุ:

- เมื่อคุณเลือก แสดงตัวอย่างก่อนพิมพ์ หน้าต่างภาพตัวอย่างจะปรากฏขึ้น การเปลี่ยนแปลงการตั้งค่า ให้คลิก ยกเลิก จากนั้นทำซ้ำขั้นตอนตั้งแต่ขั้นตอนที่ 3
- ถ้าคุณต้องการยกเลิกการพิมพ์บนคอมพิวเตอร์ของคุณ คลิกขวาที่เครื่องพิมพ์ใน อุปกรณ์และเครื่องพิมพ์, เครื่องพิมพ์ หรือใน เครื่องพิมพ์และแฟกซ์ คลิก ดูสิ่งที่กำลังพิมพ์ คลิกขวาบนงานที่คุณต้องการยกเลิกและหลังจากนั้นเลือกที่ ยกเลิก อย่างไรก็ตาม คุณไม่สามารถยกเลิกงานสั่งพิมพ์จากคอมพิวเตอร์เมื่อมีการส่งไปยังเครื่องพิมพ์อย่างสมบูรณ์แล้ว ในกรณีนี้ ให้ยกเลิกงานสั่งพิมพ์โดยการใช้นางควบคุมของเครื่องพิมพ์

ข้อมูลที่เกี่ยวข้อง

- ➔ “กระดาษที่ใช้ได้และความจุ” บนหน้าที่ 333
- ➔ “รายชื่อของประเภทกระดาษ” บนหน้าที่ 36
- ➔ “ตัวเลือกเมนูสำหรับไดรเวอร์เครื่องพิมพ์” บนหน้าที่ 51

ตัวเลือกเมนูสำหรับไดรฟ์เวอร์เครื่องพิมพ์

เปิดหน้าต่างการพิมพ์ในแอปพลิเคชัน เลือกเครื่องพิมพ์ แล้วเข้าถึงหน้าต่างไดรฟ์เวอร์เครื่องพิมพ์

หมายเหตุ:

เมนูที่มีให้เลือกขึ้นอยู่กับตัวเลือกที่คุณเลือก

แถบ ระบบการพิมพ์

ทางลัดการพิมพ์:

เพิ่ม/ลบ เพื่อกำหนด:

คุณสามารถเพิ่มหรือลบค่าที่ตั้งล่วงหน้าของคุณเองสำหรับการตั้งค่าที่ใช้งานบ่อยได้ เลือกค่าที่ตั้งล่วงหน้าที่คุณต้องการใช้จากรายการ

ปริมาณน้ำหมึก:

แสดงระดับหมึกโดยประมาณ คุณจะต้องติดตั้ง EPSON Status Monitor 3 เพื่อเปิดใช้งานคุณสมบัตินี้ คุณสามารถดาวน์โหลดได้จากเว็บไซต์ Epson

แสดงค่ากำหนด/ซ่อนค่ากำหนด:

แสดงผลรายการที่กำหนดไว้ปัจจุบันในแท็บ ระบบการพิมพ์ และ ลักษณะการพิมพ์ คุณสามารถแสดงหรือซ่อนหน้าจอรายการการตั้งค่าปัจจุบันได้

กู้คืนค่าเริ่มต้น:

นการตั้งค่าทั้งหมดกลับไปยังค่าเริ่มต้นจากโรงงาน การตั้งค่าบนแท็บ ลักษณะการพิมพ์ จะถูกคืนค่ากลับไปยังค่าเริ่มต้นด้วย

แสดงตัวอย่างก่อนพิมพ์:

แสดงภาพตัวอย่างของเอกสารของคุณก่อนทำการพิมพ์

การจัดตารางงานพิมพ์:

Job Arranger Lite ให้คุณทำการผสมรวมหลายไฟล์ที่สร้างขึ้นโดยแอปพลิเคชันที่ต่างกันและพิมพ์ออกมาด้วยงานสั่งพิมพ์ครั้งเดียวได้

ประเภทกระดาษ:

เลือกแหล่งกำเนิดกระดาษที่จะให้กระดาษป้อน เลือก **เลือกอัตโนมัติ** เพื่อเลือกแหล่งกำเนิดกระดาษที่เลือกในการตั้งค่าการพิมพ์บนเครื่องพิมพ์โดยอัตโนมัติ

ขนาดกระดาษ:

เลือกขนาดกระดาษที่คุณต้องการจะพิมพ์ หากคุณเลือก **กำหนดเอง** ให้ป้อนความกว้างและความสูงของกระดาษ จากนั้นลงทะเบียนขนาด

ทางออกกระดาษ:

เลือกขนาดกระดาษที่คุณต้องการจะพิมพ์ หาก **ขนาดกระดาษ** ต่างไปจาก **ทางออกกระดาษ**, **เพิ่ม/ลดขนาด เอกสาร** จะถูกเลือกโดยอัตโนมัติ คุณไม่จำเป็นต้องเลือกรายการนี้เมื่อทำการพิมพ์โดยไม่ลดหรือขยายขนาดของเอกสาร

เพิ่ม/ลดขนาด เอกสาร:

อนุญาตให้คุณลดหรือเพิ่มขนาดของเอกสาร

พอดีหน้ากระดาษ:

ลดหรือเพิ่มขนาดของเอกสารโดยอัตโนมัติให้พอดีกับขนาดกระดาษที่เลือกไว้ใน **ทางออกกระดาษ**

การซูม:

พิมพ์ที่คำร้อยละเฉพาะ

ตรงกลาง:

พิมพ์ภาพถ่ายตรงกลางของกระดาษ

ชนิดกระดาษ:

เลือกประเภทกระดาษที่คุณจะพิมพ์ ถ้าคุณเลือก **เลือกอัตโนมัติ (กระดาษธรรมดา)** เครื่องพิมพ์จะทำงานกับแหล่งจ่ายกระดาษที่ซึ่งตั้งค่าประเภทกระดาษตรงกับค่าปรับตั้งของเครื่องพิมพ์

กระดาษธรรมดา, ก่อนพิมพ์, หัวจดหมาย, เล็กสี, รีไซเคิล, กระดาษธรรมดาคุณภาพสูง

อย่างไรก็ตาม กระดาษจะไม่ถูกป้อนจากแหล่งจ่ายกระดาษสำหรับแหล่งจ่ายกระดาษที่ถูกปิดทำงานในค่า **การตั้งค่าเลือกอัตโนมัติ** ของเครื่องพิมพ์

ลักษณะงานพิมพ์:

เลือกคุณภาพการพิมพ์ที่คุณต้องการใช้สำหรับการพิมพ์ การตั้งค่าที่ใช้งานได้ขึ้นอยู่กับประเภทกระดาษที่คุณเลือก การเลือก **สูง** จะให้การพิมพ์คุณภาพสูงกว่า แต่ความเร็วการพิมพ์อาจจะช้าลง

ข้อมูลแหล่งกระดาษ:

แสดงผลข้อมูลกระดาษที่ตั้งค่าไว้สำหรับถาดป้อนกระดาษแต่ละรายการ

จัดวางเอกสาร:

เลือกการวางแนวที่คุณต้องการใช้สำหรับการพิมพ์

เลือกสี:

เลือกที่จะพิมพ์ในแบบสีหรือแบบขาวดำ

การพิมพ์ 2 หน้า:

ให้คุณสามารถทำการพิมพ์แบบ 2 ด้านได้

ค่ากำหนด:

คุณสามารถระบุขอบการพับเล่มและระยะขอบการพับเล่ม เมื่อทำการพิมพ์เอกสารหลายหน้า คุณสามารถเลือกให้การพิมพ์เริ่มต้นจากด้านหน้าหรือด้านหลังของหน้า

Density ของการพิมพ์:

เลือกประเภทเอกสารที่จำปรับความเข้มการพิมพ์ หากเลือกความเข้มการพิมพ์เหมาะสม คุณสามารถป้องกันไม่ให้เกิดรอบหมึกแลบออกไปยังอีกด้านได้ เลือก **ด้วยตัวเอง** เพื่อปรับความเข้มการพิมพ์ด้วยตัวเอง

วิธีพิมพ์ลง 1 หน้า:

ให้คุณพิมพ์หลายหน้าบนกระดาษแผ่นเดียว หรือทำการพิมพ์ไปสแตอร์ คลิก **ลำดับเค้าโครง** เพื่อระบุลำดับของหน้าที่จะพิมพ์

ย่อหน้าจากหลัง:

ให้คุณทำการพิมพ์จากหน้าสุดท้ายเพื่อให้หน้าไปเรียงกันตามลำดับที่ถูกต้องหลังจากพิมพ์

ทีละชุดสำเนา/ยกเลิกการเรียงทีละชุด:

เลือก **ทีละชุดสำเนา** เพื่อพิมพ์เอกสารหลายหน้าเรียงกันตามลำดับ และจัดเรียงเป็นชุด

การทำสำเนา:

ตั้งค่าจำนวนสำเนาที่ต้องการจะพิมพ์

แถบ ลักษณะการพิมพ์

ทางลัดการพิมพ์:

เพิ่ม/ลบ เพื่อกำหนด:

คุณสามารถเพิ่มหรือลบค่าที่ตั้งล่วงหน้าของคุณเองสำหรับการตั้งค่าที่ใช้งานบ่อยได้ เลือกค่าที่ตั้งล่วงหน้าที่คุณต้องการใช้จากรายการ

แสดงค่ากำหนด/ซ่อนค่ากำหนด:

แสดงผลรายการที่กำหนดไว้ปัจจุบันในแท็บ **ระบบการพิมพ์** และ **ลักษณะการพิมพ์** คุณสามารถแสดงหรือซ่อนหน้าจอรายการการตั้งค่าปัจจุบันได้

กู้คืนค่าเริ่มต้น:

นากการตั้งค่าทั้งหมดกลับไปยังค่าเริ่มต้นจากโรงงาน การตั้งค่าบนแท็บ **ระบบการพิมพ์** จะถูกคืนค่ากลับไปยังค่าเริ่มต้นด้วย

ประเภทงาน:

เลือก **เอกสารลับ** เพื่อตั้งรหัสผ่านสำหรับป้องกันเอกสารความลับเมื่อทำการพิมพ์ หากคุณใช้คุณสมบัตินี้ ข้อมูลพิมพ์จะถูกเก็บไว้ในเครื่องพิมพ์ และสามารถพิมพ์ได้หลังจากใส่รหัสผ่านโดยใช้แผงควบคุมของเครื่องพิมพ์เท่านั้น คลิก **ค่ากำหนดเอกสารลับ** เพื่อเปลี่ยนแปลงการตั้งค่า

ปรับค่าสี:

อัตโนมัติ:

ปรับโทนสีของภาพโดยอัตโนมัติ

กำหนดเอง:

อนุญาตให้คุณทำการปรับแก้สีด้วยตัวเอง การคลิกที่ **กำหนดการพิมพ์ขั้นสูง** จะเปิดหน้าจอ **การปรับแก้สี** ขึ้นมาซึ่งคุณสามารถเลือกวิธีการปรับแก้สีอย่างละเอียดได้ คลิก **ตัวเลือกเสริมรูปภาพ** เพื่อเปิดใช้งาน การพิมพ์สีทั่วไป, ลดตาแดงภาพถ่าย และปรับการพิมพ์สำหรับเส้นที่บางให้ชัดขึ้น

ค่ากำหนดส่วนเพิ่มเติม:

คุณสมบัติลายน้ำ:

อนุญาตให้คุณทำการตั้งค่ารูปแบบป้องกันการทำสำเนา ลายน้ำ หรือส่วนหัวและส่วนท้าย

เพิ่ม/ลบ:

อนุญาตให้คุณเพิ่มหรือลบรูปแบบป้องกันการทำสำเนาหรือลายน้ำที่คุณต้องการใช้

การตั้งค่า:

อนุญาตให้คุณทำการตั้งค่าวิธีการพิมพ์รูปแบบป้องกันการทำสำเนา หรือลายน้ำ

หัว หรือ ท้าย:

คุณสามารถทำการพิมพ์ข้อมูล เช่น ชื่อผู้ใช้และวันที่พิมพ์เป็นหัวกระดาษหรือท้ายกระดาษได้

หมุน 180 องศา:

หมุนหน้าไป 180 องศาก่อนทำการพิมพ์ เลือกรายการนี้เมื่อทำการพิมพ์บนกระดาษ เช่น ซองจดหมายที่โหลดเข้าเครื่องพิมพ์ในทิศทางคงที่เสมอ

การพิมพ์แบบสองทิศทาง:

พิมพ์เมื่อหัวพิมพ์เคลื่อนที่ไปทั้งสองทิศทาง ความเร็วการพิมพ์เร็วกว่า แต่คุณภาพอาจลดลงได้

กลับซ้ายไปขวา:

พลิกกลับภาพถ่ายเพื่อให้ทำการพิมพ์ออกมาแบบสะท้อนจากกระจก

ลดระดับเสียงขณะพิมพ์:

ลดเสียงรบกวนจากเครื่องพิมพ์ อย่่างไรก็ตาม การเปิดใช้งานคุณสมบัตินี้อาจลดความเร็วในการพิมพ์ลง

แถบ การบำรุงรักษา

การจัดการงานพิมพ์:

เปิดหน้าต่าง การจัดการงานพิมพ์ จากที่นี่คุณสามารถเปิดและแก้ไขข้อมูลที่บันทึกไว้ก่อนหน้า

EPSON Status Monitor 3:

เปิดหน้าต่าง EPSON Status Monitor 3 จากที่นี่คุณสามารถตรวจสอบสถานะของเครื่องพิมพ์และดรัมหมึก คุณจะต้องติดตั้ง EPSON Status Monitor 3 เพื่อเปิดใช้งานคุณสมบัตินี้ คุณสามารถดาวน์โหลดได้จากเว็บไซต์ Epson

กำหนดสถานะพรินเตอร์:

อนุญาตให้คุณทำการตั้งค่ารายการต่างๆ ในหน้าต่าง EPSON Status Monitor 3 คุณจะต้องติดตั้ง EPSON Status Monitor 3 เพื่อเปิดใช้งานคุณสมบัตินี้ คุณสามารถดาวน์โหลดได้จากเว็บไซต์ Epson

การตั้งค่าเอ็กซ์เทน:

อนุญาตให้คุณทำการตั้งค่าต่างๆ คลิกลูกศรที่แต่ละรายการเพื่อดูรายละเอียดเพิ่มเติมใน คำแนะนำ

รายการคอยงานพิมพ์:

แสดงผลของงานที่กำลังรอพิมพ์ คุณสามารถตรวจสอบ หยุดชั่วคราว หรือกลับมาทำการพิมพ์งานต่อ

ข้อมูลเครื่องพิมพ์และอุปกรณ์ส่วนข้อเพิ่ม:

แสดงจำนวนแผ่นของกระดาษที่ป้อนเข้าไปในเครื่องพิมพ์ หรือ ADF คุณจะต้องติดตั้ง EPSON Status Monitor 3 เพื่อตรวจสอบจำนวนรวมของแผ่น คุณสามารถดาวน์โหลดได้จากเว็บไซต์ Epson

ภาษา:

เปลี่ยนภาษาที่จะใช้บนหน้าต่างไดรเวอร์เครื่องพิมพ์ การนำการตั้งค่าเหล่านี้ไปใช้งาน ให้ปิดไดรเวอร์เครื่องพิมพ์ แล้วเปิดใหม่อีกครั้ง

อัปเดตซอฟต์แวร์:

เรียกใช้ EPSON Software Updater เพื่อตรวจหาเวอร์ชันล่าสุดของแอปพลิเคชันบนอินเทอร์เน็ต

บริการด้านเทคนิค:

ถ้ามีคู่มือติดตั้งไว้ในคอมพิวเตอร์ของคุณ คู่มือจะแสดงขึ้นมา ถ้าไม่มีคู่มือติดตั้งไว้ คุณสามารถเชื่อมต่อกับเว็บไซต์ Epson เพื่อตรวจหาคู่มือและการสนับสนุนทางเทคนิคที่พร้อมใช้งาน

การเพิ่มการตั้งค่าล่วงหน้าของเครื่องพิมพ์เพื่อการพิมพ์ที่ง่าย

ถ้าคุณสร้างการตั้งค่าล่วงหน้าของคุณเองสำหรับการตั้งค่าที่ใช้บ่อยบนไดรเวอร์เครื่องพิมพ์แล้ว คุณสามารถพิมพ์ได้ง่ายดายโดยการเลือกค่าที่ตั้งไว้ล่วงหน้าจากรายชื่อ

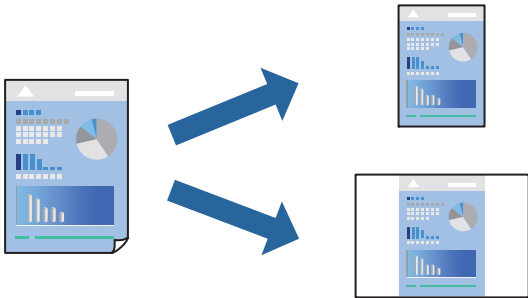

1. จากแท็บ **ระบบการพิมพ์** หรือ **ลักษณะการพิมพ์** ของไดรเวอร์เครื่องพิมพ์ ตั้งค่าแต่ละรายการ (เช่น **ขนาดกระดาษ** และ **ชนิดกระดาษ**)
2. คลิกที่ **เพิ่ม/ลบ** เพื่อกำหนด ใน **ทางลัดการพิมพ์**
3. ป้อน **ชื่อ** และ หากจำเป็น ให้ป้อนข้อคิดเห็น
4. คลิกที่ **บันทึก**

หมายเหตุ:

ในการลบการตั้งค่าล่วงหน้าที่เพิ่มเข้ามา ให้คลิกที่ **เพิ่ม/ลบ** เพื่อกำหนด เลือกชื่อการตั้งค่าล่วงหน้าที่คุณต้องการลบทิ้งจากรายชื่อ และหลังจากนั้นลบทิ้ง

“แถบ ระบบการพิมพ์” บนหน้าที่ 51

“แถบ ลักษณะการพิมพ์” บนหน้าที่ 53

5. คลิกที่ **พิมพ์**

ครั้งถัดไปที่คุณต้องการพิมพ์โดยใช้การตั้งค่าเดียวกัน ให้เลือกชื่อค่าที่ตั้งไว้ล่วงหน้าทีลงทะเบียนไว้จาก **ทางลัดการพิมพ์** แล้วคลิก **OK**

ข้อมูลที่เกี่ยวข้อง

➔ “การโหลดกระดาษ” บนหน้าที่ 37

➔ “การพิมพ์โดยใช้การตั้งค่าอย่างง่าย” บนหน้าที่ 49

การพิมพ์ 2 ด้าน

คุณสามารถใช้วิธีใดวิธีหนึ่งต่อไปนี้ในการพิมพ์บนทั้งสองด้านของกระดาษ

- การพิมพ์ 2 ด้านแบบอัตโนมัติ

❑ การพิมพ์ 2 ด้านแบบแมนวอล

เมื่อเครื่องพิมพ์ได้เสร็จงานการพิมพ์หน้าแรกแล้ว ให้พลิกกระดาษอีกหน้าเพื่อพิมพ์บนอีกหน้าหนึ่ง

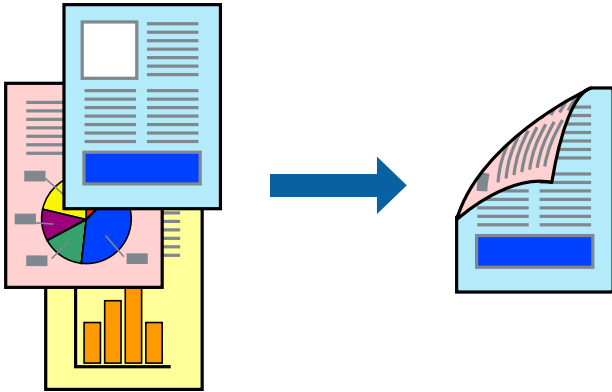

หมายเหตุ:

- ❑ *ถ้าคุณไม่ได้ใช้กระดาษที่เหมาะสมสำหรับการพิมพ์ทั้ง 2 ด้านแล้ว คุณภาพการพิมพ์อาจจะด้อยลงและกระดาษติดขัดอาจเกิดขึ้นได้*
"กระดาษสำหรับการพิมพ์ 2 ด้าน" บนหน้าที่ 338
- ❑ *ขึ้นอยู่กับกระดาษและข้อมูล หมึกอาจจะซึมออกมาผ่านด้านข้างของกระดาษได้*
- ❑ *แอปพลิเคชันนี้จำเป็นต้องติดตั้ง ถ้าคุณต้องการตรวจสอบสถานะของเครื่องพิมพ์ด้วย **EPSON Status Monitor 3** คุณสามารถดาวน์โหลดได้จากเว็บไซต์ Epson*
- ❑ *อย่างไรก็ดี การพิมพ์แบบบนกระดาษทั้ง 2 ด้านอาจไม่สามารถใช้งานได้หากเครื่องพิมพ์ถูกเข้าถึงผ่านเครือข่ายหรือถูกใช้ เป็นเครื่องพิมพ์แบบแชร์ร่วมกัน*

1. เลือกวิธีการจาก การพิมพ์ 2 หน้า บนแถบ ระบบการพิมพ์

2. คลิกที่ การตั้งค่า ทำการตั้งค่าที่เหมาะสม และหลังจากนั้น คลิกที่ ตกลง

3. คลิกที่ **Density ของการพิมพ์** ทำการตั้งค่าที่เหมาะสม และหลังจากนั้น คลิกที่ ตกลง

เมื่อทำการตั้งค่า **Density ของการพิมพ์** คุณสามารถปรับความเข้มการพิมพ์โดยสอดคล้องกับประเภทเอกสารได้

หมายเหตุ:

- ❑ *การตั้งค่านี้ไม่สามารถใช้งานได้หากเลือกการพิมพ์แบบ 2 ด้านด้วยตัวเอง*
- ❑ *การพิมพ์อาจช้า ขึ้นอยู่กับการผสมของตัวเลือกที่เลือกไว้สำหรับ **เลือกชนิดของเอกสาร** ในหน้าต่าง ปรับแต่ง Density ของการพิมพ์ และสำหรับ **ลักษณะงานพิมพ์** บนแท็บ ระบบการพิมพ์*

4. ตั้งรายการอื่นบน ระบบการพิมพ์ และแถบ ลักษณะการพิมพ์ ตามที่ต้องการ และหลังจากนั้น คลิกที่ ตกลง

"แถบ ระบบการพิมพ์" บนหน้าที่ 51

"แถบ ลักษณะการพิมพ์" บนหน้าที่ 53

5. คลิกที่ พิมพ์

สำหรับการพิมพ์ 2 หน้าแบบกำหนดเอง เมื่อพิมพ์ด้านแรกเสร็จแล้ว หน้าต่างป๊อปอัพจะแสดงขึ้นมาบนคอมพิวเตอร์ ปฏิบัติตามคำแนะนำบนหน้าจอ

ข้อมูลที่เกี่ยวข้อง

- ➔ "กระดาษที่ใช้ได้และความจุ" บนหน้าที่ 333
- ➔ "การโหลดกระดาษ" บนหน้าที่ 37

➔ "การพิมพ์โดยใช้การตั้งค่าอย่างง่าย" บนหน้าที่ 49

การพิมพ์แผ่นพับ

คุณยังสามารถพิมพ์แผ่นพับที่สามารถสร้างขึ้นโดยการจัดลำดับหน้าใหม่ และพับสิ่งที่พิมพ์ออกมาได้

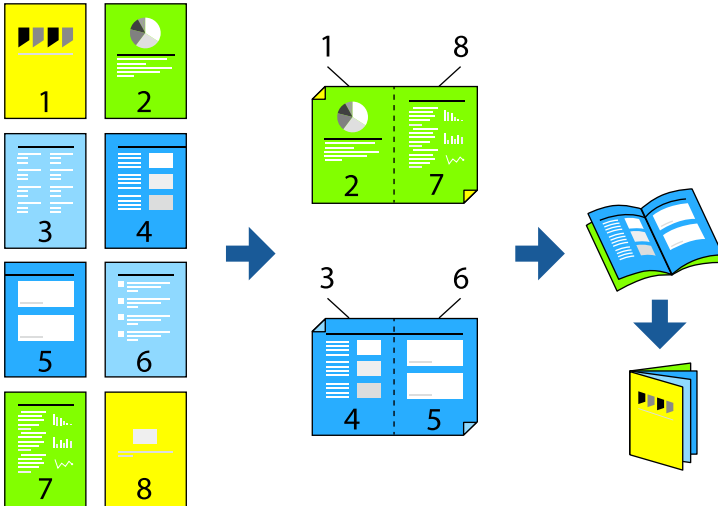

หมายเหตุ:

- ❑ **ถ้าคุณไม่ได้ใช้กระดาษที่เหมาะสมสำหรับการพิมพ์ทั้ง 2 ด้านแล้ว คุณภาพการพิมพ์อาจจะด้อยลงและกระดาษติดขัดอาจเกิดขึ้นได้**
"กระดาษสำหรับการพิมพ์ 2 ด้าน" บนหน้าที่ 338
- ❑ **ขึ้นอยู่กับกระดาษและข้อมูล หมึกอาจจะซึมออกมาผ่านด้านข้างของกระดาษได้**
- ❑ **แอปพลิเคชันนี้จำเป็นต้องติดตั้ง** ถ้าคุณต้องการตรวจสอบสถานะของเครื่องพิมพ์ด้วย **EPSON Status Monitor 3** คุณสามารถดาวน์โหลดได้จากเว็บไซต์ **Epson**
- ❑ **อย่างไรก็ดี การพิมพ์แบบบนกระดาษทั้ง 2 ด้านอาจไม่สามารถใช้งานได้เมื่อเครื่องพิมพ์ถูกเข้าถึงผ่านเครือข่ายหรือถูกใช้ เป็นเครื่องพิมพ์แบบแชร์ร่วมกัน**

1. เลือกวิธีการจาก **การพิมพ์ 2 หน้า** บนแถบ **ระบบการพิมพ์**

2. จากแท็บ **ค่ากำหนด** ของไดรเวอร์เครื่องพิมพ์ เลือก **สมุด**

3. คลิก **OK**

- ❑ การเข้าเล่มตรงกลาง: ใช้วิธีการนี้เมื่อทำการพิมพ์จำนวนหน้าปริมาณน้อยที่สามารถซ้อนกันและพับครึ่งได้ง่าย
- ❑ การเข้าเล่มด้านข้าง: ใช้วิธีการนี้เมื่อทำการพิมพ์แผ่นเดียว (สีหน้า) ในหนึ่งครั้ง พับครึ่งแต่ละหน้า จากนั้นนำมาใส่รวมกันเป็นเล่ม

4. คลิกที่ **Density** ของการพิมพ์ ทำการตั้งค่าที่เหมาะสม และหลังจากนั้น คลิกที่ **ตกลง**

เมื่อทำการตั้งค่า **Density** ของการพิมพ์ คุณสามารถปรับความเข้มการพิมพ์โดยสอดคล้องกับประเภทเอกสารได้

หมายเหตุ:

การพิมพ์อาจช้า ขึ้นอยู่กับการผสมของตัวเลือกที่เลือกไว้สำหรับ **เลือกชนิดของเอกสาร** ในหน้าต่าง **ปรับแต่ง Density** ของการพิมพ์ และสำหรับ **ลักษณะงานพิมพ์** บนแท็บ **ระบบการพิมพ์**

5. ตั้งรายการอื่นบน **ระบบการพิมพ์** และแถบ **ลักษณะการพิมพ์** ตามที่ต้องการ และหลังจากนั้น คลิกที่ **ตกลง**
"แถบ ระบบการพิมพ์" บนหน้าที่ 51
"แถบ ลักษณะการพิมพ์" บนหน้าที่ 53
6. คลิกที่ **พิมพ์**

ข้อมูลที่เกี่ยวข้อง

- ➔ "กระดาษที่ใช้ได้และความจุ" บนหน้าที่ 333
- ➔ "การโหลดกระดาษ" บนหน้าที่ 37
- ➔ "การพิมพ์โดยใช้การตั้งค่าอย่างง่าย" บนหน้าที่ 49

การพิมพ์หลายหน้าบนแผ่นเดียว

คุณสามารถทำการพิมพ์หลายหน้าของข้อมูลได้บนกระดาษแผ่นเดียวได้

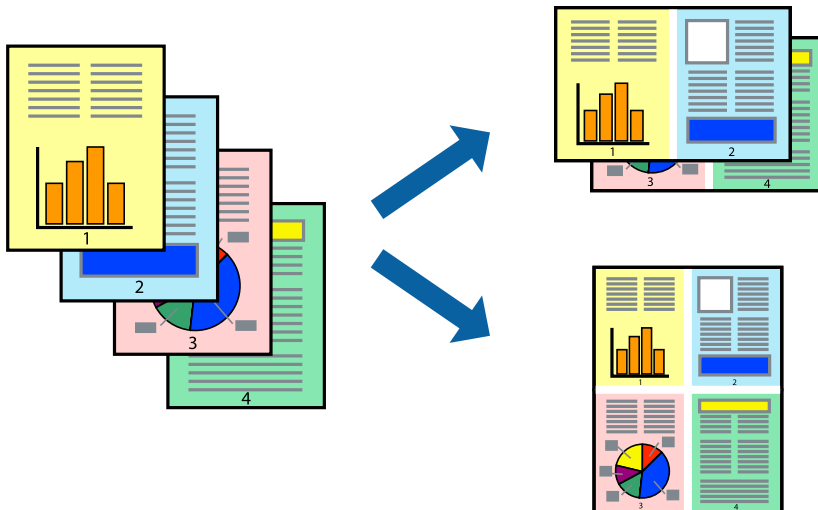

1. จากแท็บ **ระบบการพิมพ์** ของไดรเวอร์เครื่องพิมพ์ เลือก **2-Up, 4-Up, 6-Up, 8-Up, 9-Up** หรือ **16-Up** เป็นการตั้งค่า **วิธีพิมพ์ลง 1 หน้า**
2. คลิกที่ **ลำดับเค้าโครง** ทำการตั้งค่าที่เหมาะสม และหลังจากนั้น คลิกที่ **ตกลง**
3. ตั้งรายการอื่นบน **ระบบการพิมพ์** และแถบ **ลักษณะการพิมพ์** ตามที่ต้องการ และหลังจากนั้น คลิกที่ **ตกลง**
"แถบ ระบบการพิมพ์" บนหน้าที่ 51
"แถบ ลักษณะการพิมพ์" บนหน้าที่ 53
4. คลิกที่ **พิมพ์**

ข้อมูลที่เกี่ยวข้อง

- ➔ "การโหลดกระดาษ" บนหน้าที่ 37
- ➔ "การพิมพ์โดยใช้การตั้งค่าอย่างง่าย" บนหน้าที่ 49

การพิมพ์ให้เข้ากันพอดีกับขนาดกระดาษ

เลือกขนาดกระดาษที่คุณโหลดเข้าไปในเครื่องพิมพ์ในลักษณะการตั้งค่า ขนาดกระดาษปลายทาง

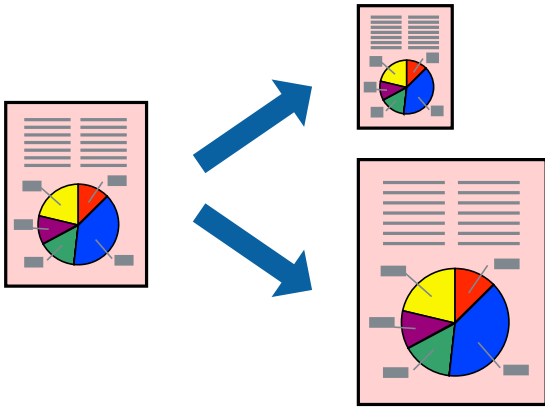

1. จากแท็บ **ระบบการพิมพ์** ของไดรเวอร์เครื่องพิมพ์ ทำการตั้งค่าต่อไปนี้
 - ขนาดกระดาษ: เลือกขนาดของกระดาษที่คุณตั้งไว้ในแอปพลิเคชันในลักษณะการตั้งค่า
 - ทางออกกระดาษ: เลือกขนาดกระดาษที่คุณโหลดในเครื่องพิมพ์

พอดีหน้ากระดาษ ถูกเลือกโดยอัตโนมัติ

หมายเหตุ:

คลิก **ตรงกลาง** เพื่อพิมพ์ภาพที่ลดขนาดให้อยู่ตรงกลางของหน้า

2. ตั้งรายการอื่นบน **ระบบการพิมพ์** และแถบ **ลักษณะการพิมพ์** ตามที่ต้องการ และหลังจากนั้น คลิกที่ **ตกลง**
"แถบ ระบบการพิมพ์" บนหน้าที่ 51
"แถบ ลักษณะการพิมพ์" บนหน้าที่ 53
3. คลิกที่ **พิมพ์**

ข้อมูลที่เกี่ยวข้อง

- ➔ "การโหลดกระดาษ" บนหน้าที่ 37
- ➔ "การพิมพ์โดยใช้การตั้งค่าอย่างง่าย" บนหน้าที่ 49

การพิมพ์เอกสารที่ลดขนาดหรือขยายขนาดที่ขนาดใดๆ

คุณสามารถลดขนาดหรือขยายขนาดของเอกสารโดยร้อยละแบบเฉพาะ



1. จากแท็บ **ระบบการพิมพ์** ของไดรเวอร์เครื่องพิมพ์ เลือกขนาดเอกสารจากการตั้งค่า **ขนาดกระดาษ**
2. เลือกขนาดกระดาษที่คุณต้องการพิมพ์จากการตั้งค่า **ทางออกกระดาษ**
3. เลือกที่ **เพิ่ม/ลดขนาด เอกสาร, การซูม** และหลังจากนั้น ป้อนร้อยละ
4. ตั้งรายการอื่นบน **ระบบการพิมพ์** และแถบ **ลักษณะการพิมพ์** ตามที่ต้องการ และหลังจากนั้น คลิกที่ **ตกลง**
"แถบ ระบบการพิมพ์" บนหน้าที่ 51
"แถบ ลักษณะการพิมพ์" บนหน้าที่ 53
5. คลิกที่ **พิมพ์**

ข้อมูลที่เกี่ยวข้อง

- ➔ "การไหลกระดาษ" บนหน้าที่ 37
- ➔ "การพิมพ์โดยใช้การตั้งค่าอย่างง่าย" บนหน้าที่ 49

การพิมพ์รูปภาพเดียวบนหลายแผ่นเพื่อการขยายใหญ่ (การทำโปสเตอร์)

คุณสมบัตินี้อนุญาตให้คุณพิมพ์ภาพหนึ่งภาพบนกระดาษหลายแผ่น คุณสามารถสร้างโปสเตอร์ขนาดใหญ่ โดยการต่อเข้าด้วยกัน

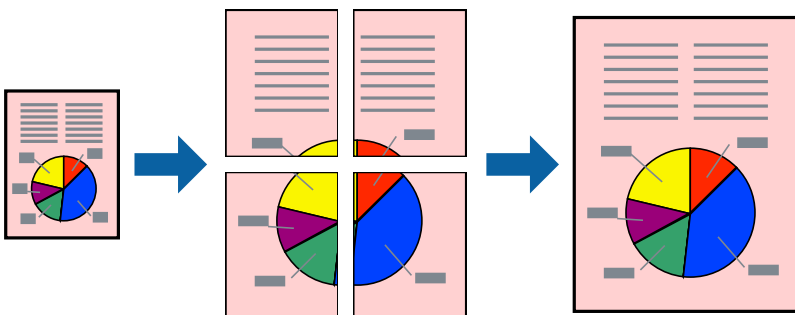

1. จากแท็บ **ระบบการพิมพ์** ของไดรเวอร์เครื่องพิมพ์ เลือก **2x1 Poster, 2x2 Poster, 3x3 โปสเตอร์** หรือ **4x4 โปสเตอร์** เป็นการตั้งค่า **วิธีพิมพ์ลง 1 หน้า**

2. คลิกที่ **ปรับแต่ง** ทำการตั้งค่าที่เหมาะสม และหลังจากนั้น คลิกที่ **ตกลง**

หมายเหตุ:

พิมพ์รอยตัดขอบกระดาษ ให้คุณสามารถพิมพ์แนวรอยตัดได้

3. ตั้งรายการอื่นบน **ระบบการพิมพ์** และแถบ **ลักษณะการพิมพ์** ตามที่ต้องการ และหลังจากนั้น คลิกที่ **ตกลง**

“แถบ ระบบการพิมพ์” บนหน้าที่ 51

“แถบ ลักษณะการพิมพ์” บนหน้าที่ 53

4. คลิกที่ **พิมพ์**

ข้อมูลที่เกี่ยวข้อง

➔ “การไหลกระดาษ” บนหน้าที่ 37

➔ “การพิมพ์โดยใช้การตั้งค่าอย่างง่าย” บนหน้าที่ 49

การสร้างโปสเตอร์โดยใช้การเชื่อมต่อเครื่องหมายการจัดแนว

ต่อไปนี้เป็นตัวอย่างของวิธีการสร้างโปสเตอร์เมื่อ **2x2 โปสเตอร์** ถูกเลือก และ **พิมพ์เชื่อมต่อซ้อนทับกัน** ถูกเลือก ใน **พิมพ์รอยตัดขอบกระดาษ**

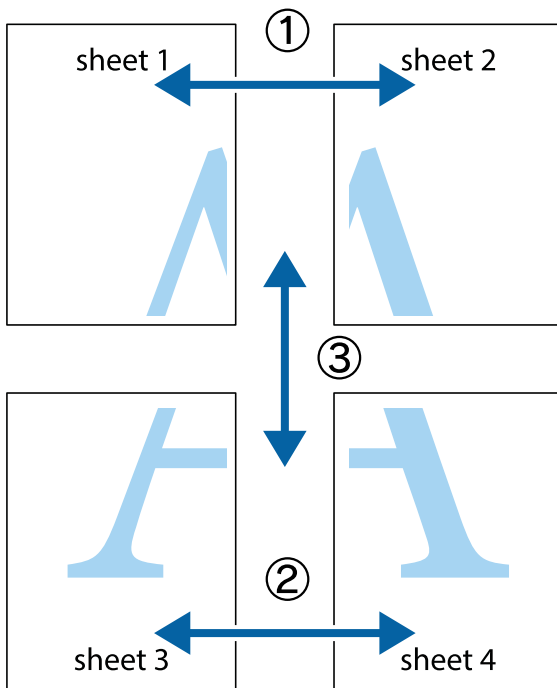

1. เตรียม Sheet 1 และ Sheet 2 ตัดขอบออกของ Sheet 1 ไปตามแนวเส้นสีฟ้าแนวตั้งผ่านศูนย์กลางของเครื่องหมายกากบาทด้านบนและด้านล่าง

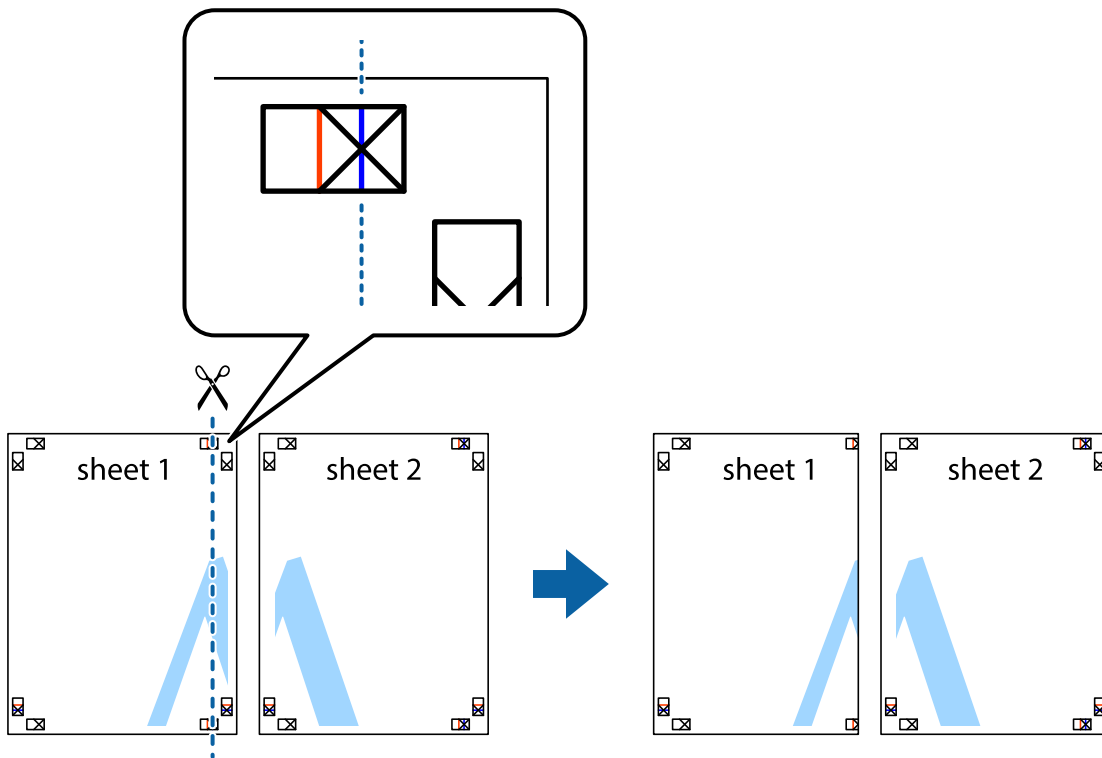

2. วางขอบของ Sheet 1 บนด้านบนของ Sheet 2 และจัดแนวของเครื่องหมายกากบาท หลังจากนั้นติดเทปชั่วคราวของแผ่นกระดาษ 2 แผ่นเข้าด้วยกันจากด้านหลัง

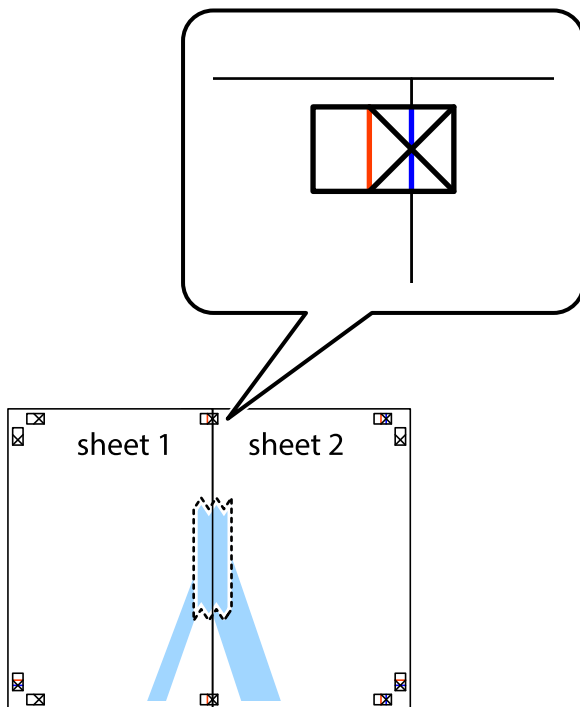

- ตัดแผ่นที่ติดเทปไว้แล้วเป็นสองส่วนตามแนวเส้นสีแดงแนวตั้งผ่านการทำเครื่องหมายแนวเส้นไว้ (ในตอนนี้ เส้นจากด้านซ้ายของเครื่องหมายกากบาท)

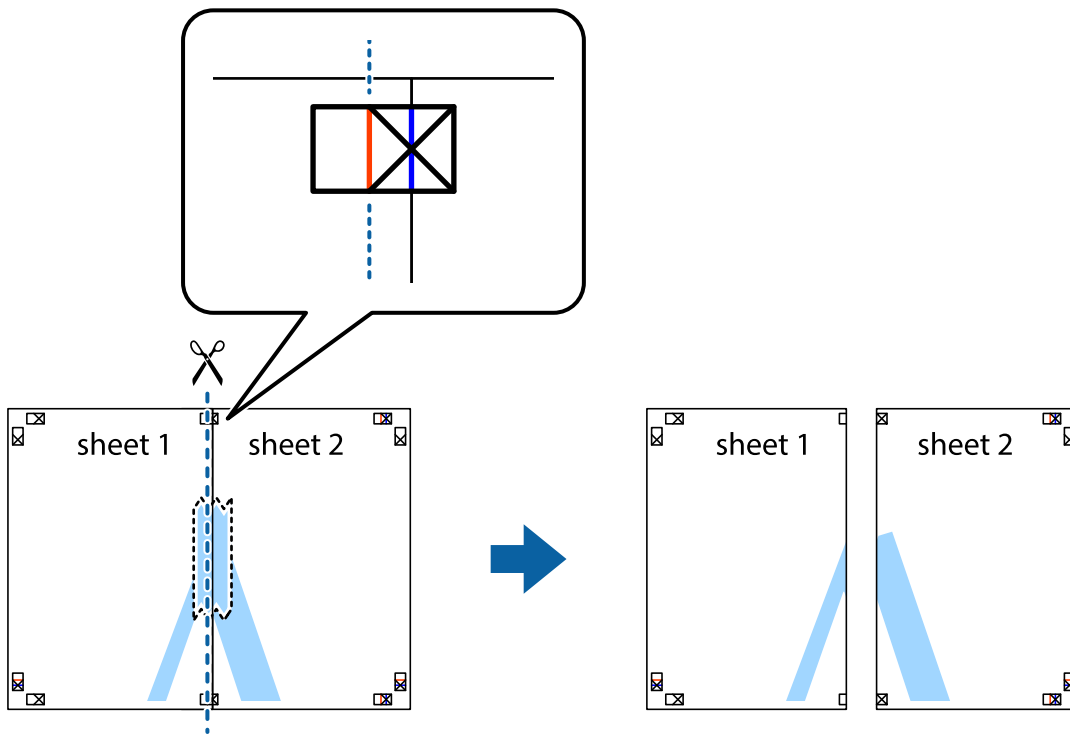

- ติดเทปบนแผ่นกระดาษเข้าด้วยกันจากด้านหลัง

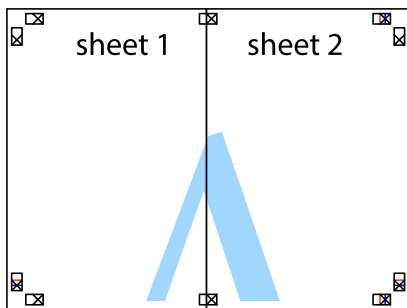

- ทำซ้ำขั้นตอนที่ 1 ถึง 4 เพื่อติดเทป Sheet 3 และ Sheet 4 ด้วยกัน

6. ตัดขอบขอบกระดาษของ Sheet 1 และ Sheet 2 ไปตามแนวเส้นสีฟ้าแนวนอนผ่านศูนย์กลางของเครื่องหมายกากบาทด้านซ้ายและด้านขวา

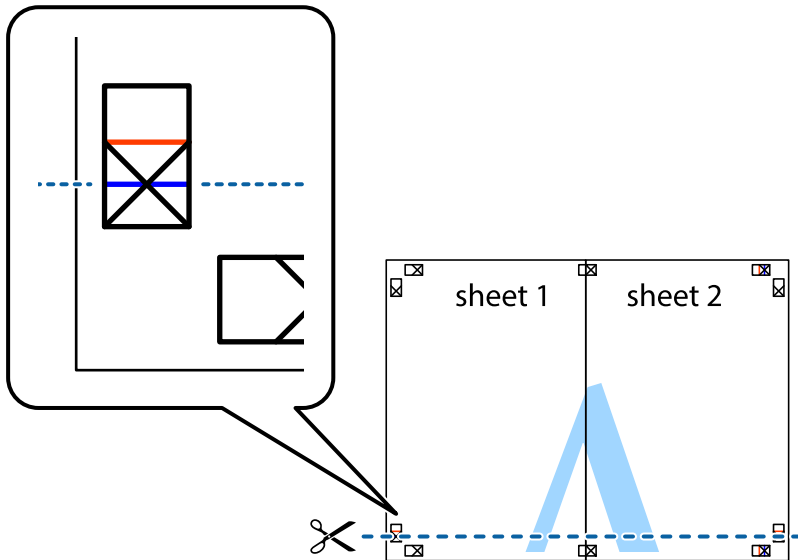

7. วางขอบของ Sheet 1 และ Sheet 2 บนด้านบนของ Sheet 3 และ Sheet 4 และจัดแนวของเครื่องหมายกากบาท หลังจากนั้นก็ติดเทปชั่วคราวของแผ่นกระดาษ 2 แผ่นเข้าด้วยกันจากด้านหลัง

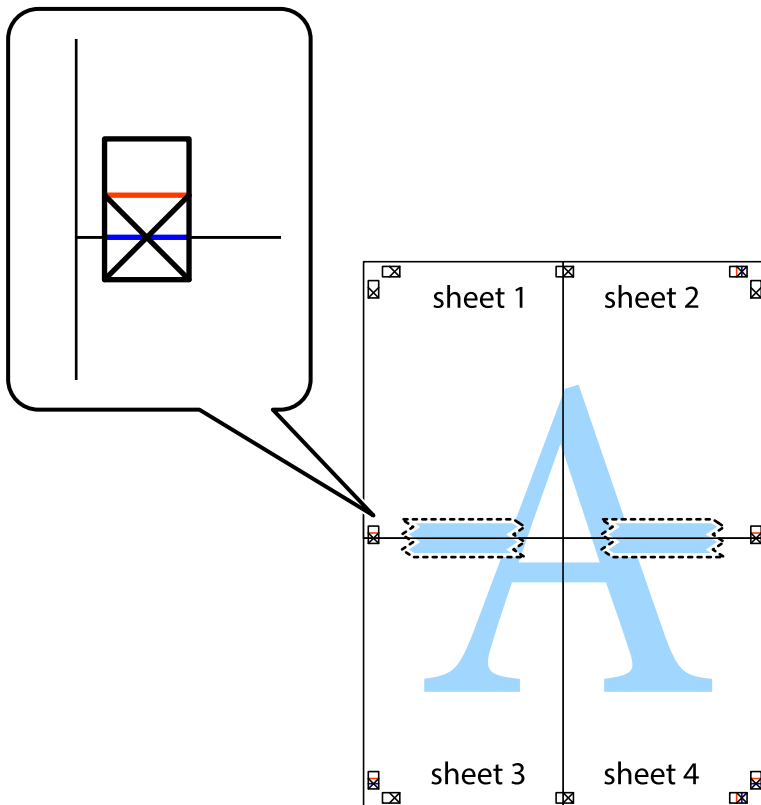

8. ตัดแผ่นที่ติดเทปไว้แล้วเป็นสองส่วนตามแนวเส้นสีแดงแนวนอนผ่านการทำเครื่องหมายแนวเส้นไว้ (ในตอนนี้เส้นที่อยู่ด้านบนของเครื่องหมายกากบาท)

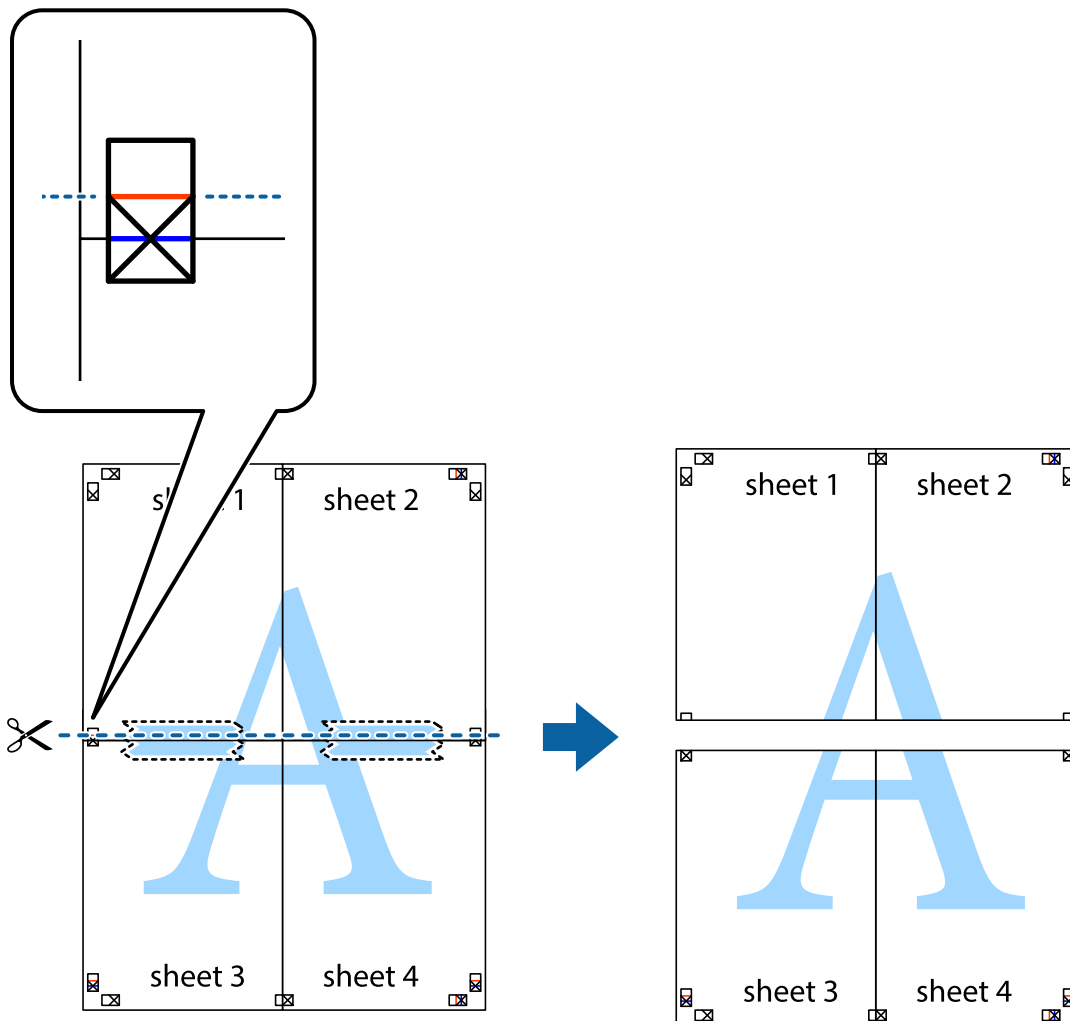

9. ติดเทปบนแผ่นกระดาษเข้าด้วยกันจากด้านหลัง

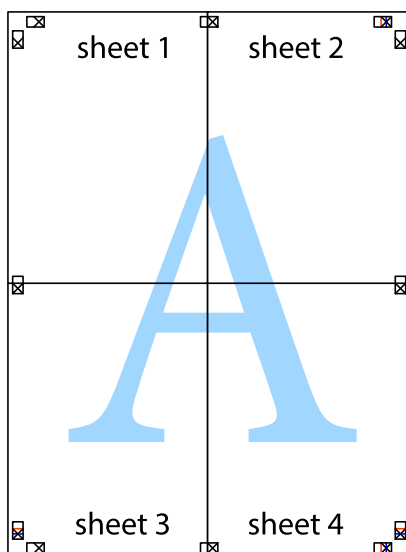

10. ตัดขอบกระดาษไปตามแนวของแนวขอบนอก

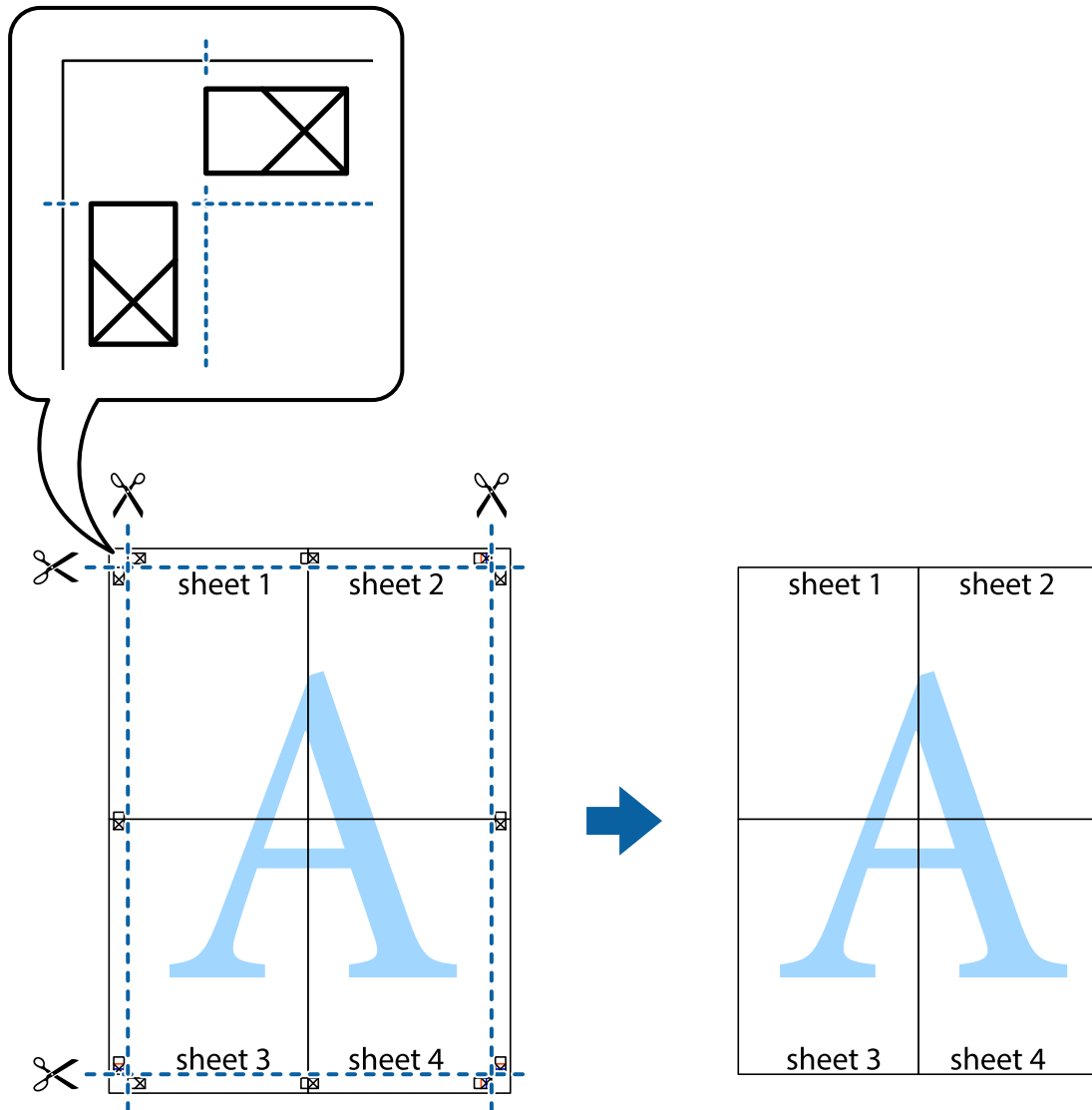

การพิมพ์โดยมีส่วนหัวและส่วนท้ายกระดาษ

คุณสามารถทำการพิมพ์ข้อมูล เช่น ชื่อผู้ใช้และวันที่พิมพ์เป็นหัวกระดาษหรือท้ายกระดาษได้

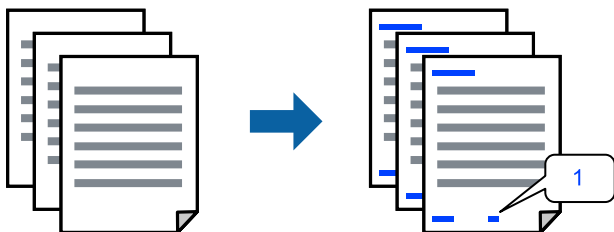

1. จากแท็บ **ลักษณะการพิมพ์** ของไดรเวอร์เครื่องพิมพ์ คลิกที่ **คุณสมบัติลายน้ำ** จากนั้นเลือกกล่อง **หัว** หรือ **ท้าย**

2. เลือก **ปรับแต่ง** เลือกรายการที่คุณต้องการพิมพ์ จากนั้นคลิก OK

หมายเหตุ:

- หากต้องการระบุหมายเลขหน้า ให้เลือก **หมายเลขหน้า** จากตำแหน่งที่คุณต้องการพิมพ์ในส่วนหัวและส่วนท้าย จากนั้นเลือกหมายเลขใน **หมายเลขเริ่มต้น**
- ถ้าคุณต้องการให้พิมพ์ข้อความในส่วนหัวหรือส่วนท้าย ให้เลือกตำแหน่งที่คุณต้องการพิมพ์ จากนั้นเลือก **ข้อความ** ป้อนข้อความที่คุณต้องการพิมพ์ในช่องการป้อนข้อความ

3. ตั้งรายการอื่นบน **ระบบการพิมพ์** และแถบ **ลักษณะการพิมพ์** ตามที่ต้องการ และหลังจากนั้น คลิกที่ **ตกลง**
"แถบ ระบบการพิมพ์" บนหน้าที่ 51
"แถบ ลักษณะการพิมพ์" บนหน้าที่ 53

4. คลิกที่ **พิมพ์**

ข้อมูลที่เกี่ยวข้อง

- ➔ "การไหลกระดาษ" บนหน้าที่ 37
- ➔ "การพิมพ์โดยใช้การตั้งค่าอย่างง่าย" บนหน้าที่ 49

การพิมพ์ลายน้ำ

คุณสามารถพิมพ์ลายน้ำ เช่น "ความลับ" หรือรูปแบบป้องกันการทำสำเนาบนสิ่งที่คุณพิมพ์ออกมาของคุณได้ หากคุณพิมพ์ด้วยรูปแบบป้องกันการทำสำเนา ตัวอักษรที่ซ่อนไว้จะปรากฏขึ้นเมื่อทำสำเนาเพื่อป้องกันความแตกต่างของต้นฉบับและสำเนา



รูปแบบการป้องกันการคัดลอก พร้อมใช้งานภายใต้เงื่อนไขต่อไปนี้

- ประเภทกระดาษ: กระดาษธรรมดา, กระดาษสำเนา, กระดาษหัวจดหมาย, กระดาษรีไซเคิล, กระดาษสี, กระดาษพิมพ์ลวงหน้า, กระดาษธรรมดาคุณภาพสูง หรือกระดาษหนา 1
- ลักษณะงานพิมพ์: มาตรฐาน
- การพิมพ์ 2 หน้า: ไม่ใช่
- ปรับค่าสี: อัตโนมัติ
- กระดาษเส้นใยสั้น: ไม่ได้เลือก

หมายเหตุ:

นอกจากนี้คุณสามารถเพิ่มรูปแบบป้องกันการคัดลอกของคุณเองได้

1. จากแท็บ **ลักษณะการพิมพ์** ของไดรฟ์เวอร์เครื่องพิมพ์ คลิก **คุณสมบัติลายน้ำ** จากนั้นเลือก รูปแบบการป้องกันการคัดลอก หรือ พิมพ์ลายน้ำ
2. คลิก **ปรับแต่ง** เพื่อเปลี่ยนแปลงรายละเอียด เช่น ขนาด ความหนาแน่น หรือตำแหน่งของรูปแบบ หรือเครื่องหมาย

3. ตั้งรายการอื่นบน **ระบบการพิมพ์** และแถบ **ลักษณะการพิมพ์** ตามที่ต้องการ และหลังจากนั้น คลิกที่ **ตกลง**
“แถบ ระบบการพิมพ์” บนหน้าที่ 51
“แถบ ลักษณะการพิมพ์” บนหน้าที่ 53
4. คลิกที่ **พิมพ์**

ข้อมูลที่เกี่ยวข้อง

- ➔ “การไหลดกระดาษ” บนหน้าที่ 37
- ➔ “การพิมพ์โดยใช้การตั้งค่าอย่างง่าย” บนหน้าที่ 49

การพิมพ์ไฟล์ที่ป้องกันด้วยรหัสผ่าน

คุณสามารถตั้งรหัสผ่านสำหรับงานพิมพ์เพื่อให้เริ่มพิมพ์เฉพาะหลังจากป้อนรหัสผ่านเข้าไปบนแผงควบคุมของเครื่องพิมพ์

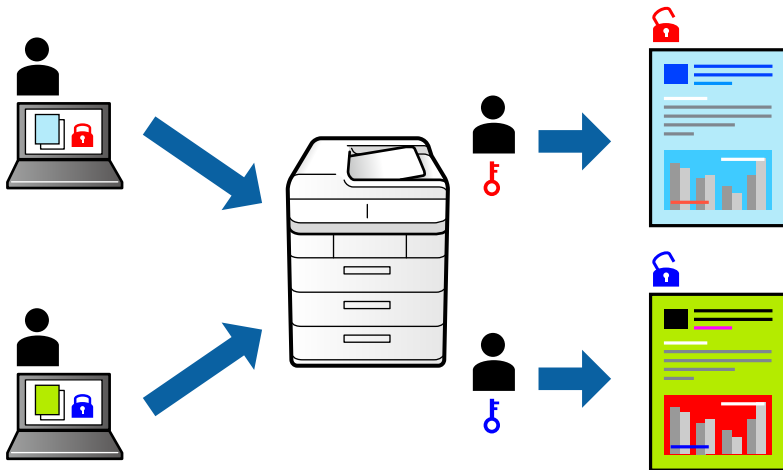

1. จากแท็บ **ลักษณะการพิมพ์** ของไดรเวอร์เครื่องพิมพ์ เลือก **เอกสารลับ** จาก **ประเภทงาน** จากนั้นป้อนรหัสผ่าน
2. ตั้งรายการอื่นบน **ระบบการพิมพ์** และแถบ **ลักษณะการพิมพ์** ตามที่ต้องการ และหลังจากนั้น คลิกที่ **ตกลง**
“แถบ ระบบการพิมพ์” บนหน้าที่ 51
“แถบ ลักษณะการพิมพ์” บนหน้าที่ 53
3. คลิกที่ **พิมพ์**
4. ในการพิมพ์งาน เลือกที่ **งานลับ** บนหน้าจอหลักของแผงควบคุมของเครื่องพิมพ์ เลือกงานที่จะทำการพิมพ์ แล้วป้อนรหัสผ่าน

ข้อมูลที่เกี่ยวข้อง

- ➔ “การไหลดกระดาษ” บนหน้าที่ 37
- ➔ “การพิมพ์โดยใช้การตั้งค่าอย่างง่าย” บนหน้าที่ 49

การพิมพ์หลายไฟล์พร้อมกัน

การจัดการงานพิมพ์ ทำให้คุณทำการผสมรวมหลายไฟล์ที่สร้างขึ้นโดยแอปพลิเคชันที่ต่างกันและพิมพ์ออกมาด้วยงานสั่งพิมพ์ครั้งเดียวได้ คุณสามารถระบุการตั้งค่าการพิมพ์สำหรับไฟล์ที่รวมกันได้ เช่น ค่าโครงหน้า และการพิมพ์ 2 หน้า

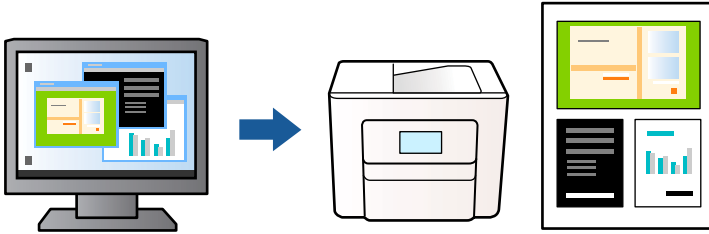

1. จากแท็บ **ระบบการพิมพ์** ของไดรเวอร์เครื่องพิมพ์ เลือก **การจัดการงานพิมพ์** “แถบ ระบบการพิมพ์” บนหน้าที่ 51
2. คลิกที่ **พิมพ์**
เมื่อคุณเริ่มการพิมพ์ หน้าต่าง การจัดการงานพิมพ์ จะปรากฏขึ้นมา
3. ด้วยหน้าต่าง การจัดการงานพิมพ์ ที่เปิดอยู่ ให้เปิดไฟล์ที่คุณต้องการพิมพ์รวมกันกับไฟล์ปัจจุบัน และหลังจากนั้นทำซ้ำขั้นตอนข้างต้น
4. เมื่อคุณเลือกงานพิมพ์ที่เพิ่มไปยัง พิมพ์โปรเจค ในหน้าต่าง การจัดการงานพิมพ์ คุณสามารถแก้ไขค่าโครงของหน้าได้
5. คลิก **พิมพ์** จากเมนู **ไฟล์** เพื่อเริ่มต้นการพิมพ์

หมายเหตุ:

หากคุณเปิดหน้าต่าง การจัดการงานพิมพ์ ก่อนที่จะเพิ่มข้อมูลการพิมพ์ทั้งหมดไปยัง พิมพ์โปรเจค งานพิมพ์ที่คุณกำลังพิมพ์อยู่จะถูกยกเลิก คลิก **บันทึก** จากเมนู **ไฟล์** เพื่อบันทึกงานปัจจุบัน นามสกุลของไฟล์ที่บันทึกไว้คือ “ecl”

ในการเปิด โครงการพิมพ์ ให้คลิก **การจัดการงานพิมพ์** บนแท็บไดรเวอร์เครื่องพิมพ์ **การบำรุงรักษา** เพื่อเปิดหน้าต่าง Job Arranger Lite ถัดจากนั้น ให้เลือก **เปิด** จากเมนู **ไฟล์** เพื่อเลือกไฟล์

ข้อมูลที่เกี่ยวข้อง

- ➔ “การโหลดกระดาษ” บนหน้าที่ 37
- ➔ “การพิมพ์โดยใช้การตั้งค่าอย่างง่าย” บนหน้าที่ 49

การพิมพ์โดยใช้คุณสมบัติการพิมพ์สากลแบบสี

คุณสามารถเพิ่มขีดความสามารถการมองเห็นของข้อความและภาพในผลงานพิมพ์ได้

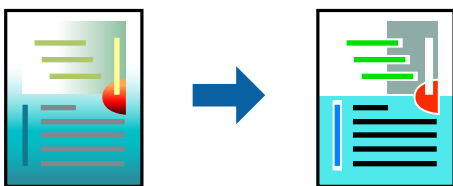

การพิมพ์สีทั่วไป ใช้ได้เฉพาะเมื่อเลือกการตั้งค่าต่อไปนี้

- ประเภทกระดาษ: กระดาษธรรมดา กระดาษสำเนา กระดาษหัวจดหมาย กระดาษรีไซเคิล กระดาษสี กระดาษพิมพ์ ล่วงหน้า กระดาษธรรมดาคุณภาพสูง หรือกระดาษหนา 1
- ลักษณะงานพิมพ์: **มาตรฐาน** หรือคุณภาพสูงกว่า
- สีที่พิมพ์: **เลือกสี**
- แอปพลิเคชัน: Microsoft® Office 2007 หรือรุ่นใหม่กว่า
- ขนาดข้อความ: 96 pts หรือเล็กกว่า

1. จากแท็บ **ลักษณะการพิมพ์** ของไดรเวอร์เครื่องพิมพ์ คลิก **ตัวเลือกเสริมรูปภาพ** ในค่า **ปรับค่าสี**
2. เลือกตัวเลือกจากการตั้งค่า **การพิมพ์สีทั่วไป**
3. **ตัวเลือกการเพิ่มประสิทธิภาพ** เพื่อทำการตั้งค่าอื่นๆ
4. ตั้งรายการอื่นบน **ระบบการพิมพ์** และแถบ **ลักษณะการพิมพ์** ตามที่ต้องการ และหลังจากนั้น คลิกที่ **ตกลง**
"แถบ ระบบการพิมพ์" บนหน้าที่ 51
"แถบ ลักษณะการพิมพ์" บนหน้าที่ 53
5. คลิกที่ **พิมพ์**
หมายเหตุ:
 - ตัวอักษรบางตัวอาจเปลี่ยนแปลงตามรูปแบบ เช่น "+" จะปรากฏเป็น "±"
 - รูปแบบที่เฉพาะตามแอปพลิเคชันและการขีดเส้นใต้อาจเปลี่ยนแปลงเนื้อหาที่พิมพ์โดยใช้การตั้งค่าเหล่านี้
 - คุณภาพการพิมพ์อาจลดลงสำหรับรูปถ่ายและรูปภาพอื่นๆ เมื่อใช้การตั้งค่า **การพิมพ์สีทั่วไป**
 - ความเร็วการพิมพ์จะช้าลงเมื่อใช้การตั้งค่า **การพิมพ์สีทั่วไป**

ข้อมูลที่เกี่ยวข้อง

- ➔ "การโหลดกระดาษ" บนหน้าที่ 37
- ➔ "การพิมพ์โดยใช้การตั้งค่าอย่างง่าย" บนหน้าที่ 49

การปรับสีของการพิมพ์

คุณสามารถปรับสีที่ใช้ในงานพิมพ์ได้ การปรับเหล่านี้ไม่สามารถใช้กับข้อมูลดั้งเดิม

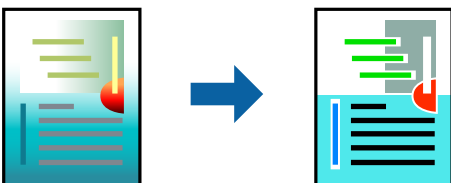

PhotoEnhance สร้างรูปภาพที่คมชัดกว่าและสีสว่างสดใสมากขึ้นโดยการปรับโดยอัตโนมัติของความเปรียบต่าง ความอิ่มตัวและความสว่างของข้อมูลของภาพดั้งเดิม

หมายเหตุ:

PhotoEnhance ปรับสีโดยการวิเคราะห์ตำแหน่งของการแสดงภาพ ดังนั้น หากคุณได้ทำการเปลี่ยนตำแหน่งของการแสดงภาพโดยการลดขนาด การตัดกรอบ หรือการหมุนของภาพแล้ว สีอาจจะเปลี่ยนแปลงไปโดยไม่คาดหมายได้ ถ้ารูปภาพไม่ได้ระยะโฟกัสแล้ว โทนสีอาจจะไม่เป็นธรรมชาติได้ ถ้าสีถูกทำให้เปลี่ยนแปลงหรือกลายเป็นไม่ธรรมชาติแล้ว ให้ทำการพิมพ์ในโหมดอื่นนอกเหนือจากโหมด **PhotoEnhance**

1. จากแท็บ **ลักษณะการพิมพ์** ของไดรเวอร์เครื่องพิมพ์ เลือกวิธีการปรับแก้สีจากการตั้งค่า **ปรับค่าสี**
 - ❑ อัตโนมัติ การตั้งค่านี้จะปรับสีโดยอัตโนมัติให้เข้ากันกับการตั้งค่าประเภทของกระดาษและคุณภาพการพิมพ์
 - ❑ ถ้าคุณเลือก กำหนดเอง และคลิกที่ **กำหนดการพิมพ์ขั้นสูง** คุณก็สามารถทำการตั้งค่าของตัวเองได้
2. ตั้งรายการอื่นบน **ระบบการพิมพ์** และแถบ **ลักษณะการพิมพ์** ตามที่ต้องการ และหลังจากนั้น คลิกที่ **ตกลง**
“แถบ ระบบการพิมพ์” บนหน้าที่ 51
“แถบ ลักษณะการพิมพ์” บนหน้าที่ 53
3. คลิกที่ **พิมพ์**

ข้อมูลที่เกี่ยวข้อง

- ➔ “การโหลดกระดาษ” บนหน้าที่ 37
- ➔ “การพิมพ์โดยใช้การตั้งค่าอย่างง่าย” บนหน้าที่ 49

การพิมพ์เพื่อเน้นเส้นที่บาง

คุณสามารถปรับเส้นบางที่จะพิมพ์ให้หนาขึ้นได้

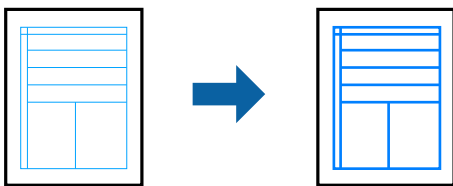

1. จากแท็บ **ลักษณะการพิมพ์** ของไดรเวอร์เครื่องพิมพ์ คลิก **ตัวเลือกเสริมรูปภาพ** ในค่า **ปรับค่าสี**
2. เลือก **เน้นเส้นบาง**
3. ตั้งรายการอื่นบน **ระบบการพิมพ์** และแถบ **ลักษณะการพิมพ์** ตามที่ต้องการ และหลังจากนั้น คลิกที่ **ตกลง**
“แถบ ระบบการพิมพ์” บนหน้าที่ 51
“แถบ ลักษณะการพิมพ์” บนหน้าที่ 53
4. คลิกที่ **พิมพ์**

ข้อมูลที่เกี่ยวข้อง

- ➔ “การโหลดกระดาษ” บนหน้าที่ 37
- ➔ “การพิมพ์โดยใช้การตั้งค่าอย่างง่าย” บนหน้าที่ 49

การพิมพ์รหัสบาร์โค้ดที่ชัดเจน

ถ้าบาร์โค้ดที่พิมพ์ไม่สามารถอ่านด้วยเครื่อง คุณสามารถพิมพ์อย่างชัดเจนโดยใช้การไล่หมึกออกเล็กน้อย เพียงเปิดใช้งานคุณสมบัตินี้หากบาร์โค้ดที่คุณพิมพ์ไม่สามารถสแกนได้

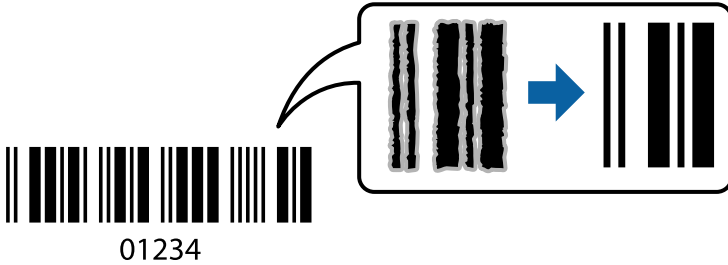

คุณสามารถใช้คุณสมบัตินี้ภายใต้เงื่อนไขต่อไปนี้

- ประเภทกระดาษ: กระดาษธรรมดา, กระดาษสำเนา, กระดาษหัวจดหมาย, กระดาษสี, กระดาษพิมพ์ลวงหน้า, กระดาษธรรมดาคุณภาพสูง, กระดาษหนา, กระดาษอิงค์เจ็ทคุณภาพรูปถ่าย Epson, กระดาษผิวด้าน Epson หรือของ
- ประเภทกระดาษ: ตั้งค่าประเภทกระดาษที่ถูกต้องตามกระดาษที่คุณจะพิมพ์
"รายชื่อของประเภทกระดาษ" บนหน้าที่ 36
- ลักษณะงานพิมพ์: **มาตรฐาน, สูง**
กระดาษอิงค์เจ็ทคุณภาพรูปถ่าย Epson, กระดาษผิวด้าน Epson และกระดาษหนาสูงสุดถึง 151–256 ก./ม.² ไม่รองรับการตั้งค่า สูง

หมายเหตุ:

การลดภาพเบลอลาจจะไม่สามารถทำได้เสมอไปขึ้นอยู่กับสภาพแวดล้อม

1. จากแท็บ **การบำรุงรักษา** ของไดรเวอร์เครื่องพิมพ์ คลิกที่ **การตั้งค่าเอ็กซ์เทน** จากนั้นเลือก **โหมดพิมพ์บาร์โค้ด**
2. ตั้งรายการอื่นบน **ระบบการพิมพ์** และแถบ **ลักษณะการพิมพ์** ตามที่ต้องการ และหลังจากนั้น คลิกที่ **ตกลง**
"แถบ ระบบการพิมพ์" บนหน้าที่ 51
"แถบ ลักษณะการพิมพ์" บนหน้าที่ 53
3. คลิกที่ **พิมพ์**

ข้อมูลที่เกี่ยวข้อง

- ➔ "การโหลดกระดาษ" บนหน้าที่ 37
- ➔ "การพิมพ์โดยใช้การตั้งค่าอย่างง่าย" บนหน้าที่ 49

การพิมพ์เอกสารโดยใช้ไดรเวอร์เครื่องพิมพ์แบบ PostScript (Windows)

ไดรเวอร์เครื่องพิมพ์ PostScript เป็นไดรเวอร์ที่ให้เอาท์พุตคำสั่งการพิมพ์ไปยังเครื่องพิมพ์โดยใช้ภาษาคำอธิบายหน้าแบบ PostScript

1. เปิดไฟล์ที่คุณต้องการพิมพ์
ใส่กระดาษเข้าไปในเครื่องพิมพ์หากยังไม่ได้ใส่

- เลือก พิมพ์ หรือ ตั้งค่าพิมพ์ จากเมนู ไฟล์
- เลือกเครื่องพิมพ์ของคุณ
- เลือก การกำหนดลักษณะ หรือ คุณสมบัติ เพื่อเข้าสู่หน้าต่างไดรเวอร์เครื่องพิมพ์

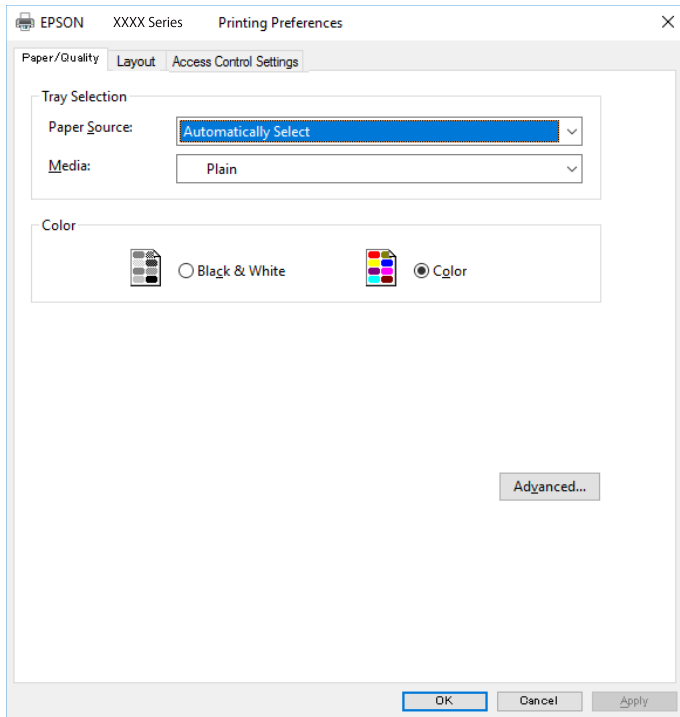

- เปลี่ยนแปลงการตั้งค่าตามที่จำเป็น
ดูรายละเอียดในตัวเลือกเมนูสำหรับไดรเวอร์เครื่องพิมพ์
- คลิกที่ **OK** เพื่อเปิดหน้าต่างไดรเวอร์เครื่องพิมพ์
- คลิกที่ พิมพ์

ข้อมูลที่เกี่ยวข้อง

- ➔ "กระดาษที่ใช้ได้และความจุ" บนหน้าที่ 333
- ➔ "การโหลดกระดาษ" บนหน้าที่ 37
- ➔ "รายชื่อของประเภทกระดาษ" บนหน้าที่ 36
- ➔ "แท็บกระดาษ/คุณภาพ" บนหน้าที่ 74
- ➔ "แท็บเค้าโครง" บนหน้าที่ 74

ตัวเลือกเมนูสำหรับไดรเวอร์เครื่องพิมพ์ PostScript

เปิดหน้าต่างการพิมพ์ในแอปพลิเคชัน เลือกเครื่องพิมพ์ แล้วเข้าถึงหน้าต่างไดรเวอร์เครื่องพิมพ์

หมายเหตุ:

เมนูที่มีให้เลือกขึ้นอยู่กับตัวเลือกที่คุณเลือก

แท็บกระดาษ/คุณภาพ

การเลือกกระดาษ:

เลือกกระดาษป้อนกระดาษและสีพิมพ์

กระดาษป้อนกระดาษ:

เลือกแหล่งกำเนิดกระดาษที่จะให้กระดาษป้อน

เลือก **เลือกโดยอัตโนมัติ** เพื่อเลือกกระดาษป้อนกระดาษโดยอัตโนมัติใน **การตั้งค่ากระดาษ** บนเครื่องพิมพ์

สี:

เลือกประเภทกระดาษที่คุณจะพิมพ์ ถ้าคุณเลือก **ไม่ได้ระบุ** เครื่องพิมพ์จะทำงานกับแหล่งจ่ายกระดาษที่ซึ่งตั้งค่าประเภทกระดาษตรงกับค่าปรับตั้งของเครื่องพิมพ์

กระดาษธรรมดา, ก่อนพิมพ์, หัวจดหมาย, เล็กสี, รีไซเคิล, กระดาษธรรมดาคุณภาพสูง

อย่างไรก็ตาม กระดาษจะไม่ถูกป้อนจากแหล่งจ่ายกระดาษสำหรับแหล่งจ่ายกระดาษที่ถูกปิดทำงานในค่า **การตั้งค่าเลือกอัตโนมัติ** ของเครื่องพิมพ์

สี:

เลือกสีสำหรับงานพิมพ์ของคุณ

แท็บเค้าโครง

การเรียงตัว:

เลือกการวางแนวที่คุณต้องการใช้สำหรับการพิมพ์

พิมพ์ทั้งสองด้าน:

ให้คุณสามารถทำการพิมพ์แบบ 2 ด้านได้

ลำดับของหน้า:

เลือกว่าจะพิมพ์จากหน้าบนสุดหรือหน้าสุดท้าย หากคุณเลือก **หลังไปหน้า** หน้าจะเรียงซ้อนกันตามลำดับที่ถูกต้องตามหมายเลขหน้าหลังจากการพิมพ์

รูปแบบหน้า:

หน้าต่อแผ่น:

เค้าโครงหน้าต่อแผ่น:

อนุญาตให้คุณระบุเค้าโครงของหน้าเมื่อทำการพิมพ์หลายหน้าในแผ่นเดียว

แผ่นพับ:

การเข้าเล่มแผ่นพับ:

เลือกตำแหน่งการพับสำหรับแผ่นพับ

วาดเส้นขอบ:

เลือกตัวเลือกนี้หากคุณต้องการกำหนดเส้นขอบสำหรับแต่ละหน้าเมื่อทำการพิมพ์หลายหน้าบนบนแผ่นเดียวหรือเมื่อสร้างหนังสือเล่มเล็ก

แท็บการตั้งค่าควบคุมการเข้าถึง

การใช้งานเครื่องพิมพ์อาจถูกจำกัดโดยผู้ดูแลระบบ การพิมพ์พร้อมใช้งานได้หลังจากทำการลงทะเบียนบัญชีผู้ใช้ของคุณไปยังไดรเวอร์เครื่องพิมพ์ ติดต่อกับผู้ดูแลระบบของคุณเพื่อขอรายละเอียดของบัญชีของคุณ

การตั้งค่าควบคุมการเข้าถึง:

ตั้ง ค่าควบคุมการเข้าถึง

การลงทะเบียนผู้ใช้:

อนุญาตให้คุณป้อนชื่อผู้ใช้และรหัสผ่าน

ชื่อผู้ใช้:

ป้อนชื่อผู้ใช้

รหัสผ่าน:

ป้อนรหัสผ่าน

ตัวเลือกขั้นสูง

กระดาษ/เอาท์พุท:

เลือกขนาดกระดาษและจำนวนของสำเนา

ขนาดกระดาษ:

เลือกขนาดกระดาษที่คุณต้องการจะพิมพ์

สำเนา:

ตั้งค่าจำนวนสำเนาที่ต้องการจะพิมพ์

กราฟิก:

ตั้งค่ารายการเมนูต่อไปนี้

คุณภาพการพิมพ์:

เลือกคุณภาพการพิมพ์ที่คุณต้องการใช้สำหรับการพิมพ์

การจัดการสีของภาพ:

เลือกวิธี ICM หรือการปรับค่าสี

การปรับขนาด:

อนุญาตให้คุณลดขนาดหรือเพิ่มขนาดเอกสาร

แบบอักษร TrueType:

ตั้งค่าการแทนที่แบบอักษรเป็นแบบอักษร TrueType

ตัวเลือกเอกสาร:

คุณสมบัติการพิมพ์ขั้นสูง:

อนุญาตให้คุณทำการตั้งค่าละเอียดสำหรับคุณสมบัติการพิมพ์

ตัวเลือก PostScript:

อนุญาตให้คุณทำการตั้งค่าตัวเลือก

คุณสมบัติเครื่องพิมพ์:

ตั้งค่ารายการเมนูต่อไปนี้

Color Mode:

เลือกว่าจะพิมพ์ในแบบสีหรือแบบขาวดำ

Press Simulation:

คุณสามารถเลือกสีในระบบหมึก CMYK เพื่อจำลองเมื่อคุณพิมพ์โดยการทำซ้ำสีในระบบหมึก CMYK ของแท่นพิมพ์แบบออฟเซตได้

Ink Save Mode:

ประหยัดหมึกโดยการลดความหนาแน่นของการพิมพ์

Rotate by 180°:

หมุนข้อมูลไป 180 องศาก่อนทำการพิมพ์

การพิมพ์จากเครื่องคอมพิวเตอร์ — Mac OS

การพิมพ์โดยใช้การตั้งค่าอย่างง่าย



หมายเหตุ:

การทำงานและหน้าจจะแตกต่างกันไป ขึ้นอยู่กับแอปพลิเคชัน ดูที่วิธีใช้ของแอปพลิเคชันสำหรับรายละเอียด

1. ใส่กระดาษเข้าไปในเครื่องพิมพ์
"การโหลดกระดาษ" บนหน้าที่ 37
2. เปิดไฟล์ที่คุณต้องการพิมพ์
3. เลือกที่ **พิมพ์** จากเมนู **ไฟล์** หรือคำสั่งอื่นเพื่อเข้าสู่หน้าต่างโต้ตอบการพิมพ์
หากจำเป็น ให้คลิกที่ **แสดงรายละเอียด** หรือ ▼ เพื่อขยายหน้าต่างการพิมพ์
4. เลือกเครื่องพิมพ์ของคุณ

5. เลือก ตั้งค่าการพิมพ์ จากเมนูป๊อปอัพ

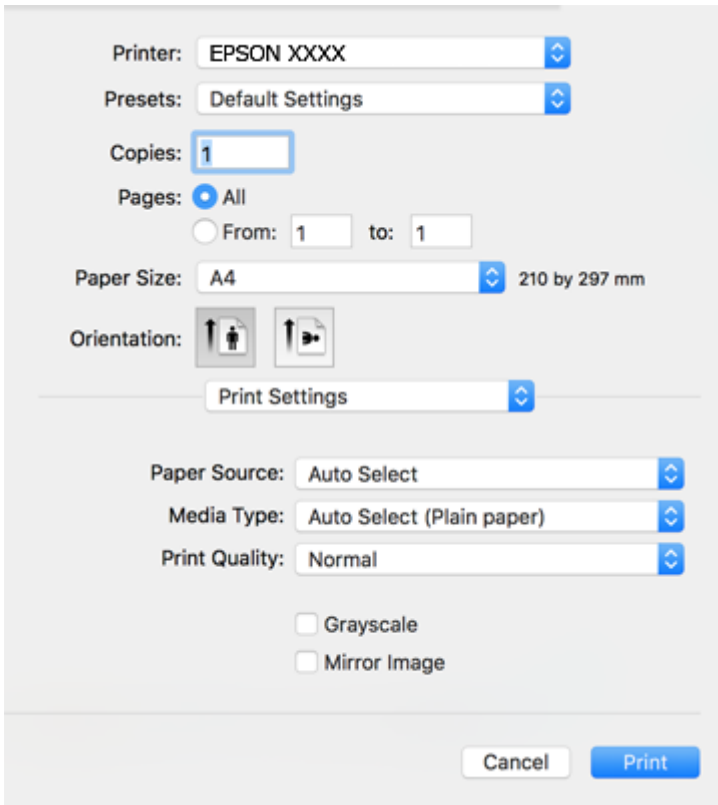

หมายเหตุ:

บน macOS High Sierra, macOS Sierra, OS X El Capitan, OS X Yosemite, OS X Mavericks, OS X Mountain Lion ถ้าเมนู **ตั้งค่าการพิมพ์** ไม่ถูกแสดงออกมา แสดงว่าไดรเวอร์เครื่องพิมพ์ Epson ไม่ได้ติดตั้งอย่างถูกต้อง เปิดใช้งานจากเมนูต่อไปนี้ macOS Catalina และ macOS Mojave ไม่สามารถเข้าถึง **ตั้งค่าการพิมพ์** ในแอปพลิเคชันที่สร้างโดย Apple เช่น TextEdit

เลือก **การกำหนดลักษณะของระบบ** จากเมนู Apple > **เครื่องพิมพ์และสแกนเนอร์** (หรือ **พิมพ์และสแกน, พิมพ์และแฟกซ์**) ลบเครื่องพิมพ์ออก หลังจากนั้นเพิ่มเครื่องพิมพ์เข้าไปใหม่ ดูขั้นตอนต่อไปในการเพิ่มเครื่องพิมพ์ **"การเพิ่มเครื่องพิมพ์ (สำหรับ Mac OS เท่านั้น)"** บนหน้า 180

6. เปลี่ยนแปลงการตั้งค่าตามที่จำเป็น

ดูรายละเอียดในตัวเลือกเมนูสำหรับไดรเวอร์เครื่องพิมพ์

7. คลิกที่ พิมพ์

หมายเหตุ:

ถ้าคุณต้องการยกเลิกการพิมพ์บนคอมพิวเตอร์ ให้คลิกไอคอนเครื่องพิมพ์ใน **แท็บเสียบ** เลือกงานที่คุณต้องการยกเลิก จากนั้นกระทำอย่างหนึ่งอย่างใดดังต่อไปนี้ อย่างไรก็ตาม คุณไม่สามารถยกเลิกงานส่งพิมพ์จากคอมพิวเตอร์เมื่อมีการส่งไปยังเครื่องพิมพ์อย่างสมบูรณ์แล้ว ในกรณีนี้ ให้ยกเลิกงานส่งพิมพ์โดยใช้แผงควบคุมของเครื่องพิมพ์

- OS X Mountain Lion หรือใหม่กว่า

คลิกที่  ถัดจากมิเตอร์วัดการคืบหน้า

- Mac OS X v10.6.8 ถึง v10.7.x

คลิกที่ **ลบ**

ข้อมูลที่เกี่ยวข้อง

- ➔ “กระดาษที่ใช้ได้และความจุ” บนหน้าที่ 333
- ➔ “รายชื่อของประเภทกระดาษ” บนหน้าที่ 36
- ➔ “ตัวเลือกเมนูสำหรับโหมด ตั้งค่าการพิมพ์” บนหน้าที่ 79

ตัวเลือกเมนูสำหรับไดรเวอร์เครื่องพิมพ์

เปิดหน้าต่างการพิมพ์ในแอปพลิเคชัน เลือกเครื่องพิมพ์ แล้วเข้าถึงหน้าต่างไดรเวอร์เครื่องพิมพ์

หมายเหตุ:

เมนูที่มีให้เลือกขึ้นอยู่กับตัวเลือกที่คุณเลือก

ตัวเลือกเมนูสำหรับเค้าโครง

หน้าต่อแผ่น:

เลือกจำนวนของหน้าที่จะพิมพ์ออกมาบนหนึ่งแผ่น

ทิศทางเค้าโครง:

ระบุลำดับของหน้าที่จะให้พิมพ์ออกมา

เส้นขอบ:

พิมพ์โดยมีขอบรอบๆ หน้า

พลิกด้านการวางแนวหน้า:

หมุนหน้าไป 180 องศาก่อนทำการพิมพ์ เลือกรายการนี้เมื่อทำการพิมพ์บนกระดาษ เช่น ช่องจดหมายที่ไหลลงเข้าเครื่องพิมพ์ในทิศทางคงที่เสมอ

พลิกแนวนอน:

พลิกด้านของภาพเพื่อพิมพ์ในลักษณะที่ปรากฏแบบในกระจก

ตัวเลือกเมนูสำหรับการปรับสีให้เข้ากัน

การตั้งค่า ColorSync/ควบคุมสีของแอปพลิเคชัน:

เลือกวิธีการปรับค่าสี ตัวเลือกเหล่านี้ทำการปรับสีระหว่างจอแสดงผลของเครื่องพิมพ์และคอมพิวเตอร์ เพื่อลดความแตกต่างของสีให้น้อยที่สุด

ตัวเลือกเมนูสำหรับการจัดการกระดาษ

เรียงหน้า:

พิมพ์เอกสารหลายหน้าที่เรียงชุดกันตามลำดับและเรียงลำดับเป็นกลุ่ม

หน้าที่จะพิมพ์:

เลือกที่จะพิมพ์เฉพาะหน้าเลขคี่ หรือหน้าเลขคู่

ลำดับของหน้า:

เลือกว่าจะพิมพ์จากหน้าบนสุดหรือหน้าสุดท้าย

ปรับสเกลที่เหมาะสมขนาดกระดาษ:

พิมพ์ให้เข้ากับขนาดที่คุณใส่เข้าพอดี

- ขนาดกระดาษปลายทาง:
เลือกขนาดกระดาษที่จะพิมพ์
- ปรับขนาดลงเท่านั้น:
เลือกเมื่อจะลดขนาดของเอกสาร

ตัวเลือกเมนูสำหรับหน้าปก

พิมพ์หน้าปก:

เลือกว่าจะใช้พิมพ์หน้าปกหรือไม่ เมื่อคุณต้องการเพิ่มปกหลัง ให้เลือก **ต่อจากเอกสาร**

ประเภทของหน้าปก:

เลือกเนื้อหาของหน้าปก

ตัวเลือกเมนูสำหรับโหมด ตั้งค่าการพิมพ์

ประเภทกระดาษ:

เลือกแหล่งกำเนิดกระดาษที่จะให้กระดาษป้อน เลือก **เลือกอัตโนมัติ** เพื่อเลือกแหล่งกำเนิดกระดาษที่เลือกในการตั้งค่าการพิมพ์บนเครื่องพิมพ์โดยอัตโนมัติ

ชนิดกระดาษ:

เลือกประเภทกระดาษที่คุณจะพิมพ์ ถ้าคุณเลือก **เลือกอัตโนมัติ (กระดาษธรรมดา)** เครื่องพิมพ์จะทำงานกับแหล่งจ่ายกระดาษที่ซึ่งตั้งค่าประเภทกระดาษตรงกับค่าปรับตั้งของเครื่องพิมพ์

กระดาษธรรมดา, ก่อนพิมพ์, หัวจดหมาย, เล็กสี, รีไซเคิล, กระดาษธรรมดาคุณภาพสูง

อย่างไรก็ตาม กระดาษจะไม่ถูกป้อนจากแหล่งจ่ายกระดาษสำหรับแหล่งจ่ายกระดาษที่ถูกปิดทำงานในค่า **การตั้งค่าเลือกอัตโนมัติ** ของเครื่องพิมพ์

คุณภาพการพิมพ์:

เลือกคุณภาพการพิมพ์ที่คุณต้องการใช้สำหรับการพิมพ์ ตัวเลือกจะแปรผันโดยขึ้นอยู่กับประเภทกระดาษ

เทาดำ:

เลือกเมื่อคุณต้องการพิมพ์ในโหมดสีดำหรือโทนสีเทา

กลับซ้ายไปขวา:

พลิกกลับภาพถ่ายเพื่อให้ทำการพิมพ์ออกมาแบบสะท้อนจากกระจก

ตัวเลือกเมนูสำหรับโหมด ตัวเลือกสี

การตั้งค่ากำหนดเอง:

ปรับสีด้วยตัวเอง ใน **การตั้งค่าขั้นสูง** คุณสามารถเลือกการตั้งค่าละเอียดได้

PhotoEnhance:

สร้างรูปภาพที่คมชัดกว่าและสีสว่างสดใสมากขึ้นโดยการปรับโดยอัตโนมัติของความเปรียบต่าง ความอิ่มตัวและความสว่างของข้อมูลของภาพดั้งเดิม

ปิด (ไม่ใช่จัดการค่าสี):

พิมพ์โดยไม่ปรับเพิ่มประสิทธิภาพ หรือปรับสีใดๆ

ตัวเลือกเมนูสำหรับโหมด ตั้งค่าการพิมพ์ 2 หน้า

พิมพ์ 2 หน้า:

พิมพ์บนทั้งสองด้านของกระดาษ

การเพิ่มการตั้งค่าล่วงหน้าของเครื่องพิมพ์เพื่อการพิมพ์ที่ง่าย

หากคุณสร้างการตั้งค่าล่วงหน้าของตนเองสำหรับการตั้งค่าที่ซับซ้อนบนไดรเวอร์เครื่องพิมพ์แล้ว คุณสามารถพิมพ์ได้ง่ายดายโดยการเลือกค่าที่ตั้งไว้ล่วงหน้าจากรายชื่อ

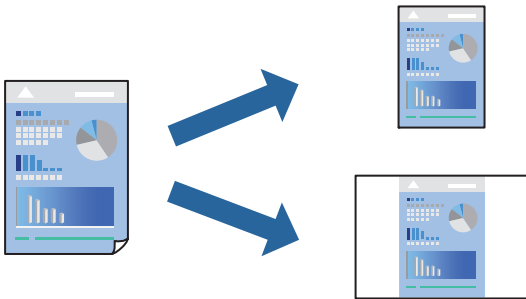

1. ตั้งค่าแต่ละรายการ เช่น ตั้งค่าการพิมพ์ และ เค้าโครง (ขนาดกระดาษ, ชนิดกระดาษ ฯลฯ)
2. คลิก **ค่าที่ตั้งไว้ล่วงหน้า** หรือบันทึกการตั้งค่าปัจจุบันเป็นค่าที่ตั้งไว้ล่วงหน้า
3. คลิก **OK**

หมายเหตุ:

ในการลบการตั้งค่าล่วงหน้าที่เพิ่มเข้ามา ให้คลิกที่ **ค่าที่ตั้งไว้ล่วงหน้า** > **แสดงค่าที่ตั้งไว้ล่วงหน้า** เลือกชื่อการตั้งค่าล่วงหน้าที่คุณต้องการลบทิ้งจากรายชื่อ และหลังจากนั้นลบทิ้ง

4. คลิกที่ **พิมพ์**

ครั้งถัดไปที่คุณต้องการพิมพ์โดยใช้การตั้งค่าเดียวกัน ให้เลือกชื่อค่าที่ตั้งไว้ล่วงหน้าที่เหมาะสมไว้จาก **ค่าที่ตั้งไว้ล่วงหน้า**

ข้อมูลที่เกี่ยวข้อง

- ➔ “การโหลดกระดาษ” บนหน้าที่ 37
- ➔ “การพิมพ์โดยใช้การตั้งค่าอย่างง่าย” บนหน้าที่ 76

การพิมพ์ 2 ด้าน

คุณสามารถพิมพ์ลงบนทั้งสองด้านของกระดาษ

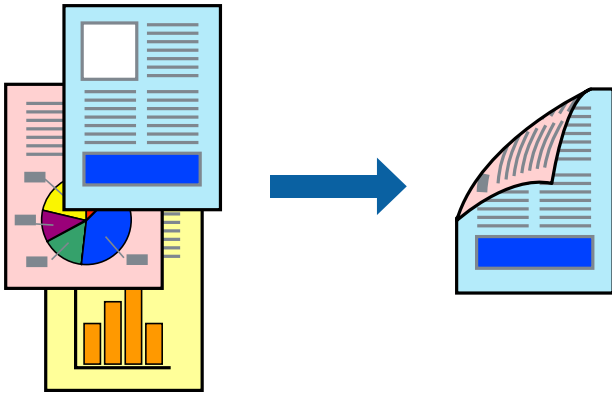

หมายเหตุ:

- ❑ *ถ้าคุณไม่ได้ใช้กระดาษที่เหมาะสมสำหรับการพิมพ์ทั้ง 2 ด้านแล้ว คุณภาพการพิมพ์อาจจะด้อยลงและกระดาษติดขัดอาจเกิดขึ้นได้*

"กระดาษสำหรับการพิมพ์ 2 ด้าน" บนหน้าที่ 338

- ❑ *ขึ้นอยู่กับกระดาษและข้อมูล หมึกอาจจะซึมออกมาทางด้านข้างของกระดาษได้*

1. เลือก **ตั้งค่าการพิมพ์ 2 หน้า** จากเมนูป๊อปอัพ
2. เลือกการเข้าเล่มใน **พิมพ์ 2 หน้า**
3. เลือกประเภทของต้นฉบับใน **ชนิดเอกสาร**

หมายเหตุ:

- ❑ *การพิมพ์อาจช้า ขึ้นอยู่กับการตั้งค่า **ชนิดเอกสาร***

- ❑ *ถ้าคุณกำลังพิมพ์ข้อมูลที่มีความเข้มสูง เช่น ภาพถ่ายหรือกราฟ เลือก **ข้อความ & รูปภาพ** หรือ **ข้อความ & กราฟฟิค** เป็นการตั้งค่า **ชนิดเอกสาร** ถ้าเกิดการครูด หรือภาพซึมผ่านไปยังกระดาษอีกด้าน ให้ปรับความเข้มการพิมพ์ และเวลาปล่อยให้หมึกแห้ง โดยการคลิกที่เครื่องหมายลูกศรข้าง ๆ **การปรับแต่ง***

4. ตั้งค่ารายการอื่นๆ ที่จำเป็น
5. คลิกที่ **พิมพ์**

ข้อมูลที่เกี่ยวข้อง

- ➔ **"กระดาษที่ใช้ได้และความจุ"** บนหน้าที่ 333
- ➔ **"การโหลดกระดาษ"** บนหน้าที่ 37
- ➔ **"การพิมพ์โดยใช้การตั้งค่าอย่างง่าย"** บนหน้าที่ 76

การพิมพ์หลายหน้าบนแผ่นเดียว

คุณสามารถทำการพิมพ์หลายหน้าของข้อมูลได้บนกระดาษแผ่นเดียวได้

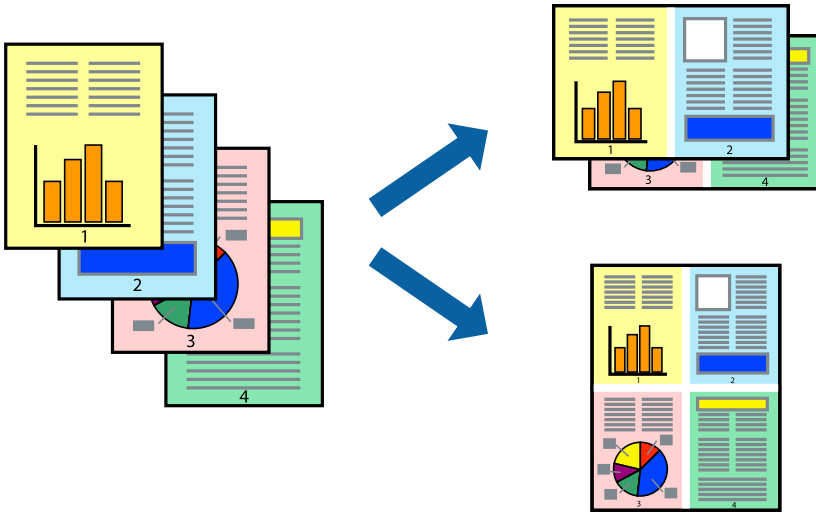

1. เลือก **เค้าโครง** จากเมนูป๊อปอัพ
2. ตั้งค่าจำนวนของหน้าใน **หน้าต่อแผ่น** **ทิศทางของเค้าโครง** (ลำดับของหน้า) และ **ขอบ** **"ตัวเลือกเมนูสำหรับเค้าโครง"** บนหน้าที่ 78
3. ตั้งค่ารายการอื่นๆ ที่จำเป็น
4. คลิกที่ **พิมพ์**

ข้อมูลที่เกี่ยวข้อง

- ➔ "การโหลดกระดาษ" บนหน้าที่ 37
- ➔ "การพิมพ์โดยใช้การตั้งค่าอย่างง่าย" บนหน้าที่ 76

การพิมพ์ให้เข้ากันพอดีกับขนาดกระดาษ

เลือกขนาดกระดาษที่คุณโหลดเข้าไปในเครื่องพิมพ์ในลักษณะการตั้งค่า ขนาดกระดาษปลายทาง



1. เลือกขนาดของกระดาษที่คุณตั้งไว้ในแอปพลิเคชันในลักษณะการตั้งค่า **ขนาดกระดาษ**
2. เลือก **การจัดการกระดาษ** จากเมนูป๊อปอัพ
3. เลือก **สเกลที่เหมาะสมขนาดกระดาษ**
4. เลือกขนาดกระดาษที่คุณโหลดเข้าไปในเครื่องพิมพ์ในลักษณะการตั้งค่า **ขนาดกระดาษปลายทาง**
5. ตั้งค่ารายการอื่นๆ ที่จำเป็น
6. คลิกที่ **พิมพ์**

ข้อมูลที่เกี่ยวข้อง

- ➔ “การโหลดกระดาษ” บนหน้าที่ 37
- ➔ “การพิมพ์โดยใช้การตั้งค่าอย่างง่าย” บนหน้าที่ 76

การพิมพ์เอกสารที่ลดขนาดหรือขยายขนาดที่ขนาดใดๆ

คุณสามารถลดขนาดหรือขยายขนาดของเอกสารโดยร้อยละแบบเฉพาะ



1. เลือกที่ **พิมพ์** จากเมนู **ไฟล์** หรือคำสั่งอื่นเพื่อเข้าสู่หน้าต่างโต้ตอบการพิมพ์
2. เลือก **การตั้งค่าหน้า** จากเมนู **ไฟล์** ของแอปพลิเคชัน
3. เลือก **เครื่องพิมพ์**, **ขนาดกระดาษ** ป้อนค่าร้อยละใน **ขนาด** จากนั้นคลิก **OK**

หมายเหตุ:

เลือกขนาดกระดาษที่คุณตั้งค่าในแอปพลิเคชันเป็นการตั้งค่า **ขนาดกระดาษ**

4. ตั้งค่ารายการอื่นๆ ที่จำเป็น
5. คลิกที่ **พิมพ์**

ข้อมูลที่เกี่ยวข้อง

- ➔ “การโหลดกระดาษ” บนหน้าที่ 37
- ➔ “การพิมพ์โดยใช้การตั้งค่าอย่างง่าย” บนหน้าที่ 76

การปรับสีของการพิมพ์

คุณสามารถปรับสีที่ใช้ในงานพิมพ์ได้ การปรับเหล่านี้ไม่สามารถใช้ได้กับข้อมูลดั้งเดิม

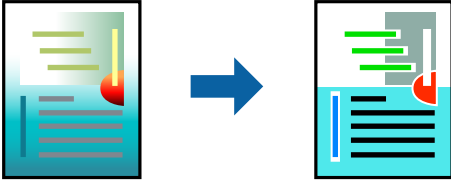

PhotoEnhance สร้างรูปภาพที่คมชัดกว่าและสีสว่างสดใสมากขึ้นโดยการปรับโดยอัตโนมัติของความเปรียบต่าง ความอิ่มตัวและความสว่างของข้อมูลของภาพดั้งเดิม

หมายเหตุ:

PhotoEnhance ปรับสีโดยการวิเคราะห์ตำแหน่งของการแสดงภาพ ดังนั้น ถ้าคุณได้ทำการเปลี่ยนตำแหน่งของการแสดงภาพโดยการลดขนาด การตัดกรอบ หรือการหมุนของภาพแล้ว สีอาจจะเปลี่ยนแปลงไปโดยไม่คาดหมายได้ ถ้ารูปภาพไม่ได้ระยะโฟกัสแล้ว โทนสีอาจจะไม่เป็นธรรมชาติได้ ถ้าสีถูกทำให้เปลี่ยนแปลงหรือกลายเป็นไม่ธรรมชาติแล้ว ให้ทำการพิมพ์ในโหมดอื่นนอกเหนือจากโหมด **PhotoEnhance**

1. เลือก **การจับคู่ของสี** จากเมนูป๊อปอัพและหลังจากนั้นเลือกที่ **ควบคุมสีของเอปสัน**
2. เลือก **ตัวเลือกสี** จากเมนูป๊อปอัพและหลังจากนั้นเลือกตัวเลือกหนึ่งใดจากที่มีอยู่
3. คลิกที่ลูกศรที่ถัดจาก **การตั้งค่าขั้นสูง** และทำการตั้งค่าที่เหมาะสม
4. ตั้งค่ารายการอื่นๆ ที่จำเป็น
5. คลิกที่ **พิมพ์**

ข้อมูลที่เกี่ยวข้อง

- ➔ “การโหลดกระดาษ” บนหน้าที่ 37
- ➔ “การพิมพ์โดยใช้การตั้งค่าอย่างง่าย” บนหน้าที่ 76

การพิมพ์โดยใช้ไดรฟ์เวอร์เครื่องพิมพ์แบบ PostScript — Mac OS X

1. ใส่กระดาษเข้าไปในเครื่องพิมพ์
2. เปิดไฟล์ที่คุณต้องการพิมพ์

3. การเข้าสู่หน้าต่างโต้ตอบของการพิมพ์

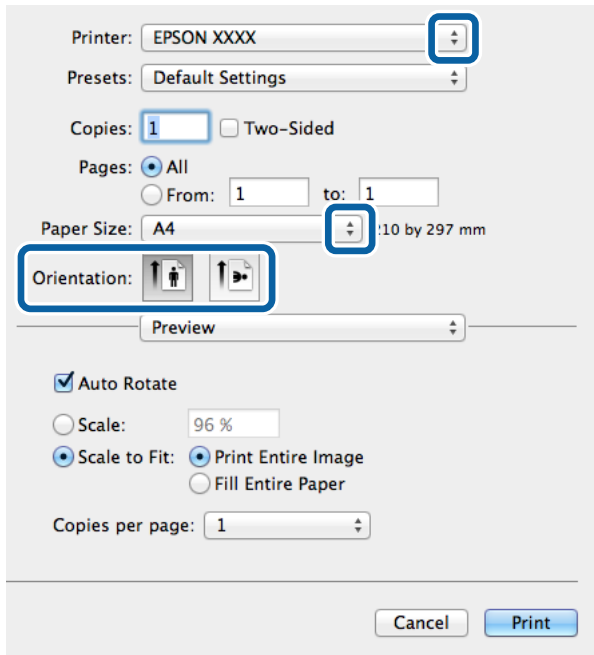

4. ทำการตั้งค่าต่อไปนี้

- เครื่องพิมพ์: เลือกเครื่องพิมพ์ของคุณ
- ขนาดกระดาษ: เลือกขนาดกระดาษที่คุณโหลดในเครื่องพิมพ์
- การเรียงตัว: เลือกการเรียงตัวที่คุณตั้งค่าในแอปพลิเคชัน

5. เลือก ป้อนกระดาษ จากเมนูป้อนอັพ จากนั้นเลือกแหล่งจ่ายกระดาษที่คุณใส่กระดาษเข้าไป

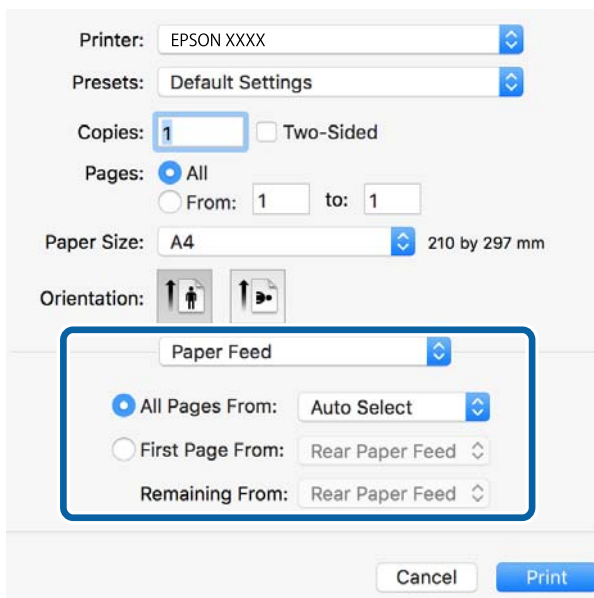

6. เลือก **คุณลักษณะเครื่องพิมพ์** จากเมนูป๊อปอัพ เลือก **Quality** เป็นการตั้งค่า **ชุดคุณลักษณะ** จากนั้นเลือกประเภทของกระดาษที่คุณใส่เข้าไปเป็น **MediaType**

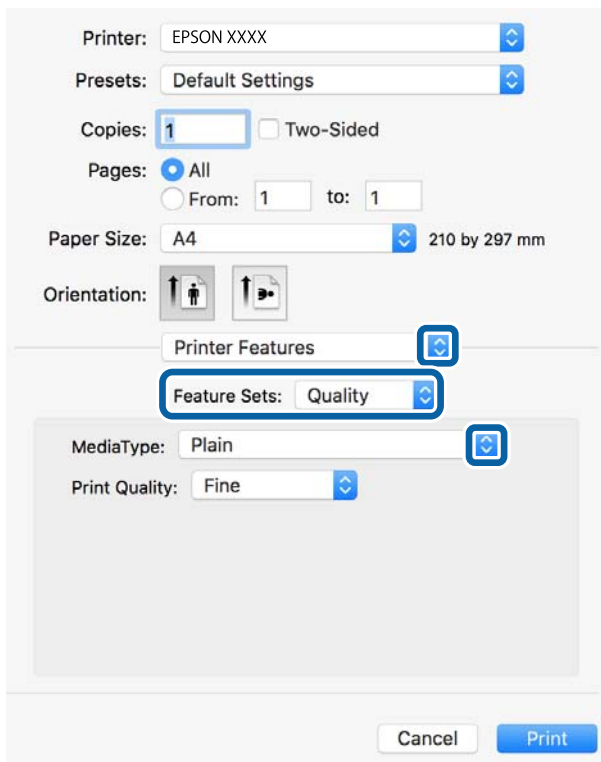

7. เลือก **Color** เป็นการตั้งค่า **ชุดคุณลักษณะ** จากนั้นเลือกการตั้งค่าสำหรับ **Color Mode**

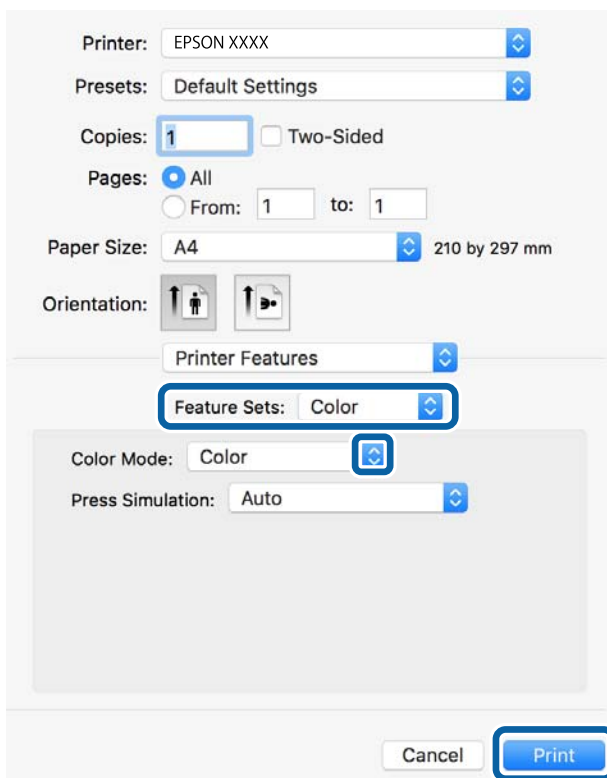

8. คลิกที่ **พิมพ์**

ข้อมูลที่เกี่ยวข้อง

- ➔ “กระดาษที่ใช้ได้และความจุ” บนหน้าที่ 333
- ➔ “การโหลดกระดาษ” บนหน้าที่ 37
- ➔ “รายชื่อของประเภทกระดาษ” บนหน้าที่ 36
- ➔ “ตัวเลือกเมนูสำหรับคุณสมบัติของเครื่องพิมพ์” บนหน้าที่ 88

ตัวเลือกเมนูสำหรับไดรฟ์เวอร์เครื่องพิมพ์ PostScript

เปิดหน้าต่างการพิมพ์ในแอปพลิเคชัน เลือกเครื่องพิมพ์ แล้วเข้าถึงหน้าต่างไดรฟ์เวอร์เครื่องพิมพ์

หมายเหตุ:

เมนูที่มีให้เลือกขึ้นอยู่กับตัวเลือกที่คุณเลือก

ตัวเลือกเมนูสำหรับเค้าโครง

หน้าต่อแผ่น:

เลือกจำนวนของหน้าที่จะพิมพ์ออกมาบนหนึ่งแผ่น

ทิศทางเค้าโครง:

ระบุลำดับของหน้าที่จะให้พิมพ์ออกมา

เส้นขอบ:

พิมพ์โดยมีขอบรอบๆ หน้า

สองด้าน:

ให้คุณสามารถทำการพิมพ์แบบ 2 ด้านได้

พลิกด้านการวางแนวหน้า:

หมุนหน้าไป 180 องศาก่อนทำการพิมพ์

พลิกแนวนอน:

พลิกกลับภาพถ่ายเพื่อให้ทำการพิมพ์ออกมาแบบสะท้อนจากกระจก

ตัวเลือกเมนูสำหรับการปรับสีให้เข้ากัน

การตั้งค่า ColorSync/ในเครื่องพิมพ์:

เลือกวิธีการปรับค่าสี ตัวเลือกเหล่านี้ทำการปรับสีระหว่างจอแสดงผลของเครื่องพิมพ์และคอมพิวเตอร์ เพื่อลดความแตกต่างของสีให้น้อยที่สุด

ตัวเลือกเมนูสำหรับการจัดการกระดาษ

เรียงหน้า:

พิมพ์เอกสารหลายหน้าที่เรียงชุดกันตามลำดับและเรียงลำดับเป็นกลุ่ม

หน้าที่จะพิมพ์:

เลือกที่จะพิมพ์เฉพาะหน้าเลขคู่ หรือหน้าเลขคี่

ลำดับของหน้า:

เลือกว่าจะพิมพ์จากหน้าบนสุดหรือหน้าสุดท้าย

ปรับสเกลที่เหมาะสมขนาดกระดาษ:

พิมพ์ให้เข้ากับขนาดที่คุณใส่เข้าพอดี

ขนาดกระดาษปลายทาง:

เลือกขนาดกระดาษที่จะพิมพ์

ปรับขนาดลงเท่านี้:

เลือกเมื่อจะลดขนาดของเอกสาร

ตัวเลือกเมนูสำหรับการป้องกันกระดาษ

เลือกแหล่งกำเนิดกระดาษที่จะให้กระดาษป้องกัน

ทุกหน้าจาก:

การเลือก **เลือกอัตโนมัติ** จะเลือกกระดาษป้องกันที่ตรงกับ **การตั้งค่ากระดาษ** บนเครื่องพิมพ์โดยอัตโนมัติ

หน้าแรกจาก/หน้าที่เหลือจาก:

นอกจากนี้คุณยังสามารถเลือกกระดาษป้องกันสำหรับหน้าได้ด้วย

ตัวเลือกเมนูสำหรับหน้าปก

พิมพ์หน้าปก:

เลือกว่าจะใช้พิมพ์หน้าปกหรือไม่ เมื่อคุณต้องการเพิ่มปกหลัง ให้เลือก **ต่อจากเอกสาร**

ประเภทของหน้าปก:

เลือกเนื้อหาของหน้าปก

ตัวเลือกเมนูสำหรับคุณสมบัติของเครื่องพิมพ์

ชุดคุณสมบัติ:

Quality:

MediaType:

เลือกประเภทกระดาษที่คุณจะพิมพ์ ถ้าคุณเลือก **ไม่ได้ระบุ** เครื่องพิมพ์จะทำงานกับแหล่งจ่ายกระดาษที่ซึ่งตั้งค่าประเภทกระดาษตรงกับค่าปรับตั้งของเครื่องพิมพ์

กระดาษธรรมดา, ก้อนพิมพ์, หัวจดหมาย, เล็กสี, ริโซเคิล, กระดาษธรรมดาคุณภาพสูง

อย่างไรก็ตาม กระดาษจะไม่ถูกป้องกันจากแหล่งจ่ายกระดาษสำหรับแหล่งจ่ายกระดาษที่ถูกปิดทำงานในค่า **การตั้งค่าเลือกอัตโนมัติ** ของเครื่องพิมพ์

Print Quality:

เลือกคุณภาพการพิมพ์ที่คุณต้องการใช้สำหรับการพิมพ์

เลือกสี:

Color Mode:

เลือกที่จะพิมพ์ในแบบสีหรือแบบขาวดำ

Press Simulation:

คุณสามารถเลือกสีในระบบหมึก CMYK เพื่อจำลองเมื่อคุณพิมพ์โดยการทำซ้ำสีในระบบหมึก CMYK ของแท่นพิมพ์แบบออฟเซตได้

อื่นๆ:

Ink Save Mode:

ประหยัดหมึกโดยการลดความหนาแน่นของการพิมพ์

การพิมพ์ไฟล์ PDF จากอุปกรณ์หน่วยความจำ

คุณสามารถพิมพ์ไฟล์ PDF จากอุปกรณ์หน่วยความจำที่เชื่อมต่อกับเครื่องพิมพ์ได้

1. เชื่อมต่ออุปกรณ์หน่วยความจำเข้ากับพอร์ต USB อินเทอร์เน็ตภายนอกของเครื่องพิมพ์
“การเสียบอุปกรณ์ USB ภายนอก” บนหน้าที่ 46
2. เลือก **อุปกรณ์หน่วย ความจำ** จากหน้าจอหลัก
3. เลือก **PDF**
4. เลือกไฟล์ จากนั้นดำเนินการต่อในหน้าจอถัดไป
5. แตะที่ 

การตั้งค่า PDF

คุณสามารถตั้งค่าการพิมพ์สำหรับรูปแบบไฟล์ PDF บนอุปกรณ์หน่วยความจำของคุณได้

 (ลำดับการแสดงผล):

เลือกการตั้งค่าเรียงลำดับเพื่อแสดงผลไฟล์บนหน้าจอ LCD

การตั้งค่าพื้นฐาน:

การตั้งค่ากระดาษ

กำหนดการตั้งค่าแหล่งจ่ายกำเนิดกระดาษที่คุณต้องการจะพิมพ์

โหมดสี

เลือกการตั้งค่าสีที่คุณใช้พิมพ์โดยปกติใน **ขาวดำ** หรือ **สี**

ขั้นสูง:

2-ด้าน

เลือก **เปิด** เพื่อพิมพ์ไฟล์ PDF โดยใช้การพิมพ์แบบ 2 ด้าน นอกจากนี้คุณยังสามารถเลือกวิธีการเข้าเล่มโดยการแตะที่ **เข้าเล่ม (สำเนา)**

❑ ลำดับการพิมพ์

เลือกลำดับสำหรับการการพิมพ์หลายหน้าของไฟล์ PDF

การพิมพ์เอกสารจากอุปกรณ์สมาร์ต (iOS)

คุณสามารถพิมพ์เอกสารจากอุปกรณ์สมาร์ต เช่น สมาร์ทโฟนหรือแท็บเล็ตได้

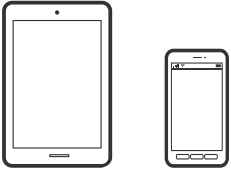

การพิมพ์เอกสารโดยใช้ Epson iPrint

หมายเหตุ:

การทำงานอาจแตกต่างกันขึ้นอยู่กับอุปกรณ์

1. เชื่อมต่อเครื่องพิมพ์และอุปกรณ์สมาร์ตโดยใช้Wi-Fi Direct
"การเชื่อมต่ออุปกรณ์สมาร์ตและเครื่องพิมพ์โดยตรง (Wi-Fi Direct)" บนหน้าที่ 295
2. ถ้าไม่ได้ติดตั้ง Epson iPrint ไว้ ให้ติดตั้งก่อน
"การติดตั้ง Epson iPrint" บนหน้าที่ 346
3. เริ่มต้น Epson iPrint
4. แตะที่ **Document** บนหน้าจอหลัก
5. แตะที่ตำแหน่งของเอกสารที่คุณต้องการพิมพ์
6. เลือกที่เอกสาร จากนั้นแตะที่ **Next**
7. แตะที่ **Print**

การพิมพ์เอกสารโดยใช้ AirPrint

AirPrint ให้ความสามารถการพิมพ์ระบบไร้สายทันทีจาก iPhone, iPad, iPod touch และ Mac โดยไม่ต้องติดตั้งไดรเวอร์หรือดาวน์โหลดซอฟต์แวร์



หมายเหตุ:

หากคุณเปิดใช้ข้อความการกำหนดค่ากระดาษบนแผงควบคุมเครื่องพิมพ์ คุณจะไม่สามารถใช้งาน AirPrint ดูที่ลิงก์ด้านล่างเพื่อเปิดใช้ข้อความ หากจำเป็น

1. ตั้งค่าเครื่องพิมพ์ของคุณสำหรับการพิมพ์ไร้สาย ดูที่ลิงก์ด้านล่าง
<http://epson.sn>

2. เชื่อมต่ออุปกรณ์ Apple ของคุณเข้ากับเครือข่ายไร้สายเดียวกันที่เครื่องพิมพ์ของคุณใช้
3. ส่งพิมพ์จากอุปกรณ์ของคุณไปยังเครื่องพิมพ์

หมายเหตุ:

สำหรับรายละเอียด ให้อ่านที่หน้า AirPrint ของเว็บไซต์ Apple

ข้อมูลที่เกี่ยวข้อง

➔ “ไม่สามารถพิมพ์แม้ว่าได้เชื่อมต่อแล้ว (iOS)” บนหน้าที่ 220

การพิมพ์เอกสารจากอุปกรณ์สมาร์ต (Android)

คุณสามารถพิมพ์เอกสารจากอุปกรณ์สมาร์ต เช่น สมาร์ทโฟนหรือแท็บเล็ตได้

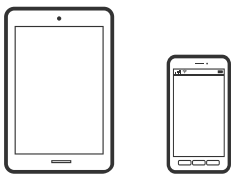

การพิมพ์เอกสารโดยใช้ Epson iPrint

หมายเหตุ:

การทำงานอาจแตกต่างกันขึ้นอยู่กับอุปกรณ์

1. เชื่อมต่อเครื่องพิมพ์และอุปกรณ์สมาร์ตโดยใช้ Wi-Fi Direct
“การเชื่อมต่ออุปกรณ์สมาร์ตและเครื่องพิมพ์โดยตรง (Wi-Fi Direct)” บนหน้าที่ 295
2. ถ้าไม่ได้ติดตั้ง Epson iPrint ไว้ ให้ติดตั้งก่อน
“การติดตั้ง Epson iPrint” บนหน้าที่ 346
3. เริ่มต้น Epson iPrint
4. แตะที่ **Document** บนหน้าจอหลัก
5. แตะที่ตำแหน่งของเอกสารที่คุณต้องการพิมพ์
6. เลือกที่เอกสาร จากนั้นแตะที่ **Next**
7. แตะที่ **Print**

การพิมพ์เอกสารโดยใช้ Epson Print Enabler

คุณสามารถพิมพ์เอกสาร อีเมล รูปถ่าย และหน้าเว็บของคุณผ่านระบบไร้สายจากโทรศัพท์หรือแท็บเล็ต Android (Android v4.4 หรือรุ่นใหม่กว่า) เพียงแตะไม่กี่ครั้ง อุปกรณ์ Android ของคุณจะค้นพบเครื่องพิมพ์ Epson ที่เชื่อมต่อกับเครือข่ายไร้สายเดียวกัน

หมายเหตุ:

การทำงานอาจแตกต่างกันขึ้นอยู่กับอุปกรณ์

1. เชื่อมต่อเครื่องพิมพ์และอุปกรณ์สมาร์ทโดยใช้Wi-Fi Direct
“การเชื่อมต่ออุปกรณ์สมาร์ทและเครื่องพิมพ์โดยตรง (Wi-Fi Direct)” บนหน้าที่ 295
2. จากอุปกรณ์ Android ให้ติดตั้งปลั๊กอิน Epson Print Enabler จาก Google Play
3. ไปที่ การตั้งค่า บนอุปกรณ์ Android ของคุณ เลือก การพิมพ์ จากนั้นเปิดใช้งาน Epson Print Enabler
4. จากแอปพลิเคชัน Android เช่น Chrome และที่ไอคอนเมนูและพิมพ์สิ่งที่อยู่บนหน้าจอ
หมายเหตุ:
หากคุณไม่เห็นเครื่องพิมพ์ของคุณ ให้แตะที่ เครื่องพิมพ์ทั้งหมด แล้วเลือกเครื่องพิมพ์ของคุณ

การพิมพ์บนช่อง

การพิมพ์ของจากคอมพิวเตอร์ (Windows)

1. โหลดช่องเข้าไปในเครื่องพิมพ์
“การใส่ช่อง” บนหน้าที่ 38
2. เปิดไฟล์ที่คุณต้องการพิมพ์
3. การเข้าไปสู่หน้าต่างของไดรเวอร์เครื่องพิมพ์
4. เลือกขนาดช่องจาก **ขนาดกระดาษ** บนแท็บ **ระบบการพิมพ์** จากนั้นเลือก **ช่องจดหมาย** จาก **ชนิดกระดาษ**
5. ตั้งรายการอื่นบน **ระบบการพิมพ์** และแถบ **ลักษณะการพิมพ์** ตามที่ต้องการ และหลังจากนั้น คลิกที่ **ตกลง**
6. คลิกที่ **พิมพ์**

การพิมพ์ของจากคอมพิวเตอร์ (Mac OS)

1. โหลดช่องเข้าไปในเครื่องพิมพ์
“การใส่ช่อง” บนหน้าที่ 38
2. เปิดไฟล์ที่คุณต้องการพิมพ์
3. เลือกที่ **พิมพ์** จากเมนู **ไฟล์** หรือคำสั่งอื่นเพื่อเข้าสู่หน้าต่างโต้ตอบการพิมพ์
4. เลือกขนาดเป็นการตั้งค่า **ขนาดกระดาษ**
5. เลือก **ตั้งค่าการพิมพ์** จากเมนูป๊อปอัพ
6. เลือก **ช่อง** เป็นการตั้งค่า **ชนิดกระดาษ**
7. ตั้งค่ารายการอื่นๆ ที่จำเป็น
8. คลิกที่ **พิมพ์**

การพิมพ์รูปถ่าย

การพิมพ์ไฟล์ JPEG จากอุปกรณ์หน่วยความจำ

คุณสามารถพิมพ์ไฟล์ JPEG จากอุปกรณ์หน่วยความจำที่เชื่อมต่อกับเครื่องพิมพ์ได้

1. เชื่อมต่ออุปกรณ์หน่วยความจำเข้ากับพอร์ต USB อินเทอร์เน็ตภายนอกของเครื่องพิมพ์
“การเสียบอุปกรณ์ USB ภายนอก” บนหน้าที่ 46
2. เลือก **อุปกรณ์หน่วย ความจำ** จากหน้าจอหลัก
3. เลือก **JPEG**
4. เลือกไฟล์ จากนั้นดำเนินการต่อในหน้าจอถัดไป
5. แตะที่ 

การตั้งค่า JPEG

 (ตัวเลือก):

ทำการตั้งค่าการจัดลำดับ การเลือก และการยกเลิกเลือกข้อมูลภาพ

การตั้งค่าพื้นฐาน:

- การตั้งค่ากระดาษ
กำหนดการตั้งค่าแหล่งจ่ายกำเนิดกระดาษที่คุณต้องการจะพิมพ์
- โหมดสี
เลือกการตั้งค่าสีที่คุณใช้พิมพ์โดยปกติใน **ขาวดำ** หรือ **สี**

ขั้นสูง:

- โครงร่าง
เลือกวิธีการแสดงเค้าโครงไฟล์ JPEG **1-up** เป็นการพิมพ์หนึ่งไฟล์ต่อหน้า **20-up** ใช้สำหรับการพิมพ์ 20 ไฟล์ต่อหน้า **ดัชนี** เป็นการสร้างดัชนีการพิมพ์พร้อมข้อมูล
- พอดีกรอบ
เลือก **เปิด** เพื่อตัดภาพให้พอดีกับเค้าโครงการพิมพ์ที่เลือกโดยอัตโนมัติ หากอัตราส่วนของข้อมูลภาพและขนาดกระดาษแตกต่างกัน ภาพจะขยายหรือลดขนาดโดยอัตโนมัติเพื่อให้ด้านสั้นของภาพตรงกันกับด้านสั้นของกระดาษ ด้านยาวของภาพจะถูกครอบตัดหากเกินกว่าด้านยาวของกระดาษ คุณสมบัตินี้อาจไม่สามารถใช้ได้สำหรับภาพถ่ายแบบพาโนรามา
- คุณภาพ
การเลือก **ดีที่สุด** จะให้การพิมพ์คุณภาพสูงกว่า แต่ความเร็วการพิมพ์อาจจะช้าลง
- วันที่
เลือกรูปแบบของวันที่ที่ถ่ายภาพไว้หรือบันทึกภาพไว้ วันที่จะไม่ถูกพิมพ์สำหรับเค้าโครงบางอย่าง
- แก้ไขภาพ
เลือกโหมดนี้เพื่อปรับปรุงความสว่าง ความเปรียบต่าง และความอิ่มตัวของรูปถ่ายโดยอัตโนมัติ เมื่อต้องการปิดการปรับปรุงโดยอัตโนมัติ ให้เลือก **ปิดการปรับแต่ง**

แก่ตาแดง

เลือก **เปิด** เพื่อแก้ไขลักษณะตาแดงในรูปภาพ การปรับแก้ไม่ได้ใช้กับไฟล์ต้นฉบับ เฉพาะกับงานพิมพ์ออกมาเท่านั้น ทั้งนี้โดยขึ้นอยู่กับประเภทของภาพถ่าย ส่วนของภาพนอกเหนือจากจุดตาอาจจะถูกปรับแก้

การพิมพ์ไฟล์ TIFF จากอุปกรณ์หน่วยความจำ

คุณสามารถพิมพ์ไฟล์ TIFF จากอุปกรณ์หน่วยความจำที่เชื่อมต่อกับเครื่องพิมพ์ได้

1. เชื่อมต่ออุปกรณ์หน่วยความจำเข้ากับพอร์ต USB อินเทอร์เน็ตภายนอกของเครื่องพิมพ์
“การเสียบอุปกรณ์ USB ภายนอก” บนหน้าที่ 46
2. เลือก **อุปกรณ์หน่วย ความจำ** จากหน้าจอหลัก
3. เลือก **TIFF**
4. เลือกไฟล์ จากนั้นดำเนินการต่อในหน้าจอถัดไป
5. แตะที่ 

การตั้งค่า TIFF

คุณสามารถตั้งค่าการพิมพ์สำหรับรูปแบบไฟล์ TIFF ในอุปกรณ์หน่วยความจำของคุณได้

 (ลำดับการแสดงผล):

เปลี่ยนแปลงลำดับของไฟล์

การตั้งค่าพื้นฐาน:

- การตั้งค่ากระดาษ
กำหนดการตั้งค่าแหล่งจ่ายกำเนิดกระดาษที่คุณต้องการจะพิมพ์
- โหมดสี
เลือกการตั้งค่าสีที่คุณใช้พิมพ์โดยปกติใน **ขาวดำ** หรือ **สี**

ขั้นสูง:

- โครงร่าง
เลือกวิธีการแสดงเค้าโครงไฟล์ Multi-TIFF **1-up** เป็นการพิมพ์หน้าต่อหน้าหนึ่งแผ่น **20-up** ใช้สำหรับการพิมพ์ 20 หน้าต่อหนึ่งแผ่น **ดัชนี** เป็นการสร้างดัชนีการพิมพ์พร้อมข้อมูล
- พอดีกรอบ
เลือก **เปิด** เพื่อตัดรูปถ่ายให้พอดีกับเค้าโครงรูปถ่ายที่เลือกโดยอัตโนมัติ หากอัตราส่วนของข้อมูลภาพและขนาดกระดาษแตกต่างกัน ภาพจะขยายหรือลดขนาดโดยอัตโนมัติเพื่อให้ด้านสั้นของภาพตรงกันกับด้านสั้นของกระดาษ ด้านยาวของภาพจะถูกครอบตัดหากเกินกว่าด้านยาวของกระดาษ คุณสมบัตินี้อาจไม่สามารถใช้ได้สำหรับภาพถ่ายแบบพาโนรามา
- คุณภาพ
การเลือก **ดีที่สุด** จะให้การพิมพ์คุณภาพสูงกว่า แต่ความเร็วการพิมพ์อาจจะช้าลง
- ลำดับการพิมพ์
เลือกลำดับสำหรับการการพิมพ์หลายหน้าของไฟล์ TIFF

วันที่

เลือกรูปแบบของวันที่ที่ถ่ายภาพไว้หรือบันทึกภาพไว้ วันที่จะไม่ถูกพิมพ์สำหรับเค้าโครงบางอย่าง

การพิมพ์หน้าเว็บ

การพิมพ์หน้าเว็บจากคอมพิวเตอร์

1. เลือกวิธีการพิมพ์จาก **E-Web Print Toolbar**
 - Print: พิมพ์หน้าเว็บทั้งหมดให้พอดีกับกระดาษ
 - Clip: พิมพ์เฉพาะพื้นที่ที่คุณเลือก
2. ทำการตั้งค่าการพิมพ์ จากนั้นคลิกปุ่ม **Print**

การพิมพ์หน้าเว็บจากอุปกรณ์สมาร์ต

หมายเหตุ:

การทำงานอาจแตกต่างกันอยู่กับอุปกรณ์

1. เชื่อมต่อเครื่องพิมพ์และอุปกรณ์สมาร์ตโดยใช้ Wi-Fi Direct
["การเชื่อมต่ออุปกรณ์สมาร์ตและเครื่องพิมพ์โดยตรง \(Wi-Fi Direct\)"](#) บนหน้าที่ 295
2. ถ้าไม่ได้ติดตั้ง Epson iPrint ไว้ ให้ติดตั้งก่อน
["การติดตั้ง Epson iPrint"](#) บนหน้าที่ 346
3. เปิดหน้าเว็บที่คุณต้องการพิมพ์ในแอปเว็บเบราว์เซอร์ของคุณ
4. แตะที่ **แบ่งปัน** จากเมนูของแอปเว็บเบราว์เซอร์
5. เลือก **iPrint**
6. แตะที่ **พิมพ์**

การพิมพ์โดยใช้บริการระบบคลาวด์

โดยการใช้บริการ Epson Connect ที่มีอยู่บนอินเทอร์เน็ต คุณสามารถทำการพิมพ์จากอุปกรณ์สมาร์ทโฟน แท็บเล็ต พีซี หรือแล็ปท็อปของคุณ ในเวลาใดและที่ไหนก็ได้ ในการใช้บริการนี้ คุณจะต้องลงทะเบียนผู้ใช้และเครื่องพิมพ์ใน Epson Connect

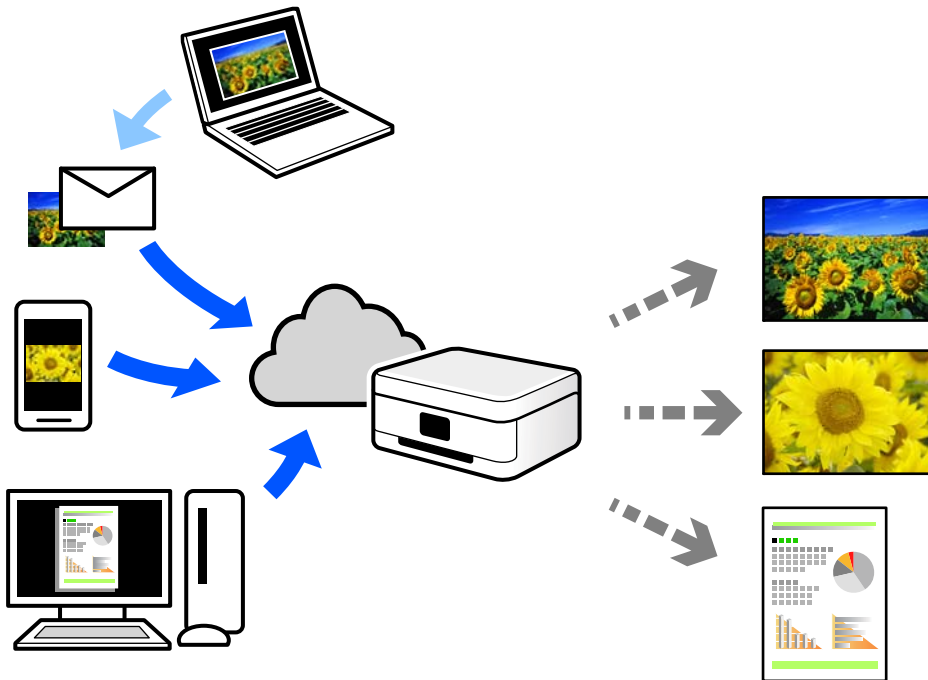

คุณสมบัติที่มีบนอินเทอร์เน็ตมีดังต่อไปนี้

Email Print

เมื่อคุณส่งอีเมลพร้อมเอกสารแนบ เช่น เอกสาร หรือภาพไปยังที่อยู่อีเมลที่กำหนดไว้ที่เครื่องพิมพ์ คุณสามารถพิมพ์อีเมลดังกล่าวและเอกสารแนบจากตำแหน่งที่ตั้งระยะไกลได้ เช่น เครื่องพิมพ์จากที่บ้านหรือสำนักงานของคุณ

Epson iPrint

แอปพลิเคชันนี้สำหรับระบบ iOS และ Android และอนุญาตให้คุณทำการพิมพ์หรือสแกนจากสมาร์ทโฟนหรือแท็บเล็ต คุณสามารถพิมพ์เอกสาร ภาพ และเว็บไซต์โดยการส่งไปยังเครื่องพิมพ์บนเครือข่าย LAN ไร้สายเครือข่ายเดียวกันได้โดยตรง

Remote Print Driver

นี่เป็นแชร์ไดรเวอร์ที่รองรับโดยไดรเวอร์การพิมพ์ระยะไกล เมื่อทำการพิมพ์โดยใช้เครื่องพิมพ์ในตำแหน่งที่ตั้งระยะไกล คุณสามารถพิมพ์โดยการเปลี่ยนแปลงเครื่องพิมพ์บนหน้าตาต่างแอปพลิเคชันปกติ

ดูที่เว็บไซต์ Epson Connect สำหรับรายละเอียดวิธีการตั้งค่าหรือพิมพ์

<https://www.epsonconnect.com/>

<http://www.epsonconnect.eu> (ยุโรปเท่านั้น)

การลงทะเบียนบริการ Epson Connect จากแผงควบคุม

ทำตามขั้นตอนด้านล่างเพื่อลงทะเบียนเครื่องพิมพ์

1. เลือกที่ การตั้งค่า จากแผงควบคุม

2. เลือก **การตั้งค่าทั่วไป** > **การตั้งค่าบริการเว็บ** > **บริการของ Epson Connect** > **ไม่ได้ลงทะเบียน** เพื่อพิมพ์รายงานการลงทะเบียน
3. ทำตามคำแนะนำบนเอกสารการลงทะเบียนเพื่อลงทะเบียนเครื่องพิมพ์

การถ่ายสำเนา

วิธีการถ่ายสำเนาที่ใช้ได้.....	99
ตัวเลือกเมนูพื้นฐานสำหรับการทำสำเนา.....	103
ตัวเลือกเมนูขั้นสูงสำหรับการถ่ายสำเนา.....	105

วิธีการถ่ายสำเนาที่ทำได้

วางต้นฉบับบนกระจกสำหรับตัวสแกนหรือ ADF จากนั้นเลือกเมนู **ถ่ายเอกสาร** บนหน้าจอหลัก

การถ่ายสำเนาดั้งฉบับ

คุณสามารถถ่ายสำเนาดั้งฉบับในขนาดที่คงที่หรือขนาดที่กำหนดเองเป็นสีหรือขาวดำ

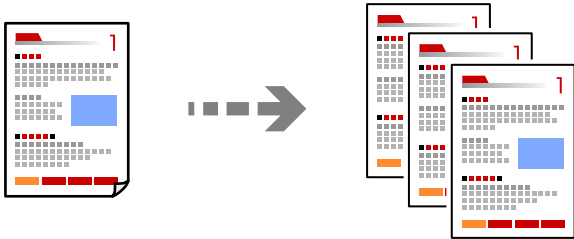

1. วางต้นฉบับ
"การวางต้นฉบับ" บนหน้าที่ 41
2. เลือก **ถ่ายเอกสาร** จากหน้าจอหลัก
3. เลือกที่แท็บ **การตั้งค่าพื้นฐาน** จากนั้นเลือก **ขาวดำ** หรือ **สี**

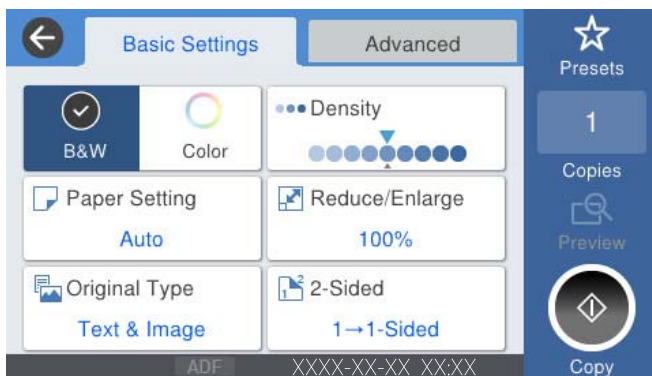

4. แตะที่ 

การถ่ายสำเนา 2 หน้า

ถ่ายสำเนาหลายหน้าของเอกสารลงบนทั้งสองด้านของกระดาษ



1. วางต้นฉบับทั้งหมดโดยเอาด้านหน้าขึ้นใน ADF



ข้อความที่สำคัญ:

ถ้าคุณต้องการถ่ายสำเนาต้นฉบับที่ไม่รองรับโดย ADF ให้ใช้กระจกสำหรับตัวสแกน
"ต้นฉบับไม่รองรับโดย ADF" บนหน้าที่ 44

หมายเหตุ:

นอกจากนี้ คุณยังสามารถวางต้นฉบับบนกระจกสำหรับตัวสแกน

"การวางต้นฉบับ" บนหน้าที่ 41

2. เลือก ถ่ายเอกสาร จากหน้าจอหลัก
3. เลือกที่แท็บ การตั้งค่าพื้นฐาน จากนั้นเลือก 2-ด้าน แล้วเลือก 2>2-ด้าน หรือ 1>2-ด้าน
4. ระบุการตั้งค่าอื่นๆ เช่น การเรียงตัวของต้นฉบับและตำแหน่งการเข้าเล่ม
5. แตะที่ ◊

การถ่ายสำเนาโดยการขยายหรือลดขนาด

คุณสามารถถ่ายสำเนาต้นฉบับที่ขนาดตามที่ระบุได้

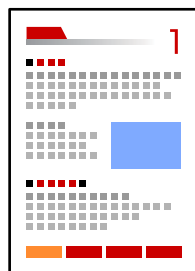
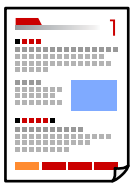

1. วางต้นฉบับ
"การวางต้นฉบับ" บนหน้าที่ 41
2. เลือก ถ่ายเอกสาร จากหน้าจอหลัก
3. เลือกที่แท็บ การตั้งค่าพื้นฐาน จากนั้นเลือก ลด/เพิ่ม
4. ระบุจำนวนของการขยายหรือการลดขนาด
5. แตะที่ ◊

การถ่ายสำเนาหลายหน้าของต้นฉบับไว้บนหนึ่งแผ่น

คุณสามารถถ่ายสำเนาต้นฉบับหลายหน้าลงบนกระดาษหนึ่งแผ่น

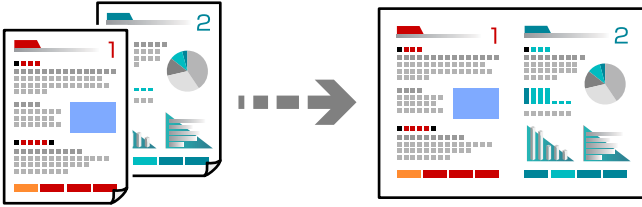

1. วางต้นฉบับทั้งหมดโดยเอาด้านหน้าขึ้นใน ADF
วางต้นฉบับในทิศทางที่แสดงดังในภาพตัวอย่าง

ทิศทางที่อ่านได้

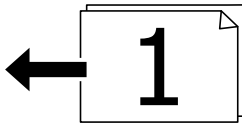
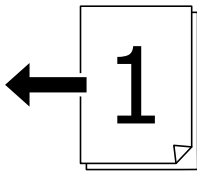

ทิศทางด้านซ้าย

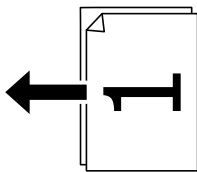
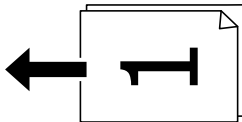

ข้อความที่สำคัญ:

ถ้าคุณต้องการถ่ายสำเนาต้นฉบับที่ไม่รองรับโดย ADF ให้ใช้กระจกสำหรับตัวสแกน

"ต้นฉบับไม่รองรับโดย ADF" บนหน้าที่ 44

หมายเหตุ:

นอกจากนี้ คุณยังสามารถวางต้นฉบับบนกระจกสำหรับตัวสแกน

"การวางต้นฉบับ" บนหน้าที่ 41

2. เลือก ถ่ายเอกสาร จากหน้าจอหลัก
3. เลือกที่แท็บ **ชั้นสูง** จากนั้นเลือก **วิธีพิมพ์ลง 1 หน้า** แล้วเลือก **2-up** หรือ **4-up**

4. ระบุลำดับของเค้าโครงและการวางแนวของต้นฉบับ
5. แตะที่ ◊

การถ่ายสำเนาในแบบเรียงลำดับหน้า

เมื่อทำการถ่ายสำเนาหลายชุดของเอกสารแบบหลายหน้า คุณสามารถปล่อยสำเนาออกมาหนึ่งชุดต่อครั้งในแบบเรียงลำดับหน้า

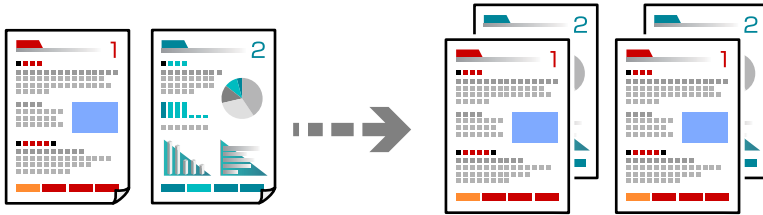

1. วางต้นฉบับ
"การวางต้นฉบับ" บนหน้าที่ 41
2. เลือก ถ่ายเอกสาร จากหน้าจอหลัก
3. เลือกที่แท็บ **ขั้นสูง** จากนั้นเลือก (การปรับแต่ง) > **ทีละชุดสำเนา (ลำดับหน้า)**
4. แตะที่ ◊

การถ่ายสำเนาด้านฉบับโดยใช้ระดับคุณภาพที่ดี

คุณสามารถถ่ายสำเนาด้านฉบับโดยไม่ให้มีเงาและรูเจาะได้

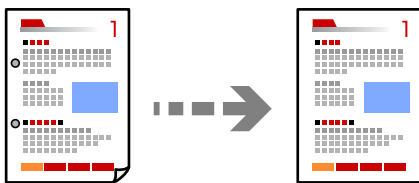

1. วางต้นฉบับ
"การวางต้นฉบับ" บนหน้าที่ 41
2. เลือก ถ่ายเอกสาร จากหน้าจอหลัก
3. เลือกแท็บ **ขั้นสูง** จากนั้นเปิดใช้งาน **ลบเงา** หรือ **นำรูเจาะออก** หรือปรับคุณภาพของภาพใน **คุณภาพของรูปภาพ**
4. แตะที่ ◊

การถ่ายสำเนาบัตรประชาชน

สแกนทั้งสองด้านของบัตรประชาชนและถ่ายสำเนาไปบนด้านหนึ่งของกระดาษ



1. วางต้นฉบับ
"การวางต้นฉบับ" บนหน้าที่ 41
2. เลือก ถ่ายเอกสาร จากหน้าจอหลัก
3. เลือกแท็บ **ขั้นสูง** เลือก ถ่าย **การ์ดรหัส** จากนั้นเปิดใช้งานการตั้งค่า
4. ระบุ การวางแนว (ต้นฉบับ)
5. แตะที่ 

การถ่ายสำเนาหนังสือ

ถ่ายสำเนาหน้าของหนังสือ และต้นฉบับอื่นๆ ลงบนกระดาษแผ่นเดียว

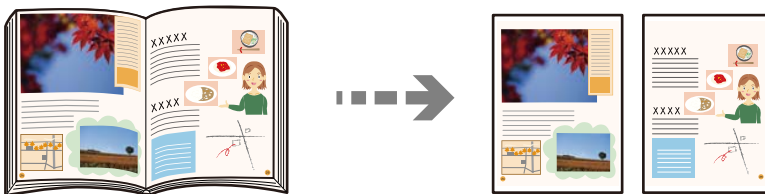

1. วางต้นฉบับบนกระจกสำหรับตัวสแกน
"การวางต้นฉบับ" บนหน้าที่ 41
2. เลือก ถ่ายเอกสาร จากหน้าจอหลัก
3. เลือกแท็บ **ขั้นสูง** เลือก หนังสือ -> 2หน้า จากนั้นเปิดใช้งานการตั้งค่า
4. ระบุ ลำดับการสแกน
5. แตะที่ 

ตัวเลือกเมนูพื้นฐานสำหรับการทำสำเนา

หมายเหตุ:

รายการนี้อาจไม่มีใช้งานทั้งนี้ขึ้นอยู่กับค่าการตั้งค่าของคุณ

โหมดสี:

เลือกว่าจะถ่ายสำเนาในแบบสีหรือแบบขาวดำ

ขาวดำ

ถ่ายสำเนาต้นฉบับเป็นขาวดำ (ภาพขาวดำ)

สี

ถ่ายสำเนาต้นฉบับเป็นสี

ความหนาแน่น:

เพิ่มระดับของความเข้มเมื่อผลลัพธ์ของสำเนาสีจาง ลดระดับความเข้มเมื่อหมึกมีรอยเปื้อน

การตั้งค่ากระดาษ:

เลือกแหล่งจ่ายกระดาษที่คุณต้องการใช้ หากเลือก **อัตโนมัติ** ไว้ ขนาดที่เหมาะสมจะถูกป้อนเข้าไปโดยอัตโนมัติโดยขึ้นอยู่กับขนาดต้นฉบับที่ตรวจพบโดยอัตโนมัติ และอัตราการขยายที่ระบุไว้

ลด/เพิ่ม:

กำหนดค่าอัตราส่วนของการขยายหรือการย่อ และที่ค่าและระบุคำสั่งขยายที่ใช้เพื่อขยายหรือลดขนาดต้นฉบับภายในช่วง 25 ถึง 400 %

อัตโนมัติ

ตรวจสอบพื้นที่สแกนและขยายหรือลดขนาดต้นฉบับโดยอัตโนมัติให้เข้ากับขนาดกระดาษที่คุณ

เลือก หากมีระยะขอบสีขาวรอบ ๆ ต้นฉบับ ขอบสีขาวจากเครื่องหมายที่มุม (➔) ของกระจกสแกนจะถูกตรวจจับเป็นพื้นที่สแกน แต่ระยะขอบกระดาษที่ด้านตรงข้ามอาจถูกตัดภาพ

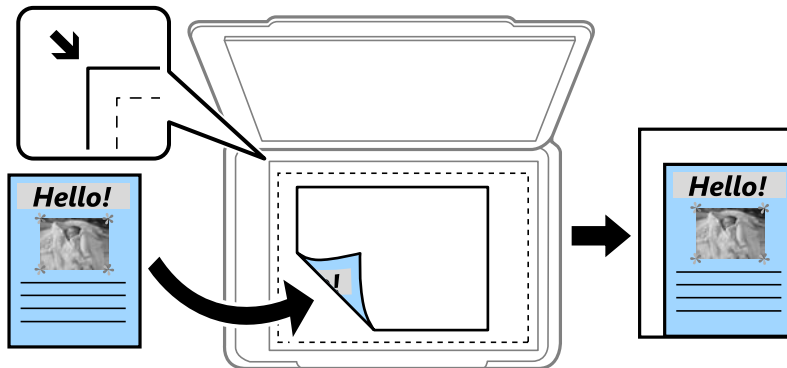

ลดให้พอดี กับกระดาษ

ถ่ายสำเนาภาพที่สแกนได้ที่ขนาดเล็กกว่าค่า ลด/เพิ่ม เพื่อปรับให้พอดีกับขนาดกระดาษ หากค่าลด/เพิ่ม มากกว่าขนาดกระดาษ ข้อมูลอาจถูกพิมพ์ออกมาเลยขอบของกระดาษ

ขนาดจริง

ถ่ายสำเนาที่คำสั่งขยาย 100 %

A3->A4 และอื่น ๆ

ขยายหรือลดขนาดต้นฉบับให้เข้ากับขนาดกระดาษที่เฉพาะเจาะจงโดยอัตโนมัติ

ชนิดต้นฉบับ:

เลือกประเภทของต้นฉบับของคุณ ถ่ายสำเนาคุณภาพที่ดีที่สุดเพื่อให้ตรงกับประเภทของต้นฉบับ

2-ด้าน:

เลือกแบบ 2 หน้า

1 ด้าน

ทำสำเนาต้นฉบับหน้าเดียวลงบนกระดาษหน้าเดียว

2>2-ด้าน

ทำสำเนาทั้งสองด้านของต้นฉบับสองด้านลงบนกระดาษแผ่นเดียวทั้งสองหน้า เลือกการเรียงตัวของต้นฉบับและตำแหน่งการพับของต้นฉบับและกระดาษ

1>2-ด้าน

ทำสำเนาต้นฉบับด้านเดียวสองแผ่นลงบนกระดาษแผ่นเดียวทั้งสองหน้า เลือกการเรียงตัวของต้นฉบับและตำแหน่งการพับของกระดาษ

2>1-ด้าน

ทำสำเนาทั้งสองด้านของต้นฉบับสองด้านลงบนกระดาษสองแผ่นหน้าเดียว เลือกการเรียงตัวของต้นฉบับและตำแหน่งการพับของต้นฉบับ

ตัวเลือกเมนูขั้นสูงสำหรับการถ่ายสำเนา

หมายเหตุ:

รายการนี้อาจไม่มีใช้งานทั้งนี้ขึ้นอยู่กับที่ตั้งค่าของคุณ

วิธีพิมพ์ลง 1 หน้า:

เลือกเค้าโครงการทำสำเนา

หน้าเดียว

ทำสำเนาต้นฉบับหน้าเดียวบนกระดาษแผ่นเดียว

2-up

ทำสำเนาต้นฉบับแบบด้านเดียวจำนวนสองฉบับลงบนกระดาษแผ่นเดียวในรูปแบบผสม 2 ภาพ เลือกลำดับเค้าโครงและการเรียงแนวของต้นฉบับของคุณ

4-up

ทำสำเนาต้นฉบับแบบด้านเดียวจำนวนสี่ฉบับลงบนกระดาษแผ่นเดียวในรูปแบบผสม 4 ภาพ เลือกลำดับเค้าโครงและการเรียงแนวของต้นฉบับของคุณ

ขนาดต้นฉบับ:

เลือกขนาดของต้นฉบับของคุณ เมื่อคุณเลือก **ตรวจหาอัตโนมัติ** ขนาดของต้นฉบับของคุณจะถูกตรวจจับโดยอัตโนมัติ เมื่อทำสำเนาต้นฉบับที่ไม่ใช่มาตรฐาน ให้เลือกขนาดที่ใกล้เคียงที่สุดกับต้นฉบับของคุณ

การปรับแต่ง:

เลือกวิธีการตัดกระดาษออกสำหรับการทำหลายสำเนาจากหลายต้นฉบับ

กลุ่ม (หน้าเดียวกัน)

ทำสำเนาต้นฉบับตามหน้าเป็นกลุ่ม

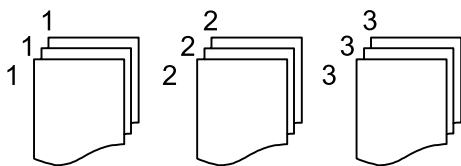

ทีละชุดสำเนา (ลำดับหน้า)

ทำสำเนาต้นฉบับที่เรียงชุดกันตามลำดับและเรียงลำดับเป็นกลุ่ม

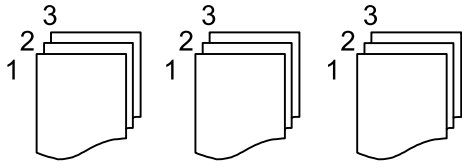

เอกสารขนาด แบบผสม:

คุณสามารถวางหลายขนาดต้นฉบับต่อไปนี้ลงใน ADF พร้อมกัน A3 และ A4; B4 และ B5 เมื่อใช้วิธีการวางผสมกัน ต้นฉบับจะถูกถ่ายสำเนาที่ขนาดจริงของต้นฉบับ วางต้นฉบับโดยการปรับแนวความกว้างของต้นฉบับดังแสดงข้างล่าง

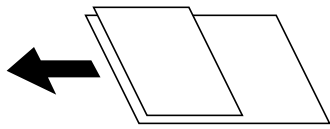

การวางแนว (ต้นฉบับ):

เลือกการเรียงตัวของต้นฉบับ

หนังสือ -> 2หน้า:

ทำสำเนาหน้ากระดาษที่แสดงพร้อมกันของหนังสือเล่มเล็กจำนวนสองหน้าลงบนแผ่นกระดาษแยกต่างหาก

เลือกหน้าของแผ่นพับที่จะสแกน

คุณภาพของรูปภาพ:

ปรับการตั้งค่าภาพ

ความคมชัด

ปรับผลต่างระหว่างส่วนที่สว่างและมีด

ความเข้ม

ปรับความสดใสของสี

สมดุลสีแดง, สมดุลสีเขียว, สมดุลสีน้ำเงิน

ปรับความหนาแน่นของแต่ละสี

ความชัด

ปรับเค้าโครงของภาพ

กฎของสี

ปรับโทนสีของผิวนอก และที่ + เพื่อทำให้เย็นลง (เพิ่มสีเขียว) และและที่ - เพื่อทำให้อุ่น (เพิ่มสีแดง)

ลบพื้นหลังออก

ปรับความหนาแน่นของสีพื้นหลัง และที่ + เพื่อทำให้สว่างขึ้น (สีขาว) และและที่ - เพื่อทำให้เข้ม (สีดำ)

ขอบเย็บเล่ม:

เลือก เช่น ตำแหน่งการเข้าเล่ม ระยะขอบกระดาษ และการเรียงตัวของต้นฉบับ

ลดให้พอดี กับกระดาษ:

ถ่ายสำเนาภาพที่สแกนได้ที่ขนาดเล็กกว่าค่า ลด/เพิ่ม เพื่อปรับให้พอดีกับขนาดกระดาษ หากค่า ลด/เพิ่ม มากกว่าขนาดกระดาษ ข้อมูลอาจถูกพิมพ์ออกมาเลยขอบของกระดาษ

ลบเงา:

ลบเงาที่ปรากฏรอบ ๆ สำเนาเมื่อถ่ายสำเนากระดาษหนา หรือที่ปรากฏตรงกลางของสำเนาเมื่อถ่ายสำเนาแผ่นพับ

นำรูเจาะออก:

ลบรูรอยพับของการเข้าเล่มออกเมื่อถ่ายสำเนา

ถ่าย การ์ดรหัส:

สแกนทั้งสองด้านของบัตรประชาชนและถ่ายสำเนาไปบนด้านหนึ่งของกระดาษ

การสแกน

วิธีการสแกนที่ทำได้.....	109
การสแกนต้นฉบับไปยังโฟลเดอร์เครือข่าย.....	109
การสแกนต้นฉบับไปยังอีเมล.....	112
การสแกนต้นฉบับไปยังเครื่องคอมพิวเตอร์.....	115
การสแกนต้นฉบับไปยังอุปกรณ์หน่วยความจำ.....	117
การสแกนต้นฉบับไปยังระบบคลาวด์.....	119
การสแกนโดยใช้ WSD.....	121
การสแกนต้นฉบับไปยังอุปกรณ์สมาร์ท.....	123

วิธีการสแกนที่ใช้ได้

คุณสามารถใช้วิธีการใดวิธีการหนึ่งต่อไปนี้เพื่อสแกนโดยใช้เครื่องพิมพ์

การสแกนไปยังโพลเดอร์เครือข่าย

คุณสามารถบันทึกภาพที่สแกนไปยังโพลเดอร์ที่กำหนดค่าล่วงหน้าบนเครือข่ายได้

["การสแกนต้นฉบับไปยังโพลเดอร์เครือข่าย" บนหน้าที่ 109](#)

การสแกนไปยังอีเมล

คุณสามารถส่งไฟล์ภาพที่สแกนได้โดยตรงทางอีเมลจากเครื่องพิมพ์ผ่านเซิร์ฟเวอร์อีเมลที่กำหนดค่าไว้

["การสแกนต้นฉบับไปยังอีเมล" บนหน้าที่ 112](#)

การสแกนไปยังเครื่องคอมพิวเตอร์

คุณสามารถบันทึกภาพที่สแกนได้ไปยังคอมพิวเตอร์ที่เชื่อมต่อกับเครื่องพิมพ์

["การสแกนต้นฉบับไปยังเครื่องคอมพิวเตอร์" บนหน้าที่ 115](#)

การสแกนไปยังอุปกรณ์หน่วยความจำ

คุณสามารถบันทึกภาพที่สแกนแล้วไปยังอุปกรณ์หน่วยความจำที่เสียบเข้ากับเครื่องพิมพ์ได้โดยตรง

["การสแกนต้นฉบับไปยังอุปกรณ์หน่วยความจำ" บนหน้าที่ 117](#)

การส่งไปยังบริการระบบคลาวด์

คุณสามารถส่งภาพที่สแกนได้จากแผงควบคุมของเครื่องพิมพ์ไปยังบริการระบบคลาวด์ที่ได้ลงทะเบียนล่วงหน้าได้

["การสแกนต้นฉบับไปยังระบบคลาวด์" บนหน้าที่ 119](#)

การสแกนโดยใช้ WSD

คุณสามารถบันทึกภาพที่สแกนได้ไปยังคอมพิวเตอร์ที่เชื่อมต่อกับเครื่องพิมพ์โดยใช้คุณสมบัติ WSD

["การสแกนโดยใช้ WSD" บนหน้าที่ 121](#)

การสแกนจากอุปกรณ์สมาร์ทโดยตรง

คุณสามารถบันทึกภาพที่สแกนโดยตรงไปยังอุปกรณ์สมาร์ท เช่น สมาร์ทโฟนหรือแท็บเล็ตโดยใช้แอปพลิเคชัน Epson iPrint บนอุปกรณ์สมาร์ท

["การสแกนต้นฉบับไปยังอุปกรณ์สมาร์ท" บนหน้าที่ 123](#)

การสแกนต้นฉบับไปยังโพลเดอร์เครือข่าย

ตรวจสอบดังต่อไปนี้ก่อนการสแกน

- ตรวจสอบให้แน่ใจว่าได้เตรียมโพลเดอร์เครือข่ายไว้แล้ว ดูรายการต่อไปนี้เมื่อสร้างแชร์โพลเดอร์บนเครือข่าย
["การสร้างแชร์โพลเดอร์" บนหน้าที่ 429](#)
- ลงทะเบียนเส้นทางโพลเดอร์เครือข่ายในรายชื่อติดต่อของคุณล่วงหน้าเพื่อการระบุโพลเดอร์ได้ง่าย
["การทำให้รายชื่อผู้ติดต่อพร้อมใช้งาน" บนหน้าที่ 445](#)

หมายเหตุ:

ตรวจสอบให้แน่ใจว่าการตั้งค่า วันที่/เวลา และ ความต่างของเวลา ของเครื่องพิมพ์ถูกต้อง เข้าถึงเมนูจาก การตั้งค่า > การตั้งค่าทั่วไป > การตั้งค่าพื้นฐาน > การตั้งค่าวันที่/เวลา

1. วางต้นฉบับ

“การวางต้นฉบับ” บนหน้าที่ 41

2. เลือกที่ สแกน > โพลเดอร์เครือข่าย/FTP จากแผงควบคุม

3. ระบุปลายทาง

“ตัวเลือกเมนูปลายทางสำหรับการสแกนไปยังโพลเดอร์” บนหน้าที่ 110

หมายเหตุ:

คุณสามารถพิมพ์ประวัติของโพลเดอร์ที่เอกสารถูกบันทึกไว้โดยการเลือกที่ 

4. เลือกที่ การตั้งค่าการสแกน แล้วตรวจสอบการตั้งค่า เช่น รูปแบบที่บันทึก และเปลี่ยนแปลงหากจำเป็น

“ตัวเลือกเมนูสแกนสำหรับการสแกนไปยังโพลเดอร์” บนหน้าที่ 111

หมายเหตุ:

เลือกที่  เพื่อบันทึกการตั้งค่าของคุณเป็นการตั้งค่าที่กำหนดไว้

5. แตะที่ 

ตัวเลือกเมนูปลายทางสำหรับการสแกนไปยังโพลเดอร์

แป้นพิมพ์:

เปิดหน้าจอ แก้ไขตำแหน่ง ป้อนเส้นทางโพลเดอร์ และตั้งค่าแต่ละรายการบนหน้าจอ

แก้ไขตำแหน่ง:

ป้อนเส้นทางโพลเดอร์ และตั้งค่าแต่ละรายการบนหน้าจอ

โหมดการสื่อสาร:

เลือกโหมดการสื่อสารจากเมนู

ตำแหน่ง (ต้องระบุ):

ระบุเส้นทางโพลเดอร์ที่ซึ่งจะบันทึกภาพที่สแกน

การเลือกไอคอน **เรียกดู** จะค้นหาโพลเดอร์บนคอมพิวเตอร์ที่เชื่อมต่อเครือข่าย คุณสามารถใช้ไอคอน **เรียกดู** เฉพาะเมื่อ โหมดการสื่อสาร ถูกตั้งค่าไว้ที่ SMB

ชื่อผู้ใช้:

ป้อนชื่อผู้ใช้ที่จะเข้าสู่ระบบไปยังโพลเดอร์ที่ระบุ

รหัสผ่าน:

ป้อนรหัสผ่านที่สัมพันธ์กับชื่อผู้ใช้

โหมดการเชื่อมต่อ:

เลือกโหมดการเชื่อมต่อสำหรับโพลเดอร์

หมายเลขพอร์ต:

ป้อนหมายเลขพอร์ตสำหรับโพลเดอร์

- การตั้งค่าพรีออกซีเซิร์ฟเวอร์:
เลือกว่าจะใช้พรีออกซีเซิร์ฟเวอร์หรือไม่

รายชื่อ:

เลือกปลายทางจากรายชื่อผู้ติดต่อ

คุณสามารถค้นหารายชื่อผู้ติดต่อได้จากรายการผู้ติดต่อ ป้อนคำสำคัญลงในกล่องค้นหาด้านบนของหน้าจอ

ตัวเลือกเมนูสแกนสำหรับการสแกนไปยังโฟลเดอร์

หมายเหตุ:

รายการนี้อาจไม่มีใช้งานทั้งนี้ขึ้นอยู่กับวิธีการตั้งค่าของคุณ

โหมดสี:

เลือกว่าจะสแกนในแบบสีหรือแบบขาวดำ

รูปแบบไฟล์:

เลือกรูปแบบที่จะทำการบันทึกรูปภาพที่สแกนได้

- อัตราการบีบอัด:

เลือกอัตราการบีบอัดของภาพที่สแกน

- การตั้งค่า PDF:

เมื่อคุณเลือก PDF เป็นการตั้งค่ารูปแบบการบันทึก ใช้การตั้งค่าเหล่านี้เพื่อปกป้องไฟล์ PDF

หากต้องการสร้างไฟล์ PDF ที่ต้องมีรหัสผ่านเมื่อเปิด ให้ตั้งค่า รหัสผ่านเปิดเอกสาร หากต้องการสร้างไฟล์ PDF ที่ต้องมีรหัสผ่านเมื่อพิมพ์หรือแก้ไข ให้ตั้งค่า รหัสผ่านการอนุญาต

ความละเอียด:

เลือกความละเอียดของการสแกน

2-ด้าน:

สแกนต้นฉบับทั้งสองด้าน

- การวางแนว (ต้นฉบับ):

เลือกการเรียงตัวของต้นฉบับ

- เข้าเล่ม (ต้นฉบับ):

เลือกทิศทางของการเข้าเล่มของต้นฉบับ

พื้นที่สแกน:

เลือกพื้นที่การสแกน สำหรับการสแกนพื้นที่มากที่สุดของกระจกสำหรับตัวสแกน ให้เลือก **พื้นที่มากที่สุด**

- การวางแนว (ต้นฉบับ):

เลือกการเรียงตัวของต้นฉบับ

ชนิดต้นฉบับ:

เลือกประเภทของต้นฉบับของคุณ

การวางแนว (ต้นฉบับ):

เลือกการเรียงตัวของต้นฉบับ

เอกสารขนาด แบบผสม:

คุณสามารถวางหลายขนาดต้นฉบับต่อไปนี้ลงใน ADF พร้อมกัน A3 และ A4; B4 และ B5 เมื่อใช้วิธีการวางผสมกัน ต้นฉบับจะถูกสแกนที่ขนาดจริงของต้นฉบับ วางต้นฉบับโดยการปรับแนวความกว้างของต้นฉบับดังแสดงข้างล่าง

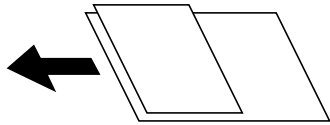

ความหนาแน่น:

เลือกความแตกต่างของรูปภาพที่สแกนได้

ลบเงา:

ลบเงาของต้นฉบับที่ปรากฏในภาพที่สแกนได้

กรอบ:

ลบเงาที่ขอบของต้นฉบับ

ศูนย์กลาง:

ลบเงาที่ระยะขอบการพับของแผ่นพับ

นำรูเจาะออก:

ลบรูเจาะที่ปรากฏในภาพที่สแกนได้ คุณสามารถระบุพื้นที่ที่จะลบรูเจาะโดยการป้อนค่าในกล่องด้านขวามือ

ตำแหน่งการลบ:

เลือกตำแหน่งที่จะลบรูเจาะออก

การวางแนว (ต้นฉบับ):

เลือกการเรียงตัวของต้นฉบับ

ชื่อไฟล์:

คำนำหน้าชื่อไฟล์:

ระบุคำนำหน้าสำหรับชื่อของภาพในรูปแบบของตัวอักษรและตัวเลข และสัญลักษณ์

เพิ่มวันที่:

เพิ่มวันที่ไปยังชื่อไฟล์

เพิ่มเวลา:

เพิ่มเวลาไปยังชื่อไฟล์

การสแกนต้นฉบับไปยังอีเมล

คุณจะต้องตั้งค่าต่อไปนี้ก่อนการสแกน

กำหนดค่าเซิร์ฟเวอร์อีเมล

["การกำหนดค่าเซิร์ฟเวอร์อีเมล" บนหน้าที่ 425](#)

- ❑ ลงทะเบียนที่อยู่อีเมลในรายชื่อติดต่อของคุณล่วงหน้า เพื่อให้คุณสามารถระบุที่อยู่โดยการเลือกจากรายชื่อติดต่อของคุณได้อย่างง่ายดาย
- ❑ ตรวจสอบให้แน่ใจว่าการตั้งค่า วันที่/เวลา และ ความต่างของเวลา ของเครื่องพิมพ์ถูกต้อง เข้าถึงเมนูจาก การตั้งค่า > การตั้งค่าทั่วไป > การตั้งค่าพื้นฐาน > การตั้งค่าวันที่/เวลา

1. วางต้นฉบับ

“การวางต้นฉบับ” บนหน้าที่ 41

2. เลือกที่ สแกน > อีเมล จากแผงควบคุม

3. ระบุผู้รับ

“ตัวเลือกเมนูผู้รับสำหรับการสแกนไปยังอีเมล” บนหน้าที่ 113

หมายเหตุ:

- ❑ จำนวนของผู้รับที่คุณเลือกจะแสดงผลที่ด้านขวาของหน้าจอ คุณสามารถส่งอีเมลไปยังที่อยู่อีเมลและกลุ่มได้สูงสุด 10 รายการ หากกลุ่มมีอยู่ในผู้รับ คุณสามารถเลือกได้สูงสุด 200 ที่อยู่รวมทั้งหมด โดยพิจารณาที่อยู่ในกลุ่มด้วย
- ❑ เลือกที่กล่องที่อยู่ทางด้านบนของหน้าจอเพื่อแสดงผลรายการของที่อยู่ที่คุณเลือกไว้
- ❑ เลือกที่  เพื่อแสดง หรือพิมพ์ประวัติการส่ง หรือเปลี่ยนแปลงการตั้งค่าเซิร์ฟเวอร์อีเมล

4. เลือกที่ การตั้งค่าการสแกน แล้วตรวจสอบการตั้งค่า เช่น รูปแบบที่บันทึก และเปลี่ยนแปลงหากจำเป็น

“ตัวเลือกเมนูการสแกนสำหรับการสแกนไปยังอีเมล” บนหน้าที่ 113

หมายเหตุ:

เลือกที่  เพื่อบันทึกการตั้งค่าของคุณเป็นการตั้งค่าที่กำหนดไว้

5. แตะที่ 

ตัวเลือกเมนูผู้รับสำหรับการสแกนไปยังอีเมล

แป้นพิมพ์:

ป้อนที่อยู่อีเมลด้วยตนเอง

รายชื่อ:

เลือกปลายทางจากรายชื่อผู้ติดต่อ

คุณสามารถค้นหารายชื่อผู้ติดต่อได้จากรายการผู้ติดต่อ ป้อนคำสำคัญลงในกล่องค้นหาด้านบนของหน้าจอ

ประวัติ:

เลือกที่อยู่จากรายการประวัติ

ตัวเลือกเมนูการสแกนสำหรับการสแกนไปยังอีเมล

หมายเหตุ:

รายการนี้อาจไม่มีใช้งานทั้งนี้ขึ้นอยู่กับค่าการตั้งค่าของคุณ

โหมดสี:

เลือกที่จะสแกนในแบบสีหรือแบบขาวดำ

รูปแบบไฟล์:

เลือกรูปแบบที่จะทำการบันทึกรูปภาพที่สแกนได้

อัตราการบีบอัด:

เลือกอัตราการบีบอัดของภาพที่สแกน

การตั้งค่า PDF:

เมื่อคุณเลือก PDF เป็นการตั้งค่ารูปแบบการบันทึก ใช้การตั้งค่าเหล่านี้เพื่อปกป้องไฟล์ PDF

หากต้องการสร้างไฟล์ PDF ที่ต้องมีรหัสผ่านเมื่อเปิด ให้ตั้งค่า รหัสผ่านเปิดเอกสาร หากต้องการสร้างไฟล์ PDF ที่ต้องมีรหัสผ่านเมื่อพิมพ์หรือแก้ไข ให้ตั้งค่า รหัสผ่านการอนุญาต

ความละเอียด:

เลือกความละเอียดของการสแกน

2-ด้าน:

สแกนต้นฉบับทั้งสองด้าน

การวางแนว (ต้นฉบับ):

เลือกการเรียงตัวของต้นฉบับ

เข้าเล่ม (ต้นฉบับ):

เลือกทิศทางของการเข้าเล่มของต้นฉบับ

พื้นที่สแกน:

เลือกพื้นที่การสแกน สำหรับการสแกนพื้นที่มากที่สุดของกระจกสำหรับตัวสแกน ให้เลือก **พื้นที่มากที่สุด**

การวางแนว (ต้นฉบับ):

เลือกการเรียงตัวของต้นฉบับ

ชนิดต้นฉบับ:

เลือกประเภทของต้นฉบับของคุณ

การวางแนว (ต้นฉบับ):

เลือกการเรียงตัวของต้นฉบับ

เอกสารขนาด แบบผสม:

คุณสามารถวางหลายขนาดต้นฉบับต่อไปนี้ลงใน ADF พร้อมกัน A3 และ A4; B4 และ B5 เมื่อใช้วิธีการวางผสมกัน ต้นฉบับจะถูกสแกนที่ขนาดจริงของต้นฉบับ วางต้นฉบับโดยการปรับแนวความกว้างของต้นฉบับดังแสดงข้างล่าง

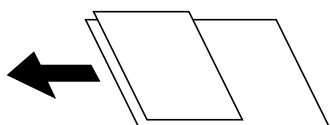

ความหนาแน่น:

เลือกความเปรียบต่างของรูปภาพที่สแกนได้

ลบเงา:

ลบเงาของต้นฉบับที่ปรากฏในภาพที่สแกนได้

กรอบ:

ลบเงาที่ขอบของต้นฉบับ

ศูนย์กลาง:

ลบเงาที่ระยะขอบการพับของแผ่นพับ

นำรูเจาะออก:

ลบรูเจาะที่ปรากฏในภาพที่สแกนได้ คุณสามารถระบุพื้นที่ที่จะลบรูเจาะโดยการป้อนค่าในกล่องด้านขวามือ

ตำแหน่งการลบ:

เลือกตำแหน่งที่จะลบรูเจาะออก

การวางแนว (ต้นฉบับ):

เลือกการเรียงตัวของต้นฉบับ

วัตถุ:

ระบุชื่อเรื่องสำหรับอีเมลในรูปแบบของตัวอักษรและตัวเลข และสัญลักษณ์

ขนาดสูงสุดของ ไฟล์แนบ:

เลือกขนาดไฟล์สูงสุดที่สามารถแนบเข้ากับอีเมล

ชื่อไฟล์:

คำนำหน้าชื่อไฟล์:

ระบุคำนำหน้าสำหรับชื่อของภาพในรูปแบบของตัวอักษรและตัวเลข และสัญลักษณ์

เพิ่มวันที่:

เพิ่มวันที่ไปยังชื่อไฟล์

เพิ่มเวลา:

เพิ่มเวลาไปยังชื่อไฟล์

การสแกนต้นฉบับไปยังเครื่องคอมพิวเตอร์

คุณสามารถบันทึกภาพที่สแกนได้ไปยังคอมพิวเตอร์ที่เชื่อมต่อกับเครือข่าย

วิธีการบันทึกภาพได้รับการลงทะเบียนเป็นงาน ใน Document Capture Pro ซึ่งติดตั้งไว้บนคอมพิวเตอร์ของคุณ งานที่ตั้งไว้ล่วงหน้าจะช่วยให้คุณสามารถบันทึกภาพที่สแกนไปยังคอมพิวเตอร์ได้ นอกจากนี้ คุณยังสามารถสร้างและลงทะเบียนงานใหม่โดยใช้ Document Capture Pro บนคอมพิวเตอร์ของคุณ

หมายเหตุ:

คุณจะต้องตั้งค่าต่อไปนี้ก่อนการสแกน

- ติดตั้งแอปพลิเคชันต่อไปนี้บนคอมพิวเตอร์ของคุณ
 - Document Capture Pro
 - Epson Scan 2 (แอปพลิเคชันที่จำเป็นในการใช้คุณสมบัติสแกนเนอร์)

ดูข้อมูลต่อไปนี้เพื่อตรวจสอบแอปพลิเคชันที่ติดตั้งไว้

Windows 10: คลิกปุ่มเริ่มต้น จากนั้นเลือก ระบบ **Windows** — แผงควบคุม — โปรแกรม — โปรแกรมและคุณสมบัติ

Windows 8.1/Windows 8: เลือก **เดสก์ท็อป** — การตั้งค่า — แผงควบคุม — โปรแกรม — โปรแกรมและคุณสมบัติ

Windows 7: คลิกปุ่มเริ่มต้น จากนั้นเลือก แผงควบคุม — โปรแกรม **Programs and Features**

Mac OS: เลือก **ไป** > แอปพลิเคชัน > **Epson Software**

- ให้เชื่อมต่อเครื่องพิมพ์และคอมพิวเตอร์ผ่านเครือข่าย
- เมื่อทำการใส่กระดาษเข้าไปใน Windows Server ให้ดำเนินการตั้งค่าบนแผงควบคุม

1. วางต้นฉบับ

["การวางต้นฉบับ" บนหน้าที่ 41](#)

2. เลือกที่ **สแกน > คอมพิวเตอร์** จากแผงควบคุม

3. เลือกที่ **เลือก คอมพิวเตอร์** จากนั้นเลือกคอมพิวเตอร์ที่คุณได้ติดตั้ง Document Capture Pro

หมายเหตุ:

- แผงควบคุมของเครื่องพิมพ์แสดงผลคอมพิวเตอร์ได้สูงสุด 100 เครื่องที่มี Document Capture Pro ติดตั้งไว้
- หาก **โหมดเซิร์ฟเวอร์** ถูกตั้งค่าไว้ที่โหมดการทำงาน คุณไม่จำเป็นต้องทำขั้นตอนนี้

4. เลือกที่ **เลือก งาน** จากนั้นเลือกงาน

หมายเหตุ:

หากคุณตั้งค่าไว้เพียงหนึ่งงาน คุณไม่จำเป็นต้องเลือกงานอีก ดำเนินการต่อที่ขั้นตอนถัดไป

5. เลือกที่พื้นที่ซึ่งแสดงเนื้อหาของงาน จากนั้นตรวจสอบรายละเอียดของงาน

6. แตะที่ 

Document Capture Pro จะเริ่มโดยอัตโนมัติบนคอมพิวเตอร์ของคุณ และเริ่มการสแกน



หมายเหตุ:

- ดูที่วิธีใช้ของ Document Capture Pro สำหรับรายละเอียดของการใช้คุณสมบัติต่างๆ เช่น การสร้างและการลงทะเบียนงานใหม่
- คุณไม่เพียงสามารถเริ่มสแกนจากเครื่องพิมพ์เท่านั้น แต่รวมถึงจากคอมพิวเตอร์โดยใช้ Document Capture Pro ดูที่ส่วนวิธีใช้ Document Capture Pro สำหรับรายละเอียด

ข้อมูลที่เกี่ยวข้อง

- ➔ ["แอปพลิเคชันสำหรับการสแกนเอกสาร \(Document Capture Pro\)" บนหน้าที่ 346](#)
- ➔ ["การติดตั้งแอปพลิเคชันแบบแยกต่างหาก" บนหน้าที่ 177](#)
- ➔ ["การใช้ Document Capture Pro Server" บนหน้าที่ 457](#)

การสแกนต้นฉบับไปยังอุปกรณ์หน่วยความจำ

1. วางต้นฉบับ
"การวางต้นฉบับ" บนหน้าที่ 41
2. เสียบอุปกรณ์หน่วยความจำเข้าไปในเครื่องพิมพ์
"การเสียบอุปกรณ์ USB ภายนอก" บนหน้าที่ 46
3. เลือกที่ **สแกน > อุปกรณ์หน่วย ความจำ** จากแผงควบคุม
4. ทำการตั้งค่าการสแกน
"ตัวเลือกเมนูพื้นฐานสำหรับการสแกนไปยังอุปกรณ์หน่วยความจำ" บนหน้าที่ 117
"ตัวเลือกเมนูขั้นสูงสำหรับการสแกนไปยังอุปกรณ์หน่วยความจำ" บนหน้าที่ 118
หมายเหตุ:
เลือกที่  เพื่อบันทึกการตั้งค่าของคุณเป็นการตั้งค่าที่กำหนดไว้
5. แตะที่ 

ตัวเลือกเมนูพื้นฐานสำหรับการสแกนไปยังอุปกรณ์หน่วยความจำ

หมายเหตุ:
รายการนี้อาจไม่มีใช้งานทั้งนี้ขึ้นอยู่กับวิธีการตั้งค่าของคุณ

ขาวดำ/สี

เลือกที่จะสแกนในแบบสีหรือแบบขาวดำ

รูปแบบไฟล์:

เลือกรูปแบบที่จะทำการบันทึกรูปภาพที่สแกนได้

อัตราการบีบอัด:

เลือกอัตราการบีบอัดของภาพที่สแกน

การตั้งค่า PDF:

เมื่อคุณเลือก PDF เป็นการตั้งค่ารูปแบบการบันทึก ใช้การตั้งค่าเหล่านี้เพื่อปกป้องไฟล์ PDF

หากต้องการสร้างไฟล์ PDF ที่ต้องมีรหัสผ่านเมื่อเปิด ให้ตั้งค่า รหัสผ่านเปิดเอกสาร หากต้องการสร้างไฟล์ PDF ที่ต้องมีรหัสผ่านเมื่อพิมพ์หรือแก้ไข ให้ตั้งค่า รหัสผ่านการอนุญาต

ความละเอียด:

เลือกความละเอียดของการสแกน

2-ด้าน:

สแกนต้นฉบับทั้งสองด้าน

การวางแนว (ต้นฉบับ):

เลือกการเรียงตัวของต้นฉบับ

เข้าเล่ม (ต้นฉบับ):

เลือกทิศทางของการเข้าเล่มของต้นฉบับ

พื้นที่สแกน:

เลือกพื้นที่การสแกน สำหรับการสแกนพื้นที่มากที่สุดของกระจกสำหรับตัวสแกน ให้เลือก **พื้นที่มากที่สุด**

การวางแนว (ต้นฉบับ):

เลือกการเรียงตัวของต้นฉบับ

ชนิดต้นฉบับ:

เลือกประเภทของต้นฉบับของคุณ

ตัวเลือกเมนูขั้นสูงสำหรับการสแกนไปยังอุปกรณ์หน่วยความจำ

หมายเหตุ:

รายการนี้อาจไม่มีในงานทั้งนี้ขึ้นอยู่กับค่าการตั้งค่าของคุณ

การวางแนว (ต้นฉบับ):

เลือกการเรียงตัวของต้นฉบับ

เอกสารขนาด แบบผสม:

คุณสามารถวางหลายขนาดต้นฉบับต่อไปนี้ลงใน ADF พร้อมกัน A3 และ A4; B4 และ B5 เมื่อใช้วิธีการวางผสมกัน ต้นฉบับจะถูกสแกนที่ขนาดจริงของต้นฉบับ วางต้นฉบับโดยการปรับแนวความกว้างของต้นฉบับดังแสดงข้างล่าง

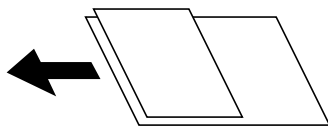

ความหนาแน่น:

เลือกความแตกต่างของรูปภาพที่สแกนได้

ลบเงา:

ลบเงาของต้นฉบับที่ปรากฏในภาพที่สแกนได้

กรอบ:

ลบเงาที่ขอบของต้นฉบับ

ศูนย์กลาง:

ลบเงาที่ระยะขอบการพับของแผ่นพับ

นำรูเจาะออก:

ลบรูเจาะที่ปรากฏในภาพที่สแกนได้ คุณสามารถระบุพื้นที่ที่จะลบรูเจาะโดยการป้อนค่าในกล่องด้านขวามือ

ตำแหน่งการลบ:

เลือกตำแหน่งที่จะลบรูเจาะออก

การวางแนว (ต้นฉบับ):

เลือกการเรียงตัวของต้นฉบับ

ชื่อไฟล์:



- คำนำหน้าชื่อไฟล์:
ระบุคำนำหน้าสำหรับชื่อของภาพในรูปแบบของตัวอักษรและตัวเลข และสัญลักษณ์
- เพิ่มวันที่:
เพิ่มวันที่ไปยังชื่อไฟล์
- เพิ่มเวลา:
เพิ่มเวลาไปยังชื่อไฟล์

การสแกนต้นฉบับไปยังระบบคลาวด์

ก่อนใช้งานคุณสมบัตินี้ ให้ทำการตั้งค่าโดยใช้ Epson Connect ดูที่เว็บพอร์ทัล Epson Connect ต่อไปนี้สำหรับรายละเอียด

<https://www.epsonconnect.com/>

<http://www.epsonconnect.eu> (ยุโรปเท่านั้น)

1. วางต้นฉบับ
"การวางต้นฉบับ" บนหน้าที่ 41
2. เลือกที่ **สแกน > คลาวด์** จากแผงควบคุม
3. เลือก  ที่ด้านบนของหน้าจอ จากนั้นเลือกปลายทาง
4. ทำการตั้งค่าการสแกน
"ตัวเลือกเมนูพื้นฐานสำหรับการสแกนไปยังคลาวด์" บนหน้าที่ 119
"ตัวเลือกเมนูขั้นสูงสำหรับการสแกนไปยังคลาวด์" บนหน้าที่ 120
หมายเหตุ:
เลือกที่  เพื่อบันทึกการตั้งค่าของคุณเป็นการตั้งค่าที่กำหนดไว้
5. แตะที่ 

ตัวเลือกเมนูพื้นฐานสำหรับการสแกนไปยังคลาวด์

หมายเหตุ:

รายการนี้อาจไม่มีใช้งานทั้งนี้ขึ้นอยู่กับวิธีการตั้งค่าของคุณ

ขาวดำ/สี

เลือกที่จะสแกนในแบบสีหรือแบบขาวดำ

รูปแบบไฟล์:

เลือกรูปแบบที่จะทำการบันทึกรูปภาพที่สแกนได้

2-ด้าน:

สแกนต้นฉบับทั้งสองด้าน

- การวางแนว (ต้นฉบับ):
เลือกการเรียงตัวของต้นฉบับ
- เข้าเล่ม (ต้นฉบับ):
เลือกทิศทางของการเข้าเล่มของต้นฉบับ

พื้นที่สแกน:

เลือกพื้นที่การสแกน สำหรับการสแกนพื้นที่มากที่สุดของกระจกสำหรับตัวสแกน ให้เลือก **พื้นที่มากที่สุด**

- การวางแนว (ต้นฉบับ):
เลือกการเรียงตัวของต้นฉบับ

ตัวเลือกเมนูขั้นสูงสำหรับการสแกนไปยังคลาวด์

หมายเหตุ:

รายการนี้อาจไม่มีใช้งานทั้งนี้ขึ้นอยู่กับค่าที่ตั้งค่าของคุณ

ชนิดต้นฉบับ:

เลือกประเภทของต้นฉบับของคุณ

การวางแนว (ต้นฉบับ):

เลือกการเรียงตัวของต้นฉบับ

ความหนาแน่น:

เลือกความแตกต่างของรูปภาพที่สแกนได้

ลบเงา:

ลบเงาของต้นฉบับที่ปรากฏในภาพที่สแกนได้

- กรอบ:
ลบเงาที่ขอบของต้นฉบับ
- ศูนย์กลาง:
ลบเงาที่ระยะขอบการพับของแผ่นพับ

นำรูเจาะออก:

ลบรูเจาะที่ปรากฏในภาพที่สแกนได้ คุณสามารถระบุพื้นที่ที่จะลบรูเจาะโดยการป้อนค่าในกล่องด้านขวามือ

- ตำแหน่งการลบ:
เลือกตำแหน่งที่จะลบรูเจาะออก
- การวางแนว (ต้นฉบับ):
เลือกการเรียงตัวของต้นฉบับ

การสแกนโดยใช้ WSD

หมายเหตุ:

- ❑ *คุณสมบัตินี้ใช้ได้เฉพาะสำหรับคอมพิวเตอร์ที่ใช้ระบบปฏิบัติการ Windows 10/Windows 8.1/Windows 8/Windows 7/Windows Vista เท่านั้น*
- ❑ *ถ้าคุณใช้ Windows 7/Windows Vista คุณจำเป็นต้องตั้งค่าคอมพิวเตอร์ของคุณล่วงหน้าโดยใช้คุณสมบัตินี้ "การตั้งค่าพอร์ต WSD" บนหน้าที่ 121*

1. วางต้นฉบับ
"การวางต้นฉบับ" บนหน้าที่ 41
2. เลือกที่ **สแกน > WSD** จากแผงควบคุม
3. เลือกคอมพิวเตอร์
4. แตะที่ 

การตั้งค่าพอร์ต WSD

ในส่วนนี้จะอธิบายวิธีการตั้งค่าพอร์ต WSD สำหรับ Windows 7/Windows Vista

หมายเหตุ:

สำหรับ Windows 10/Windows 8.1/Windows 8 พอร์ต WSD ถูกตั้งค่าโดยอัตโนมัติ

ต่อไปนี้เป็นสิ่งที่จำเป็นในการตั้งค่าพอร์ต WSD

- ❑ เครื่องพิมพ์และคอมพิวเตอร์เชื่อมต่อเข้ากับเครือข่ายแล้ว
 - ❑ ไดรเวอร์เครื่องพิมพ์ติดตั้งไว้บนคอมพิวเตอร์แล้ว
1. เปิดเครื่องพิมพ์
 2. คลิกเริ่มต้น จากนั้นคลิก **เครือข่าย** บนคอมพิวเตอร์
 3. คลิกขวาที่เครื่องพิมพ์ จากนั้นคลิกที่ **ติดตั้ง**
คลิก **ทำต่อ** เมื่อหน้าจอ **ควบคุมบัญชีผู้ใช้** ปรากฏขึ้น

คลิก **ถอนการติดตั้ง** และเริ่มต้นอีกครั้งหากหน้าจอ **ถอนการติดตั้ง** ปรากฏขึ้น

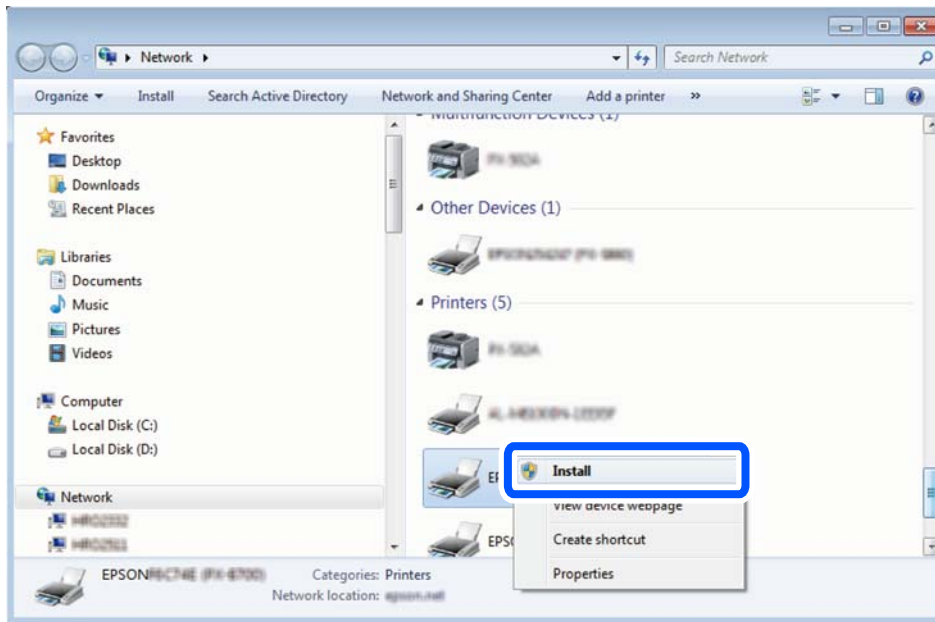

หมายเหตุ:

ชื่อเครื่องพิมพ์ที่คุณตั้งค่าไว้บนเครือข่ายและชื่อรุ่น (EPSON XXXXXX (XX-XXXX)) ปรากฏขึ้นบนหน้าจอเครือข่าย คุณสามารถตรวจสอบชื่อของเครื่องพิมพ์ที่ตั้งค่าไว้บนเครือข่ายได้จากแผงควบคุมของเครื่องพิมพ์ หรือ โดยการพิมพ์เอกสารแสดงสถานะเครือข่ายออกมา

4. คลิก **อุปกรณ์ของคุณพร้อมใช้งานแล้ว**

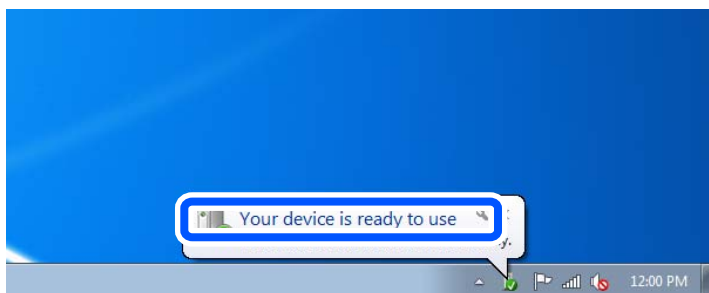

5. ตรวจสอบข้อความ จากนั้นคลิก **ปิด**

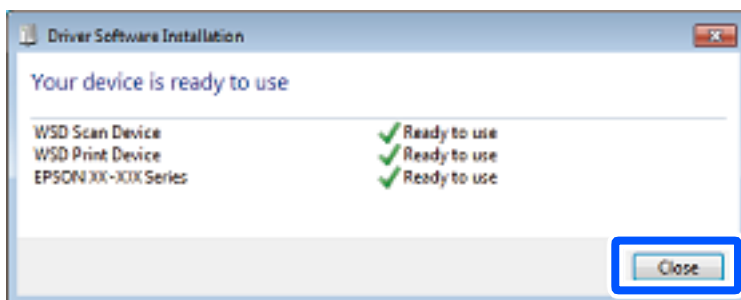

6. เปิดหน้าจอ **อุปกรณ์และเครื่องพิมพ์**

❑ Windows 7

คลิก เริ่มต้น > แผงควบคุม > ฮาร์ดแวร์และเสียง (หรือ ฮาร์ดแวร์) > อุปกรณ์และเครื่องพิมพ์

- Windows Vista

คลิก เริ่มต้น > แผงควบคุม > ฮาร์ดแวร์และเสียง > เครื่องพิมพ์

- ตรวจสอบว่าไอคอนที่มีชื่อเครื่องพิมพ์บนเครือข่ายปรากฏขึ้นหรือไม่
เลือกชื่อเครื่องพิมพ์เมื่อใช้งาน WSD

การสแกนต้นฉบับไปยังอุปกรณ์สมาร์ท

หมายเหตุ:

- ก่อนการสแกน ให้ติดตั้ง Epson iPrint บนอุปกรณ์สมาร์ทของคุณ
- หน้าจอ Epson iPrint สามารถเปลี่ยนแปลงได้โดยไม่ต้องแจ้งให้ทราบล่วงหน้า
- เนื้อหา Epson iPrint อาจต่างกันตามรุ่นของผลิตภัณฑ์

- วางต้นฉบับ

“การวางต้นฉบับ” บนหน้าที่ 41

- เริ่มต้น Epson iPrint

- แตะที่ **Scan** บนหน้าจอหลัก



- แตะที่ **Scan**

หมายเหตุ:

คุณสามารถตั้งค่าการสแกน และไอคอน  ที่ด้านบนขวาของหน้าจอ

การสแกนจะเริ่มต้น

- ตรวจสอบภาพที่สแกนได้ จากนั้นเลือกวิธีการบันทึก

- : แสดงผลหน้าจอที่คุณสามารถบันทึกภาพที่สแกนได้
- : แสดงผลหน้าจอที่คุณสามารถส่งภาพที่สแกนได้โดยทางอีเมล
- : แสดงผลหน้าจอที่คุณสามารถพิมพ์ภาพที่สแกนได้

- สุดท้าย ให้ปฏิบัติตามคำแนะนำบนหน้าจอ

การรับส่งแฟกซ์ (เครื่องพิมพ์ที่รองรับแฟกซ์เท่านั้น)

ก่อนการใช้คุณสมบัติแฟกซ์.....	125
ภาพรวมของคุณสมบัติแฟกซ์ของเครื่องพิมพ์.....	125
การส่งแฟกซ์โดยใช้เครื่องพิมพ์.....	130
การรับแฟกซ์บนเครื่องพิมพ์.....	138
ตัวเลือกเมนูสำหรับการแฟกซ์.....	143
ตัวเลือกเมนูสำหรับโหมด กล่องแฟกซ์.....	147
การตรวจสอบสถานะหรือบันทึกการรายงานงานแฟกซ์.....	154
การส่งแฟกซ์จากเครื่องคอมพิวเตอร์.....	156
การรับแฟกซ์บนคอมพิวเตอร์.....	161

ก่อนการใช้คุณสมบัติแฟกซ์

ตรวจสอบรายการต่อไปนี้ก่อนเริ่มต้นใช้คุณสมบัติต่าง ของแฟกซ์

- เครื่องพิมพ์และสายโทรศัพท์ และ (ถ้าจำเป็น) เครื่องโทรศัพท์ที่เชื่อมต่อโดยตรง
- การตั้งค่าพื้นฐานของแฟกซ์ (ตัวช่วยสร้างการตั้งค่าแฟกซ์) เสร็จสมบูรณ์
- ค่า การตั้งค่าแฟกซ์ ที่จำเป็นอื่นๆ เสร็จสมบูรณ์

ถ้าองค์การของคุณมีผู้ดูแลระบบเครื่องพิมพ์ ให้ติดต่อผู้ดูแลระบบเพื่อตรวจสอบสถานะหรือเงื่อนไขของการเชื่อมต่อ และการตั้งค่า

ดูที่ "ข้อมูลที่เกี่ยวข้อง" ด้านล่างเพื่อทำการตั้งค่า

ข้อมูลที่เกี่ยวข้อง

- ➔ "การเชื่อมต่อเครื่องพิมพ์เข้ากับสายโทรศัพท์" บนหน้าที่ 459
- ➔ "การทำให้เครื่องพิมพ์พร้อมสำหรับการส่งและรับแฟกซ์" บนหน้าที่ 462
- ➔ "การทำการตั้งค่าสำหรับคุณสมบัติแฟกซ์ของเครื่องพิมพ์ตามลักษณะการใช้งาน" บนหน้าที่ 464
- ➔ "การตั้งค่าพื้นฐาน" บนหน้าที่ 362
- ➔ "การตั้งค่าการส่ง" บนหน้าที่ 365
- ➔ "การทำให้คุณสมบัติแฟกซ์พร้อมใช้งาน (เครื่องพิมพ์ที่รองรับแฟกซ์เท่านั้น)" บนหน้าที่ 458
- ➔ "การตั้งค่าโพลเดอร์เครือข่ายที่แชร์" บนหน้าที่ 429
- ➔ "การกำหนดค่าเซิร์ฟเวอร์อีเมล" บนหน้าที่ 425
- ➔ "การทำให้รายชื่อผู้ติดต่อพร้อมใช้งาน" บนหน้าที่ 445
- ➔ "คืนค่าการตั้งค่าเริ่มต้น:" บนหน้าที่ 378

ภาพรวมของคุณสมบัติแฟกซ์ของเครื่องพิมพ์

คุณสมบัติ: การส่งแฟกซ์

"ก่อนการใช้คุณสมบัติแฟกซ์" บนหน้าที่ 125

วิธีการส่ง

- การส่งโดยอัตโนมัติ

เมื่อสแกนต้นฉบับโดยแตะที่  (ส่ง) เครื่องพิมพ์จะโทรออกไปยังผู้รับและส่งแฟกซ์

"การส่งแฟกซ์โดยใช้เครื่องพิมพ์" บนหน้าที่ 130

- การส่งโดยตัวเอง

เมื่อคุณทำการตรวจสอบด้วยตัวเองสำหรับการเชื่อมต่อสายโดยโทรออกไปยังผู้รับ ให้แตะที่  (ส่ง) เพื่อเริ่มการส่งแฟกซ์โดยตรง

"การส่งแฟกซ์ด้วยตัวเองหลังจากที่ยืนยันสถานะของผู้รับ" บนหน้าที่ 132

"การส่งแฟกซ์ที่โทรออกจากอุปกรณ์โทรศัพท์ภายนอก" บนหน้าที่ 132

ปลายทางของผู้รับในขณะที่ส่งแฟกซ์

คุณสามารถป้อนผู้รับโดยใช้ แป้นพิมพ์, รายชื่อ และ ล่าสุด

[“ผู้รับ” บนหน้าที่ 143](#)

[“การทำให้อยู่รอดผู้ติดต่อพร้อมใช้งาน” บนหน้าที่ 445](#)

การตั้งค่าสแกน เมื่อส่งแฟกซ์

คุณสามารถเลือกรายการ เช่น **ความละเอียด** หรือ **ขนาดต้นฉบับ (กระจก)** เมื่อส่งแฟกซ์

[“การตั้งค่าสแกน:” บนหน้าที่ 144](#)

การใช้ การตั้งค่าการส่งแฟกซ์ เมื่อส่งแฟกซ์

คุณสามารถใช้ **การตั้งค่าการส่งแฟกซ์** เช่น **ส่งโดยตรง** (เพื่อส่งเอกสารขนาดใหญ่อย่างต่อเนื่อง) หรือ **สำรองข้อมูล** เมื่อการส่งปกติล้มเหลว ถ้าคุณทำการตั้งค่าให้สำรองข้อมูลแฟกซ์ที่ส่งในขณะที่ส่งแฟกซ์ออก แต่ไม่สามารถสำรองข้อมูล เครื่องพิมพ์สามารถส่งการแจ้งเตือนทางอีเมลโดยอัตโนมัติเมื่อทำการสำรองข้อมูล

[“การตั้งค่าการส่งแฟกซ์:” บนหน้าที่ 144](#)

[“รายงานข้อผิดพลาด การสำรองข้อมูล:” บนหน้าที่ 373](#)

[“การกำหนดค่าเซิร์ฟเวอร์อีเมล” บนหน้าที่ 425](#)

รายงานผลลัพธ์การส่ง

คุณสามารถรับรายงานผลลัพธ์การส่งแฟกซ์ที่หลากหลาย

[“คุณสมบัติ: รายงานแฟกซ์ที่หลากหลาย” บนหน้าที่ 128](#)

ส่งอย่างปลอดภัย

คุณสามารถส่งแฟกซ์อย่างปลอดภัย

[“คุณสมบัติ: ความปลอดภัยในขณะที่ส่งและรับแฟกซ์” บนหน้าที่ 129](#)

คุณสมบัติที่เกี่ยวกับการส่งอื่นๆ

มีคุณสมบัติที่มีประโยชน์อื่นๆ ที่เกี่ยวข้องกับ การส่งแฟกซ์

[“ปุ่มดำเนินการด่วน 1, ปุ่มดำเนินการด่วน 2, ปุ่มดำเนินการด่วน 3:” บนหน้าที่ 362](#)

[“ปุ่มดำเนินการด่วน:” บนหน้าที่ 144](#)

คุณสมบัติ: การรับแฟกซ์

[“ก่อนการใช้คุณสมบัติแฟกซ์” บนหน้าที่ 125](#)

โหมดการรับ

มี 2 ตัวเลือกใน **โหมดการรับ** สำหรับการรับแฟกซ์ขาเข้า

กำหนดเอง

ใช้เป็นหลักสำหรับการโทรศัพท์ แต่สามารถใช้สำหรับการแฟกซ์ได้เช่นกัน

[“การใช้งานโหมด กำหนดเอง” บนหน้าที่ 138](#)

อัตโนมัติ

- เฉพาะสำหรับการแฟกซ์ (ไม่จำเป็นต้องใช้อุปกรณ์โทรศัพท์ภายนอก)

- ใช้เป็นหลักสำหรับการแฟกซ์ แต่สามารถใช้สำหรับการโทรศัพท์ได้เช่นกัน

[“การใช้โหมด อัตโนมัติ” บนหน้าที่ 139](#)

การรับแฟกซ์โดยใช้โทรศัพท์ที่เชื่อมต่อ

คุณสามารถรับแฟกซ์โดยการโทรด้วยอุปกรณ์โทรศัพท์ภายนอกได้

["การตั้งค่าพื้นฐาน" บนหน้าที่ 362](#)

["การทำกาตั้งค่าเมื่อคุณเชื่อมต่อกับอุปกรณ์โทรศัพท์" บนหน้าที่ 465](#)

ปลายทางของแฟกซ์ขาเข้า

- ❑ การส่งออกโดยไม่มีเงื่อนไข: แฟกซ์ขาเข้าจะถูกพิมพ์แบบไม่มีเงื่อนไขเป็นค่าเริ่มต้น คุณสามารถตั้งค่าปลายทางของแฟกซ์ขาเข้าไปยังกล่องขาเข้า คอมพิวเตอร์ หน่วยความจำภายนอก อีเมล โฟลเดอร์ หรือแฟกซ์อื่นๆ ถ้าคุณบันทึกไว้ในกล่องจดหมายขาเข้า คุณสามารถตรวจสอบเนื้อหาบนหน้าจอ

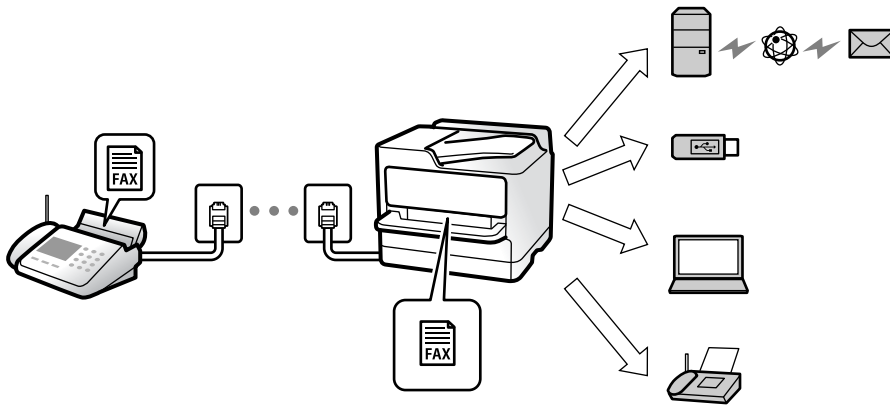

["บันทึก/ส่งต่อโดยไม่มีเงื่อนไข:" บนหน้าที่ 366](#)

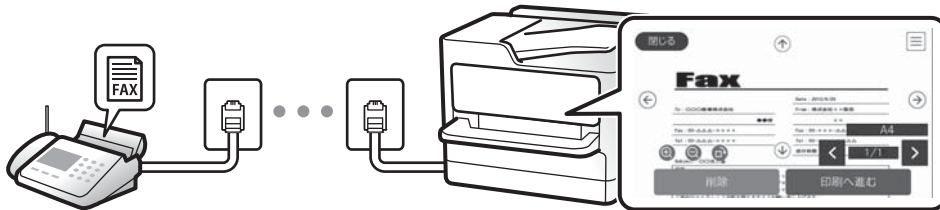

["การตั้งค่า กล่องจดหมาย:" บนหน้าที่ 371](#)

["การดูแฟกซ์ขาเข้าที่บันทึกไว้ในเครื่องพิมพ์บนหน้าจอ LCD" บนหน้าที่ 142](#)

- ❑ การส่งออกตามเงื่อนไขที่ตรงกัน: คุณสามารถตั้งค่าปลายทางของแฟกซ์ขาเข้าไปยังกล่องขาเข้า หรือกล่องความลับ หน่วยความจำภายนอก อีเมล โฟลเดอร์ หรือแฟกซ์อื่นๆ เมื่อตรงตามเงื่อนไขที่กำหนด ถ้าคุณบันทึกไว้ในกล่องจดหมายขาเข้าหรือกล่องความลับ คุณสามารถตรวจสอบเนื้อหาบนหน้าจอ

["บันทึก/ส่งต่อโดยมีเงื่อนไข:" บนหน้าที่ 368](#)

["รายการบันทึก/ส่งต่อโดยมีเงื่อนไข:" บนหน้าที่ 146](#)

การให้รายงานที่หลากหลาย

นอกจากนี้ยังรองรับการรับรายงานที่เกี่ยวข้องด้วย

["คุณสมบัติ: รายงานแฟกซ์ที่หลากหลาย" บนหน้าที่ 128](#)

ความปลอดภัยเมื่อรับแฟกซ์

ให้คุณรับแฟกซ์อย่างปลอดภัย

["คุณสมบัติ: ความปลอดภัยในขณะที่ส่งและรับแฟกซ์" บนหน้าที่ 129](#)

คุณสมบัติ: การส่ง/รับแฟกซ์ด้วย PC-FAX (Windows/Mac OS)

การส่งด้วย PC-FAX

คุณสามารถส่งแฟกซ์จากคอมพิวเตอร์

"PC to FAX Function:" บนหน้าที่ 366

"ซอฟต์แวร์สำหรับการรับส่งแฟกซ์" บนหน้าที่ 348

"การส่งแฟกซ์จากเครื่องคอมพิวเตอร์" บนหน้าที่ 156

การรับด้วย PC-FAX

คุณสามารถรับแฟกซ์เข้าไปยังคอมพิวเตอร์

"การทำการตั้งค่าให้ส่งและรับแฟกซ์บนคอมพิวเตอร์" บนหน้าที่ 473

"ซอฟต์แวร์สำหรับการรับส่งแฟกซ์" บนหน้าที่ 348

"การรับแฟกซ์บนคอมพิวเตอร์" บนหน้าที่ 161

คุณสมบัติ: รายงานแฟกซ์ที่หลากหลาย

คุณสามารถตรวจสอบสถานะของแฟกซ์ที่ส่งและแฟกซ์ขาเข้าได้ในรายงาน

XX-XXXXXXX EPSON
EXCEED YOUR VISION

Fax Communication Log PAGE: 001/001
XXXX XX XX XX:XX PM

Name : XXXX
Fax : XXXX XX XXXX

Date	Time	Type	ID	Duration	Pages	Result
XX.XX	XX:XXPM	Send	XX XXXX XXXX	00:00	000/001	No Answer
XX.XX	XX:XXPM	Receive		00:37	001	OK
XX.XX	XX:XXAM	Send	XXX XXX XXXX			OK

"การตั้งค่ารายงาน" บนหน้าที่ 373

"การตั้งค่าการส่งแฟกซ์:" บนหน้าที่ 144

"บันทึกการส่ง:" บนหน้าที่ 146

"รายงานแฟกซ์:" บนหน้าที่ 146

คุณสมบัติ: สถานะหรือบันทึกการรายงานของงานแฟกซ์

Close Job Status Printer Status

Active Log All

Doc. Name/To	Completed
Fax to Send xx-xx-xxxx	Print
Print Received Fax xx-xx-xxxx	Receive
Fax Report xx-xx-xxxx	Send

xx-xx-xxxx xx:xx

คุณสามารถตรวจสอบความคืบหน้าของงานแฟกซ์หรือตรวจสอบประวัติของแฟกซ์ได้

["การตรวจสอบสถานะหรือบันทึกรายการของงานแฟกซ์" บนหน้าที่ 154](#)

คุณสมบัติ: กล่องแฟกซ์

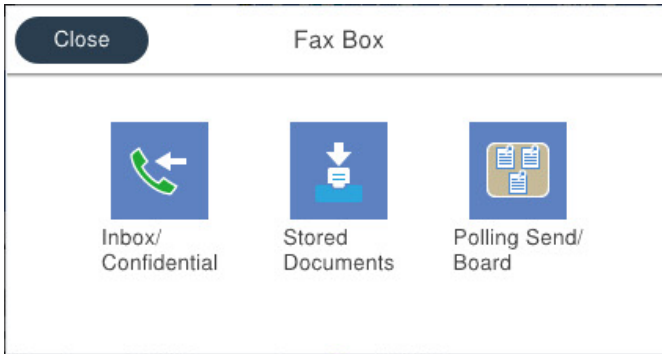

กล่องขาเข้า และกล่องข้อมูลความลับ

["กล่องจดหมาย/ส่วนตัว" บนหน้าที่ 147](#)

กล่อง เอกสารที่จัดเก็บ

["เอกสารที่จัดเก็บ:" บนหน้าที่ 149](#)

กล่อง ส่งโพลลิ่ง/กระดานข่าว

["ส่งโพลลิ่ง/กระดานข่าว" บนหน้าที่ 150](#)

ความปลอดภัยสำหรับคุณสมบัติกล่องแฟกซ์

คุณสามารถตั้งรหัสผ่านสำหรับแต่ละกล่องได้

["คุณสมบัติ: ความปลอดภัยในขณะที่ส่งและรับแฟกซ์" บนหน้าที่ 129](#)

คุณสมบัติ: ความปลอดภัยในขณะที่ส่งและรับแฟกซ์

คุณสามารถใช้คุณสมบัติความปลอดภัยหลากหลาย เช่น **ข้อจำกัดการโทรโดยตรง** เพื่อป้องกันไม่ให้ส่งแฟกซ์ไปยังปลายทางที่ไม่ถูกต้อง หรือ **ล้างข้อมูลที่สำรองไว้อัตโนมัติ** เพื่อป้องกันข้อมูลรั่วไหล คุณสามารถตั้งรหัสผ่านสำหรับกล่องแฟกซ์แต่ละกล่องในเครื่องพิมพ์

["การตั้งค่าความปลอดภัย" บนหน้าที่ 374](#)

["การตั้งค่ารหัสผ่านกล่องขาเข้า:" บนหน้าที่ 371](#)

["ตัวเลือกเมนูสำหรับโหมด กล่องแฟกซ์" บนหน้าที่ 147](#)

["การตั้งค่าลบเอกสารในช่อง:" บนหน้าที่ 371](#)

คุณสมบัติ: คุณสมบัติที่มีประโยชน์อื่นๆ

การบล็อกแฟกซ์ขยะ

["การปฏิเสธแฟกซ์:" บนหน้าที่ 364](#)

การรับแฟกซ์หลังจากการโทร

"การรับแฟกซ์โดยการโทรศัพท์" บนหน้าที่ 139

"รับผ่านการโพลล์:" บนหน้าที่ 146

เกี่ยวกับการส่งแฟกซ์

"ปุ่มดำเนินการด่วน 1, ปุ่มดำเนินการด่วน 2, ปุ่มดำเนินการด่วน 3:" บนหน้าที่ 362

"ปุ่มดำเนินการด่วน:" บนหน้าที่ 144

การส่งแฟกซ์โดยใช้เครื่องพิมพ์

คุณสามารถส่งแฟกซ์โดยการป้อนหมายเลขแฟกซ์ของผู้รับบนแผงควบคุม

หมายเหตุ:

- เมื่อทำการส่งแฟกซ์ในแบบขาวดำ คุณสามารถดูตัวอย่างภาพที่สแกนบนหน้าจอ LCD ก่อนที่จะส่งได้
- คุณสามารถสำรองงานแฟกซ์แบบขาวดำได้สูงสุด 50 รายการแม้อันขณะที่กำลังใช้สายโทรศัพท์สำหรับการโทรด้วยเสียง กำลังส่งแฟกซ์อื่นๆ หรือกำลังรับแฟกซ์ คุณสามารถตรวจสอบหรือยกเลิกเล็กลงงานแฟกซ์ที่สำรองไว้ได้จาก 

1. วางต้นฉบับ

"การวางต้นฉบับ" บนหน้าที่ 41

คุณสามารถส่งได้สูงสุดถึง 200 หน้าในการส่งหนึ่งครั้ง อย่างไรก็ตามขึ้นอยู่กับปริมาณที่เหลืออยู่ของหน่วยความจำ คุณอาจไม่สามารถส่งแฟกซ์แม้ว่าจะน้อยกว่า 200 หน้าได้

2. เลือก แฟกซ์ จากหน้าจอหลัก

3. ระบุผู้รับ

"การเลือกผู้รับ" บนหน้าที่ 130

4. เลือกที่แท็บ การตั้งค่าแฟกซ์ หลังจากนั้นทำการตั้งค่าที่จำเป็น

"การตั้งค่าแฟกซ์" บนหน้าที่ 144

5. กดปุ่ม เพื่อส่งแฟกซ์

หมายเหตุ:

- ถ้าหมายเลขแฟกซ์ไม่ว่างหรือมีปัญหาบางอย่างเกิดขึ้น เครื่องพิมพ์จะทำการโทรซ้ำอัตโนมัติหลังจากหนึ่งนาที
- ในการยกเลิกการส่ง ให้แตะ 
- มันจะใช้เวลานานในการส่งแฟกซ์ในแบบสีเนื่องจากเครื่องพิมพ์ทำการสแกนและส่งพร้อมกัน ในขณะที่เครื่องพิมพ์ทำการส่งแฟกซ์สี คุณไม่สามารถใช้คุณสมบัติอื่นได้

ข้อมูลที่เกี่ยวข้อง

➔ "การตั้งค่าแฟกซ์" บนหน้าที่ 144

➔ "การตรวจสอบความคืบหน้างานการแฟกซ์" บนหน้าที่ 155

การเลือกผู้รับ

คุณสามารถระบุผู้รับบนแท็บ ผู้รับ เพื่อส่งแฟกซ์โดยใช้วิธีการต่อไปนี้

การป้อนหมายเลขแฟกซ์ด้วยตัวเอง

เลือกที่ **แป้นพิมพ์** ป้อนหมายเลขแฟกซ์บนหน้าจอที่ปรากฏขึ้น แล้วแตะที่ **ตกลง**

- ในการเพิ่มการหยุดชั่วคราว (หยุดชั่วคราวเป็นเวลาสามวินาที) ในระหว่างการโทรออก ให้ป้อนเครื่องหมายไฮเฟิน (-)
- ถ้าคุณได้ตั้งค่ารหัสเข้าเพื่อโทรออกนอกใน **ประเภทสาย** ให้ป้อน "#" (รหัสต่อ) แทนรหัสผ่านโทรออกที่ด้านหน้าสุดก่อนหมายเลขแฟกซ์

หมายเหตุ:

ถ้าคุณไม่สามารถป้อนหมายเลขแฟกซ์ด้วยตัวเอง **ข้อจำกัดการโทรโดยตรง** ใน **การตั้งค่าความปลอดภัย** ถูกตั้งค่าไปที่ **เปิด** เลือกผู้รับแฟกซ์จากรายการผู้ติดต่อ หรือประวัติการส่งแฟกซ์

การเลือกผู้รับจากรายชื่อผู้ติดต่อ

เลือก **รายชื่อ** แล้วเลือกผู้รับที่คุณต้องการส่ง หากผู้รับที่คุณต้องการส่งไม่ได้ลงทะเบียนไว้ใน **รายชื่อ** ให้แตะ  เพื่อลงทะเบียน

การเลือกผู้รับจากประวัติแฟกซ์ที่ส่งไป

เลือกที่ **ล่าสุด** จากนั้นเลือกผู้รับ

การเลือกผู้รับจากรายการบนแท็บ ผู้รับ

เลือกผู้รับจากรายการที่ได้ลงทะเบียนใน **การตั้งค่า > รายชื่อผู้ติดต่อ ผู้จัดการ > รายชื่อที่ติดต่อบ่อย**

หมายเหตุ:

ในการลบผู้รับที่คุณใส่ไว้ ให้แสดงรายชื่อผู้รับโดยการกดเขตข้อมูลบนหน้าจอ LCD ที่แสดงหมายเลขแฟกซ์หรือจำนวนผู้รับ เลือกผู้รับจากรายการ จากนั้นเลือก **ลบ**

ข้อมูลที่เกี่ยวข้อง

- ➔ "การทำให้อยู่ที่ผู้ติดต่อพร้อมใช้งาน" บนหน้าที่ 445
- ➔ "ผู้รับ" บนหน้าที่ 143

หลากหลายวิธีในการส่งแฟกซ์

การส่งแฟกซ์หลังจากตรวจสอบภาพที่สแกนได้



คุณสามารถดูตัวอย่างภาพที่สแกนบนหน้าจอ LCD ก่อนที่จะส่งแฟกซ์ได้ (แฟกซ์สีขาวดำเท่านั้น)



1. วางต้นฉบับ
 - "การวางต้นฉบับ" บนหน้าที่ 41
2. เลือก **แฟกซ์** จากหน้าจอหลัก
3. ระบุผู้รับ
 - "การเลือกผู้รับ" บนหน้าที่ 130
4. เลือกที่แท็บ **การตั้งค่าแฟกซ์** หลังจากนั้นทำการตั้งค่าที่จำเป็น
 - "การตั้งค่าแฟกซ์" บนหน้าที่ 144

5. แตะ  บนหน้าจอด้านบนของแฟกซ์เพื่อสแกน ตรวจสอบภาพที่สแกนได้

6. เลือก เริ่มต้นการส่ง หรือ เลือก ยกเลิก

-     : เลื่อนหน้าจอไปในทิศทางของลูกศร

-   : ลดหรือเพิ่มขนาด

-   : เลื่อนไปยังหน้าก่อนหน้าหรือหน้าถัดไป

หมายเหตุ:

เมื่อ ส่งโดยตรง ถูกเปิดใช้งาน คุณไม่สามารถแสดงตัวอย่างได้

เมื่อหน้าจอแสดงตัวอย่างถูกปล่อยทิ้งไว้โดยไม่มีการแตะต้องเป็นเวลาที่ตั้งไว้ใน การตั้งค่า > การตั้งค่าทั่วไป > การตั้งค่าแฟกซ์ > การตั้งค่าการส่ง > เวลาแสดงตัวอย่างแฟกซ์ แฟกซ์จะถูกส่งโดยอัตโนมัติ

คุณภาพของภาพในแฟกซ์ที่ส่งอาจแตกต่างกันจากตัวอย่างที่คุณเห็น ทั้งนี้ขึ้นอยู่กับขีดความสามารถของเครื่องรับ

การส่งแฟกซ์ด้วยตัวเองหลังจากที่ยืนยันสถานะของผู้รับ

คุณสามารถส่งแฟกซ์ในขณะที่กำลังฟังเสียงหรือเสียงพูดผ่านลำโพงของเครื่องพิมพ์ขณะที่โทรออก สื่อสาร และถ่ายโอนข้อมูล

1. เลือก แฟกซ์ จากหน้าจอหลัก

2. ทำการตั้งค่าที่จำเป็นบนแท็บ การตั้งค่าแฟกซ์

3. จากแท็บ ผู้รับ แตะที่เมนู  จากนั้นระบุผู้รับ

หมายเหตุ:

คุณสามารถปรับระดับเสียงของลำโพง

4. เมื่อคุณได้ยินเสียงแฟกซ์ ให้เลือก ส่ง/รับ ที่ด้านบนขวาของหน้าจอ LCD จากนั้นเลือก ส่ง

หมายเหตุ:

เมื่อทำการรับแฟกซ์จากบริการการโทรของแฟกซ์ และคุณได้ยินเสียงคำแนะนำ ให้ทำตามคำแนะนำเพื่อใช้งานเครื่องพิมพ์

5. แตะที่  เพื่อส่งแฟกซ์

ข้อมูลที่เกี่ยวข้อง

➔ "การตั้งค่าแฟกซ์" บนหน้าที่ 144

การส่งแฟกซ์ที่โทรออกจากอุปกรณ์โทรศัพท์ภายนอก

คุณสามารถส่งแฟกซ์โดยการโทรออกโดยใช้โทรศัพท์ที่เชื่อมต่อไว้เมื่อคุณต้องการพูดคุยผ่านโทรศัพท์ก่อนการส่งแฟกซ์ หรือเมื่อเครื่องแฟกซ์ของผู้รับไม่ได้สลับไปยังการแฟกซ์แบบอัตโนมัติ

1. ยกหูโทรศัพท์ที่เชื่อมต่อ จากนั้นกดหมายเลขแฟกซ์ของผู้รับโดยใช้โทรศัพท์

หมายเหตุ:

เมื่อผู้รับตอบรับโทรศัพท์ คุณสามารถพูดคุยกับผู้รับได้

2. เลือก แฟกซ์ จากหน้าจอหลัก

3. ทำการตั้งค่าที่จำเป็นใน การตั้งค่าแฟกซ์

“การตั้งค่าแฟกซ์” บนหน้าที่ 144

4. เมื่อคุณได้ยินเสียงแฟกซ์ เตะปุม ◊ และหลังจากนั้นยกหูโทรศัพท์ขึ้น

หมายเหตุ:

เมื่อหมายเลขถูกโทรออกโดยใช้โทรศัพท์ที่เชื่อมต่อ มักจะใช้เวลานานในการส่งแฟกซ์เนื่องจากเครื่องพิมพ์จะทำการสแกนและส่งพร้อมกัน ในขณะที่ทำการส่งแฟกซ์ คุณไม่สามารถใช้คุณสมบัติอื่นได้

ข้อมูลที่เกี่ยวข้อง

➔ “การตั้งค่าแฟกซ์” บนหน้าที่ 144

การส่งแฟกซ์ตามต้องการ (โดยใช้ ส่งโพลลิง/กล่องระบบกระดาษขาว)

ถ้าคุณจัดเก็บเอกสารแบบขาวดำในเครื่องพิมพ์ล่วงหน้า เอกสารที่จัดเก็บไว้สามารถส่งไปเมื่อได้รับคำขอจากเครื่องแฟกซ์อื่น ที่มีคุณสมบัติการรับข้อมูลโดยการดึงข้อมูล มีกล่อง ส่งแบบโพลล์ หนึ่งกล่องและกล่องกระดาษขาว 10 กล่องในเครื่องพิมพ์รองรับคุณสมบัตินี้ ในแต่ละกล่อง คุณสามารถจัดเก็บหนึ่งเอกสารโดยมีหน้าได้สูงสุด 100 หน้าได้ หากต้องการใช้กล่องกระดาษ คุณจะต้องลงทะเบียนกล่องหนึ่งกล่องที่จะจัดเก็บเอกสารล่วงหน้า และเครื่องแฟกซ์ของผู้รับจะต้องรองรับคุณสมบัติที่อยู่ย่อย/รหัสผ่านด้วย

ข้อมูลที่เกี่ยวข้อง

➔ “การตั้งค่า กล่อง ส่งโพลลิง” บนหน้าที่ 133

➔ “การลงทะเบียนกล่องกระดาษเนื้อหา” บนหน้าที่ 134

➔ “การจัดเก็บเอกสารใน ส่งโพลลิง/กล่องระบบกระดาษขาว” บนหน้าที่ 134

การตั้งค่า กล่อง ส่งโพลลิง

คุณสามารถจัดเก็บเอกสารหนึ่งไปยังกล่อง **กล่อง ส่งโพลลิง** โดยไม่ต้องลงทะเบียน ทำการตั้งค่าต่อไปนี้ตามความจำเป็น

1. เลือก **กล่องแฟกซ์ > ส่งโพลลิง/กระดาษขาว** จากหน้าจอหลัก

2. เลือก **ส่งแบบโพลล์** และที่  จากนั้นเลือก **การตั้งค่า**

หมายเหตุ:

หากหน้าจอบีคอนรหัสผ่านปรากฏขึ้น ให้บิอนรหัสผ่าน

3. ทำการตั้งค่าที่เหมาะสม เช่น **แจ้งผลการส่ง**

หมายเหตุ:

หากคุณตั้งรหัสผ่านใน **รหัสผ่านสำหรับการเปิดกล่อง** ระบบจะแจ้งให้คุณบิอนรหัสผ่านครั้งถัดไปที่คุณเปิดกล่องขึ้นมา

4. เลือกที่ **ตกลง** เพื่อเปลี่ยนแปลงการตั้งค่า

ข้อมูลที่เกี่ยวข้อง

➔ “ส่งแบบโพลล์:” บนหน้าที่ 151

การลงทะเบียนกล่องกระดาษเนื้อหา

คุณจะต้องลงทะเบียนกล่องกระดาษเนื้อหาสำหรับจัดเก็บเอกสารล่วงหน้า ทำตามขั้นตอนด้านล่างเพื่อลงทะเบียนกล่อง

1. เลือก **กล่องแฟกซ์** > **ส่งโพลลิง/กระดาษข่าว** จากหน้าจอหลัก
2. เลือกกล่องหนึ่งใดที่มีชื่อ **กระดาษข่าวที่ไม่ได้ลงทะเบียน**

หมายเหตุ:

หากหน้าจอป้อนรหัสผ่านปรากฏขึ้น ให้ป้อนรหัสผ่าน

3. ทำการตั้งค่ารายการต่างๆ บนหน้าจอ

- ป้อนชื่อใน **ชื่อ (จำเป็น)**
- ป้อนที่อยู่ย่อยใน **ที่อยู่ย่อย (SEP)**
- ป้อนรหัสผ่านใน **รหัสผ่าน(PWD)**

4. ทำการตั้งค่าที่เหมาะสม เช่น **แจ้งผลการส่ง**

หมายเหตุ:

หากคุณตั้งรหัสผ่านใน **รหัสผ่านสำหรับการเปิดกล่อง** ระบบจะแจ้งให้คุณป้อนรหัสผ่านครั้งถัดไปที่คุณเปิดกล่องขึ้นมา

5. เลือกที่ **ตกลง** เพื่อเปลี่ยนแปลงการตั้งค่า

ในการแสดงหน้าจอสำหรับการเปลี่ยนแปลงการตั้งค่า หรือการลบกล่องที่ลงทะเบียนไว้ ให้เลือกกล่องที่คุณต้องการเปลี่ยนแปลงหรือลบ จากนั้นแตะที่ 

ข้อมูลที่เกี่ยวข้อง

➔ **"กระดาษข่าวที่ไม่ได้ลงทะเบียน:"** บนหน้าที่ 152

การจัดเก็บเอกสารใน ส่งโพลลิง/กล่องระบบกระดาษข่าว

1. เลือกที่ **กล่องแฟกซ์** จากหน้าจอหลัก จากนั้นเลือก **ส่งโพลลิง/กระดาษข่าว**
2. เลือกที่กล่อง **ส่งแบบโพลล์** หรือกล่องกระดาษข่าวหนึ่งใดที่ลงทะเบียนไว้แล้ว หากหน้าจอป้อนรหัสผ่านปรากฏขึ้น ให้ป้อนรหัสผ่านเพื่อเปิดกล่อง
3. แตะที่ **เพิ่มเอกสาร**
4. จากด้านบนของหน้าจอแฟกซ์ที่แสดงผลขึ้นมา ตรวจสอบการตั้งค่าแฟกซ์ แล้วแตะ  เพื่อสแกนและจัดเก็บเอกสาร

การตรวจสอบเอกสารที่จัดเก็บไว้ เลือกที่ **กล่องแฟกซ์** > **ส่งโพลลิง/กระดาษข่าว** เลือกที่กล่องที่มีเอกสารที่คุณต้องการตรวจสอบ จากนั้นแตะ **ตรวจสอบเอกสาร**. จากหน้าจอที่ปรากฏขึ้นมา คุณสามารถดู พิมพ์ หรือลบเอกสารที่สแกนไว้

ข้อมูลที่เกี่ยวข้อง

➔ **"กระดาษเนื้อหาที่ลงทะเบียน"** บนหน้าที่ 152

การส่งหลายหน้าของเอกสารแบบสีเดียว (ส่งโดยตรง)

เมื่อทำการส่งแฟกซ์ในแบบสีเดียว เอกสารที่สแกนไว้จะถูกเก็บไว้ชั่วคราวในหน่วยความจำของเครื่องพิมพ์ ดังนั้น การส่งจำนวนมากหลายหน้าอาจเป็นสาเหตุของเครื่องพิมพ์มีหน่วยความจำไม่เพียงพอและหยุดการส่งแฟกซ์ คุณสามารถหลีกเลี่ยงปัญหานี้โดยการเปิดการทำงานของคุณสมบัติ **ส่งโดยตรง** อย่างไรก็ตามมันจะใช้เวลาในการส่งแฟกซ์เนื่องจากเครื่องพิมพ์จะทำการสแกนและส่งพร้อมกัน คุณสามารถใช้คุณสมบัตินี้เมื่อมีเพียงหนึ่งผู้รับเท่านั้น

การเข้าถึงเมนู

คุณสามารถค้นหาเมนูบนแผงควบคุมของเครื่องพิมพ์ด้านล่าง:

แฟกซ์ > การตั้งค่าแฟกซ์ ส่งโดยตรง

การส่งแฟกซ์พิเศษ(ส่งตาม ลำดับความสำคัญ)

คุณสามารถส่งแฟกซ์ด่วนที่นอกเหนือจากแฟกซ์อื่นที่กำลังรอส่ง

หมายเหตุ:

คุณไม่สามารถส่งเอกสารแบบพิเศษใดในขณะที่กำลังทำการส่งรายการใดรายการหนึ่งต่อไปนี้เพราะเครื่องพิมพ์ไม่สามารถรับแฟกซ์อื่นได้

- การส่งแฟกซ์แบบขาวดำที่มี **ส่งโดยตรง** เปิดใช้งานอยู่
- การส่งแฟกซ์สี
- การส่งแฟกซ์โดยใช้โทรศัพท์ที่เชื่อมต่อ
- การส่งแฟกซ์ที่ส่งจากคอมพิวเตอร์ (ยกเว้นเมื่อส่งจากหน่วยความจำ)

การเข้าถึงเมนู

คุณสามารถค้นหาเมนูบนแผงควบคุมของเครื่องพิมพ์ด้านล่าง:

แฟกซ์ > การตั้งค่าแฟกซ์ ส่งตาม ลำดับความสำคัญ

ข้อมูลที่เกี่ยวข้อง

➔ "การตรวจสอบสถานะหรือบันทึกรายการของงานแฟกซ์" บนหน้าที่ 154

การส่งแฟกซ์ในสีขาวตามเวลาที่ระบุไว้ของวัน (ส่งแฟกซ์ภายหลัง)

คุณสามารถตั้งค่าการส่งแฟกซ์ที่เวลาที่ระบุไว้ได้ มีเพียงแฟกซ์แบบสีขาวเท่านั้นที่สามารถส่งเมื่อเวลาการส่งถูกระบุไว้

การเข้าถึงเมนู

คุณสามารถค้นหาเมนูบนแผงควบคุมของเครื่องพิมพ์ด้านล่าง:

แฟกซ์ > การตั้งค่าแฟกซ์

เปิดใช้งาน **ส่งแฟกซ์ภายหลัง** จากนั้นระบุเวลาของวันที่จะส่งแฟกซ์

หมายเหตุ:

หากต้องการยกเลิกแฟกซ์ในขณะที่เครื่องพิมพ์กำลังรอถึงเวลาที่ระบุไว้ ให้ยกเลิกจาก 

ข้อมูลที่เกี่ยวข้อง

➔ "การตรวจสอบสถานะหรือบันทึกรายการของงานแฟกซ์" บนหน้าที่ 154

การส่งเอกสารขนาดต่างกันโดยใช้ ADF (สแกนต่อเนื่อง(ADF))

การส่งแฟกซ์โดยการวางต้นฉบับที่ละเอียดหรือโดยการวางต้นฉบับตามขนาด คุณสามารถส่งแฟกซ์เอกสารเหล่านั้นเป็นเอกสารหนึ่งแผ่นในขนาดเดิมของเอกสาร

หากคุณวางต้นฉบับที่มีขนาดต่างกัน ใน ADF ต้นฉบับทั้งหมดจะถูกส่งในขนาดที่ใหญ่ที่สุดจากต้นฉบับทั้งหมดเหล่านี้ ในการส่งต้นฉบับที่ขนาดเดิม อย่าวางต้นฉบับที่มีขนาดคละกัน

1. ให้วางต้นฉบับชุดแรกที่มีขนาดเดียวกัน
2. เลือก แฟกซ์ จากหน้าจอหลัก
3. ระบุผู้รับ
4. เลือกที่แท็บ การตั้งค่าแฟกซ์ จากนั้นแตะที่ **สแกนต่อเนื่อง(ADF)** เพื่อตั้งค่ารายการนี้เป็น **เปิด** นอกจากนี้คุณยังสามารถทำการตั้งค่า เช่น ความละเอียดและวิธีการส่งตามที่จำเป็น
5. แตะที่ **◇ (ส่ง)**
6. เมื่อทำการสแกนต้นฉบับรายการแรกเสร็จสิ้น และข้อความแสดงขึ้นมาบนแผงควบคุมแจ้งให้คุณสแกนชุดต้นฉบับถัดไป ให้ไหลดต้นฉบับถัดไป แล้วกดปุ่ม **เริ่มการสแกน**

หมายเหตุ:

หากคุณเปลี่ยนเครื่องพิมพ์ทั้งไว้โดยไม่ได้แตะต้องเป็นเวลาที่ตั้งไว้ใน **เวลารอสำหรับ ต้นฉบับ ถัดไป** หลังจากที่ได้รับการแจ้งเตือนให้วางต้นฉบับถัดไป เครื่องพิมพ์จะหยุดการจัดเก็บและจะเริ่มต้นส่งเอกสาร

การส่งแฟกซ์ด้วย ที่อยู่ย่อย (SUB) และ รหัสผ่าน(SID)

คุณสามารถส่งแฟกซ์ไปยังกล่องข้อความลับ หรือกล่องห้วงเวลาในเครื่องแฟกซ์ของผู้รับเมื่อเครื่องแฟกซ์ของผู้รับมีคุณสมบัติสำหรับการรับแฟกซ์ข้อความลับ หรือแฟกซ์แบบห้วงเวลา ผู้รับสามารถรับแฟกซ์เหล่านั้นได้อย่างปลอดภัย หรือสามารถส่งต่อไปยังปลายทางแฟกซ์ที่ระบุไว้

1. วางต้นฉบับ
2. เลือก แฟกซ์ จากหน้าจอหลัก
3. เลือกที่ **รายชื่อ** แล้วเลือกผู้รับที่มีที่อยู่ย่อยและรหัสผ่านที่ลงทะเบียนไว้ นอกจากนี้คุณยังสามารถเลือกผู้รับจาก **ล่าสุด** หากแฟกซ์ถูกส่งด้วยที่อยู่ย่อยและรหัส
4. เลือกที่ **การตั้งค่าแฟกซ์** และหลังจากนั้นทำการตั้งค่าความละเอียดและวิธีการส่งที่จำเป็น
5. ส่งแฟกซ์

ข้อมูลที่เกี่ยวข้อง

➔ “การทำให้รายชื่อผู้ติดต่อพร้อมใช้งาน” บนหน้าที่ 445

การส่งเอกสารเดียวกันหลายครั้ง

ข้อมูลที่เกี่ยวข้อง



- ➔ “การจัดเก็บแฟกซ์โดยไม่ระบุผู้รับ (เก็บข้อมูลแฟกซ์)” บนหน้าที่ 137
- ➔ “การส่งแฟกซ์โดยใช้คุณสมบัติเอกสารที่จัดเก็บไว้” บนหน้าที่ 137

การจัดเก็บแฟกซ์โดยไม่ระบุผู้รับ (เก็บข้อมูลแฟกซ์)

เนื่องจากคุณสามารถส่งแฟกซ์โดยใช้เอกสารที่จัดเก็บไว้ในเครื่องพิมพ์ คุณสามารถประหยัดเวลาในการสแกนเอกสารเมื่อคุณจำเป็นต้องส่งแฟกซ์เอกสารเดียวกันบ่อยๆ คุณสามารถจัดเก็บเอกสารฉบับเดียวได้สูงสุดถึง 100 หน้าในแบบขาวดำ คุณสามารถจัดเก็บเอกสารสูงสุด 10 รายการในกล่องเอกสารที่จัดเก็บของเครื่องพิมพ์

หมายเหตุ:

การจัดเก็บ 10 เอกสารอาจไม่สามารถทำได้โดยขึ้นอยู่กับเงื่อนไขการใช้งาน เช่น ขนาดไฟล์ของเอกสารที่จัดเก็บ

1. วางต้นฉบับ
2. เลือก **กล่องแฟกซ์** จากหน้าจอหลัก
3. เลือก **เอกสารที่จัดเก็บ** และที่  (เมนูกล่อง) จากนั้นเลือก **เก็บข้อมูลแฟกซ์**
4. ในแท็บ **การตั้งค่าแฟกซ์** ที่แสดงผลขึ้นมา ทำการตั้งค่าต่างๆ เช่น ความละเอียดตามที่จำเป็น
5. และที่  เพื่อจัดเก็บเอกสาร

หลังจากจัดเก็บเอกสารเสร็จสมบูรณ์ คุณสามารถแสดงตัวอย่างของภาพที่สแกนได้โดยการเลือกที่ **กล่องแฟกซ์** > **เอกสารที่จัดเก็บ** จากนั้นแตะที่กล่องสำหรับเอกสาร หรือคุณสามารถลบโดยการแตะที่  ทางด้านขวาของกล่องสำหรับเอกสาร

ข้อมูลที่เกี่ยวข้อง

- ➔ “เอกสารที่จัดเก็บ:” บนหน้าที่ 149

การส่งแฟกซ์โดยใช้คุณสมบัติเอกสารที่จัดเก็บไว้

1. เลือกที่ **กล่องแฟกซ์** จากหน้าจอหลัก จากนั้นเลือก **เอกสารที่จัดเก็บ**
2. เลือกเอกสารที่คุณต้องการส่ง ตรวจสอบเนื้อหาของเอกสาร จากนั้นเลือก **เริ่มต้นการส่ง**
เมื่อข้อความ **ลบเอกสารนี้หลังจากการส่ง?** ปรากฏขึ้น เลือก **ใช่** หรือ **ไม่**
3. ระบุผู้รับ
4. เลือกที่ **การตั้งค่าแฟกซ์** และหลังจากนั้นทำการตั้งค่าวิธีการส่งที่จำเป็น
5. และที่  เพื่อส่งแฟกซ์

ข้อมูลที่เกี่ยวข้อง

- ➔ “เอกสารที่จัดเก็บ:” บนหน้าที่ 149
- ➔ “การตรวจสอบสถานะหรือบันทึกรายการของงานแฟกซ์” บนหน้าที่ 154

การรับแฟกซ์บนเครื่องพิมพ์

ถ้าเครื่องพิมพ์เชื่อมต่ออยู่กับสายโทรศัพท์ และทำการตั้งค่าพื้นฐานเสร็จสมบูรณ์แล้วโดยใช้ ตัวช่วยสร้างการตั้งค่าแฟกซ์ คุณสามารถรับแฟกซ์ได้

มีสองวิธีในการรับแฟกซ์

- การรับแฟกซ์ขาเข้า
- การรับแฟกซ์โดยการโทร (การรับแบบดึงข้อมูล)

แฟกซ์ที่รับเข้าจะถูกพิมพ์ในการตั้งค่าเริ่มต้นของเครื่องพิมพ์

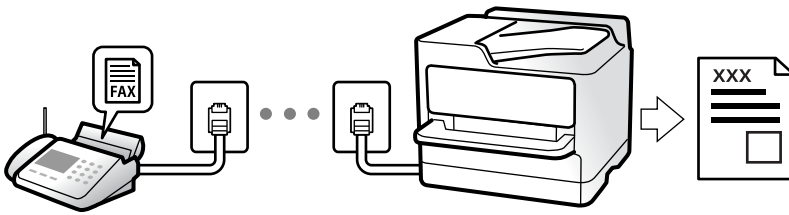

คุณสามารถบันทึกแฟกซ์ที่ได้รับ ตรวจสอบแฟกซ์บนหน้าจอของเครื่องพิมพ์ และส่งต่อแฟกซ์

เพื่อตรวจสอบสถานะของการตั้งค่าแฟกซ์ คุณสามารถพิมพ์ **รายการการตั้งค่า แฟกซ์** โดยเลือก **แฟกซ์** >  (เพิ่มเติม) > **รายงานแฟกซ์** > **รายการการตั้งค่า แฟกซ์**

ข้อมูลที่เกี่ยวข้อง

➔ [“เพิ่มเติม” บนหน้าที่ 146](#)

การรับแฟกซ์ขาเข้า

มีสองตัวเลือกใน โหมดการรับ

ข้อมูลที่เกี่ยวข้อง

➔ [“การใช้งานโหมด กำหนดเอง” บนหน้าที่ 138](#)

➔ [“การใช้โหมด อัตโนมัติ” บนหน้าที่ 139](#)

การใช้งานโหมด กำหนดเอง

โหมดนี้ใช้ส่วนใหญ่สำหรับการโทรออก แต่ใช้สำหรับแฟกซ์เช่นกัน

การรับแฟกซ์

เมื่อโทรศัพท์ดังขึ้น คุณสามารถรับสายได้ด้วยตนเองโดยการยกหูฟังขึ้น

- เมื่อคุณได้ยินสัญญาณแฟกซ์ (บอด):

เลือก **แฟกซ์** บนหน้าจอหลักของเครื่องพิมพ์ เลือก **ส่ง/รับ** > **รับ** แล้วแตะที่  จากนั้น ยกหูโทรศัพท์

- หากเสียงเรียกเข้าใช้สำหรับการโทรด้วยเสียง:

คุณสามารถรับโทรศัพท์ได้ตามปกติ

การรับแฟกซ์โดยใช้โทรศัพท์ที่เชื่อมต่อเท่านั้น

เมื่อ การรับระยะไกล ถูกกำหนดค่า คุณสามารถรับแฟกซ์โดยการป้อน รหัสเริ่ม

เมื่อเสียงสัญญาณโทรศัพท์ดังขึ้น ให้ยกหูรับขึ้น เมื่อคุณได้ยินเสียงแฟกซ์ (รับส่งข้อมูล) กดหมายเลขสองหลัก รหัสเริ่ม และหลังจากนั้นยกหูโทรศัพท์ขึ้น ถ้าคุณไม่ทราบรหัสผ่าน ให้ติดต่อกับผู้ดูแลระบบของคุณ

การใช้โหมด อัตโน มัติ

โหมดนี้อนุญาตให้คุณใช้สายเพื่อการใช้งานต่อไปนี้

- การใช้สายสำหรับการแฟกซ์อย่างเดียว (ไม่จำเป็นต้องใช้โทรศัพท์ภายนอก)
- การใช้สายสำหรับการแฟกซ์ส่วนใหญ่ และสำหรับการโทรศัพท์บางครั้ง

การรับแฟกซ์โดยไม่ต้องมีอุปกรณ์โทรศัพท์ภายนอก

เครื่องพิมพ์จะสลับไปยังการรับแฟกซ์โดยอัตโนมัติเมื่อครบจำนวนครั้งของเสียงเรียกเข้าที่คุณตั้งไว้ใน สัญญาณเรียกเข้าเพื่อรับสาย

การรับแฟกซ์โดยมีอุปกรณ์โทรศัพท์ภายนอก

เครื่องพิมพ์ที่มีอุปกรณ์โทรศัพท์ภายนอกจะทำงานดังต่อไปนี้:

- เมื่อเครื่องตอบรับรับสายภายในจำนวนครั้งของเสียงเรียกเข้าที่กำหนดไว้ใน สัญญาณเรียกเข้าเพื่อรับสาย:
 - ถ้าเสียงเรียกเข้าเป็นเสียงสำหรับแฟกซ์ เครื่องพิมพ์จะสลับไปยังการรับแฟกซ์โดยอัตโนมัติ
 - ถ้าเสียงเรียกเข้าเป็นเสียงสำหรับการโทรผ่านเสียง เครื่องตอบรับสามารถรับสายการโทร และบันทึกเป็นข้อความเสียงได้
- เมื่อคุณยกหูโทรศัพท์ภายในจำนวนครั้งของเสียงเรียกเข้าที่กำหนดไว้ใน สัญญาณเรียกเข้าเพื่อรับสาย:
 - ถ้าเสียงเรียกเข้าเป็นเสียงสำหรับแฟกซ์: ให้ยกหูโทรศัพท์ค้างไว้จนกว่าเครื่องพิมพ์จะเริ่มการรับแฟกซ์ เมื่อเครื่องพิมพ์เริ่มรับแฟกซ์ คุณสามารถวางหูชุดโทรศัพท์ ในการเริ่มรับแฟกซ์ทันที ให้ใช้ขั้นตอนเดียวกันกับสำหรับ กำหนดเอง คุณสามารถรับแฟกซ์โดยใช้ขั้นตอนเดียวกันกับสำหรับ กำหนดเอง เลือกที่ แฟกซ์ จากหน้าจอหลัก จากนั้นเลือก **ส่ง/รับ > รับ** จากนั้น กดที่ \diamond แล้วยกหูโทรศัพท์
 - ถ้าเสียงเรียกเข้าเป็นเสียงสำหรับการโทรผ่านเสียง คุณสามารถรับสายโทรศัพท์ตามปกติ
- เมื่อเสียงเรียกเข้าหยุดลง เครื่องพิมพ์สลับไปยังการรับแฟกซ์โดยอัตโนมัติ:
 - ถ้าเสียงเรียกเข้าเป็นเสียงสำหรับแฟกซ์ เครื่องพิมพ์จะเริ่มการรับแฟกซ์
 - ถ้าเสียงเรียกเข้าเป็นเสียงสำหรับการโทรผ่านเสียง คุณไม่สามารถรับสายโทรศัพท์ โปรดขอให้คุณคนที่โทรมาโทรหาคุณ

หมายเหตุ:

กำหนดค่าจำนวนเสียงเรียกเข้าเพื่อให้ตอบรับสำหรับเครื่องตอบรับไปที่จำนวนน้อยกว่าจำนวนที่ตั้งไว้ใน สัญญาณเรียกเข้าเพื่อรับสาย มิฉะนั้น เครื่องตอบรับจะไม่สามารถรับสัญญาณการโทรเข้าเพื่อบันทึกข้อความเสียงได้ สำหรับรายละเอียดเกี่ยวกับการตั้งค่าเครื่องตอบรับ โปรดดูที่คู่มือที่ให้มากับเครื่องตอบรับ

การรับแฟกซ์โดยการโทรศัพท์

คุณสามารถรับแฟกซ์ที่จัดเก็บไว้ในเครื่องแฟกซ์อื่นโดยการโทรศัพท์ไปยังหมายเลขแฟกซ์

ข้อมูลที่เกี่ยวข้อง

- ➔ "การรับแฟกซ์หลังจากที่ยืนยันสถานะของผู้ส่ง" บนหน้าที่ 140
- ➔ "การรับแฟกซ์โดยบริการข้อมูลเสียง (รับผ่านการโพลล์)" บนหน้าที่ 140

➔ "การรับแฟกซ์จากบอร์ดด้วยที่อยู่ย่อ (SEP) และรหัสผ่าน (PWD) (รับผ่านการโพลล์)" บนหน้าที่ 141

การรับแฟกซ์หลังจากที่ยืนยันสถานะของผู้ส่ง

คุณสามารถรับแฟกซ์ในขณะที่กำลังฟังเสียงหรือเสียงพูดผ่านลำโพงของเครื่องพิมพ์ขณะที่โทรออก สื่อสาร และถ่ายโอนข้อมูล คุณสามารถใช้คุณสมบัตินี้เมื่อคุณต้องการรับแฟกซ์จากบริการข้อมูลของแฟกซ์โดยทำตามเสียงคำแนะนำ

1. เลือก แฟกซ์ จากหน้าจอหลัก

2. แตะที่  จากนั้นระบุผู้ส่ง

หมายเหตุ:

คุณสามารถปรับระดับเสียงของลำโพง

3. รอจนกว่าผู้ส่งจะรับสายการโทร เมื่อคุณได้ยินเสียงแฟกซ์ ให้เลือก **ส่ง/รับ** ที่ด้านบนขวาของหน้าจอ LCD จากนั้นเลือก **รับ**

หมายเหตุ:

เมื่อทำการรับแฟกซ์จากบริการข้อมูลของแฟกซ์ และคุณได้ยินเสียงคำแนะนำ ให้ทำตามคำแนะนำเพื่อใช้งานเครื่องพิมพ์

4. แตะที่ 

การรับแฟกซ์โดยบริการข้อมูลเสียง (รับผ่านการโพลล์)

คุณสามารถรับแฟกซ์ที่จัดเก็บไว้ในเครื่องแฟกซ์อื่นโดยการโทรศัพท์ไปยังหมายเลขแฟกซ์ ใช้คุณสมบัตินี้ในการรับเอกสารจากบริการข้อมูลของแฟกซ์

หมายเหตุ:

- ถ้าบริการข้อมูลแฟกซ์มีคุณสมบัติแนะนำด้วยเสียงที่คุณจำเป็นต้องปฏิบัติตามในการรับแฟกซ์แล้ว คุณจะไม่สามารถใช้คุณสมบัตินี้ได้
- ในการรับเอกสารจากบริการข้อมูลแฟกซ์ที่ใช้คำแนะนำด้วยเสียง แค่นี้เพียงกดโทรออกโดยใช้คุณสมบัติ **ต่อสาย** หรือโทรศัพท์ที่เชื่อมต่อ และใช้โทรศัพท์และเครื่องพิมพ์โดยปฏิบัติตามคำแนะนำเสียง

1. เลือก แฟกซ์ จากหน้าจอหลัก

2. แตะที่  (เพิ่มเติม)

3. เลือก แฟกซ์ส่วนขยาย

4. แตะที่กล่อง **รับผ่านการโพลล์** เพื่อตั้งค่านี้ไปที่ **เปิด**

5. แตะที่ **ปิด** จากนั้นแตะ **ปิด** อีกครั้ง

6. ป้อนหมายเลขแฟกซ์

หมายเหตุ:

ถ้าคุณไม่สามารถป้อนหมายเลขแฟกซ์ด้วยตัวเอง **ข้อจำกัดการโทรโดยตรง** ใน **การตั้งค่าความปลอดภัย** ถูกตั้งค่าไปที่ **เปิด** เลือกผู้รับแฟกซ์จากรายการผู้ติดต่อ หรือประวัติการส่งแฟกซ์



7. แตะที่ 

ข้อมูลที่เกี่ยวข้อง

➔ "รับผ่านการโพลล์:" บนหน้าที่ 146

การรับแฟกซ์จากบอร์ดด้วยที่อยู่ย่อ (SEP) และรหัสผ่าน (PWD) (รับผ่านการโพลล์)

ด้วยการโทรออกไปยังผู้ส่ง คุณสามารถรับแฟกซ์จากบอร์ดที่จัดเก็บไว้บนแฟกซ์เครื่องอื่นโดยใช้คุณสมบัติที่อยู่ย่อ (SEP) และรหัสผ่าน (PWD) สำหรับการใช้คุณสมบัตินี้ ให้ลงทะเบียนผู้ติดต่อด้วยที่อยู่ย่อ (SEP) และรหัสผ่าน (PWD) ในรายชื่อผู้ติดต่อล่วงหน้า

1. เลือก แฟกซ์ จากหน้าจอหลัก
2. เลือก  (เพิ่มเติม)
3. เลือก แฟกซ์ส่วนขยาย
4. แตะ รับผ่านการโพลล์ เพื่อตั้งค่านี้ไปที่ เปิด
5. แตะที่ ปิด จากนั้นแตะ ปิด อีกครั้ง
6. เลือกที่ รายชื่อ จากนั้นเลือกผู้ติดต่อที่มีที่อยู่ย่อ (SEP) และรหัสผ่าน (PWD) ที่ลงทะเบียนไว้ตรงกับบอร์ดปลายทาง
7. แตะที่ 

ข้อมูลที่เกี่ยวข้อง

- ➔ "การทำให้รายชื่อผู้ติดต่อพร้อมใช้งาน" บนหน้าที่ 445
- ➔ "การทำให้รายชื่อผู้ติดต่อพร้อมใช้งาน" บนหน้าที่ 445
- ➔ "การส่งแฟกซ์ที่โทรออกจากอุปกรณ์โทรศัพท์ภายนอก" บนหน้าที่ 132
- ➔ "การรับแฟกซ์หลังจากที่ยืนยันสถานะของผู้ส่ง" บนหน้าที่ 140
- ➔ "เพิ่มเติม" บนหน้าที่ 146

การบันทึกและการส่งต่อแฟกซ์ที่ได้รับ

ข้อมูลสรุปของคุณสมบัติ

ถ้าองค์กรของคุณมีผู้ดูแลระบบเครื่องพิมพ์ ให้ติดต่อผู้ดูแลระบบเพื่อตรวจสอบสถานะของการตั้งค่าเครื่องพิมพ์

การบันทึกแฟกซ์ที่ได้รับในเครื่องพิมพ์

แฟกซ์ที่รับเข้าสามารถบันทึกไว้ในเครื่องพิมพ์ และคุณสามารถดูแฟกซ์เหล่านั้นบนหน้าจอของเครื่องพิมพ์ คุณสามารถพิมพ์เฉพาะแฟกซ์ที่คุณต้องการพิมพ์ หรือลบแฟกซ์ที่ไม่จำเป็นออก

การบันทึกและ/หรือการส่งต่อแฟกซ์ที่ได้รับไปยังปลายทางอื่นที่ไม่ใช่เครื่องพิมพ์

รายการต่อไปนี้สามารถตั้งให้เป็นปลายทางได้

- คอมพิวเตอร์ (การรับสัญญาณ PC-FAX)

- อุปกรณ์หน่วยความจำภายนอก
- ที่อยู่อีเมล
- เซิร์ฟเวอร์บนเครือข่าย
- เครื่องแฟกซ์อื่น

หมายเหตุ:

- ข้อมูลแฟกซ์จะถูกบันทึกไว้ในรูปแบบ PDF หรือ TIFF
- ไม่สามารถส่งเอกสารสืต่อไปยังเครื่องแฟกซ์อื่น เอกสารเหล่านี้จะถูกประมวลผลเป็นเอกสารที่ไม่สามารถส่งต่อได้

การจัดเรียงแฟกซ์ที่รับเข้าตามเงื่อนไข เช่น ที่อยู่ย่อยและรหัสผ่าน

คุณสามารถเรียงและบันทึกแฟกซ์ที่รับเข้าไปยังกล่องขาเข้าหรือกล่องกระดาษเนื้อหาของคุณ นอกจากนี้คุณยังสามารถส่งต่อแฟกซ์ที่ได้รับไปยังปลายทางอื่นที่ไม่ใช่เครื่องพิมพ์

- ที่อยู่อีเมล
- เซิร์ฟเวอร์บนเครือข่าย
- เครื่องแฟกซ์อื่น

หมายเหตุ:

- ข้อมูลแฟกซ์จะถูกบันทึกไว้ในรูปแบบ PDF หรือ TIFF
- ไม่สามารถส่งเอกสารสืต่อไปยังเครื่องแฟกซ์อื่น เอกสารเหล่านี้จะถูกประมวลผลเป็นเอกสารที่ไม่สามารถส่งต่อได้
- คุณสามารถพิมพ์เงื่อนไขการบันทึก/การส่งต่อที่ตั้งค่าไว้ในเครื่องพิมพ์ เลือกที่ **แฟกซ์** จากหน้าจอหลัก จากนั้นเลือก  (เพิ่มเติม) > **รายงานแฟกซ์** > **รายการบันทึก/ส่งต่อโดยมีเงื่อนไข**
- ถ้าองค์กรของคุณมีผู้ดูแลระบบเครื่องพิมพ์ ให้ติดต่อผู้ดูแลระบบเพื่อตั้งค่าหรือเปลี่ยนแปลงเงื่อนไขการบันทึก/ส่งต่อสำหรับผู้ดูแลระบบ ดูที่ "ข้อมูลที่เกี่ยวข้อง" ด้านล่างเพื่อตรวจสอบหรือเปลี่ยนแปลงการตั้งค่า

ข้อมูลที่เกี่ยวข้อง

- ➔ "การตั้งค่าเพื่อบันทึกและส่งต่อแฟกซ์ขาเข้า" บนหน้าที่ 466
- ➔ "ทำการตั้งค่าเพื่อบันทึกและส่งต่อแฟกซ์ขาเข้าด้วยเงื่อนไขที่ระบุ" บนหน้าที่ 469
- ➔ "เพิ่มเติม" บนหน้าที่ 146
- ➔ "การดูแฟกซ์ขาเข้าที่บันทึกไว้ในเครื่องพิมพ์บนหน้าจอ LCD" บนหน้าที่ 142

การดูแฟกซ์ขาเข้าที่บันทึกไว้ในเครื่องพิมพ์บนหน้าจอ LCD

ถ้าคุณต้องการบันทึกแฟกซ์ขาเข้าในเครื่องพิมพ์ คุณสามารถดูเนื้อหาและพิมพ์ตามที่ต้องการ

"การตั้งค่าการบันทึกสำหรับรับแฟกซ์" บนหน้าที่ 466





"การตั้งค่าเพื่อบันทึกสำหรับการรับแฟกซ์ด้วยเงื่อนไขที่ระบุ" บนหน้าที่ 469

1. เลือก **กล่องแฟกซ์** จากหน้าจอหลัก

หมายเหตุ:

เมื่อมีแฟกซ์ขาเข้าซึ่งยังไม่ได้อ่าน จำนวนเอกสารที่ยังไม่อ่านจะแสดงขึ้นมานบน  ในหน้าจอหลัก

2. เลือก **กล่องจดหมาย/ส่วนตัว**
3. เลือกกล่องขาเข้าหรือกล่องความลับที่คุณต้องการดู

- หากกล่องขาเข้าหรือกล่องความลับได้รับการป้องกันด้วยรหัสผ่าน ให้ป้อนรหัสผ่านกล่องขาเข้า หรือรหัสผ่านกล่องความลับ หรือรหัสผ่านผู้ดูแลระบบ
- เลือกแฟกซ์ที่คุณต้องการดูจากรายการ
เนื้อหาของแฟกซ์จะแสดงขึ้นมา
 -  : หมุนภาพไปทางขวา 90 องศา
 -  : เลื่อนหน้าจอไปในทิศทางของลูกศร
 -  : ลดหรือเพิ่มขนาด
 -  : เลื่อนไปยังหน้าก่อนหน้าหรือหน้าถัดไป
 -  : แสดงเมนูต่าง ๆ เช่น บันทึก และส่งต่อ
 - สำหรับการซ่อนไอคอนการดำเนินการ ให้แตะที่ใดก็ได้บนหน้าจอแสดงตัวอย่างยกเว้นที่ไอคอน และอีกครั้งเพื่อแสดงผลไอคอน
- เลือกว่าจะพิมพ์หรือลบเอกสารที่คุณดูแล้ว จากนั้นทำตามคำแนะนำบนหน้าจอ



ข้อความที่สำคัญ:

หากเครื่องพิมพ์ไม่มีหน่วยความจำเหลืออยู่ การรับและการส่งแฟกซ์จะถูกปิดใช้งาน ลบเอกสารที่คุณได้อ่านหรือพิมพ์แล้ว

ข้อมูลที่เกี่ยวข้อง

➔ "กล่องจดหมาย/ส่วนตัว" บนหน้าที่ 147

ตัวเลือกเมนูสำหรับการแฟกซ์

ผู้รับ

เลือกเมนูบนแผงควบคุมตามที่ได้อธิบายข้างล่าง

แฟกซ์ > ผู้รับ

แป้นพิมพ์:

ป้อนข้อมูลหมายเลขแฟกซ์ด้วยตัวเอง

รายชื่อ:

เลือกผู้รับจากรายชื่อผู้ติดต่อ นอกจากนี้ คุณยังสามารถเพิ่มหรือแก้ไขรายชื่อผู้ติดต่อได้ด้วย

ล่าสุด:

เลือกผู้รับจากประวัติแฟกซ์ที่ส่งไป นอกจากนี้ คุณยังสามารถเพิ่มผู้รับในรายชื่อผู้ติดต่อได้ด้วย

การตั้งค่าแฟกซ์

เลือกเมนูบนแผงควบคุมตามที่ได้อธิบายข้างล่าง

แฟกซ์ > การตั้งค่าแฟกซ์

ปุ่มดำเนินการด่วน:

การมอบหมายรายการที่ใช้บ่อยสูงสุดถึงสามรายการ เช่น **บันทึกรายการส่ง** และ **ชนิดต้นฉบับ** ใน **การตั้งค่า > การตั้งค่าทั่วไป > การตั้งค่าแฟกซ์ > ปุ่มดำเนินการด่วน** แสดงผลรายการที่ด้านบนของแท็บ **การตั้งค่าแฟกซ์**

การตั้งค่าสแกน:

ความละเอียด:

เลือกความละเอียดของแฟกซ์ที่ส่งออก หากคุณเลือกความละเอียดสูงกว่า ขนาดข้อมูลจะมีขนาดใหญ่ และจะใช้เวลาในการส่งแฟกซ์

ความหนาแน่น:

ตั้งค่าความเข้มของแฟกซ์ที่ส่งออก เครื่องหมาย + ทำการปรับให้เข้มขึ้น และ - ทำการปรับให้อ่อนลง

ชนิดต้นฉบับ:

เลือกประเภทของต้นฉบับของคุณ

ลบพื้นหลังออก:

ตรวจสอบสีของกระดาษ (สีพื้นหลัง) ของเอกสารต้นฉบับ และลบหรือปรับสีให้สว่างขึ้น ทั้งนี้ขึ้นอยู่กับความเข้มหรือความสดใสของสี การทำงานนี้อาจไม่สามารถลบหรือปรับวางขึ้นได้

ความชัด:

เพิ่มหรือลบโฟกัสเค้าโครงของภาพ เครื่องหมาย + เพิ่มความคมชัด และ - ลดระดับความคมชัด

ADF 2-ด้าน:

สแกนต้นฉบับทั้งสองด้านที่วางไว้ใน ADF และส่งแฟกซ์แบบขาวดำ

สแกนต่อเนื่อง(ADF):

การส่งแฟกซ์โดยการวางต้นฉบับที่ละแผ่น หรือโดยการวางต้นฉบับตามขนาด คุณสามารถส่งแฟกซ์เอกสารเหล่านั้นเป็นเอกสารหนึ่งแผ่นในขนาดเต็มของเอกสาร ดูข้อมูลที่เกี่ยวข้องด้านล่างเกี่ยวกับหัวข้อนี้

ขนาดต้นฉบับ (กระดาษ):

เลือกขนาดและการจัดวางต้นฉบับที่คุณวางไว้บน กระดาษสำหรับตัวสแกน

โหมดสี:

เลือกว่าจะสแกนในแบบสีหรือแบบขาวดำ

การตั้งค่าการส่งแฟกซ์:

ส่งโดยตรง:

ส่งแฟกซ์ขาวดำในขณะที่สแกนต้นฉบับ เมื่อต้นฉบับที่สแกนแล้วไม่ได้ถูกเก็บไว้ชั่วคราวในหน่วยความจำของเครื่องพิมพ์ แม้ว่าในขณะที่ส่งจำนวนหลายหน้าก็ตาม คุณสามารถหลีกเลี่ยงข้อผิดพลาด

พลาดของเครื่องพิมพ์เนื่องจากหน่วยความจำไม่เพียงพอได้ โปรดทราบว่าการส่งโดยใช้คุณสมบัตินี้จะใช้เวลาานกว่าการไม่ใช้คุณสมบัตินี้ ดูข้อมูลที่เกี่ยวข้องของด้านล่างเกี่ยวกับหัวข้อนี้
คุณไม่สามารถใช้คุณสมบัตินี้ เมื่อ:

- การส่งแฟกซ์โดยใช้ตัวเลือก **ADF 2-ด้าน**
- การส่งแฟกซ์ไปยังหลายผู้รับ

ส่งตาม ลำดับความสำคัญ:

ส่งแฟกซ์ปัจจุบันก่อนแฟกซ์อื่นที่กำลังรอที่จะส่ง ดูข้อมูลที่เกี่ยวข้องด้านล่างเกี่ยวกับหัวข้อนี้

ส่งแฟกซ์ภายหลัง:

ส่งแฟกซ์ในเวลาที่คุณระบุ สามารถใช้ได้เฉพาะแฟกซ์แบบขาวดำเมื่อใช้ตัวเลือกนี้ ดูข้อมูลที่เกี่ยวข้องด้านล่างเกี่ยวกับหัวข้อนี้

เพิ่มข้อมูลผู้ส่ง:

- เพิ่มข้อมูลผู้ส่ง
เลือกตำแหน่งที่คุณต้องการให้มีในข้อมูลหัวเรื่อง (ชื่อผู้ส่งและหมายเลขแฟกซ์) ในแฟกซ์ขาออก หรือไม่ให้มีในข้อมูล
 - **ปิด:** ส่งแฟกซ์โดยไม่มีข้อมูลหัวเรื่อง
 - **ด้านนอกภาพ:** ส่งแฟกซ์โดยมีข้อมูลหัวเรื่องทางด้านบนสุดของระยะขอบสีขาวของแฟกซ์ การทำงานนี้จะรักษาหัวเรื่องไม่ให้เหลื่อมซ้อนกับภาพที่สแกนได้ อย่างไรก็ตาม แฟกซ์ที่ผู้รับได้รับอาจจะพิมพ์ขาดผ่านสองแผ่นได้โดยขึ้นอยู่กับขนาดของต้นฉบับ
 - **ด้านในภาพ:** ส่งแฟกซ์โดยมีข้อมูลหัวเรื่องที่อยู่ต่ำกว่าด้านบนสุดของภาพที่สแกนได้ ประมาณ 7 มม. หัวเรื่องอาจเหลื่อมซ้อนกับภาพได้ อย่างไรก็ตาม แฟกซ์ที่ผู้รับได้รับจะไม่ถูกแยกส่วนเป็นสองเอกสาร
- ส่วนหัวแฟกซ์
เลือกหัวเรื่องสำหรับผู้รับ ในการใช้คุณลักษณะนี้ คุณจะต้องลงทะเบียนหัวเรื่องหลายแบบล่วงหน้า
- ข้อมูลเพิ่มเติม
เลือกข้อมูลที่คุณต้องการเพิ่ม คุณสามารถเลือกรายการจาก **หมายเลขโทรศัพท์ของคุณ, รายการปลายทาง และ ไม่มี**

แจ้งผลการส่ง:

ส่งการแจ้งเตือนหลังจากคุณส่งแฟกซ์แล้ว

รายงานการส่ง:

พิมพ์รายงานการส่งหลังจากคุณส่งแฟกซ์แล้ว

พิมพ์เมื่อผิดพลาด พิมพ์รายงานเมื่อเกิดข้อผิดพลาดขึ้นเท่านั้น

เมื่อ **แนบภาพในรายงาน** ถูกตั้งค่าไว้ใน **การตั้งค่า > การตั้งค่าทั่วไป > การตั้งค่าแฟกซ์ > การตั้งค่ารายงาน** แฟกซ์ที่มีข้อผิดพลาดก็就会被พิมพ์ออกมาพร้อมรายงานด้วย

สำรองข้อมูล:

บันทึกการสำรองของแฟกซ์ที่ส่งไปที่ถูกสแกนและบันทึกไว้ไปยังหน่วยความจำของเครื่องพิมพ์โดยอัตโนมัติ คุณสมบัตินี้สำรองนี้ใช้งานได้เมื่อ:

- การส่งแฟกซ์แบบขาวดำ
- การส่งแฟกซ์โดยใช้คุณสมบัตินี้ **ส่งแฟกซ์ภายหลัง**
- การส่งแฟกซ์โดยใช้คุณสมบัตินี้ **ส่งเป็นชุด**

□ การส่งแฟกซ์โดยใช้คุณสมบัติ เก็บข้อมูลแฟกซ์

ข้อมูลที่เกี่ยวข้อง

- ➔ "การส่งเอกสารขนาดต่างกันโดยใช้ ADF (สแกนต่อเนื่อง(ADF))" บนหน้าที่ 136
- ➔ "การส่งหลายหน้าของเอกสารแบบสีเดียว (ส่งโดยตรง)" บนหน้าที่ 135
- ➔ "การส่งแฟกซ์พิเศษ(ส่งตาม ลำดับความสำคัญ)" บนหน้าที่ 135
- ➔ "การส่งแฟกซ์ในสีขาวตามเวลาที่ระบุไว้ของวัน (ส่งแฟกซ์ภายหลัง)" บนหน้าที่ 135

เพิ่มเติม

การเลือก  ใน แฟกซ์ บนหน้าจอหลักที่แสดงเมนู เพิ่มเติม

บันทึกการรายการส่ง:

คุณสามารถตรวจสอบประวัติของงานการส่งหรือการรับแฟกซ์ได้

โปรดทราบว่า คุณยังสามารถตรวจสอบประวัติของงานการส่งหรือการรับแฟกซ์ได้จาก **Job/Status**

รายงานแฟกซ์:

การส่งครั้งล่าสุด:

พิมพ์รายงานสำหรับการแฟกซ์ครั้งที่แล้ว ที่ส่งไปหรือได้รับผ่านการนับ

บันทึกแฟกซ์:

พิมพ์รายงานการส่งข้อมูล คุณสามารถตั้งเพื่อพิมพ์รายงานนี้ได้โดยอัตโนมัติโดยใช้เมนูต่อไปนี้

การตั้งค่า > การตั้งค่าทั่วไป > การตั้งค่าแฟกซ์ > การตั้งค่ารายงาน > พิมพ์บันทึกแฟกซ์อัตโนมัติ

เอกสารแฟกซ์ ที่เก็บไว้:

พิมพ์รายการเอกสารแฟกซ์ที่จัดเก็บไว้ในหน่วยความจำของเครื่องพิมพ์ เช่น งานที่ยังไม่เสร็จ

รายการการตั้งค่า แฟกซ์:

พิมพ์การตั้งค่าแฟกซ์ในปัจจุบัน

รายการบันทึก/ส่งต่อโดยมีเงื่อนไข:

พิมพ์รายการบันทึก/ส่งต่อแบบมีเงื่อนไข

การติดตาม โปรดคอล:

พิมพ์รายงานรายละเอียดสำหรับแฟกซ์ก่อนหน้าที่ถูกส่งหรือได้รับ

แฟกซ์ส่วนขยาย:

รับผ่านการโพลล์:

เมื่อตัวเลือกนี้ถูกตั้งค่าไปที่ **เปิด** และคุณโทรหาหมายเลขแฟกซ์ของผู้ส่ง คุณสามารถรับเอกสารจากเครื่องแฟกซ์ของผู้ส่งได้ ดูข้อมูลที่เกี่ยวข้องด้านล่างสำหรับรายละเอียดของวิธีการรับแฟกซ์โดยใช้ **รับผ่านการโพลล์**

เมื่อคุณออกจากเมนู แฟกซ์ การตั้งค่าจะกลับไป **ปิด** (ค่าเริ่มต้น)

ส่งโพลลิง/กระดานข่าว:

เมื่อตัวเลือกนี้ถูกตั้งค่าไปที่ **เปิด** โดยการเลือกกล่องส่งแบบดึงข้อมูล หรือกล่องกระดานเนื้อหา คุณสามารถสแกนและจัดเก็บเอกสารไปยังกล่องที่คุณเลือก โดยแตะที่ **◇ บนแท็บ การตั้งค่าแฟกซ์**

คุณสามารถจัดเก็บเอกสารหนึ่งไปยังกล่องส่งแบบดึงข้อมูล คุณสามารถจัดเก็บเอกสารได้สูงสุด 10 รายการจนถึงสูงสุด 10 กระดานเนื้อหาในเครื่องพิมพ์ แต่คุณจะต้องลงทะเบียนกล่องเหล่านี้จาก **กล่องแฟกซ์** ก่อนทำการจัดเก็บเอกสาร ดูข้อมูลที่เกี่ยวข้องด้านล่างสำหรับรายละเอียดของวิธีการลงทะเบียนกล่องกระดานเนื้อหา

เมื่อคุณออกจากเมนู แฟกซ์ การตั้งค่าจะกลับไป **ปิด** (ค่าเริ่มต้น)

เก็บข้อมูลแฟกซ์:

เมื่อตัวเลือกนี้ถูกตั้งค่าไปที่ **เปิด** และคุณแตะที่ **◇ บนแท็บ การตั้งค่าแฟกซ์** คุณสามารถสแกนและจัดเก็บเอกสารไปยังกล่อง **เอกสารที่จัดเก็บ** คุณสามารถจัดเก็บเอกสารได้มากที่สุดถึง 10 รายการ

นอกจากนี้คุณยังสามารถสแกนและบันทึกเอกสารไปยังกล่อง **เอกสารที่จัดเก็บ** จาก **กล่องแฟกซ์** ดูข้อมูลที่เกี่ยวข้องด้านล่างสำหรับรายละเอียดของวิธีการจัดเก็บเอกสารจาก **กล่องแฟกซ์**

เมื่อคุณออกจากเมนู แฟกซ์ การตั้งค่าจะกลับไป **ปิด** (ค่าเริ่มต้น)

กล่องแฟกซ์:

เข้าถึง **กล่องแฟกซ์** บนหน้าจอหลัก

การตั้งค่าแฟกซ์:

เข้าถึง **การตั้งค่า** > **การตั้งค่าทั่วไป** > **การตั้งค่าแฟกซ์** เข้าถึงเมนูการตั้งค่าในฐานะผู้ดูแลระบบ

ข้อมูลที่เกี่ยวข้อง

- ➔ "การรับแฟกซ์โดยบริการข้อมูลเสียง (รับผ่านการโพลลิง)" บนหน้าที่ 140
- ➔ "การตั้งค่า กล่อง ส่งโพลลิง" บนหน้าที่ 133
- ➔ "การลงทะเบียนกล่องกระดานเนื้อหา" บนหน้าที่ 134
- ➔ "การจัดเก็บเอกสารใน ส่งโพลลิง/กล่องระบบกระดานข่าว" บนหน้าที่ 134
- ➔ "ส่งโพลลิง/กระดานข่าว" บนหน้าที่ 150
- ➔ "การจัดเก็บแฟกซ์โดยไม่ระบุผู้รับ (เก็บข้อมูลแฟกซ์)" บนหน้าที่ 137
- ➔ "เอกสารที่จัดเก็บ:" บนหน้าที่ 149
- ➔ "การตรวจสอบสถานะหรือบันทึกการรายงานของงานแฟกซ์" บนหน้าที่ 154
- ➔ "การตรวจสอบประวัติงานแฟกซ์" บนหน้าที่ 155

ตัวเลือกเมนูสำหรับโหมด กล่องแฟกซ์

กล่องจดหมาย/ส่วนตัว

คุณสามารถค้นหา **กล่องจดหมาย/ส่วนตัว** ใน **กล่องแฟกซ์** บนหน้าจอหลัก

กล่องขาเข้า และกล่องข้อมูลความลับ

กล่องขาเข้า และกล่องข้อมูลความลับอยู่ใน **กล่องแฟกซ์** > **กล่องจดหมาย/ส่วนตัว**

คุณสามารถบันทึกเอกสารรวมทั้งหมด 200 รายการในกล่องขาเข้าและกล่องข้อมูลความลับ









คุณสามารถใช้กล่องขาเข้ากล่องหนึ่งและลงทะเบียนได้สูงสุดถึง 10 กล่องข้อมูลความลับ ชื่อกล่องจะแสดงไว้บนกล่อง **XX** ที่เป็นส่วนตัว เป็นชื่อเริ่มต้นสำหรับกล่องข้อมูลความลับแต่ละกล่อง

กล่องขาเข้า และกล่องข้อมูลความลับ

แสดงผลรายการแฟกซ์ที่ได้รับตามวันที่ที่ได้รับ ชื่อผู้ส่ง และจำนวนหน้า

การแตะที่รายการแฟกซ์ใดๆ จากรายการ จะเปิดหน้าจอแสดงตัวอย่าง และคุณสามารถตรวจสอบเนื้อหาของแฟกซ์ได้ คุณสามารถพิมพ์หรือลบแฟกซ์ได้ในขณะที่กำลังแสดงตัวอย่าง

หน้าจอแสดงตัวอย่าง

-   : ลดหรือเพิ่มขนาด
-  : หมุนภาพไปทางขวา 90 องศา
-     : เลื่อนหน้าจอไปในทิศทางของลูกศร
-   : เลื่อนไปยังหน้าก่อนหน้าหรือหน้าถัดไป

สำหรับการซ่อนไอคอนการดำเนินการ ให้แตะที่ใดก็ได้บนหน้าจอแสดงตัวอย่างยกเว้นที่ไอคอน แตะอีกครั้งเพื่อแสดงผลไอคอน

 (เมนูแสดงตัวอย่าง)

- บันทึกไปยังอุปกรณ์หน่วยความจำ
- ส่งต่อ(อีเมล)
- ส่งต่อ(โพลเดอร์เครือข่าย)
- ส่งแฟกซ์
- รายละเอียด

เมื่อข้อความ **ลบเมื่อเสร็จเรียบร้อย** แสดงขึ้นมา ให้เลือก **เปิด** เพื่อลบแฟกซ์หลังจากทำการประมวลผลเสร็จสิ้น เช่น **บันทึกไปยังอุปกรณ์หน่วยความจำ** หรือ **ส่งต่อ (อีเมล)**

 (เมนูกล่อง)

พิมพ์ทั้งหมด:

รายการนี้แสดงขึ้นมาเฉพาะเมื่อมีแฟกซ์ที่จัดเก็บไว้ในกล่อง พิมพ์แฟกซ์ทั้งหมดในกล่อง การเลือก **เปิด** ใน **ลบเมื่อเสร็จเรียบร้อย** จะลบแฟกซ์ทั้งหมดเมื่อการพิมพ์เสร็จสมบูรณ์

บันทึกทั้งหมดใน อุปกรณ์หน่วยความจำ:

รายการนี้แสดงขึ้นมาเฉพาะเมื่อมีแฟกซ์ที่จัดเก็บไว้ในกล่อง บันทึกแฟกซ์ทั้งหมดไปยังอุปกรณ์หน่วยความจำภายนอกในกล่อง การเลือก **เปิด** ใน **ลบเมื่อเสร็จเรียบร้อย** จะลบเอกสารทั้งหมดเมื่อการบันทึกเสร็จสมบูรณ์

ลบที่อ่านแล้วทั้งหมด:

รายการนี้แสดงขึ้นมาเมื่อมีเอกสารแฟกซ์ที่ถูกอ่านเรียบร้อยแล้วในกล่อง ลบแฟกซ์ที่อ่านแล้วทั้งหมดในกล่อง

ลบที่ยังไม่ได้อ่านทั้งหมด:

รายการนี้แสดงขึ้นมาเฉพาะเมื่อมีเอกสารแฟกซ์ที่ยังไม่ได้อ่านในกล่อง ลบแฟกซ์ที่ยังไม่ได้อ่านทั้งหมดในกล่อง

ลบทั้งหมด:

รายการนี้แสดงขึ้นมาเฉพาะเมื่อมีเอกสารแฟกซ์ที่จัดเก็บไว้ในกล่อง ลบแฟกซ์ทั้งหมดในกล่อง

การตั้งค่า:

รายการต่อไปนี้จะแสดงขึ้นเมื่อคุณเลือก **กล่องขาเข้า** > **เมนูกล่อง** > **การตั้งค่า**

- ตัวเลือก** เมื่อหน่วยความจำเต็ม: เลือกหนึ่งตัวเลือกเพื่อพิมพ์ หรือเพื่อปฏิเสธแฟกซ์ขาเข้าหลังจากกล่องขาเข้าเต็ม
- การตั้งค่ารหัสผ่านกล่องขาเข้า:** คุณสามารถตั้งรหัสผ่านหรือเปลี่ยนแปลงรหัสผ่าน
- ลบแฟกซ์ที่ได้รับอัตโนมัติ:** การเลือก **เปิด** จะลบเอกสารแฟกซ์ขาเข้าในกล่องขาเข้าโดยอัตโนมัติหลังจากเลยระยะเวลาที่กำหนดไว้ เมื่อเลือก **การตั้งค่าการติดตามแฟกซ์** การตั้งค่าต่อไปนี้จะถูกใช้

การตั้งค่า > **การตั้งค่าทั่วไป** > **การตั้งค่าแฟกซ์** > **การตั้งค่าการรับ** > **การตั้งค่าบันทึก/ส่งต่อ** > **การตั้งค่าทั่วไป** > **การตั้งค่าลบเอกสารในช่อง**

รายการต่อไปนี้จะแสดงขึ้นเมื่อคุณเลือกกล่องข้อมูลความลับและเลือก **เมนูกล่อง** > **การตั้งค่า**

- ชื่อ:** ป้อนชื่อสำหรับกล่องข้อมูลความลับ
- รหัสผ่านสำหรับการเปิดกล่อง:** คุณสามารถตั้งรหัสผ่านหรือเปลี่ยนแปลงรหัสผ่าน

ลบกล่อง:

รายการนี้แสดงขึ้นมาเฉพาะเมื่อคุณเลือกกล่องข้อมูลความลับ และเลือก **เมนูกล่อง** ล้างการตั้งค่าปัจจุบันสำหรับกล่องข้อมูลความลับและลบเอกสารที่จัดเก็บไว้ทั้งหมด

ข้อมูลที่เกี่ยวข้อง

➔ "การตรวจสอบประวัติงานแฟกซ์" บนหน้าที่ 155

เอกสารที่จัดเก็บ:

คุณสามารถค้นหา **เอกสารที่จัดเก็บ** ใน **กล่องแฟกซ์** บนหน้าจอหลัก

คุณสามารถจัดเก็บเอกสารฉบับเดียวได้สูงสุดถึง 200 หน้าในแบบขาวดำ และเอกสารสูงสุด 10 รายการในกล่อง ซึ่งช่วยให้คุณประหยัดเวลาที่ใช้ในการสแกนเอกสารเมื่อคุณต้องการที่จะส่งเอกสารฉบับเดียวกันบ่อย ๆ

หมายเหตุ:



คุณอาจไม่สามารถบันทึกเอกสาร 10 รายการได้ ทั้งนี้ขึ้นอยู่กับเงื่อนไขการใช้งาน เช่น ขนาดของเอกสารที่บันทึกไว้







กล่องเอกสารที่จัดเก็บ

แสดงผลรายการเอกสารที่จัดเก็บไว้พร้อมวันที่และจำนวนหน้าที่จัดเก็บไว้

การแตะที่เอกสารหนึ่งใดที่จัดเก็บไว้จากรายการ จะแสดงผลหน้าจอแสดงตัวอย่างออกมา และที่ **เริ่มต้นการส่ง** เพื่อไปที่หน้าจอการส่งแฟกซ์ หรือแตะที่ **ลบ** เพื่อลบเอกสารในขณะที่ทำการแสดงตัวอย่าง

หน้าจอแสดงตัวอย่าง

-   : ลดหรือเพิ่มขนาด

-  : หมุนภาพไปทางขวา 90 องศา
-     : เลื่อนหน้าจอไปในทิศทางของลูกศร
-   : เลื่อนไปยังหน้าก่อนหน้าหรือหน้าถัดไป

สำหรับการซ่อนไอคอนการดำเนินการ ให้แตะที่ใดก็ได้บนหน้าจอแสดงตัวอย่างยกเว้นที่ไอคอนแตะอีกครั้งเพื่อแสดงผลไอคอน

 (เมนูแสดงตัวอย่าง)

- บันทึกไปยังอุปกรณ์หน่วยความจำ
- ส่งต่อ(อีเมล)
- ส่งต่อ(โพลเดอร์เครือข่าย)
- พิมพ์

เมื่อข้อความ **ลบเมื่อเสร็จเรียบร้อย** แสดงขึ้นมา ให้เลือก **เปิด** เพื่อลบแฟกซ์หลังจากทำการประมวลผลเสร็จสิ้น เช่น **บันทึกไปยังอุปกรณ์หน่วยความจำ** หรือ **ส่งต่อ(อีเมล)**

 (เมนูกล่อง)

เก็บข้อมูลแฟกซ์:

แสดงผลหน้าจอสำหรับแท็บ **แฟกซ์ > การตั้งค่าแฟกซ์** การแตะที่  บนหน้าจอจะเริ่มสแกนเอกสารเพื่อจัดเก็บไปยังกล่อง กล่องเอกสารที่จัดเก็บ

พิมพ์ทั้งหมด:

รายการนี้แสดงขึ้นมาเฉพาะเมื่อมีแฟกซ์ที่จัดเก็บไว้ในกล่อง พิมพ์แฟกซ์ทั้งหมดในกล่อง การเลือก **เปิด** ใน **ลบเมื่อเสร็จเรียบร้อย** จะลบแฟกซ์ทั้งหมดเมื่อการพิมพ์เสร็จสมบูรณ์

บันทึกทั้งหมดใน อุปกรณ์หน่วยความจำ:

รายการนี้แสดงขึ้นมาเฉพาะเมื่อมีแฟกซ์ที่จัดเก็บไว้ในกล่อง บันทึกแฟกซ์ทั้งหมดไปยังอุปกรณ์หน่วยความจำภายนอกในกล่อง การเลือก **เปิด** ใน **ลบเมื่อเสร็จเรียบร้อย** จะลบเอกสารทั้งหมดเมื่อการบันทึกเสร็จสมบูรณ์

ลบทั้งหมด:

รายการนี้แสดงขึ้นมาเฉพาะเมื่อมีแฟกซ์ที่จัดเก็บไว้ในกล่อง ลบแฟกซ์ทั้งหมดในกล่อง

การตั้งค่า:

รหัสผ่านสำหรับการเปิดกล่อง: คุณสามารถตั้งรหัสผ่านหรือเปลี่ยนแปลงรหัสผ่าน

ข้อมูลที่เกี่ยวข้อง

- ➔ “การส่งเอกสารเดียวกันหลายครั้ง” บนหน้าที่ 137
- ➔ “การตรวจสอบประวัติงานการแฟกซ์” บนหน้าที่ 155

ส่งโพลีลิ่ง/กระดาษข่าว

คุณสามารถค้นหา **ส่งโพลีลิ่ง/กระดาษข่าว** ใน **กล่องแฟกซ์** บนหน้าจอหลัก

มีกล่องส่งข้อมูลแบบตั้งและกระดาษเนื้อหา 10 รายการ คุณสามารถจัดเก็บเอกสารฉบับเดียวได้สูงสุดถึง 200 หน้าในแบบขาวดำ และหนึ่งเอกสารในแต่ละกล่อง

ข้อมูลที่เกี่ยวข้อง

➔ “การส่งแฟกซ์ตามต้องการ (โดยใช้ ส่งโพลลิง/กล่องระบบกระดาษข่าว)” บนหน้าที่ 133

ส่งแบบโพลล์:

คุณสามารถค้นหา **ส่งแบบโพลล์** ใน **กล่องแฟกซ์ > ส่งโพลลิง/กระดาษข่าว**.

กล่อง ส่งโพลลิง:

แสดงผลรายการและค่าของการตั้งค่าใน **การตั้งค่า** ใน  (เมนู)

เพิ่มเอกสาร:









แสดงผลหน้าจอสำหรับแท็บ **แฟกซ์ > การตั้งค่าแฟกซ์** การแตะที่  บนหน้าจอจะเริ่มสแกนเอกสารเพื่อจัดเก็บเอกสารไปยังกล่อง

เมื่อเอกสารอยู่ในกล่อง **ตรวจสอบเอกสาร** จะแสดงขึ้นมาแทน

ตรวจสอบเอกสาร:

แสดงผลหน้าจอภาพตัวอย่างเมื่อเอกสารอยู่ในกล่อง คุณสามารถพิมพ์หรือลบเอกสารได้ในขณะที่กำลังแสดงตัวอย่าง

หน้าจอแสดงตัวอย่าง

-   : ลดหรือเพิ่มขนาด
-  : หมุนภาพไปทางขวา 90 องศา
-     : เลื่อนหน้าจอไปในทิศทางของลูกศร
-   : เลื่อนไปยังหน้าก่อนหน้าหรือหน้าถัดไป

สำหรับการซ่อนไอคอนการดำเนินการ ให้แตะที่ใดก็ได้บนหน้าจอแสดงตัวอย่างยกเว้นที่ไอคอนแตะอีกครั้งเพื่อแสดงผลไอคอน

 (เมนูแสดงตัวอย่าง)

- บันทึกไปยังอุปกรณ์หน่วยความจำ
- ส่งต่อ(อีเมล)
- ส่งต่อ(โพลเดอร์เครือข่าย)
- ส่งแฟกซ์

เมื่อข้อความ **ลบเมื่อเสร็จเรียบร้อย** แสดงขึ้นมา ให้เลือก **เปิด** เพื่อลบแฟกซ์หลังจากทำการประมวลผลเสร็จสิ้น เช่น **บันทึกไปยังอุปกรณ์หน่วยความจำ** หรือ **ส่งต่อ(อีเมล)**

 (เมนู)

ลบเอกสาร:

รายการนี้แสดงขึ้นมาเฉพาะเมื่อมีเอกสารที่จัดเก็บไว้ในกล่อง ลบเอกสารที่จัดเก็บไว้ในกล่อง

การตั้งค่า:

- รหัสผ่านสำหรับการเปิดกล่อง: คุณสามารถตั้งรหัสผ่านหรือเปลี่ยนแปลงรหัสผ่าน

- ❑ ลบอัตโนมัติหลังจาก ส่งโพลลิง: การตั้งค่าตัวเลือกนี้ไปที่ **เปิด** จะลบเอกสารในกล่องเมื่อค่าขอถัดไปจากผู้รับคือ การส่งเอกสาร (ส่งแบบโพลลิง) เสร็จสมบูรณ์
- ❑ แจ้งผลการส่ง: เมื่อ **การแจ้งเตือนอีเมล** ถูกตั้งค่าไปที่ **เปิด** เครื่องพิมพ์จะส่งการแจ้งเตือนไปยังปลายทางที่ระบุไว้ใน **ผู้รับ** เมื่อค่าขอให้ส่งเอกสาร (ส่งแบบโพลลิง) เสร็จสมบูรณ์

ข้อมูลที่เกี่ยวข้อง

➔ “การตรวจสอบประวัติงานการแฟกซ์” บนหน้าที่ 155

กระดานข่าวที่ไม่ได้ลงทะเบียน:

คุณสามารถค้นหา **กระดานข่าวที่ไม่ได้ลงทะเบียน** ใน **กล่องแฟกซ์ > ส่งโพลลิง/กระดานข่าว**. เลือกกล่องหนึ่งใดของกล่องเลือกรายการ **กระดานข่าวที่ไม่ได้ลงทะเบียน** หลังจากการลงทะเบียนกระดาน ชื่อที่ลงทะเบียนไว้จะแสดงขึ้นมาบนกล่องแทน **กระดานข่าวที่ไม่ได้ลงทะเบียน**

คุณสามารถลงทะเบียนได้มากที่สุดถึง 10 กระดานเนื้อหา

การตั้งค่ากล่องกระดานข่าว:

ชื่อ (จำเป็น):

ป้อนชื่อสำหรับกล่องกระดานเนื้อหา

ที่อยู่ย่อย (SEP):

สร้างหรือเปลี่ยนแปลงเงื่อนไขสำหรับการรับแฟกซ์ของผู้รับ

รหัสผ่าน(PWD):

สร้างหรือเปลี่ยนแปลงเงื่อนไขสำหรับการรับแฟกซ์ของผู้รับ

รหัสผ่านสำหรับการเปิดกล่อง:

กำหนดค่าหรือเปลี่ยนแปลงรหัสผ่านที่ใช้เพื่อเปิดกล่อง

ลบอัตโนมัติหลังจาก ส่งโพลลิง:

การตั้งค่าตัวเลือกนี้ไปที่ **เปิด** จะลบเอกสารในกล่องเมื่อค่าขอถัดไปจากผู้รับคือ การส่งเอกสาร (ส่งแบบโพลลิง) เสร็จสมบูรณ์

แจ้งผลการส่ง:

เมื่อ **การแจ้งเตือนอีเมล** ถูกตั้งค่าไปที่ **เปิด** เครื่องพิมพ์จะส่งการแจ้งเตือนไปยัง **ผู้รับ** เมื่อค่าขอให้ส่งเอกสาร (ส่งแบบโพลลิง) เสร็จสมบูรณ์

ข้อมูลที่เกี่ยวข้อง

➔ “กระดานเนื้อหาที่ลงทะเบียน” บนหน้าที่ 152

กระดานเนื้อหาที่ลงทะเบียน

คุณสามารถค้นหากระดานเนื้อหาใน **กล่องแฟกซ์ > ส่งโพลลิง/กระดานข่าว** เลือกกล่องที่จะให้แสดงผลชื่อที่ลงทะเบียนไว้ ชื่อที่แสดงผลบนกล่องเป็นชื่อที่ลงทะเบียนไว้ใน **กระดานข่าวที่ไม่ได้ลงทะเบียน**

คุณสามารถลงทะเบียนได้มากที่สุดถึง 10 กระดานเนื้อหา

(ชื่อกระดานเนื้อหาที่ลงทะเบียน)

แสดงผลค่าการตั้งค่าของรายการใน การตั้งค่า ใน  (เมนู)

เพิ่มเอกสาร:









แสดงผลหน้าจอสำหรับแท็บ แฟกซ์ > การตั้งค่าแฟกซ์ การแตะที่  บนหน้าจอจะเริ่มสแกนเอกสารเพื่อจัดเก็บเอกสารไปยังกล่อง

เมื่อเอกสารอยู่ในกล่อง ตรวจสอบเอกสาร จะแสดงขึ้นมาแทน

ตรวจสอบเอกสาร:

แสดงผลหน้าจอภาพตัวอย่างเมื่อเอกสารอยู่ในกล่อง คุณสามารถพิมพ์หรือลบเอกสารได้ในขณะที่กำลังแสดงตัวอย่าง

หน้าจอแสดงตัวอย่าง

-   : ลดหรือเพิ่มขนาด
-  : หมุนภาพไปทางขวา 90 องศา
-     : เลื่อนหน้าจอไปในทิศทางของลูกศร
-   : เลื่อนไปยังหน้าก่อนหน้าหรือหน้าถัดไป

สำหรับการซ่อนไอคอนการดำเนินการ ให้แตะที่ใดก็ได้บนหน้าจอแสดงตัวอย่างยกเว้นที่ไอคอนแตะอีกครั้งเพื่อแสดงผลไอคอน

 (เมนูแสดงตัวอย่าง)

- บันทึกไปยังอุปกรณ์หน่วยความจำ
- ส่งต่อ(อีเมล)
- ส่งต่อ(โพลเดอร์เครือข่าย)
- ส่งแฟกซ์

เมื่อข้อความ **ลบเมื่อเสร็จเรียบร้อย** แสดงขึ้นมา ให้เลือก **เปิด** เพื่อลบแฟกซ์หลังจากทำการประมวลผลเสร็จสิ้น เช่น **บันทึกไปยังอุปกรณ์หน่วยความจำ** หรือ **ส่งต่อ(อีเมล)**

 (เมนู)

ลบเอกสาร:

รายการนี้แสดงขึ้นมาเฉพาะเมื่อมีเอกสารที่จัดเก็บไว้ในกล่อง ลบเอกสารที่จัดเก็บไว้ในกล่อง

การตั้งค่า:

- รหัสผ่านสำหรับการเปิดกล่อง: คุณสามารถตั้งรหัสผ่านหรือเปลี่ยนแปลงรหัสผ่าน
- ลบอัตโนมัติหลังจาก ส่งโพลลิ่ง: การตั้งค่าตัวเลือกนี้ไปที่ **เปิด** จะลบเอกสารในกล่องเมื่อค่าขอถัดไปจากผู้รับคือ การส่งเอกสาร (ส่งแบบโพลลิ่ง) เสร็จสมบูรณ์
- แจ้งผลการส่ง: เมื่อ **การแจ้งเตือนอีเมล** ถูกตั้งค่าไปที่ **เปิด** เครื่องพิมพ์จะส่งการแจ้งเตือนไปยังปลายทางที่ระบุไว้ใน **ผู้รับ** เมื่อค่าขอให้ส่งเอกสาร (ส่งแบบโพลลิ่ง) เสร็จสมบูรณ์

ลบกล่อง:

รายการนี้แสดงขึ้นมาเฉพาะเมื่อคุณเลือกกล่องข้อมูลความลับ และเลือก **เมนูกล่อง** ล้างการตั้งค่าปัจจุบันสำหรับกล่องข้อมูลความลับและลบเอกสารที่จัดเก็บไว้ทั้งหมด

ข้อมูลที่เกี่ยวข้อง

- ➔ "กระดาษขาวที่ไม่ได้ลงทะเบียน:" บนหน้าที่ 152
- ➔ "การตรวจสอบประวัติงานการแฟกซ์" บนหน้าที่ 155

การตรวจสอบสถานะหรือบันทึกรายการของงานแฟกซ์

การแสดงผลข้อมูลเมื่อแฟกซ์ที่รับเข้ายังไม่ได้ประมวลผล (ยังไม่ถูกอ่าน/ยังไม่ถูกพิมพ์/ไม่ถูกบันทึก/ไม่ถูกส่งต่อ)

เมื่อมีเอกสารที่ได้รับซึ่งยังไม่ประมวลผล จำนวนงานที่ยังไม่ประมวลผลจะแสดงขึ้นมาบน  ในหน้าจอหลัก ดูที่ตารางด้านล่างสำหรับคำนิยามที่ว่า "ยังไม่ประมวลผล"

! **ข้อความที่สำคัญ:**
 เมื่อกล่องขาเข้าเต็ม การรับแฟกซ์จะถูกปิดใช้งาน คุณควรลบเอกสารออกจากกล่องขาเข้าเมื่อเอกสารได้รับการตรวจสอบแล้ว

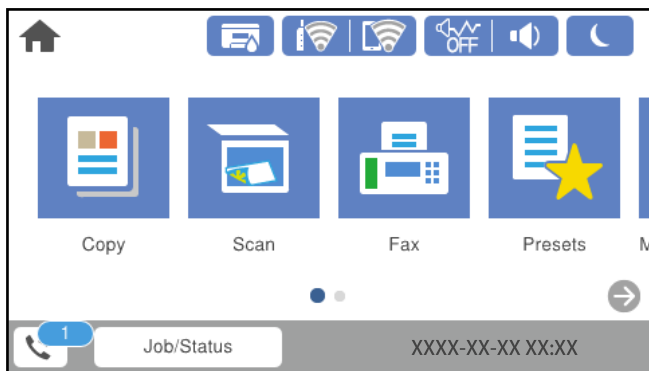

การตั้งค่าบันทึก/ส่งต่อแฟกซ์ที่ได้รับ	สถานะที่ยังไม่ประมวลผล
การพิมพ์*1	มีเอกสารที่ได้รับกำลังรอจะพิมพ์หรืออยู่ในระหว่างการพิมพ์
การบันทึกในกล่องขาเข้าหรือกล่องความลับ	มีเอกสารที่ได้รับซึ่งยังไม่ได้อ่านในกล่องขาเข้าหรือกล่องความลับ
การบันทึกในอุปกรณ์หน่วยความจำภายนอก	มีเอกสารที่ได้รับที่ยังไม่ได้รับการบันทึกในอุปกรณ์เพราะไม่มีอุปกรณ์ที่มีโฟลเดอร์ซึ่งสร้างขึ้นเฉพาะเพื่อบันทึกเอกสารที่ได้รับที่เชื่อมต่อกับเครื่องพิมพ์หรือเพื่อเหตุผลอื่น
การบันทึกบนคอมพิวเตอร์	มีเอกสารที่ได้รับที่ยังไม่ได้รับการบันทึกบนคอมพิวเตอร์เพราะคอมพิวเตอร์อยู่ในโหมดสลีปหรือเพื่อเหตุผลอื่น
การส่งต่อ	มีเอกสารที่ได้รับที่ยังไม่ได้ส่งต่อหรือไม่สามารถส่งต่อได้*2

*1 : เมื่อคุณไม่ได้ตั้งค่าบันทึก/ส่งออกแฟกซ์ใด ๆ หรือเมื่อคุณตั้งค่าเพื่อพิมพ์เอกสารที่ได้รับขณะที่กำลังบันทึกเอกสารเหล่านั้นในอุปกรณ์หน่วยความจำภายนอกหรือคอมพิวเตอร์

*2 : เมื่อคุณตั้งค่าเพื่อบันทึกเอกสารที่ไม่สามารถส่งต่อได้ในกล่องขาเข้า จะมีเอกสารที่ยังไม่ได้อ่านซึ่งไม่สามารถส่งต่อได้ในกล่องขาเข้า เมื่อคุณตั้งค่าเพื่อพิมพ์เอกสารที่ไม่สามารถส่งต่อได้ การพิมพ์จะไม่สมบูรณ์

หมายเหตุ:

หากคุณกำลังใช้การตั้งค่าบันทึก/ส่งออกแฟกซ์มากกว่าหนึ่งรายการ จำนวนงานที่ยังไม่ประมวลผลอาจแสดงเป็น "2" หรือ "3" แม้ว่าจะมีเพียงแฟกซ์ฉบับเดียวที่ได้รับ ตัวอย่างเช่น หากคุณตั้งค่าเพื่อบันทึกแฟกซ์ในกล่องขาเข้าและบนคอมพิวเตอร์และได้รับแฟกซ์หนึ่งฉบับ จำนวนงานที่ยังไม่ประมวลผลจะแสดงเป็น "2" หากแฟกซ์ยังไม่ได้รับการบันทึกในกล่องขาเข้าและบนคอมพิวเตอร์

ข้อมูลที่เกี่ยวข้อง

- ➔ "การดูแฟกซ์ขาเข้าที่บันทึกไว้ในเครื่องพิมพ์บนหน้าจอ LCD" บนหน้าที่ 142
- ➔ "การตรวจสอบความคืบหน้างานการแฟกซ์" บนหน้าที่ 155

การตรวจสอบความคืบหน้างานการแฟกซ์

คุณสามารถแสดงผลหน้าจอเพื่อตรวจสอบงานแฟกซ์สำหรับรายการที่การประมวลผลยังไม่เสร็จสิ้น งานต่อไปนี้จะแสดงขึ้นมาบนหน้าจอการตรวจสอบ จากหน้าจอนี้ คุณยังสามารถพิมพ์เอกสารที่ยังไม่ถูกพิมพ์ หรือคุณสามารถส่งเอกสารที่ส่งล้มเหลวก่อนหน้า

- งานของแฟกซ์ที่ได้รับด้านล่าง
 - ยังไม่ได้พิมพ์ (มีงานถูกตั้งค่าให้ทำการพิมพ์)
 - ยังไม่ได้บันทึก (มีงานถูกตั้งค่าให้ทำการบันทึก)
 - ยังไม่ได้ส่งต่อ (มีงานถูกตั้งค่าให้ทำการส่งต่อ)
- งานแฟกซ์ขาออกที่ส่งไม่ได้ (หากคุณได้เปิดใช้งาน **บันทึกข้อมูลล้มเหลว**)

ทำตามขั้นตอนด้านล่างเพื่อแสดงหน้าจอการตรวจสอบ

- แตะที่ **Job/Status** บนหน้าจอหลัก
- แตะที่แท็บ **สถานะงาน** จากนั้นแตะที่ **ใช้งานอยู่**
- เลือกงานที่คุณต้องการตรวจสอบ

ข้อมูลที่เกี่ยวข้อง

- ➔ "การแสดงผลข้อมูลเมื่อแฟกซ์ที่รับเข้ายังไม่ได้ประมวลผล (ยังไม่ถูกอ่าน/ยังไม่ถูกพิมพ์/ไม่ถูกบันทึก/ไม่ถูกส่งต่อ)" บนหน้าที่ 154

การตรวจสอบประวัติงานการแฟกซ์

คุณสามารถตรวจสอบประวัติของงานแฟกซ์ที่ได้รับหรือส่งออก เช่น วันที่ เวลา และผลลัพธ์ของแต่ละงาน

- แตะที่ **Job/Status** บนหน้าจอหลัก
- เลือกที่ **รายการบันทึก** บนแถบ **สถานะงาน**
- แตะที่ ▼ ทางด้านขวา จากนั้นเลือก **ส่ง** หรือ **รับ**

บันทึกรายการสำหรับงานแฟกซ์ที่ได้รับหรือส่งออกจะปรากฏขึ้นในลำดับตามลำดับเวลาแบบย้อนกลับหลัง แตะที่งานที่คุณต้องการตรวจสอบเพื่อแสดงรายละเอียด

นอกจากนี้คุณยังสามารถตรวจสอบประวัติการแฟกซ์โดยการพิมพ์ **บันทึกแฟกซ์** โดยเลือก **แฟกซ์** >  (เพิ่มเติม) > **รายงานแฟกซ์** > **บันทึกแฟกซ์**

ข้อมูลที่เกี่ยวข้อง

➔ "เพิ่มเติม" บนหน้าที่ 146

การพิมพ์ใหม่ของเอกสารรับเข้า

คุณสามารถพิมพ์ใหม่เอกสารรับเข้าได้จากบันทึกรายการของงานแฟกซ์ที่จัดพิมพ์ไป

โปรดทราบว่า เอกสารที่รับเข้าและจัดพิมพ์ไปจะถูกลบตามลำดับเวลาหากหน่วยความจำของเครื่องพิมพ์หมดไป

1. แตะที่ **Job/Status** บนหน้าจอหลัก

2. เลือกที่ **รายการบันทึก** บนแถบ สถานะงาน

3. แตะที่ ▼ ทางด้านขวา จากนั้นเลือก **พิมพ์**

ประวัติของงานแฟกซ์ที่ได้รับหรือส่งออกจะปรากฏขึ้นในลำดับตามลำดับเวลาแบบย้อนกลับหลัง

4. เลือกงานที่มี  จากรายการประวัติ

ตรวจสอบวันที่ เวลา และผลลัพธ์ เพื่อประเมินว่าเป็นเอกสารที่คุณต้องการพิมพ์

5. แตะที่ **พิมพ์อีกครั้ง** เพื่อพิมพ์เอกสาร

การส่งแฟกซ์จากเครื่องคอมพิวเตอร์

คุณสามารถส่งแฟกซ์จากคอมพิวเตอร์โดยใช้ FAX Utility และไดรเวอร์ PC-FAX

หมายเหตุ:

ตรวจสอบว่า FAX Utility และ PC-FAX ของเครื่องพิมพ์ได้ติดตั้งไว้ก่อนใช้คุณสมบัตินี้

"แอปพลิเคชันสำหรับการกำหนดค่าการทำงานของแฟกซ์และการส่งแฟกซ์ (FAX Utility)" บนหน้าที่ 348

"แอปพลิเคชันสำหรับการส่งแฟกซ์ (ไดรเวอร์ PC-FAX)" บนหน้าที่ 349

ถ้าไม่ได้ติดตั้ง FAX Utility ให้ใช้วิธีการหนึ่งวิธีการใดต่อไปนี้จะติดตั้ง FAX Utility

การใช้ EPSON Software Updater (แอปพลิเคชันสำหรับการอัปเดตซอฟต์แวร์)

"แอปพลิเคชันสำหรับการอัปเดตซอฟต์แวร์และเฟิร์มแวร์ (EPSON Software Updater)" บนหน้าที่ 352

การใช้แผ่นดิสก์ที่ให้มาพร้อมกับเครื่องพิมพ์ของคุณ (ผู้ใช้ระบบ Windows เท่านั้น)

ข้อมูลที่เกี่ยวข้อง

➔ "การเปิดใช้งานการส่งแฟกซ์จากคอมพิวเตอร์" บนหน้าที่ 473

การส่งเอกสารที่สร้างขึ้นโดยใช้แอปพลิเคชัน (Windows)

ด้วยการเลือกแฟกซ์ผ่านเครื่องพิมพ์จากเมนู **พิมพ์** ของแอปพลิเคชันเช่น Microsoft Word หรือ Excel คุณสามารถส่งข้อมูล เช่น เอกสาร แบบวาด และตารางต่างๆ ที่คุณได้สร้างขึ้น ได้โดยตรงพร้อมกับหน้าปก

หมายเหตุ:

ตัวอย่าง คำอธิบายต่อไปนี้จะใช้ Microsoft Word การทำงานจริงอาจแตกต่างกันไป ทั้งนี้ขึ้นอยู่กับแอปพลิเคชันที่คุณใช้สำหรับรายละเอียด ดูที่ส่วนวิธีใช้ของแอปพลิเคชัน

1. โดยใช้แอปพลิเคชัน ให้สร้างเอกสารที่จะส่งข้อมูลทางแฟกซ์ขึ้นมา
คุณสามารถส่งแฟกซ์ได้สูงสุด 200 หน้าในแบบสีขาวดำ หรือ 100 หน้าในแบบสี รวมถึงหน้าปกในการส่งแฟกซ์
ครั้งเดียว
2. คลิก พิมพ์ จากเมนู ไฟล์
หน้าต่าง พิมพ์ ของแอปพลิเคชันจะปรากฏขึ้น
3. เลือก **XXXXX (FAX)** (โดยที่ XXXXX เป็นชื่อเครื่องพิมพ์ของคุณ) ใน เครื่องพิมพ์ แล้วตรวจสอบการตั้งค่าการ
ส่งแฟกซ์
ระบุ **1** ใน จำนวนสำเนา แฟกซ์อาจถูกส่งข้อมูลไม่ถูกต้อง หากคุณระบุเป็น **2** หรือมากกว่า
4. คลิก คุณสมบัติเครื่องพิมพ์ หรือ คุณสมบัติ หากคุณต้องการระบุ ขนาดกระดาษ, การวางแนว, สี,
คุณภาพของภาพ หรือ ความเข้มของตัวอักษร
ดูวิธีใช้ของไดรฟ์เวอร์ PC-FAX สำหรับรายละเอียดต่างๆ
5. คลิกที่ พิมพ์
หมายเหตุ:
เมื่อใช้ FAX Utility เป็นครั้งแรก หน้าต่างสำหรับการลงทะเบียนข้อมูลของคุณจะแสดงขึ้น ป้อนข้อมูลที่จำเป็น จากนั้น
คลิก ตกลง
การตั้งค่าผู้รับ หน้าจอของ FAX Utility จะแสดงขึ้นมา
6. เมื่อคุณต้องการส่งเอกสารอื่นๆ พร้อมกับการส่งแฟกซ์ครั้งเดียวกัน ให้เลือกกล่องเลือกรายการ **เพิ่มเอกสารที่จะ
ส่ง**
หน้าจอสำหรับการเพิ่มเอกสารจะแสดงขึ้นมาเมื่อคุณคลิก **ถัดไป** ในขั้นตอนที่ 10
7. เลือกกล่องเลือกรายการ **แนบใบปะหน้า** ตามที่จำเป็น
8. ระบุผู้รับ
 - การเลือกผู้รับ (ชื่อ หมายเลขแฟกซ์ และอื่นๆ) จาก **สมุดโทรศัพท์ PC-FAX:**
หากผู้รับถูกบันทึกไว้ในสมุดโทรศัพท์ ให้ทำตามขั้นตอนด้านล่าง
 1. คลิกที่แท็บ **สมุดโทรศัพท์ PC-FAX**
 2. เลือกผู้รับจากรายการ แล้วคลิก **เพิ่ม**
 - การเลือกผู้รับ (ชื่อ หมายเลขแฟกซ์ และอื่นๆ) จากรายชื่อผู้ติดต่อบนเครื่องพิมพ์
หากผู้รับถูกบันทึกไว้ในรายชื่อผู้ติดต่อบนเครื่องพิมพ์ ให้ทำตามขั้นตอนด้านล่าง
 1. คลิกที่แท็บ **รายชื่อผู้ติดต่อบนเครื่องพิมพ์**
 2. เลือกผู้ติดต่อจากรายการ แล้วคลิก **เพิ่ม** เพื่อดำเนินการต่อไปที่หน้าต่าง **เพิ่มผู้รับ**
 3. เลือกผู้รับจากรายการที่แสดงขึ้น แล้วคลิก **แก้ไข**
 4. เพิ่มข้อมูลส่วนบุคคล เช่น **บริษัท/องค์กร** และ **คำนำหน้า** ตามที่จำเป็น แล้วคลิก **ตกลง** เพื่อกลับไป
หน้าต่าง **เพิ่มผู้รับ**
 5. ถ้าจำเป็น ให้เลือกกล่องเลือกรายการของ **ลงทะเบียนในสมุดโทรศัพท์ PC-FAX** เพื่อบันทึกผู้ติดต่อไป
ยัง **สมุดโทรศัพท์ PC-FAX**
 6. คลิกที่ **ตกลง**

- การระบุผู้รับ (ชื่อ, หมายเลขแฟกซ์ และอื่นๆ) โดยตรง
ให้ทำตามขั้นตอนด้านล่าง

- 1 คลิกที่แท็บ **โทรด้วยตนเอง**
- 2 ทำการป้อนข้อมูลที่จำเป็น
- 3 คลิกที่ **เพิ่ม**

นอกจากนี้ถ้าคุณคลิกที่ **บันทึกและส่งโทรศัพท์** คุณสามารถบันทึกผู้รับในรายการภายใต้แท็บ **สมุดโทรศัพท์ PC-FAX**

หมายเหตุ:

- หาก *ประเภทสาย* ของเครื่องพิมพ์ถูกตั้งค่าที่ **PBX** และรหัสการเข้าถึงถูกตั้งเป็นในเครื่องหมายแฮช (#) แทนการป้อนรหัสหน้าที่ยา ให้ป้อน # (แฮช) ดูรายละเอียดได้ที่ *ประเภทสาย* ใน การตั้งค่าพื้นฐาน จากลิงก์ข้อมูลที่เกี่ยวข้องด้านล่าง
- หากคุณเลือก *ใส่หมายเลขแฟกซ์สองครั้ง* ใน การตั้งค่าเพิ่มเติม บนหน้าจอหลักของ FAX Utility ของหน้าจอหลัก คุณจะต้องป้อนหมายเลขเดียวกันอีกครั้งเมื่อคุณคลิกที่ **เพิ่ม** หรือ **ถัดไป**

ผู้รับถูกเพิ่มเข้าไปยัง รายการผู้รับ จะปรากฏขึ้นในส่วนบนของหน้าต่าง

9. คลิกแท็บ **ตัวเลือกการส่ง** แล้วทำการตั้งค่าตัวเลือกการส่งแฟกซ์

- โหมดการรับส่งข้อมูล:**

เลือกวิธีการส่งเอกสารของเครื่องพิมพ์

- **การรับส่งข้อมูลในหน่วยความจำ:** ส่งแฟกซ์โดยการจัดเก็บข้อมูลไว้ในหน่วยความจำของเครื่องพิมพ์ชั่วคราว ถ้าคุณต้องการส่งแฟกซ์ไปยังผู้รับหลายคนหรือจากคอมพิวเตอร์หลายเครื่องพร้อมกัน ให้เลือกตัวเลือกนี้
- **การรับส่งข้อมูลโดยตรง:** ส่งแฟกซ์โดยไม่จัดเก็บข้อมูลไว้ในหน่วยความจำของเครื่องพิมพ์ชั่วคราว ถ้าคุณต้องการส่งแฟกซ์สีขาวดำจำนวนมาก ให้เลือกตัวเลือกนี้เพื่อป้องกันข้อผิดพลาดเนื่องจากหน่วยความจำของเครื่องพิมพ์ไม่เพียงพอ

- การระบุเวลา**

เลือก **ระบุเวลาการรับส่งข้อมูล** เพื่อส่งแฟกซ์ตามเวลาที่กำหนด จากนั้นป้อนเวลาใน **เวลาการรับส่งข้อมูล**

10. คลิก **ถัดไป**

- เมื่อคุณเลือกกล่องเลือกรายการ **เพิ่มเอกสารที่จะส่ง** ให้ทำตามขั้นตอนด้านล่างเพื่อเพิ่มเอกสารในหน้าต่าง **การผสมรวมเอกสาร**

- 1 เปิดเอกสารที่คุณต้องการเพิ่ม จากนั้นเลือกเครื่องพิมพ์เดียวกัน (ชื่อแฟกซ์) ในหน้าต่าง **พิมพ์ เอกสารถูกเพิ่มไปยังรายการ รายการเอกสารที่จะผสมรวม**
- 2 คลิก **แสดงตัวอย่าง** เพื่อตรวจสอบเอกสารที่ผสม
- 3 คลิก **ถัดไป**

หมายเหตุ:

การตั้งค่า **คุณภาพของภาพ** และ **สี** ที่คุณเลือกสำหรับเอกสารแรกจะถูกนำไปใช้กับเอกสารอื่นๆ

- ❑ เมื่อคุณเลือกกล่องเลือกรายการ **แบบใบปะหน้า** ให้ระบุเนื้อหาของหน้าปกในหน้าต่าง **การตั้งค่าใบปะหน้า**
 - ❶ เลือกหน้าปกจากตัวอย่างในรายการ **ใบปะหน้า** โปรดทราบว่า ไม่มีฟังก์ชันในการสร้างแผ่นหน้าปกแรกเริ่ม หรือเพื่อทำการเพิ่มแผ่นหน้าปกแรกเริ่มไปยังรายการ
 - ❷ ป้อน **หัวข้อ** และ **ข้อความ**.
 - ❸ คลิก **ถัดไป**

หมายเหตุ:

ในหน้าต่าง **การตั้งค่าใบปะหน้า** ทำการตั้งค่าที่จำเป็นต่อไปนี้

- ❑ คลิก **การจัดรูปแบบใบปะหน้า** หากคุณต้องการเปลี่ยนแปลงลำดับของรายการบนแผ่นหน้าปก คุณสามารถเลือกขนาดแผ่นหน้าปกได้ใน **ขนาดกระดาษ** นอกจากนี้คุณยังสามารถเลือกแผ่นหน้าปกที่ขนาดต่างๆ ให้กับเอกสารที่จะส่งข้อมูลด้วย
- ❑ คลิก **แบบอักษร** หากคุณต้องการเปลี่ยนแปลงแบบอักษรสำหรับข้อความบนแผ่นหน้าปก
- ❑ คลิก **การตั้งค่าผู้ส่ง** หากคุณต้องการเปลี่ยนแปลงข้อมูลผู้ส่ง
- ❑ คลิก **ตัวอย่างแบบละเอียด** หากคุณต้องการตรวจสอบแผ่นหน้าปกพร้อมกับหัวข้อและข้อความที่คุณป้อน

11. ตรวจสอบเนื้อหาของข้อความแล้วคลิก **ส่ง**

ตรวจสอบให้แน่ใจว่าชื่อและหมายเลขแฟกซ์ของผู้รับถูกต้องก่อนทำการส่งข้อมูล คลิก **ตัวอย่าง** เพื่อดูตัวอย่างแผ่นหน้าปก และเอกสารที่จะส่งข้อมูล

เมื่อเริ่มต้นการส่งข้อมูลแล้ว หน้าต่างจะปรากฏขึ้นแสดงสถานะของการส่งข้อมูล

หมายเหตุ:

- ❑ การหยุดการส่งข้อมูล ให้เลือกข้อมูลแล้วคลิก **ยกเลิก**  นอกจากนี้คุณยังสามารถยกเลิกโดยใช้แผงควบคุมของเครื่องพิมพ์
- ❑ หากมีข้อผิดพลาดเกิดขึ้นในระหว่างการส่งข้อมูล หน้าต่าง **ข้อผิดพลาดด้านการสื่อสาร** จะปรากฏขึ้น ตรวจสอบข้อมูลแจ้งข้อผิดพลาดแล้วส่งข้อมูลใหม่
- ❑ หน้าจอ **ตัวตรวจสอบสถานะแฟกซ์** (หน้าจอที่อธิบายไว้ข้างต้นที่คุณสามารถตรวจสอบสถานะการส่งข้อมูลได้) ไม่ปรากฏขึ้น หาก แสดงตัวตรวจสอบสถานะแฟกซ์ระหว่างการรับส่งข้อมูล ไม่ได้เลือกไว้ในหน้าจอ **การตั้งค่าเพิ่มเติม** ของหน้าจอหลักของ FAX Utility

ข้อมูลที่เกี่ยวข้อง

➔ “การตั้งค่าพื้นฐาน” บนหน้าที่ 362

การส่งเอกสารที่สร้างขึ้นโดยใช้แอปพลิเคชัน (Mac OS)

โดยการเลือกเครื่องพิมพ์ที่ใช้งานแฟกซ์ได้จากเมนู **พิมพ์** ของแอปพลิเคชันที่พร้อมใช้งานเชิงพาณิชย์ คุณสามารถส่งข้อมูล เช่น เอกสาร แบบพิมพ์เขียว และตาราง ที่คุณได้สร้างขึ้นได้

หมายเหตุ:

คำอธิบายต่อไปนี้ใช้โปรแกรม **Text Edit** แอปพลิเคชันระบบ **Mac OS** มาตรฐานแสดงเป็นตัวอย่าง

1. สร้างเอกสารที่คุณต้องการส่งโดยแฟกซ์ในแอปพลิเคชัน

คุณสามารถส่งแฟกซ์ได้สูงสุด 200 หน้าในแบบสีขาวดำ หรือ 100 หน้าในแบบสี รวมถึงหน้าปก และขนาดได้สูงสุดถึง 2GB ในการส่งแฟกซ์ครั้งเดียว

2. คลิก **พิมพ์** จากเมนู **ไฟล์**

หน้าต่าง **พิมพ์** ของแอปพลิเคชันจะแสดงขึ้นมา

3. เลือกเครื่องพิมพ์ของคุณ (ชื่อแฟกซ์) ใน **ชื่อ** คลิก ▼ เพื่อแสดงการตั้งค่าละเอียด ตรวจสอบการตั้งค่าการพิมพ์ แล้วคลิก **OK**

4. ทำการตั้งค่าสำหรับแต่ละรายการ

ระบุ **1** ใน **จำนวนสำเนา** แม้ว่าคุณจะระบุ **2** หรือมากกว่า แต่เครื่องจะส่งไป 1 สำเนาเท่านั้น

หมายเหตุ:

ขนาดหน้าของเอกสารที่คุณสามารถส่งจะเท่ากับขนาดกระดาษที่คุณสามารถแฟกซ์จากเครื่องพิมพ์

5. เลือก การตั้งค่าแฟกซ์ จากเมนูป๊อปอัพ แล้วทำการตั้งค่าแต่ละรายการ

ดูที่ส่วนวิธีใช้ของไดรฟ์เวอร์ PC-FAX สำหรับการอธิบายของรายการการตั้งค่าแต่ละรายการ

คลิก  ที่ด้านล่างซ้ายของหน้าต่างเพื่อเปิดส่วนวิธีใช้ของไดรฟ์เวอร์ PC-FAX

6. เลือกเมนู การตั้งค่าผู้รับ จากนั้นระบุผู้รับ

การระบุผู้รับ (ชื่อ หมายเลขแฟกซ์ และอื่นๆ) โดยตรง

คลิกรายการ **เพิ่ม** ป้อนข้อมูลที่จำเป็น แล้วคลิก  ผู้รับถูกเพิ่มเข้าไปยัง รายการผู้รับ จะปรากฏขึ้นในส่วนบนของหน้าต่าง

หากคุณเลือก "ใส่หมายเลขแฟกซ์สองครั้ง" ในการตั้งค่าไดรฟ์เวอร์ PC-FAX คุณจะต้องป้อนหมายเลขเดียวกันอีกครั้งเมื่อคลิกที่ 

หากสายเชื่อมต่อแฟกซ์ของคุณจะเป็นต้องมีค่านำหน้า ให้ป้อน รหัสนำหน้าใช้งานสายนอก.

หมายเหตุ:

หาก ประเภทสาย ของเครื่องพิมพ์ถูกตั้งค่าที่ **PBX** และรหัสการเข้าถึงถูกตั้งเป็น **ใช้เครื่องหมายแฮช (#)** แทนการป้อนรหัสนำหน้าที่แม่นยำ ให้ป้อน **# (แฮช)** ดูรายละเอียดได้ที่ ประเภทสาย ใน การตั้งค่าพื้นฐาน จากลิงก์ข้อมูลที่เกี่ยวข้องด้านล่าง

การเลือกผู้รับ (ชื่อ หมายเลขแฟกซ์ และอื่นๆ) จากสมุดโทรศัพท์

หากผู้รับถูกบันทึกไว้ในสมุดโทรศัพท์ คลิกที่  เลือกผู้รับจากรายการ แล้วคลิก **เพิ่ม** แล้วคลิก **ตกลง**

หากสายเชื่อมต่อแฟกซ์ของคุณจะเป็นต้องมีค่านำหน้า ให้ป้อน รหัสนำหน้าใช้งานสายนอก.

หมายเหตุ:

หาก ประเภทสาย ของเครื่องพิมพ์ถูกตั้งค่าที่ **PBX** และรหัสการเข้าถึงถูกตั้งเป็น **ใช้เครื่องหมายแฮช (#)** แทนการป้อนรหัสนำหน้าที่แม่นยำ ให้ป้อน **# (แฮช)** ดูรายละเอียดได้ที่ ประเภทสาย ใน การตั้งค่าพื้นฐาน จากลิงก์ข้อมูลที่เกี่ยวข้องด้านล่าง

7. ตรวจสอบการตั้งค่าผู้รับ และหลังจากนั้น คลิกที่ **แฟกซ์**

การส่งเริ่มต้น

ตรวจสอบให้แน่ใจว่าชื่อและหมายเลขแฟกซ์ของผู้รับถูกต้องก่อนทำการส่งข้อมูล

หมายเหตุ:

หากคุณคลิกไอคอนเครื่องพิมพ์ใน **Dock** หน้าจอตรวจสอบสถานะของการส่งข้อมูลจะปรากฏขึ้นมา ในการหยุดการส่ง ให้คลิกที่ข้อมูล จากนั้นคลิก **ลบ**

หากมีข้อผิดพลาดเกิดขึ้นในระหว่างการส่งข้อมูล ข้อความ **การรับส่งข้อมูลล้มเหลว** จะปรากฏขึ้น ตรวจสอบบันทึกการส่งข้อมูลจากหน้าจอ บันทึกการรับส่งข้อมูลแฟกซ์

เอกสารที่มีขนาดกระดาษผสมกันอาจไม่สามารถส่งข้อมูลได้อย่างถูกต้อง

การรับแฟกซ์บนคอมพิวเตอร์

คุณสามารถรับแฟกซ์และบันทึกเป็นไฟล์ PDF หรือ TIFF ไปยังคอมพิวเตอร์ที่เชื่อมต่อกับเครื่องพิมพ์ได้ โปรแกรม FAX Utility มาพร้อมกับคุณสมบัตินี้ที่รวมวิธีการระบุไฟล์เดสก์ท็อปที่จะบันทึกแฟกซ์

หมายเหตุ:

- ❑ ตรวจสอบว่า FAX Utility และ PC-FAX ของเครื่องพิมพ์ได้ติดตั้งไว้ก่อนใช้คุณสมบัตินี้
 - "แอปพลิเคชันสำหรับการกำหนดค่าการทำงานของแฟกซ์และการส่งแฟกซ์ (FAX Utility)" บนหน้าที่ 348
 - "แอปพลิเคชันสำหรับการส่งแฟกซ์ (ไดรเวอร์ PC-FAX)" บนหน้าที่ 349
- ❑ ถ้าไม่ได้ติดตั้ง FAX Utility ให้ใช้วิธีการหนึ่งวิธีการใดต่อไปนี้และติดตั้ง FAX Utility
 - ❑ การใช้ EPSON Software Updater (แอปพลิเคชันสำหรับการอัปเดตซอฟต์แวร์)
 - "แอปพลิเคชันสำหรับการอัปเดตซอฟต์แวร์และเฟิร์มแวร์ (EPSON Software Updater)" บนหน้าที่ 352
 - ❑ การใช้แผ่นดิสก์ที่ให้มาพร้อมกับเครื่องพิมพ์ของคุณ (ผู้ใช้ระบบ Windows เท่านั้น)



ข้อความที่สำคัญ:

- ❑ ในการรับแฟกซ์บนคอมพิวเตอร์ โหมดการรับ บนแผงควบคุมของเครื่องพิมพ์จะต้องถูกตั้งค่าไปที่ **อัตโนมัติ** ติดต่อผู้ดูแลระบบของคุณเพื่อขอข้อมูลเกี่ยวกับสถานะการตั้งค่าเครื่องพิมพ์
- ❑ คอมพิวเตอร์ที่ถูกตั้งค่าให้รับแฟกซ์จะต้องเปิดเครื่องเสมอ เอกสารที่ได้รับจะถูกบันทึกในหน่วยความจำของเครื่องพิมพ์ชั่วคราวก่อนที่เอกสารจะถูกบันทึกบนคอมพิวเตอร์ หากคุณเปิดคอมพิวเตอร์ หน่วยความจำของเครื่องพิมพ์อาจเต็มเนื่องจากไม่สามารถส่งเอกสารไปยังคอมพิวเตอร์ได้
- ❑ จำนวนเอกสารที่บันทึกไว้ในหน่วยความจำของเครื่องพิมพ์ชั่วคราวจะแสดงขึ้นมาบน  ในหน้าจอหลัก
- ❑ ในการอ่านแฟกซ์ขาเข้าที่บันทึกเป็น PDF คุณจะต้องติดตั้งโปรแกรมดูไฟล์ PDF เช่น Adobe Reader ในคอมพิวเตอร์

การบันทึกแฟกซ์ขาเข้าบนคอมพิวเตอร์

คุณสามารถทำการตั้งค่าให้บันทึกแฟกซ์ขาเข้าบนคอมพิวเตอร์โดยใช้ FAX Utility ติดตั้ง FAX Utility บนคอมพิวเตอร์ล่วงหน้า

ดูรายละเอียดที่ การใช้งานเบื้องต้น ในส่วนวิธีใช้ FAX Utility (แสดงขึ้นในหน้าต่างหลัก) หน้าจอป้อนรหัสผ่านแสดงขึ้นมาบนหน้าจอของคอมพิวเตอร์ในขณะที่ทำการตั้งค่า ให้ป้อนรหัสผ่านเข้าไป ถ้าคุณไม่ทราบรหัสผ่าน ให้ติดต่อผู้ดูแลระบบของคุณ

หมายเหตุ:

คุณสามารถรับแฟกซ์บนคอมพิวเตอร์และพิมพ์ออกมาจากเครื่องพิมพ์ได้พร้อมกัน ติดต่อผู้ดูแลระบบของคุณเพื่อขอข้อมูลเกี่ยวกับสถานะการตั้งค่าเครื่องพิมพ์

ข้อมูลที่เกี่ยวข้อง

- ➔ "การรับแฟกซ์บนคอมพิวเตอร์" บนหน้าที่ 161
- ➔ "ทำการตั้งค่า บันทึกไปยังคอมพิวเตอร์ สำหรับแฟกซ์ที่ได้รับและทำการพิมพ์บนเครื่องพิมพ์ด้วย" บนหน้าที่ 474

การยกเลิกคุณสมบัตินี้ที่บันทึกแฟกซ์ขาเข้าไปยังคอมพิวเตอร์

คุณสามารถยกเลิกการบันทึกแฟกซ์ขาเข้าไปยังคอมพิวเตอร์โดยใช้ FAX Utility

ดูรายละเอียดที่ การใช้งานเบื้องต้น ในส่วนวิธีใช้ FAX Utility (แสดงขึ้นในหน้าต่างหลัก)

หมายเหตุ:

- ถ้ามีแฟกซ์ใดๆ ที่ยังไม่ถูกบันทึกไปยังคอมพิวเตอร์ คุณไม่สามารถยกเลิกคุณสมบัติที่บันทึกแฟกซ์บนคอมพิวเตอร์ได้
- คุณไม่สามารถเปลี่ยนแปลงการตั้งค่าที่ถูกบล็อกไว้โดยผู้ดูแลระบบของคุณได้
- นอกจากนี้ คุณยังสามารถเปลี่ยนแปลงการตั้งค่าบนเครื่องพิมพ์ได้อีกด้วย ติดต่อผู้ดูแลระบบของคุณเพื่อขอข้อมูลเกี่ยวกับการยกเลิกการตั้งค่าเพื่อบันทึกแฟกซ์ที่รับเข้าไปยังคอมพิวเตอร์

ข้อมูลที่เกี่ยวข้อง

- ➔ "ทำการตั้งค่า บันทึกไปยังคอมพิวเตอร์ ไม่ให้รับแฟกซ์" บนหน้าที่ 474
- ➔ "แอปพลิเคชันสำหรับการกำหนดค่าการทำงานของแฟกซ์และการส่งแฟกซ์ (FAX Utility)" บนหน้าที่ 348

การตรวจสอบหาแฟกซ์ใหม่ (Windows)

โดยการตั้งค่าคอมพิวเตอร์ให้บันทึกแฟกซ์ที่ได้รับของเครื่องพิมพ์ คุณสามารถตรวจสอบสถานะการดำเนินการของแฟกซ์ที่ได้รับ และตรวจสอบว่ามีแฟกซ์ใหม่เข้ามาหรือไม่โดยใช้ไอคอนแฟกซ์บนแถบงานของ Windows โดยการตั้งค่าให้คอมพิวเตอร์แสดงการแจ้งเตือนเมื่อได้รับแฟกซ์ใหม่ หน้าจอการแจ้งเตือนจะแสดงขึ้นใกล้กับแถบงาน Windows และคุณสามารถตรวจสอบแฟกซ์ใหม่ได้



หมายเหตุ:

- ข้อมูลแฟกซ์ขาเข้าที่บันทึกไปที่คอมพิวเตอร์จะถูกลบออกจากหน่วยความจำของเครื่องพิมพ์
- คุณจะต้องมี Adobe Reader เพื่อดูแฟกซ์ขาเข้าที่บันทึกไว้เป็นไฟล์ PDF

การใช้ไอคอนแฟกซ์บนแถบงาน (Windows)

คุณสามารถตรวจสอบแฟกซ์ใหม่ และสถานะการทำงานโดยใช้ไอคอนแฟกซ์ที่แสดงบนแถบงานของ Windows

1. เลือกไอคอน

-  : กำลังสแตนด์บาย
-  : กำลังตรวจสอบแฟกซ์ใหม่
-  : การนำเข้าแฟกซ์ใหม่เสร็จสิ้น

2. คลิกขวาที่ไอคอน จากนั้นคลิกที่ **ดูบันทึกการรับแฟกซ์**

หน้าต่าง **บันทึกการรับแฟกซ์** จะแสดงขึ้นมา

3. ตรวจสอบวันที่และผู้ส่งในรายการ จากนั้นเปิดไฟล์ที่ได้รับเป็นรูปแบบ PDF หรือ TIFF

หมายเหตุ:

- แฟกซ์ที่ได้รับจะถูกเปลี่ยนชื่อโดยอัตโนมัติโดยใช้รูปแบบการตั้งชื่อต่อไปนี้
YYYYMMDDHHMMSS_xxxxxxxxxx.nnnnn (ปี/เดือน/วัน/ชั่วโมง/นาที/วินาที_หมายเลขของผู้ส่ง)
- นอกจากนี้คุณยังสามารถเปิดไฟล์เดสก์ทอปแฟกซ์ขาเข้าโดยตรงเมื่อคุณคลิกที่ไอคอน ดูรายละเอียดที่ **การตั้งค่าเพิ่มเติม** ใน FAX Utility หรือในส่วนวิธีใช้ (แสดงขึ้นในหน้าต่างหลัก)

ในขณะที่ไอคอนแฟกซ์ระบุว่ากำลังอยู่ในโหมดสแตนด์บาย คุณสามารถตรวจสอบหาแฟกซ์ใหม่โดยเลือกที่ **ตรวจดูแฟกซ์ใหม่เดี๋ยวนี้**

การใช้หน้าต่างการแจ้งเตือน (Windows)

เมื่อคุณตั้งค่าให้แจ้งเตือนคุณทราบเมื่อมีแฟกซ์ใหม่ หน้าต่างการแจ้งเตือนจะแสดงขึ้นใกล้กับแถบงานสำหรับแฟกซ์แต่ละรายการ

1. ตรวจสอบหน้าจอการแจ้งเตือนที่แสดงขึ้นบนหน้าจอคอมพิวเตอร์ของคุณ

หมายเหตุ:

หน้าต่างการแจ้งเตือนจะหายไปหากไม่มีการดำเนินการใดๆ เป็นช่วงระยะเวลาที่กำหนดไว้ คุณสามารถเปลี่ยนแปลงการตั้งค่าการแจ้งเตือนได้ เช่น เวลาการแสดงผล

2. คลิกที่ใดๆ ในหน้าต่างการแจ้งเตือน ยกเว้นปุ่ม 

หน้าต่าง **บันทึกการรับแฟกซ์** จะแสดงขึ้นมา

3. ตรวจสอบวันที่และผู้ส่งในชื่อไฟล์ จากนั้นเปิดไฟล์ที่ได้รับเป็นรูปแบบ PDF หรือ TIFF

หมายเหตุ:

- แฟกซ์ที่ได้รับจะถูกเปลี่ยนชื่อโดยอัตโนมัติโดยใช้รูปแบบการตั้งชื่อต่อไปนี้

YYYYMMDDHHMMSS_XXXXXXXXX_XXXXXX (ปี/เดือน/วัน/ชั่วโมง/นาที/วินาที_หมายเลขของผู้ส่ง)

- นอกจากนี้คุณยังสามารถเปิดโฟลเดอร์แฟกซ์เข้าเข้าโดยตรงเมื่อคุณคลิกที่ไอคอน ดูรายละเอียดที่ [การตั้งค่าเพิ่มเติม](#) ใน *FAX Utility* หรือในส่วนวิธีใช้ (แสดงขึ้นในหน้าต่างหลัก)

การตรวจสอบหาแฟกซ์ใหม่ (Mac OS)

คุณสามารถตรวจสอบแฟกซ์ใหม่โดยใช้วิธีหนึ่งใดต่อไปนี้ คุณสมบัตินี้พร้อมใช้งานบนคอมพิวเตอร์ที่ตั้งค่าที่ "บันทึก" (บันทึกแฟกซ์ที่คอมพิวเตอร์เครื่องนี้) เท่านั้น

- เปิดโฟลเดอร์แฟกซ์ที่ได้รับ (ระบุใน [การตั้งค่าเอาต์พุตแฟกซ์ที่ได้รับ](#))

- เปิด การตรวจสอบการรับแฟกซ์ แล้วคลิก [ตรวจสอบแฟกซ์ใหม่เดี๋ยวนี้](#)

- การแจ้งเตือนว่าได้รับแฟกซ์ใหม่

เลือก [แจ้งเตือนฉันว่ามีแฟกซ์ใหม่ผ่านไอคอนต็อค](#) ใน [การตรวจสอบการรับแฟกซ์ > รายการตัวเลือก](#) ในโปรแกรมอรรถประโยชน์ FAX ไอคอนจอภาพการรับแฟกซ์บนแท่นเชื่อมต่อจะกระโดดข้ามเพื่อแจ้งให้คุณทราบว่ามีแฟกซ์ใหม่เข้ามา

เปิดโฟลเดอร์แฟกซ์ที่ได้รับจากจอภาพแฟกซ์ที่ได้รับ (Mac OS)

คุณสามารถเปิดโฟลเดอร์ที่บันทึกไว้จากคอมพิวเตอร์ที่ระบุให้รับแฟกซ์เมื่อเลือก "บันทึก" (บันทึกแฟกซ์ที่คอมพิวเตอร์เครื่องนี้)

1. คลิกที่ไอคอนจอภาพแฟกซ์ที่ได้รับบน Dock เพื่อเปิด [การตรวจสอบการรับแฟกซ์](#)

2. เลือกเครื่องพิมพ์แล้วคลิก [เปิดโฟลเดอร์](#) หรือดับเบิลคลิกที่ชื่อเครื่องพิมพ์

3. ตรวจสอบวันที่และผู้ส่งในชื่อไฟล์ จากนั้นเปิดไฟล์ PDF

หมายเหตุ:

แฟกซ์ที่ได้รับจะถูกเปลี่ยนชื่อโดยอัตโนมัติโดยใช้รูปแบบการตั้งชื่อต่อไปนี้

YYYYMMDDHHMMSS_XXXXXXXXX_XXXXXX (ปี/เดือน/วัน/ชั่วโมง/นาที/วินาที_หมายเลขของผู้ส่ง)

ข้อมูลที่ส่งจากผู้ส่งจะแสดงขึ้นเป็นหมายเลขของผู้ส่ง หมายเลขนี้อาจไม่แสดงขึ้นมาโดยขึ้นอยู่กับผู้ส่ง

การบำรุงรักษาเครื่องพิมพ์

การตรวจสอบสถานะวัสดุสิ้นเปลือง.....	165
การปรับปรุงปัญหาการป้อนกระดาษสำหรับ ถาดป้อนกระดาษ.....	165
การปรับปรุงคุณภาพการพิมพ์ ถ่ายสำเนา สแกน และแฟกซ์.....	166
การประหยัดพลังงาน.....	176
การติดตั้งหรือการถอนการติดตั้งแอปพลิเคชันแบบแยกต่างหาก.....	177
การเคลื่อนย้ายและการขนส่งเครื่องพิมพ์.....	184
การถอดเปลี่ยน ลูกกลิ้งป้อนกระดาษ ใน ถาดกระดาษ 1.....	186
การถอดเปลี่ยน ลูกกลิ้งป้อนกระดาษ ใน ถาดกระดาษ 2 - 4.....	191

การตรวจสอบสถานะวัสดุสิ้นเปลือง

คุณสามารถตรวจสอบระดับหมึกที่เหมาะสมและอายุการใช้งานโดยประมาณของกล่องบำรุงรักษาจากแผงควบคุมของเครื่องพิมพ์ได้ เลือก  จากหน้าจอหลัก

ในการเลือกรายการ ให้ใช้ปุ่ม ▲ ▼ ◀ ▶ จากนั้นกดปุ่ม OK

1. กดปุ่ม  บนแผงควบคุม
2. เลือก **สถานะเครื่องพิมพ์**

ไฟแสดงสถานะที่ด้านขวาสุดบ่งชี้พื้นที่ว่างที่มีอยู่ในกล่องบำรุงรักษา

หมายเหตุ:

- ❑ นอกจากนี้คุณยังสามารถตรวจสอบระดับหมึกที่เหมาะสมและอายุการใช้งานโดยประมาณของกล่องบำรุงรักษาจากคอมพิวเตอร์ได้ ดูรายละเอียดที่ลิงก์ข้อมูลที่เกี่ยวข้องด้านล่าง
- ❑ คุณสามารถทำการพิมพ์ต่อในขณะที่ข้อความแจ้งหมึกเหลือน้อยปรากฏขึ้น เปลี่ยนแทน ชุดน้ำหมึกพิมพ์ เมื่อจำเป็น

ข้อมูลที่เกี่ยวข้อง

- ➔ “แนวทางสำหรับไดรเวอร์เครื่องพิมพ์ของ Mac OS” บนหน้าที่ 343
- ➔ “ไต่เวลาเปลี่ยนชุดน้ำหมึกพิมพ์” บนหน้าที่ 264
- ➔ “ไต่เวลาเปลี่ยนกล่องบำรุงรักษา” บนหน้าที่ 266

การปรับปรุงปัญหาการป้อนกระดาษสำหรับ ถาดป้อนกระดาษ

ถ้ากระดาษไม่ถูกป้อนเข้าจาก ถาดป้อนกระดาษ อย่างถูกต้อง ให้ทำความสะอาดลูกกลิ้งด้านใน

1. ดึง ถาดป้อนกระดาษ ออก

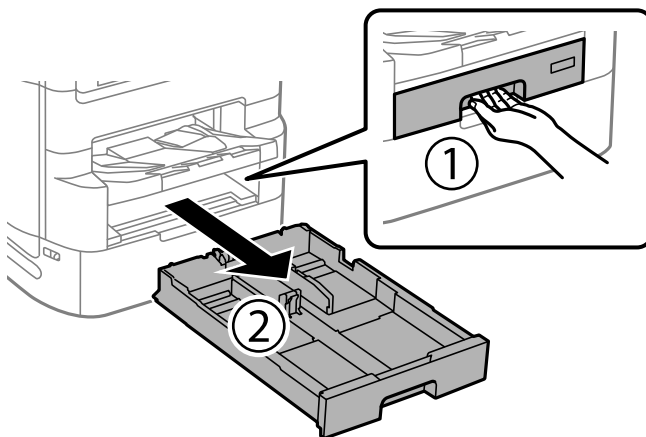

2. เช็ดทำความสะอาดลูกกลิ้งโดยใช้ผ้านุ่มชุบน้ำบิดหมาด

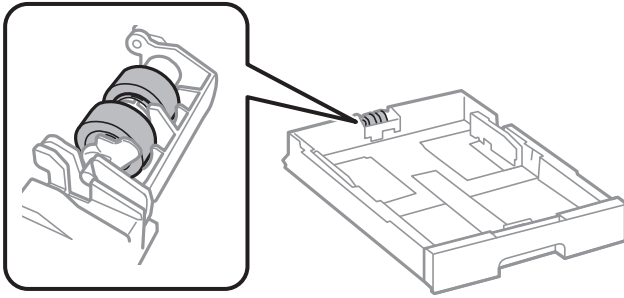

ข้อความที่สำคัญ:

การใช้ผ้าแห้งอาจทำให้พื้นผิวของลูกกลิ้งได้รับความเสียหาย

3. ใส่ ถาดป้อนกระดาษ เข้าไป

การปรับปรุงคุณภาพการพิมพ์ ถ่ายสำเนา สแกน และแฟกซ์

การปรับคุณภาพการพิมพ์

หากคุณพบเส้นแนวตั้งที่ไม่ตรงแนว ภาพเบลอ หรือแถบแนวนอน ให้ปรับคุณภาพการพิมพ์ หากคุณต้องการปรับคุณภาพการต่อต่อประเภทกระดาษ ให้ทำการตั้งค่านี้ก่อน ค่าของการตั้งค่าต่อประเภทกระดาษจะถูกรีเซ็ตหากคุณตั้งค่านี้หลังการปรับต่อประเภทขนาดกระดาษ

1. เลือก การตั้งค่า จากหน้าจอหลัก
2. เลือก การบำรุงรักษา > การปรับคุณภาพการพิมพ์
3. ปฏิบัติตามคำแนะนำที่แสดงบนหน้าจอเพื่อตรวจสอบเครื่องพิมพ์เพื่อให้คุณภาพการพิมพ์ดีขึ้น หากมีข้อความแสดงแนะนำให้คุณทำความสะอาดหัวพิมพ์ ให้ดำเนินการทำความสะอาดหัวพิมพ์
4. ปฏิบัติตามคำแนะนำที่แสดงบนหน้าจอเพื่อพิมพ์รูปแบบสำหรับการปรับตั้งแนวของหัวพิมพ์ จากนั้นทำการปรับแนวหัวพิมพ์
 - รูปแบบนี้ช่วยให้คุณปรับตั้งแนวได้ หากคุณพบเส้นบรรทัดฐานแนวตั้งไม่ตรงแนว หรือผลงานพิมพ์ของคุณมีลักษณะภาพเบลอ
 - หาและป้อนหมายเลขสำหรับรูปแบบที่มีเส้นแนวนอนที่ไม่ตรงแนวน้อยที่สุด

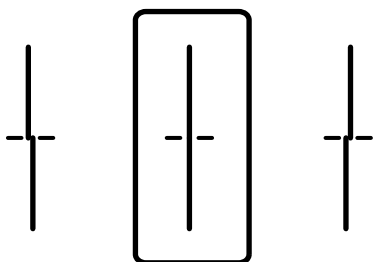

- ❑ รูปแบบนี้ช่วยให้คุณทำการปรับตั้งแนวได้ หากคุณพบแถบแนวนอนที่มีระยะห่างปกติ และป้อนหมายเลขสำหรับรูปแบบที่มีการแยกและการซ้อนน้อยที่สุด

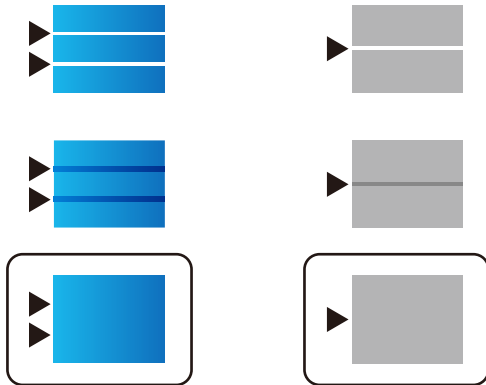

การตรวจสอบและการทำความสะอาดหัวพิมพ์

ถ้าหัวฉีดอุดตัน ภาพพิมพ์ออกมาจะจางลง มีกรอบวงที่มองเห็นได้หรือสีที่ไม่ต้องการปรากฏออกมา ถ้าหัวฉีดอุดตันมาก เครื่องจะพิมพ์ออกมาเป็นกระดาษเปล่า เมื่อคุณภาพการพิมพ์ด้อยลง ก่อนอื่นให้ใช้คุณสมบัติการตรวจสอบหัวฉีดและตรวจสอบว่าหัวฉีดอุดตันหรือไม่ ถ้าหัวฉีดอุดตัน ให้ทำความสะอาดหัวพิมพ์

❗ ข้อความที่สำคัญ:

- ❑ อย่าเปิดฝาครอบชุดน้ำหมึกพิมพ์ หรือปิดเครื่องพิมพ์ในระหว่างการทำทำความสะอาดหัวพิมพ์ ถ้าการทำทำความสะอาดหัวพิมพ์ไม่สมบูรณ์ คุณอาจจะไม่สามารถทำการพิมพ์ได้
- ❑ การทำความสะอาดหัวพิมพ์จะใช้หมึกและไม่ควรทำงานนี้มากเกินไปจนเกิดความจำเป็น
- ❑ เมื่อหมึกต่ำ คุณอาจไม่สามารถทำความสะอาดหัวพิมพ์ได้
- ❑ ถ้าคุณภาพการพิมพ์ยังคงไม่ดีขึ้นหลังจากกระทำซ้ำการตรวจสอบหัวฉีดและทำความสะอาดหัวพิมพ์ 4 ครั้งแล้วให้รออย่างน้อย 6 ชั่วโมงโดยไม่ต้องทำการพิมพ์ และหลังจากนั้นรันการตรวจสอบหัวฉีดอีกครั้งและกระทำซ้ำการทำความสะอาดหัวพิมพ์หากจำเป็น เราขอแนะนำให้ปิดเครื่องพิมพ์โดยการกดปุ่ม  ถ้าคุณภาพการพิมพ์ยังคงไม่ดีขึ้น ให้รีเซ็ต การล้างหมึก
- ❑ ในการป้องกันหัวพิมพ์ไม่ให้แห้ง อย่าถอดปลั๊กของเครื่องพิมพ์ในขณะที่เปิดเครื่องอยู่

ข้อมูลที่เกี่ยวข้อง

➔ "การเรียกใช้ การล้างหมึก" บนหน้าที่ 168

การตรวจสอบและการทำความสะอาดหัวพิมพ์ (แผงควบคุม)

1. เลือก การตั้งค่า จากหน้าจอหลัก
2. เลือก การบำรุงรักษา > ทดสอบระบบฉีดพ่นของหัวพิมพ์
3. ปฏิบัติตามคำแนะนำที่แสดงบนหน้าจอเพื่อทำการพิมพ์รูปแบบของการตรวจสอบหัวฉีด

4. ตรวจสอบรูปแบบการพิมพ์เพื่อทำการตรวจสอบว่าหัวฉีดของหัวพิมพ์อุดตันหรือไม่

A) OK

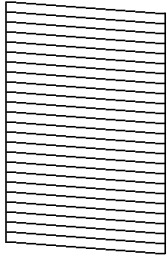

B) NG

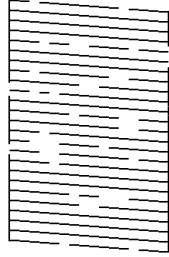

C) NG

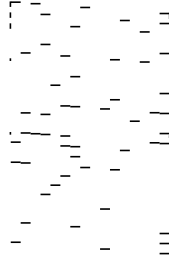

A:

เส้นทั้งหมดถูกพิมพ์ออกมา เลือก ไม่ต้องดำเนินการใดๆ

B หรือใกล้เคียง B

หัวฉีดบางตัวอุดตัน เลือก จากนั้นเลือก การทำความสะอาดหัวพิมพ์ บนหน้าจอถัดไป

C หรือใกล้เคียง C

ถ้าเส้นส่วนใหญ่ขาดหายไปหรือไม่พิมพ์ออกมา เป็นการบ่งชี้ว่าหัวฉีดส่วนใหญ่อุดตัน เรียกใช้ การล้างหมึก ดูรายละเอียดได้ที่ "ข้อมูลที่เกี่ยวข้อง" ด้านล่าง

5. เมื่อ การทำความสะอาดหัวพิมพ์ เสร็จสิ้นแล้ว ให้พิมพ์รูปแบบการตรวจสอบหัวฉีดอีกครั้ง กระทำซ้ำการทำความสะอาดและการพิมพ์รูปแบบออกมาจนกว่าเส้นทั้งหมดจะถูกพิมพ์ออกมาอย่างสมบูรณ์

! **ข้อความที่สำคัญ:**

ถ้าคุณภาพการพิมพ์ยังคงไม่ดีขึ้นหลังจากกระทำซ้ำการตรวจสอบหัวฉีดและทำความสะอาดหัวพิมพ์ 4 ครั้งแล้ว ให้รออย่างน้อย 6 ชั่วโมงโดยไม่ต้องทำการพิมพ์ และหลังจากนั้นรันการตรวจสอบหัวฉีดอีกครั้งและกระทำซ้ำการทำความสะอาดหัวพิมพ์หากจำเป็น เราขอแนะนำให้ปิดเครื่องพิมพ์โดยการกดปุ่ม  ถ้าคุณภาพการพิมพ์ยังคงไม่ดีขึ้น ให้รัน การล้างหมึก

ข้อมูลที่เกี่ยวข้อง

➔ "การเรียกใช้ การล้างหมึก (แผงควบคุม)" บนหน้าที่ 169

การเรียกใช้ การล้างหมึก

คุณสมบัติ การล้างหมึก อาจปรับปรุงคุณภาพการพิมพ์ได้ในกรณีต่อไปนี้

เมื่อหัวฉีดส่วนใหญ่อุดตัน





เมื่อคุณทำการตรวจสอบหัวฉีดและทำความสะอาดหัวพิมพ์ 4 ครั้ง จากนั้นรออย่างน้อย 6 ชั่วโมงโดยไม่มีกรพิมพ์ แต่คุณภาพการพิมพ์ยังไม่ดีขึ้น

หมายเหตุ:

กล่องบำรุงรักษาจะไปถึงขีดความสามารถของตัวเองได้ก่อนกำหนดโดยการรันคุณสมบัตินี้ เปลี่ยนกล่องบำรุงรักษาเมื่อขีดความสามารถในการดูดซับของกล่องการบำรุงรักษาได้ถึงขีดจำกัดสูงสุดแล้ว

การเรียกใช้ การล้างหมึก (แผงควบคุม)

อ่านคำแนะนำสำหรับ การล้างหมึก ก่อนเรียกใช้คุณสมบัตินี้

1. กดปุ่ม  เพื่อเปิดเครื่องพิมพ์
2. ขณะกดปุ่ม  และปุ่ม  ค้างไว้ ให้กดปุ่ม  จนไฟปุ่มเปิด/ปิดติดกะพริบเพื่อแสดงหน้าจอการยืนยัน
3. ปฏิบัติตามคำแนะนำที่แสดงบนหน้าจอเพื่อเรียกใช้คุณสมบัติ การล้างหมึก

หมายเหตุ:

หากคุณไม่สามารถเรียกใช้คุณสมบัตินี้ ให้แก้ไขปัญหาที่แสดงบนหน้าจอ จากนั้น ทำตามขั้นตอนตั้งแต่ขั้นตอนที่ 1 เพื่อเรียกใช้คุณสมบัตินี้อีกครั้ง

4. หลังจากเรียกใช้คุณสมบัตินี้ ให้เรียกใช้การตรวจสอบหัวฉีดเพื่อให้แน่ใจว่าหัวฉีดไม่อุดตัน
สำหรับรายละเอียดเกี่ยวกับวิธีการเรียกใช้การตรวจสอบหัวฉีด ให้ดูข้อมูลที่เกี่ยวข้องทางด้านล่าง



ข้อความที่สำคัญ:

ถ้าคุณภาพการพิมพ์ยังคงไม่ดีขึ้นหลังจากเรียกใช้ การล้างหมึก ให้รออย่างน้อย 6 ชั่วโมงโดยไม่ต้องทำการพิมพ์ และหลังจากนั้นเรียกใช้การตรวจสอบหัวฉีดอีกครั้ง เรียกใช้ การทำความสะอาดหัวพิมพ์ หรือ การล้างหมึก อีกครั้ง โดยขึ้นอยู่กับรูปแบบที่พิมพ์ออกมา ถ้าคุณภาพการพิมพ์ยังคงไม่ดีขึ้น ให้ติดต่อกับฝ่ายสนับสนุนของ Epson

ข้อมูลที่เกี่ยวข้อง

➔ “การตรวจสอบและการทำความสะอาดหัวพิมพ์” บนหน้าที่ 167

การป้องกันไม่ให้หัวฉีดอุดตัน

ให้ใช้ปุ่มเปิด/ปิดเมื่อเปิดหรือปิดเครื่องพิมพ์เสมอ

ตรวจสอบว่าไฟสถานะปุ่มเปิด/ปิดดับแล้วก่อนที่จะถอดสายไฟออก

หมึกอาจแห้งตัวได้ถ้าไม่มีการครอบปิด เช่นเดียวกับการใส่ฝาปิดปากกาหรือปากกาหมึกซึมเพื่อป้องกันไม่ให้หมึกแห้ง ตรวจสอบว่าหัวพิมพ์ถูกปิดฝาอย่างเหมาะสมเพื่อป้องกันไม่ให้หมึกแห้ง

เมื่อถอดสายไฟแล้วหรือไฟฟ้าดับเกิดขึ้นในขณะที่เครื่องพิมพ์กำลังทำงาน หัวพิมพ์อาจถูกปิดฝาอย่างไม่เหมาะสม ถ้าหัวพิมพ์ถูกทิ้งไว้ตามที่เป็นโดยไม่ใส่ใจ หัวพิมพ์อาจแห้งทำให้หัวฉีด (ทางออกของหมึก) อุดตันได้

ในกรณีเหล่านี้ ให้เปิดและปิดเครื่องพิมพ์อีกครั้งโดยเร็วที่สุดเท่าที่ทำได้เพื่อปิดครอบหัวพิมพ์

การปรับแนวของเส้นบรรทัดฐาน

หากปรากฏว่าเส้นแนวนอนไม่ตรงแนว ให้ปรับแนวของเส้นบรรทัดฐาน

1. ใส่กระดาษแผ่นเรียบขนาด A4 เข้าไปในเครื่องพิมพ์
2. เลือก การตั้งค่า จากหน้าจอหลัก
3. เลือก การบำรุงรักษา > การจัดแนวเส้นที่กำหนดไว้
4. ปฏิบัติตามคำแนะนำที่แสดงบนหน้าจอเพื่อทำการพิมพ์รูปแบบของการปรับแนวออกมา

- ปฏิบัติตามคำแนะนำที่แสดงบนหน้าจอเพื่อปรับตั้งแนวของเส้นบรรทัดฐาน หาและป้อนหมายเลขสำหรับรูปแบบที่มีเส้นแนวนอนที่ไม่ตรงแนวนอนที่สุด

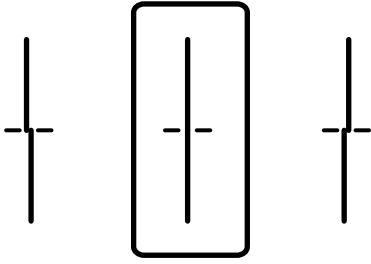

การทำความสะอาดเส้นทางกระดาษและคราบหมึก

เมื่อสิ่งพิมพ์ออกมา มีรอยเปื้อนหรือรอยขีดข่วน ให้ทำความสะอาดลูกกลิ้งด้านใน



ข้อความที่สำคัญ:

อย่าใช้กระดาษทิชชูในการทำความสะอาดด้านในของเครื่องพิมพ์ หัวฉีดของหัวพิมพ์อาจจะอุดตันด้วยเศษกระดาษ

- ใส่กระดาษธรรมดาขนาด A3 ในแหล่งจ่ายกระดาษที่คุณต้องการจะทำความสะอาด
- เลือก การตั้งค่า จากหน้าจอหลัก
- เลือก การบำรุงรักษา > การทำความสะอาดตัวนำกระดาษ
- เลือกแหล่งจ่ายกระดาษและทำตามคำแนะนำบนหน้าจอเพื่อทำความสะอาดเส้นทางกระดาษ

หมายเหตุ:

กระดาษที่ผ่านตอนจนกว่ากระดาษจะไม่มีรอยเปื้อนด้วยหมึก หากสิ่งพิมพ์ออกมา ยังคงมีรอยเปื้อน ให้ทำความสะอาดแหล่งจ่ายกระดาษอื่นด้วย

การทำความสะอาด กระจกสำหรับตัวสแกน

เมื่อภาพที่ได้จากการถ่ายสำเนาหรือการสแกนมีรอยเปื้อน ให้ทำความสะอาด กระจกสำหรับตัวสแกน



ข้อควรระวัง:

ระมัดระวังอย่างวางมือหรือนิ้วมือของคุณทิ้งไว้ เมื่อทำการเปิดหรือปิดฝาครอบเอกสาร มิฉะนั้นคุณอาจได้รับบาดเจ็บได้



ข้อความที่สำคัญ:

ห้ามใช้แอลกอฮอล์หรือทินเนอร์ในการทำความสะอาดเครื่องพิมพ์ สารเคมีเหล่านี้สามารถทำความเสียหายแก่เครื่องพิมพ์ได้

1. เปิดฝาครอบเครื่องพิมพ์หลัก

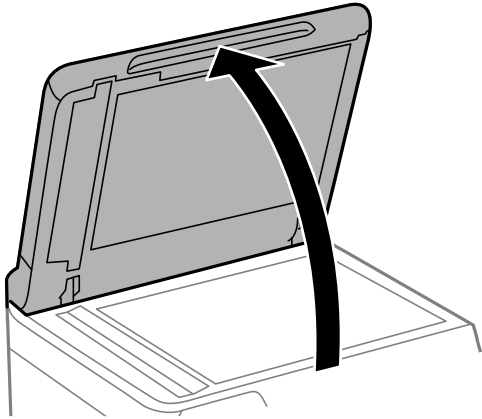

2. นำผ้าทำความสะอาดออกมาจากรองเก็บผ้าทำความสะอาด

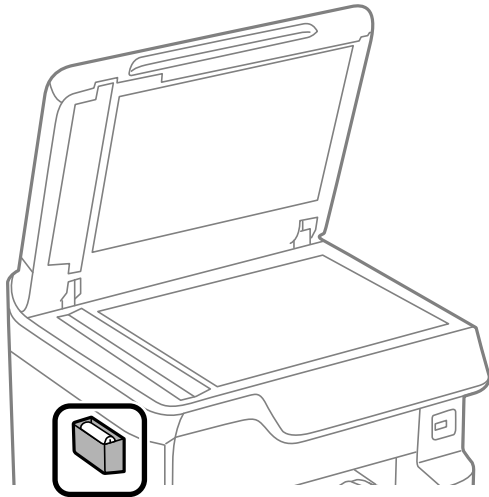

3. ใช้ผ้าสะอาดทำความสะอาดผิวของ กระจกสำหรับตัวสแกน

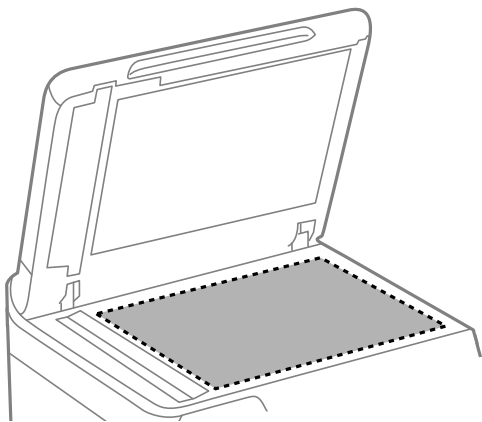



ข้อความที่สำคัญ:

- ❑ ถ้าผิวของแก้วมีรอยเปื้อนด้วยคราบจาระบีหรือวัสดุที่ขจัดออกยากอื่นๆ ให้ใช้น้ำยาทำความสะอาดแก้ว ปริมาณเล็กน้อยและผ้านุ่มทำการขจัดออก เช็ดของเหลวที่คงค้างออกให้หมด
- ❑ อย่ากดผิวแก้วหนักเกินไป
- ❑ รมั้ดระวังไม่ทำให้เกิดรอยขีดหรือความเสียหายแก่ผิวของแก้ว ผิวของแก้วที่เสียหายสามารถลดคุณภาพ การพิมพ์ลงได้

4. นำผ้าทำความสะอาดกลับคืนลงในช่องเก็บผ้าทำความสะอาด

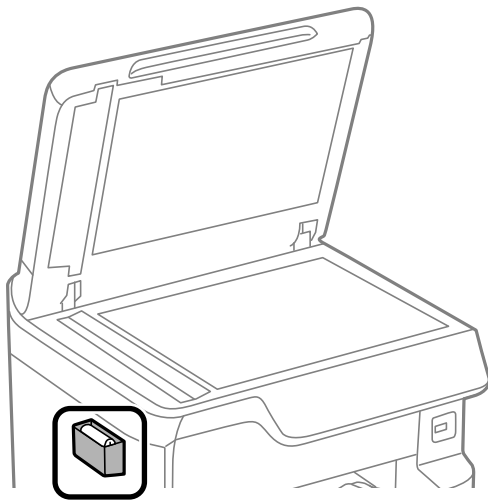

5. ปิดฝาครอบเครื่องพิมพ์หลัก

การทำความสะอาด ADF

เมื่อภาพที่ได้จากการถ่ายสำเนาหรือสแกนจาก ADF มีรอยเปื้อนหรือตันจนจับไม่ได้ป้อนเข้าไปใน ADF อย่างถูกต้อง ให้ทำความสะอาด ADF



ข้อความที่สำคัญ:

ห้ามใช้แอลกอฮอล์หรือทินเนอร์ในการทำความสะอาดเครื่องพิมพ์ สารเคมีเหล่านี้สามารถทำความเสียหายแก่ เครื่องพิมพ์ได้

1. เปิดฝาครอบ ADF

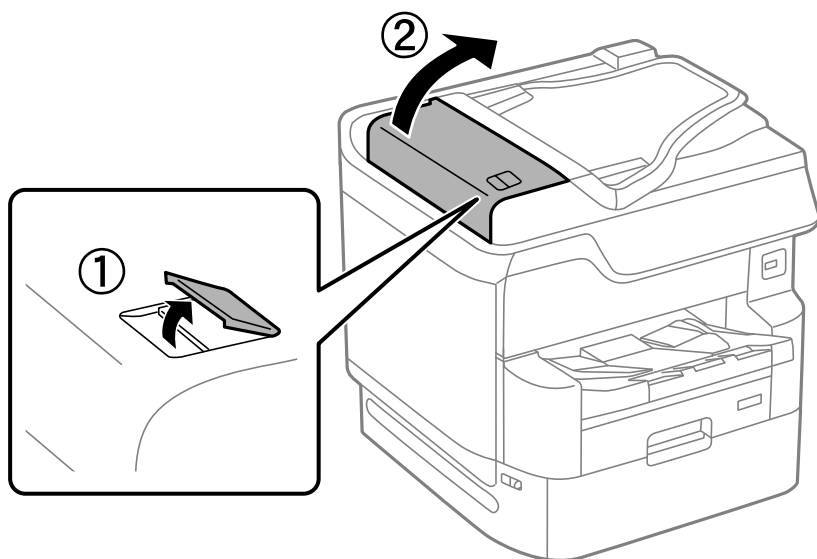

2. ใช้ผ้าอ่อนนุ่มชุบบิดหมาดในการทำความสะอาดลูกกลิ้งและส่วนภายในของ ADF

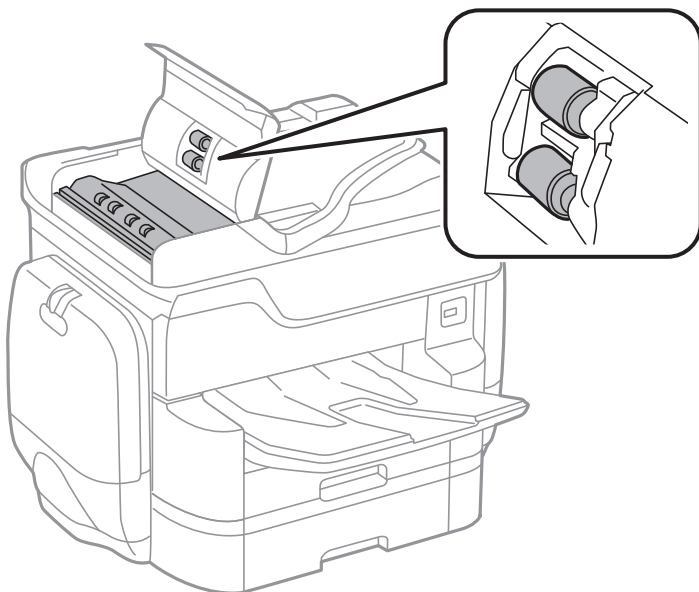

ข้อความที่สำคัญ:

- ❑ การใช้ผ้าแห้งอาจทำให้พื้นผิวของลูกกลิ้งได้รับความเสียหาย
- ❑ ใช้ ADF หลังจากทีลูกกลิ้งแห้งแล้ว

3. ปิดฝาครอบ ADF จากนั้นปิดฝาครอบเครื่องพิมพ์หลัก

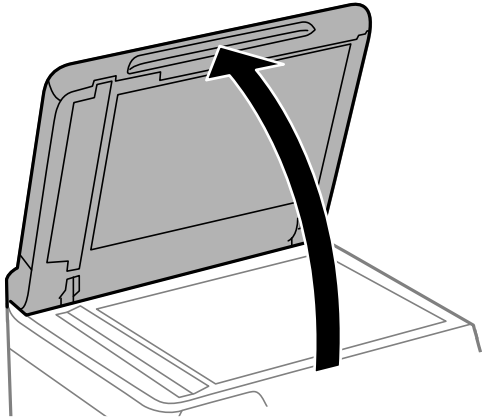

4. นำผ้าทำความสะอาดออกมาจากรองเก็บผ้าทำความสะอาด

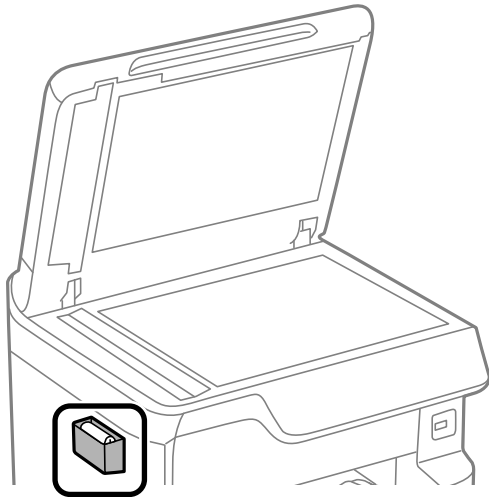

5. ใช้ผ้าแห้งสะอาดเพื่อทำความสะอาดส่วนประกอบที่แสดงในภาพประกอบ

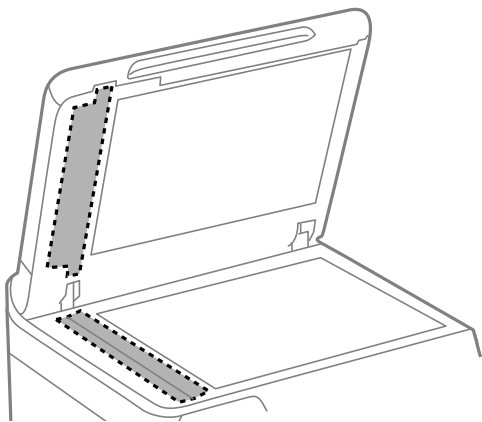



ข้อความที่สำคัญ:

- ❑ ถ้าผิวของแก้วมีรอยเปื้อนด้วยคราบจาระบีหรือวัสดุที่ขจัดออกยากอื่นๆ ให้ใช้น้ำยาทำความสะอาดแก้ว ปริมาณเล็กน้อยและผ้านุ่มทำการขจัดออก เช็ดของเหลวที่คงค้างออกให้หมด
- ❑ อย่ากดผิวแก้วหนักเกินไป
- ❑ ระเบิดระวังไม่ทำให้เกิดรอยขีดหรือความเสียหายแก่ผิวของแก้ว ผิวของแก้วที่เสียหายสามารถลดคุณภาพการพิมพ์ลงได้

6. นำผ้าทำความสะอาดกลับคืนลงในช่องเก็บผ้าทำความสะอาด

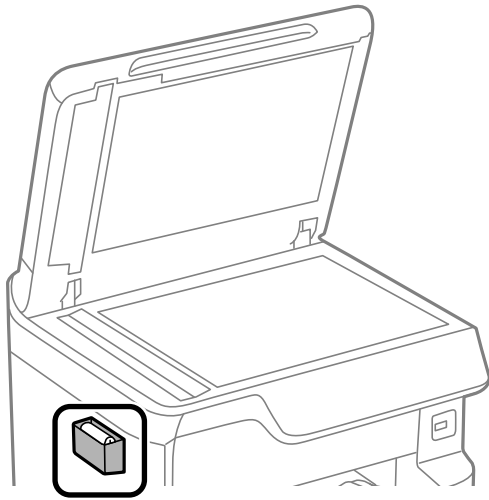

7. ปิดฝาครอบเครื่องพิมพ์หลัก

การปรับปรุงคุณภาพการพิมพ์ต่อประเภทกระดาษ

ทำการตั้งค่าคุณภาพการพิมพ์ต่อประเภทกระดาษ รองรับกระดาษธรรมดา กระดาษรีไซเคิล กระดาษธรรมดาคุณภาพสูง กระดาษพิมพ์ลวดหน้า กระดาษสี กระดาษหัวจดหมาย และกระดาษหนา

1. ใส่กระดาษที่คุณต้องการปรับปรุงคุณภาพการพิมพ์เข้าไปในเครื่องพิมพ์
2. เลือก การตั้งค่า บนหน้าจอหลักบนแผงควบคุมของเครื่องพิมพ์
3. เลือก การบำรุงรักษา > การปรับปรุงคุณภาพการพิมพ์ตามกระดาษ ถ้ารายการไม่แสดงผลขึ้นมา ให้พลิกหน้าจอขึ้นบนเพื่อแสดงผล
4. เลือกวิธีการปรับจากรูปแบบการพิมพ์ หรือ ป้อนค่าที่ตั้งไว้
5. เลือกประเภทกระดาษที่คุณโหลดในเครื่องพิมพ์
6. ปฏิบัติตามคำแนะนำที่แสดงบนหน้าจอเพื่อปรับตั้งแนวของหัวพิมพ์ รูปแบบนี้จะปรับแนวถ้าคุณเห็นแถบในแนวนอนเป็นช่วงๆ

หาและป้อนหมายเลขสำหรับรูปแบบที่มีการแยกและการซ้อนน้อยที่สุด

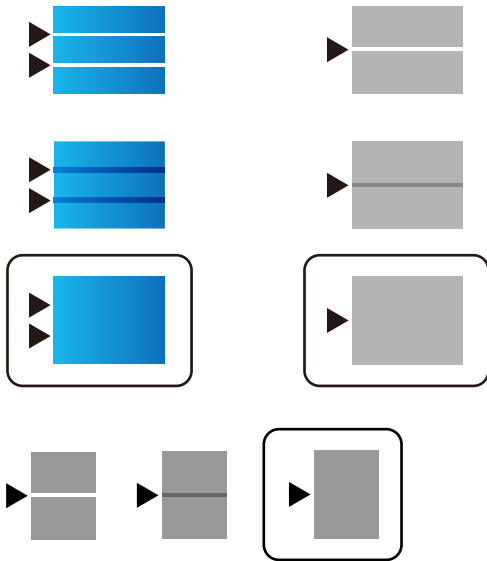

หมายเหตุ:

เมื่อคุณพิมพ์กระดาษที่สามารถปรับคุณภาพได้ ให้เลือก **เลือกอัตโนมัติ (กระดาษธรรมดา)** ที่ **ชนิดกระดาษ** สำหรับไดรเวอร์เครื่องพิมพ์ เพื่อปรับค่า

7. ปิดหน้าจอข้อมูล

ถ้าคุณภาพการพิมพ์ยังไม่ดีขึ้นหลังจากปรับค่า **การปรับคุณภาพการพิมพ์** ไปที่ค่าการปรับมาตรฐาน ให้ทำการปรับค่าอีกครั้งตามประเภทกระดาษ

การประหยัดพลังงาน

เครื่องพิมพ์เข้าสู่โหมดพักเครื่องหรือปิดเครื่องอัตโนมัติถ้าไม่มีงานกระทำในระยะเวลาที่ตั้งไว้ คุณสามารถปรับเวลา ก่อนการจัดการด้านพลังงานจะเริ่มมีผล การเพิ่มใดๆ จะมีผลต่อประสิทธิภาพพลังงานของผลิตภัณฑ์ โปรดพิจารณา สภาพแวดล้อมก่อนการปรับเปลี่ยนใดๆ

เครื่องพิมพ์อาจมีคุณสมบัติที่ปิดเครื่องโดยอัตโนมัติหากไม่มีการเชื่อมต่อกับเครือข่ายเป็นระยะเวลา 30 นาที ทั้งนี้ขึ้นอยู่กับสถานที่ซื้อผลิตภัณฑ์

การประหยัดพลังงาน (แผงควบคุม)

1. เลือก **การตั้งค่า** จากหน้าจอหลัก
2. เลือก **การตั้งค่าทั่วไป** > **การตั้งค่าพื้นฐาน**
3. ทำอย่างใดอย่างหนึ่งต่อไปนี้

หมายเหตุ:

ผลิตภัณฑ์ของคุณอาจมีคุณสมบัติ **ตั้งค่าปิดเครื่อง** หรือ **นาฬิกาตั้งเวลาเครื่องปิด** ขึ้นอยู่กับสถานที่ซื้อผลิตภัณฑ์

- เลือก **ตัวตั้งเวลาสลิป** หรือ **ตั้งค่าปิดเครื่อง** > **ปิดเครื่องถ้าไม่ได้ใช้งาน** หรือ **ปิดเครื่องถ้าไม่เชื่อมต่อ** จากนั้นทำการตั้งค่า
- เลือก **ตัวตั้งเวลาสลิป** หรือ **นาฬิกาตั้งเวลาเครื่องปิด** จากนั้นทำการตั้งค่า

ข้อมูลที่เกี่ยวข้อง

➔ "ตั้งค่าปิดเครื่อง:" บนหน้าที่ 354

การติดตั้งหรือการถอนการติดตั้งแอปพลิเคชันแบบแยกต่างหาก

เชื่อมต่อคอมพิวเตอร์ของคุณเข้ากับเครือข่าย และติดตั้งแอปพลิเคชันเวอร์ชันล่าสุดจากเว็บไซต์ ลงชื่อเข้าระบบเครื่องคอมพิวเตอร์ของคุณในฐานะของผู้ดูแลระบบ ป้อนรหัสผ่านของผู้ดูแลระบบ หากเครื่องคอมพิวเตอร์แสดงพร้อมท์แก่คุณ

การติดตั้งแอปพลิเคชันแบบแยกต่างหาก

หมายเหตุ:

เมื่อทำการติดตั้งใหม่ของแอปพลิเคชัน คุณจำเป็นต้องถอนการติดตั้งออกก่อน

1. ตรวจสอบให้แน่ใจว่าเครื่องพิมพ์และเครื่องคอมพิวเตอร์ถูกเชื่อมต่อกัน และเครื่องพิมพ์ถูกเชื่อมต่อกับอินเทอร์เน็ต
2. เริ่มต้น EPSON Software Updater
ภาพหน้าจอเป็นตัวอย่างบนระบบ Windows

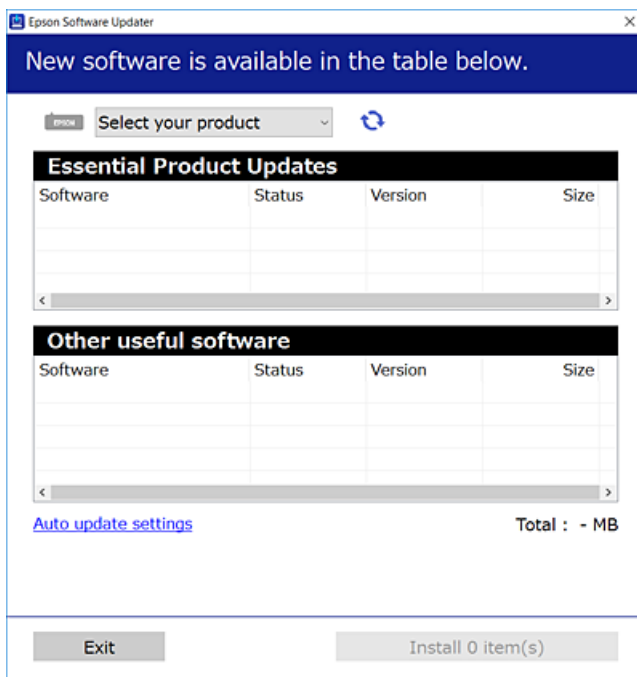

3. สำหรับระบบ Windows เลือกเครื่องพิมพ์ของคุณ จากนั้นคลิก  เพื่อตรวจหาแอปพลิเคชันรุ่นล่าสุดที่ใช้ได้
4. เลือกรายการที่คุณต้องการติดตั้งหรืออัปเดต จากนั้นคลิกปุ่มติดตั้ง



ข้อความที่สำคัญ:

อย่าปิดเครื่องหรือถอดปลั๊กเครื่องพิมพ์จนกว่าการอัปเดตจะเสร็จสมบูรณ์ มิฉะนั้น เครื่องพิมพ์อาจทำงานผิดปกติ

หมายเหตุ:

- ❑ คุณสามารถดาวน์โหลดโหลดแอปพลิเคชันรุ่นล่าสุดได้จากเว็บไซต์ Epson <http://www.epson.com>
- ❑ หากคุณใช้ระบบปฏิบัติการ Windows Server คุณไม่สามารถใช้งาน Epson Software Updater ดาวน์โหลดโหลดแอปพลิเคชันรุ่นล่าสุดได้จากเว็บไซต์ Epson

ข้อมูลที่เกี่ยวข้อง

- ➔ “แอปพลิเคชันสำหรับการอัปเดตซอฟต์แวร์และเฟิร์มแวร์ (EPSON Software Updater)” บนหน้าที่ 352
- ➔ “การถอนการติดตั้งแอปพลิเคชัน” บนหน้าที่ 180

การตรวจสอบว่าไดรเวอร์เครื่องพิมพ์ Epson ของแท้ได้ติดตั้งไว้ — Windows

คุณสามารถตรวจสอบว่าไดรเวอร์เครื่องพิมพ์ Epson ของแท้ถูกติดตั้งไว้บนคอมพิวเตอร์ของคุณหรือไม่ โดยใช้วิธีการหนึ่งดังต่อไปนี้

เลือก **แผงควบคุม > อุปกรณ์และเครื่องพิมพ์ (เครื่องพิมพ์, เครื่องพิมพ์และแฟกซ์)** จากนั้นทำตามขั้นตอนต่อไปนี้เพื่อเปิดหน้าต่างคุณสมบัติเซิร์ฟเวอร์การพิมพ์

- ❑ Windows 10/Windows 8.1/Windows 8/Windows 7/Windows Server 2019/Windows Server 2016/Windows Server 2012 R2/Windows Server 2012/Windows Server 2008 R2
คลิกไอคอนเครื่องพิมพ์ จากนั้นคลิก **คุณสมบัติเซิร์ฟเวอร์การพิมพ์** ที่ด้านบนของหน้าจอ
- ❑ Windows Vista/Windows Server 2008
คลิกขวาที่โฟลเดอร์ **เครื่องพิมพ์** จากนั้นเลือกที่ **รันในฐานะของผู้ดูแลระบบ > คุณสมบัติ**
- ❑ Windows XP/Windows Server 2003 R2/Windows Server 2003
จากเมนู **ไฟล์** เลือก **คุณสมบัติเซิร์ฟเวอร์**

คลิกที่แท็บ **ไดรเวอร์** หากชื่อเครื่องพิมพ์ของคุณปรากฏขึ้นในรายการ แสดงว่าไดรเวอร์เครื่องพิมพ์ Epson ของแท้ถูกติดตั้งไว้บนคอมพิวเตอร์ของคุณ

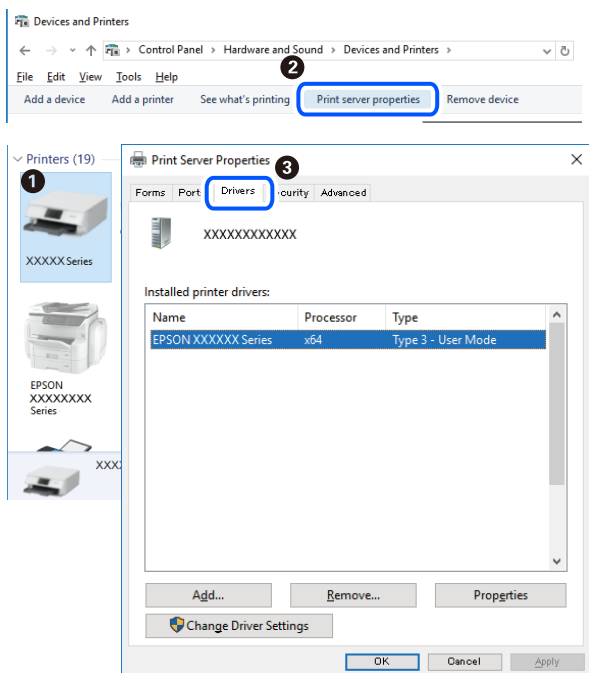

ข้อมูลที่เกี่ยวข้อง

➔ “การติดตั้งแอปพลิเคชันแบบแยกต่างหาก” บนหน้าที่ 177

การตรวจสอบว่าไดรฟ์เวอร์เครื่องพิมพ์ Epson ของแท้ได้ติดตั้งไว้ — Mac OS

คุณสามารถตรวจสอบว่าไดรฟ์เวอร์เครื่องพิมพ์ Epson ของแท้ถูกติดตั้งไว้บนคอมพิวเตอร์ของคุณหรือไม่ โดยใช้วิธีการหนึ่งใดต่อไปนี้

เลือก การกำหนดลักษณะของระบบ จากเมนู Apple > เครื่องพิมพ์และสแกนเนอร์ (หรือ พิมพ์และสแกน, พิมพ์และแฟกซ์) และหลังจากนั้น เลือกเครื่องพิมพ์ คลิก ตัวเลือกและวัสดุสิ้นเปลือง และหากแท็บ ตัวเลือก และ โปรแกรมอรรถประโยชน์ แสดงขึ้นบนหน้าต่าง แสดงว่าไดรฟ์เวอร์เครื่องพิมพ์ Epson ของแท้ถูกติดตั้งไว้บนคอมพิวเตอร์ของคุณ

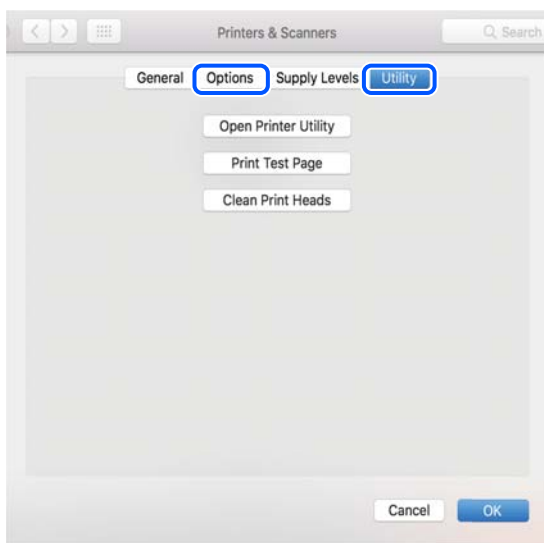

ข้อมูลที่เกี่ยวข้อง

➔ “การติดตั้งแอปพลิเคชันแบบแยกต่างหาก” บนหน้าที่ 177

การติดตั้งไดรฟ์เวอร์เครื่องพิมพ์แบบ PostScript

การติดตั้งไดรฟ์เวอร์เครื่องพิมพ์แบบ PostScript — Windows

1. เริ่มขั้นตอนการติดตั้งจากตัวเลือกหนึ่งตัวเลือกใดต่อไปนี้

- ใช้แผ่นดิสก์ที่ให้มาพร้อมกับเครื่องพิมพ์ของคุณ

เสียบแผ่นดิสก์ซอฟต์แวร์เข้าไปในคอมพิวเตอร์ เข้าถึงเส้นทางโฟลเดอร์ต่อไปนี้ จากนั้นเรียกใช้ไฟล์ SETUP64.EXE (หรือ SETUP.EXE)

Driver\PostScript\WINX64 (หรือ WINX86)\SETUP\SETUP64.EXE (หรือ SETUP.EXE)

- ใช้เว็บไซต์

เข้าไปที่หน้าเครื่องพิมพ์ของคุณจากเว็บไซต์ต่อไปนี้ ดาวน์โหลดไดรฟ์เวอร์เครื่องพิมพ์แบบ PostScript3 จากนั้นเรียกใช้ไฟล์สั่งดำเนินการ

<http://www.epson.eu/Support> (ยุโรป)

<http://support.epson.net/> (นอกยุโรป)

- เลือกเครื่องพิมพ์ของคุณ
- ปฏิบัติตามคำแนะนำบนหน้าจอ
- เลือกวิธีการเชื่อมต่อจากการเชื่อมต่อเครือข่ายหรือการเชื่อมต่อผ่าน USB
 - สำหรับการเชื่อมต่อเครือข่าย
รายการเครื่องพิมพ์ที่ใช้งานได้เครือข่ายเดียวกันจะแสดงขึ้นมา
เลือกเครื่องพิมพ์ที่คุณต้องการใช้
 - สำหรับการเชื่อมต่อ USB
ปฏิบัติตามคำแนะนำที่แสดงบนหน้าจอเพื่อเชื่อมต่อเครื่องพิมพ์ของคุณเข้ากับคอมพิวเตอร์
- ปฏิบัติตามคำแนะนำที่แสดงบนหน้าจอเพื่อติดตั้งไดรฟ์เวอร์เครื่องพิมพ์แบบ PostScript

การติดตั้งไดรฟ์เวอร์เครื่องพิมพ์แบบ PostScript — Mac OS

ดาวน์โหลดไดรฟ์เวอร์เครื่องพิมพ์จากเว็บไซต์สนับสนุนของ Epson จากนั้นติดตั้งลงไป

<http://www.epson.eu/Support> (ยุโรป)

<http://support.epson.net/> (นอกยุโรป)

คุณจะต้องมีที่อยู่ IP ของเครื่องพิมพ์ในขณะที่ติดตั้งไดรฟ์เวอร์เครื่องพิมพ์

เลือกที่ไอคอนเครือข่ายบนหน้าจอหลักของเครื่องพิมพ์ จากนั้นเลือกที่วิธีการเชื่อมต่อที่เปิดใช้งานเพื่อยืนยันที่อยู่ IP ของเครื่องพิมพ์

การเพิ่มเครื่องพิมพ์ (สำหรับ Mac OS เท่านั้น)

- เลือก การกำหนดลักษณะของระบบ จากเมนู > Apple เครื่องพิมพ์และสแกนเนอร์ (หรือ พิมพ์และสแกน, พิมพ์และแฟกซ์)
- คลิก + จากนั้นเลือก เพิ่มเครื่องพิมพ์หรือสแกนเนอร์
- เลือกเครื่องพิมพ์ของคุณ จากนั้นเลือกเครื่องพิมพ์ของคุณจาก ไข
- คลิก เพิ่ม
 - หมายเหตุ:
 - หากเครื่องพิมพ์ของคุณไม่อยู่ในรายการ ให้ตรวจสอบว่าการเชื่อมต่อเข้ากับคอมพิวเตอร์ถูกต้อง และเครื่องพิมพ์นั้นเปิดทำงาน
 - สำหรับการเชื่อมต่อด้วย USB, IP หรือ Bonjour ให้ตั้งค่าชุดขาดป้อนกระดาษอุปกรณ์ชื่อเพิ่มด้วยตัวเองหลังจากเพิ่มไดรฟ์เวอร์เครื่องพิมพ์

การถอนการติดตั้งแอปพลิเคชัน

ลงชื่อเข้าระบบเครื่องคอมพิวเตอร์ของคุณในฐานะของผู้ดูแลระบบ ป้อนรหัสผ่านของผู้ดูแลระบบ หากเครื่องคอมพิวเตอร์แสดงพร้อมท์แก่คุณ

การถอนการติดตั้งแอปพลิเคชัน — Windows

1. กดปุ่ม  เพื่อปิดเครื่องพิมพ์
2. ปิดแอปพลิเคชันที่กำลังรันทั้งหมด
3. เปิด แผงควบคุม:
 - Windows 10/Windows Server 2019/Windows Server 2016
คลิกปุ่มเริ่มต้น จากนั้นเลือก ระบบ **Windows** > แผงควบคุม
 - Windows 8.1/Windows 8/Windows Server 2012 R2/Windows Server 2012
เลือกที่ **เดสก์ท็อป** > การตั้งค่า > แผงควบคุม
 - Windows 7/Windows Vista/Windows XP/Windows Server 2008 R2/Windows Server 2008/
Windows Server 2003 R2/Windows Server 2003
คลิกปุ่มเริ่มต้น และเลือก แผงควบคุม
4. เปิด **ถอนการติดตั้งโปรแกรม (หรือ เพิ่มหรือถอดโปรแกรม):**
 - Windows 10/Windows 8.1/Windows 8/Windows 7/Windows Vista/Windows Server 2019/Windows
Server 2016/Windows Server 2012 R2/Windows Server 2012/Windows Server 2008 R2/Windows
Server 2008
เลือก **ถอนการติดตั้งโปรแกรม** ใน **โปรแกรม**
 - Windows XP/Windows Server 2003 R2/Windows Server 2003
คลิกที่ **เพิ่มหรือถอดโปรแกรม**
5. เลือกแอปพลิเคชันที่คุณต้องการถอนการติดตั้ง
คุณไม่สามารถถอนการติดตั้งไดรฟ์เวอร์เครื่องพิมพ์ได้หากมีงานพิมพ์ใดๆ อยู่ ลบหรือรอจนกว่างานพิมพ์เสร็จ
ก่อนที่จะถอนการติดตั้ง
6. ถอนการติดตั้งแอปพลิเคชัน:
 - Windows 10/Windows 8.1/Windows 8/Windows 7/Windows Vista/Windows Server 2019/Windows
Server 2016/Windows Server 2012 R2/Windows Server 2012/Windows Server 2008 R2/Windows
Server 2008
คลิก **ถอนการติดตั้ง/เปลี่ยนแปลง** หรือ **ถอนการติดตั้ง**
 - Windows XP/Windows Server 2003 R2/Windows Server 2003
คลิก **เปลี่ยนแปลง/ถอดออก** หรือ **ถอดออก**

หมายเหตุ:
ถ้าหน้าต่าง **การควบคุมบัญชีผู้ใช้** ถูกแสดงออกมา ให้คลิก **ทำต่อไป**
7. ปฏิบัติตามคำแนะนำบนหน้าจอ

การถอนการติดตั้งแอปพลิเคชัน — Mac OS

1. ดาวน์โหลด Uninstaller โดยใช้ EPSON Software Updater
เมื่อคุณดาวน์โหลด Uninstaller คุณไม่จำเป็นต้องดาวน์โหลดอีกในครั้งต่อไปที่ติดตั้งแอปพลิเคชัน
2. กดปุ่ม  เพื่อปิดเครื่องพิมพ์

3. ในการถอนการติดตั้งไดรฟ์เวอร์เครื่องพิมพ์หรือไดรฟ์เวอร์ PC-FAX ให้เลือกที่ **การกำหนดลักษณะของระบบ** จากเมนู Apple > **เครื่องพิมพ์และสแกนเนอร์** (หรือ **พิมพ์และสแกน, พิมพ์และสแกน**) และหลังจากนั้นทำการถอดเครื่องพิมพ์ออกจากรายชื่อเครื่องพิมพ์ที่เปิดการทำงาน
4. ปิดแอปพลิเคชันที่กำลังรันทั้งหมด
5. เลือก **ไป > แอปพลิเคชัน > Epson Software > Uninstaller**
6. เลือกแอปพลิเคชันที่คุณต้องการถอนการติดตั้ง และหลังจากนั้นคลิกที่ **Uninstall**



ข้อความที่สำคัญ:

Uninstaller จะถอดไดรฟ์เวอร์ทั้งหมดสำหรับเครื่องพิมพ์อิงค์เจ็ทของ Epson บนเครื่องพีซีหรือแล็ปท็อปของคุณ ถ้าผู้ใช้เครื่องพิมพ์อิงค์เจ็ท Epson แบบหลายตัวและคุณต้องการลบบางไดรฟ์เวอร์เท่านั้น ให้ลบไดรฟ์เวอร์ทั้งหมดออกก่อน และหลังจากนั้นติดตั้งไดรฟ์เวอร์ที่จำเป็นกลับเข้าไปใหม่

หมายเหตุ:

ถ้าคุณไม่สามารถค้นพบแอปพลิเคชันที่คุณต้องการถอนการติดตั้งในรายชื่อแอปพลิเคชัน คุณก็ไม่สามารถถอนการติดตั้งโดยใช้ Uninstaller ในสถานการณ์นี้ เลือกที่ **ไป > แอปพลิเคชัน > Epson Software** เลือกแอปพลิเคชันที่คุณต้องการถอนการติดตั้ง และหลังจากนั้นลากไปยังไอคอนถังขยะ

ข้อมูลที่เกี่ยวข้อง

➔ “แอปพลิเคชันสำหรับการอัปเดตซอฟต์แวร์และเฟิร์มแวร์ (EPSON Software Updater)” บนหน้าที่ 352

การอัปเดตแอปพลิเคชันและเฟิร์มแวร์

คุณอาจสามารถล้างปัญหาบางอย่างได้และปรับปรุงหรือเพิ่มฟังก์ชันโดยการอัปเดตแอปพลิเคชันและเฟิร์มแวร์ได้ ตรวจสอบให้แน่ใจว่าคุณใช้เวอร์ชันล่าสุดของแอปพลิเคชันและเฟิร์มแวร์

1. ตรวจสอบให้แน่ใจว่าเครื่องพิมพ์และเครื่องคอมพิวเตอร์ถูกเชื่อมต่อกัน และคอมพิวเตอร์ถูกเชื่อมต่อกับอินเทอร์เน็ต
2. เริ่มต้น EPSON Software Updater และอัปเดตแอปพลิเคชันหรือเฟิร์มแวร์



ข้อความที่สำคัญ:

อย่าปิดเครื่องคอมพิวเตอร์หรือถอดปลั๊กเครื่องพิมพ์ขณะที่การอัปเดตจะเสร็จสมบูรณ์ มิฉะนั้น เครื่องพิมพ์อาจทำงานผิดปกติได้

หมายเหตุ:

ถ้าคุณไม่สามารถค้นพบแอปพลิเคชันที่คุณต้องการในรายชื่อแอปพลิเคชัน คุณก็ไม่สามารถทำการอัปเดตโดยใช้ EPSON Software Updater ตรวจสอบว่าเวอร์ชันล่าสุดของแอปพลิเคชันจากเว็บไซต์ของ Epson ในท้องถิ่นของคุณ

<http://www.epson.com>

ข้อมูลที่เกี่ยวข้อง

➔ “แอปพลิเคชันสำหรับการอัปเดตซอฟต์แวร์และเฟิร์มแวร์ (EPSON Software Updater)” บนหน้าที่ 352

➔ “แอปพลิเคชันสำหรับการกำหนดค่าการทำงานของเครื่องพิมพ์ (Web Config)” บนหน้าที่ 350

การอัปเดตเฟิร์มแวร์ของเครื่องพิมพ์โดยใช้แผงควบคุม

หากเครื่องพิมพ์รองรับการเชื่อมต่อกับอินเทอร์เน็ต คุณสามารถอัปเดตเฟิร์มแวร์ของเครื่องพิมพ์โดยใช้แผงควบคุม นอกจากนี้คุณยังสามารถตั้งค่าเครื่องพิมพ์ให้ตรวจสอบเป็นระยะสำหรับอัปเดตเฟิร์มแวร์และแจ้งเตือนคุณหากมีอัปเดตเฟิร์มแวร์ที่ใช้งานได้

คุณไม่สามารถเปลี่ยนแปลงการตั้งค่าที่ถูกล็อกไว้โดยผู้ดูแลระบบของคุณได้

1. เลือก **การตั้งค่า** จากหน้าจอหลัก
2. เลือก **การตั้งค่าทั่วไป** > **การดูแลระบบ** > **อัปเดตเฟิร์มแวร์** > **อัปเดต**

หมายเหตุ:

เลือก **การแจ้งเตือน** > **เปิด** เพื่อตั้งค่าเครื่องพิมพ์ให้ตรวจสอบอัปเดตของเฟิร์มแวร์ที่ใช้งานได้เป็นระยะ

3. เลือก **เริ่มต้นการตรวจสอบ**

เครื่องพิมพ์จะเริ่มต้นค้นหาอัปเดตที่ใช้งานได้

4. หากข้อความแสดงบนหน้าจอ LCD แจ้งให้คุณทราบว่า มีอัปเดตของเฟิร์มแวร์ที่ใช้งานได้ ให้ทำตามคำแนะนำบนหน้าจอเพื่อเริ่มการอัปเดต



ข้อความที่สำคัญ:

- ❑ อย่าปิดเครื่องหรือถอดปลั๊กเครื่องพิมพ์จนกว่าการอัปเดตจะเสร็จสมบูรณ์ มิฉะนั้น เครื่องพิมพ์อาจทำงานผิดปกติได้
- ❑ หากการอัปเดตเฟิร์มแวร์ยังไม่เสร็จสมบูรณ์หรือไม่สำเร็จ เครื่องพิมพ์จะไม่เริ่มทำงานตามปกติและจะมีข้อความ "Recovery Mode" ปรากฏขึ้นบนหน้าจอ LCD ในครั้งถัดไปที่เครื่องพิมพ์ถูกเปิดเครื่อง ในสถานการณ์นี้ คุณจะต้องอัปเดตเฟิร์มแวร์อีกครั้งโดยใช้คอมพิวเตอร์ เชื่อมต่อเครื่องพิมพ์เข้ากับคอมพิวเตอร์โดยใช้สายเคเบิล USB ในขณะที่ข้อความ "Recovery Mode" ปรากฏขึ้นบนเครื่องพิมพ์ คุณจะไม่สามารถอัปเดตเฟิร์มแวร์ผ่านการเชื่อมต่อเครือข่ายได้ จากคอมพิวเตอร์ ให้เข้าเว็บไซต์ Epson ในประเทศของคุณ จากนั้นดาวน์โหลดเฟิร์มแวร์เครื่องพิมพ์เวอร์ชันล่าสุด ดูที่คำแนะนำในเว็บไซต์สำหรับขั้นตอนถัดไป

การอัปเดตเฟิร์มแวร์โดยใช้ Web Config

หากเครื่องพิมพ์รองรับการเชื่อมต่อกับอินเทอร์เน็ต คุณสามารถอัปเดตเฟิร์มแวร์จาก Web Config

1. เข้าไปที่ Web Config จากนั้นเลือกแท็บ **Device Management** > **Firmware Update**
2. คลิกที่ **Start** จากนั้นทำตามคำแนะนำบนหน้าจอ

การยืนยันเฟิร์มแวร์เริ่มทำงาน และข้อมูลเฟิร์มแวร์จะแสดงผลขึ้น หากมีเฟิร์มแวร์ที่อัปเดตพร้อมใช้งาน

หมายเหตุ:

นอกจากนี้ คุณยังสามารถอัปเดตเฟิร์มแวร์โดยใช้ Epson Device Admin คุณสามารถตรวจยืนยันด้วยสายดาสำหรับข้อมูลเฟิร์มแวร์บนรายการอุปกรณ์ ตัวเลือกนี้มีประโยชน์เมื่อคุณต้องการอัปเดตเฟิร์มแวร์ของอุปกรณ์หลายตัว ดูรายละเอียดเพิ่มเติมที่ส่วนคู่มือหรือวิธีใช้ของ Epson Device Admin

การอัปเดตเฟิร์มแวร์โดยไม่ต้องเชื่อมต่อกับอินเทอร์เน็ต

คุณสามารถดาวน์โหลดเฟิร์มแวร์ของอุปกรณ์ได้จากเว็บไซต์ของ Epson บนคอมพิวเตอร์ จากนั้นเชื่อมต่ออุปกรณ์และคอมพิวเตอร์ด้วยสาย USB เพื่ออัปเดตเฟิร์มแวร์ หากคุณไม่สามารถอัปเดตเฟิร์มแวร์ผ่านเครือข่าย ให้ลองวิธีนี้

1. เข้าสู่เว็บไซต์ Epson และดาวน์โหลดเฟิร์มแวร์

2. เชื่อมต่อคอมพิวเตอร์ที่มีเฟิร์มแวร์ที่ดาวน์โหลดไว้ไปยังเครื่องพิมพ์โดยใช้สาย USB
3. ดับเบิลคลิกไฟล์ .exe ที่ดาวน์โหลดมา
Epson Firmware Updater เริ่มทำงาน
4. ปฏิบัติตามคำแนะนำบนหน้าจอ

การเคลื่อนย้ายและการขนส่งเครื่องพิมพ์

ข้อควรระวัง:

- ❑ เมื่อทำการเคลื่อนย้ายเครื่องพิมพ์ ให้ยกเครื่องด้วยท่าทางที่มั่นคง การยกเครื่องพิมพ์ด้วยท่าทางที่ไม่มั่นคงอาจทำให้เกิดการบาดเจ็บได้
- ❑ เนื่องจากเครื่องพิมพ์นี้หนักมาก ควรใช้แรงจากคนอย่างน้อยสี่คนในการยกเสมอเมื่อทำการแกะกล่องบรรจุภัณฑ์และขนย้าย
- ❑ เมื่อทำการยกเครื่องพิมพ์ วางมือของคุณในตำแหน่งดังที่แสดงด้านล่าง หากคุณยกเครื่องพิมพ์โดยจับที่ตำแหน่งอื่น เครื่องพิมพ์อาจร่วงหล่นหรืออาจทับนิ้วของคุณเมื่อวางเครื่องพิมพ์ลง

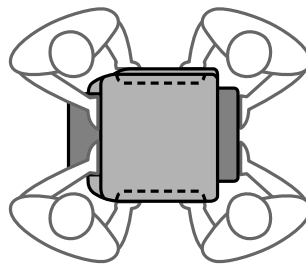
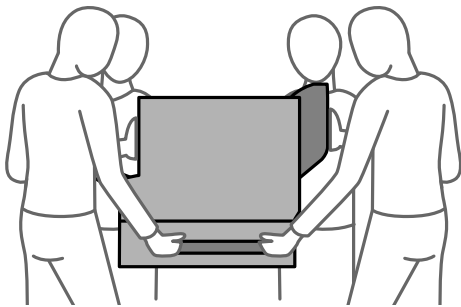

- ❑ เมื่อทำการยกเครื่องพิมพ์ ห้ามเอียงมากกว่า 10 องศา มิฉะนั้นเครื่องพิมพ์อาจร่วงหล่นลง

การเคลื่อนย้ายเครื่องพิมพ์

ข้อควรระวัง:

อย่าติดกระดาษช่อกเข้ากับ ADF เนื่องจากไม่มั่นคง หากเครื่องพิมพ์เคลื่อนตำแหน่งโดยไม่คาดหมายในขณะที่เคลื่อนย้าย คุณอาจได้รับบาดเจ็บได้

1. ปิดเครื่องพิมพ์โดยการกดปุ่ม 
2. ตรวจสอบให้แน่ใจว่าไฟบ่งชี้ของปุ่มเปิด/ปิดดับแล้ว และหลังจากนั้นถอดปลั๊กไฟออก

ข้อความที่สำคัญ:

ถอดปลั๊กสายไฟเมื่อไฟบ่งชี้ของปุ่มเปิด/ปิดดับแล้ว มิฉะนั้น หัวพิมพ์จะไม่กลับไปยังตำแหน่งเริ่มต้น ทำให้หมึกแห้งได้ และการพิมพ์อาจจะไม่สามารถกระทำได้

3. ตัดการเชื่อมต่อสายเคเบิล เช่น สายปลั๊กไฟ และสายเคเบิล USB

4. ตรวจสอบให้แน่ใจว่าไม่มีอุปกรณ์ USB ภายนอกใส่อยู่ในเครื่อง
5. ถอดกระดาษด้านในออกจากเครื่องพิมพ์ให้หมด
6. ตรวจสอบให้แน่ใจว่าไม่มีต้นฉบับค้างอยู่ในเครื่องพิมพ์
7. ถอดถาดรับกระดาษออก

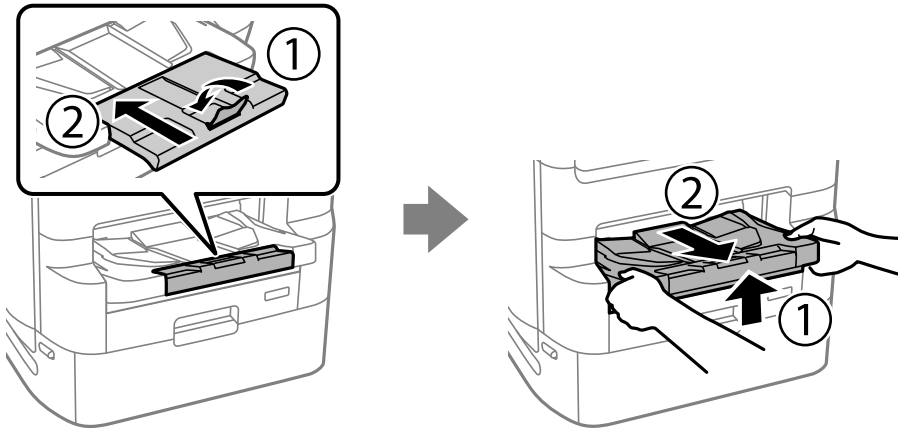

8. จัดเก็บตัวรองรับกระดาษไว้
9. ปรับตัวล็อกเพื่อการขนส่งไปที่ตำแหน่งล็อก ตัวล็อกฝาครอบป้องกันไม่ให้ฝาครอบชุดนำหมึกพิมพ์ถูกเปิด

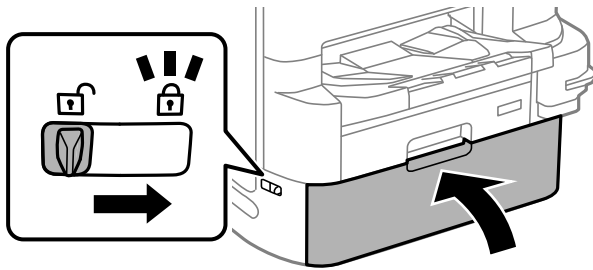

เครื่องพิมพ์พร้อมสำหรับการเคลื่อนย้ายแล้ว

ดูข้อมูลที่เกี่ยวข้อง ถ้าคุณกำลังจะติดตั้งอุปกรณ์เสริมใดๆ

ข้อมูลที่เกี่ยวข้อง

- ➔ "การเคลื่อนย้ายเครื่องพิมพ์ในขณะที่ติดตั้งแทนรองรับเครื่องพิมพ์ไว้" บนหน้าที่ 323
- ➔ "การเคลื่อนย้ายเครื่องพิมพ์ในขณะที่ติดตั้งชุดถาดป้อนกระดาษไว้" บนหน้าที่ 330

การขนส่งเครื่องพิมพ์

ทำตามขั้นตอนสำหรับการเคลื่อนย้ายเครื่องพิมพ์ จากนั้นบรรจุเครื่องพิมพ์ลงในกล่องบรรจุโดยใช้วัสดุป้องกัน

! **ข้อความที่สำคัญ:**

- ❑ เมื่อทำการจัดเก็บหรือขนส่งเครื่องพิมพ์ ให้หลีกเลี่ยงการวางเอียง ให้ทำการวางแนวตั้งหรือหมุนให้ด้านบนตั้งขึ้น มิฉะนั้นหมึกอาจรั่วไหลได้
- ❑ ปล่อยให้ ชุดน้ำหมึกพิมพ์ ค้างไว้ในเครื่อง การถอด ชุดน้ำหมึกพิมพ์ ออกสามารถทำให้หัวพิมพ์แห้งได้และอาจจะขัดขวางเครื่องพิมพ์จากการพิมพ์ออกมา
- ❑ ปล่อยให้กล่องบำรุงรักษาติดตั้งไว้ในเครื่อง มิฉะนั้นหมึกอาจรั่วไหลในระหว่างการขนส่งได้

ถ้าคุณภาพการพิมพ์ด้อยลงในครั้งถัดไปที่คุณพิมพ์ ให้ทำความสะอาดและปรับตั้งแนวหัวพิมพ์ใหม่

ข้อมูลที่เกี่ยวข้อง

- ➔ “การเคลื่อนย้ายเครื่องพิมพ์” บนหน้าที่ 184
- ➔ “การตรวจสอบและการทำความสะอาดหัวพิมพ์” บนหน้าที่ 167
- ➔ “การปรับแนวของเส้นบรรทัดฐาน” บนหน้าที่ 169

การถอดเปลี่ยน ลูกกลิ้งป้อนกระดาษ ใน ถาดกระดาษ 1

มีสองตำแหน่งสำหรับการถอดเปลี่ยน ลูกกลิ้งป้อนกระดาษ: ด้านหลังของเครื่องพิมพ์ (ลูกกลิ้งสองตัว) และที่ ถาดป้อนกระดาษ

1. ปิดเครื่องพิมพ์โดยกดปุ่ม  จากนั้นถอดปลั๊กสายไฟ

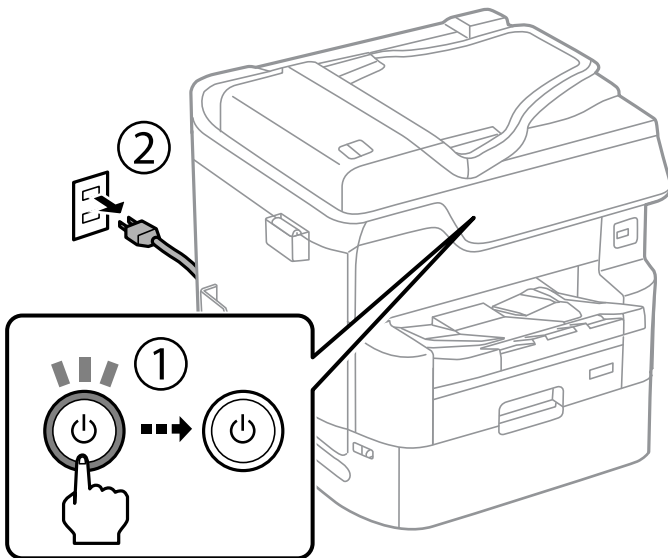

2. แกะ ลูกกลิ้งป้อนกระดาษ ใหม่ออกจากกล่องบรรจุภัณฑ์



ข้อความที่สำคัญ:

- ❑ ลูกกลิ้งป้อนกระดาษ สำหรับ ถาดกระดาษ 1 และ ถาดกระดาษ 2 - 4 จะแตกต่างกัน ตรวจสอบทิศทางของลูกศรตรงกลางของ ลูกกลิ้งป้อนกระดาษ, แล้วตรวจสอบให้แน่ใจว่า ลูกกลิ้งป้อนกระดาษ เป็นตัว สำหรับ ถาดกระดาษ 1 หากคุณติดตั้งลูกกลิ้งไม่ถูกต้อง เครื่องพิมพ์อาจป้อนกระดาษไม่ได้

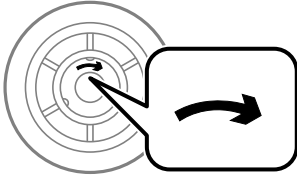

- ❑ ฟังระมัดระวังไม่ทำให้รอยเปื้อนที่ ลูกกลิ้งป้อนกระดาษ หากมีฝุ่นสะสมตัวบนผิวของ ลูกกลิ้งป้อนกระดาษ ให้ทำความสะอาดโดยใช้ผ้าชุบน้ำบิดหมาด การใช้ผ้าแห้งอาจทำให้พื้นผิวของลูกกลิ้งได้รับความเสียหาย

3. ดึง ถาดกระดาษ 1 ออก

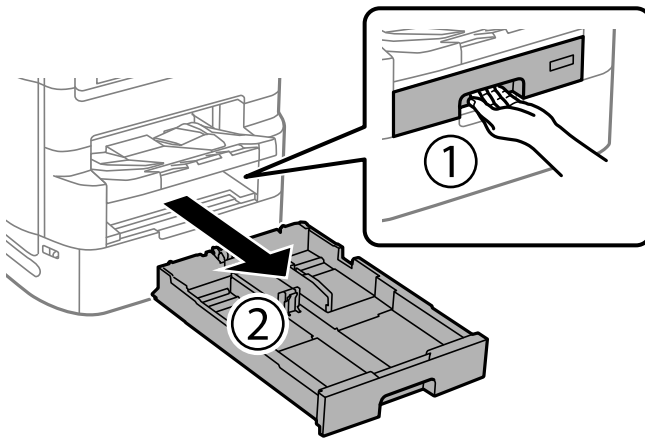

4. พลิกเครื่องพิมพ์ จากนั้นเปิดฝาครอบ ฝาปิดด้านหลัง 1

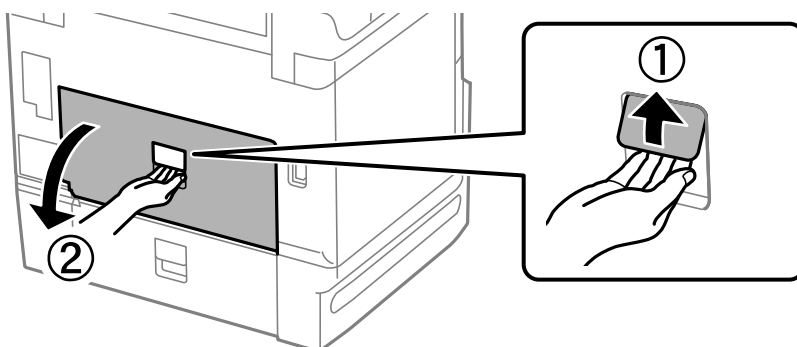

5. ดึง ฝาปิดด้านหลัง 2 ออก

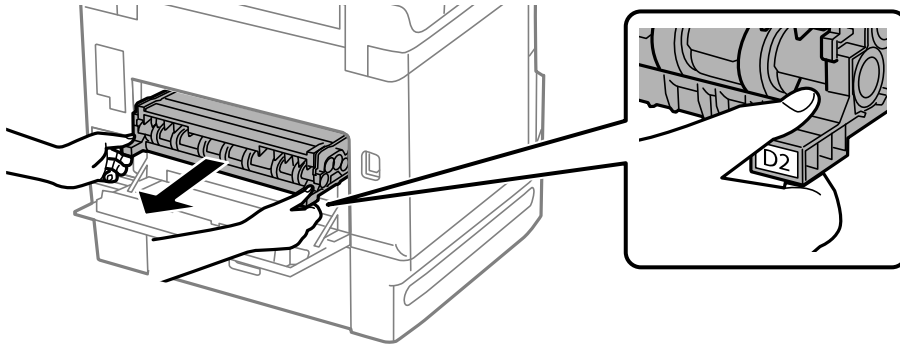

6. ถอดฝาครอบที่อยู่ด้านในด้านหลังเครื่องพิมพ์ออกมา

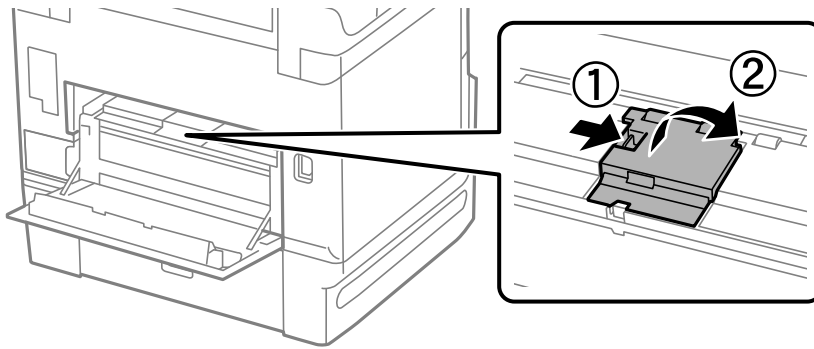

7. เลื่อน ลูกกลิ้งป้อนกระดาษ สองตัวที่ใช้แล้วออก และถอดออกมา

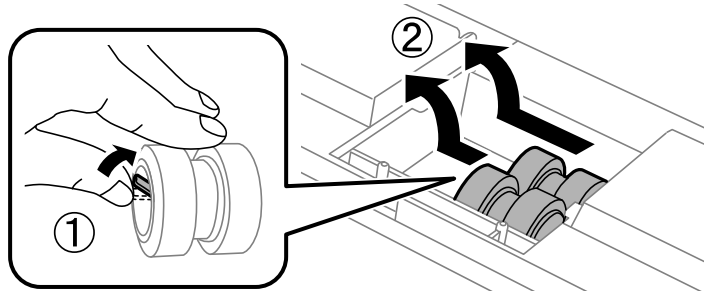

8. ใส่ ลูกกลิ้งป้อนกระดาษ สองตัวใหม่เข้าไปจนได้ยินเสียงคลิก

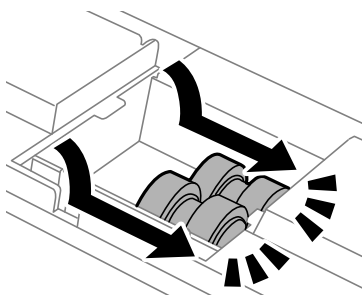

หมายเหตุ:

ใส่ ลูกกลิ้งป้อนกระดาษ โดยหมุนจนกระทั่งคุณเสียบได้อย่างราบรื่น

9. ยึดฝาครอบที่อยู่ด้านในด้านหลังเครื่องพิมพ์ออกมากลับเข้าไป

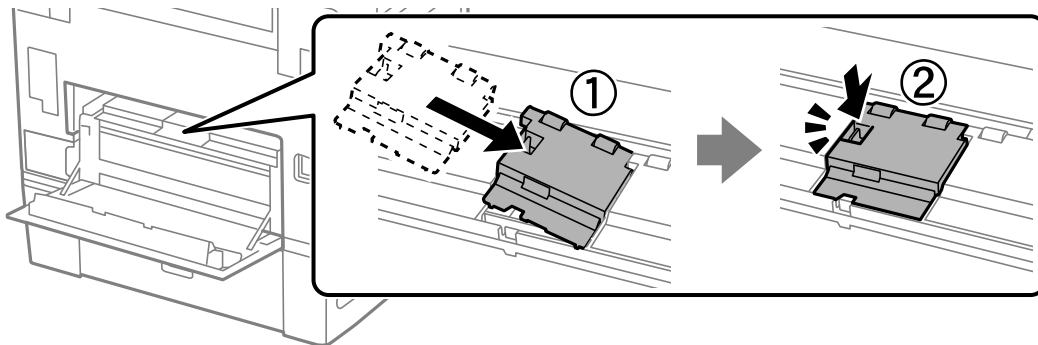

10. เสียบ ฝาปิดด้านหลัง 2

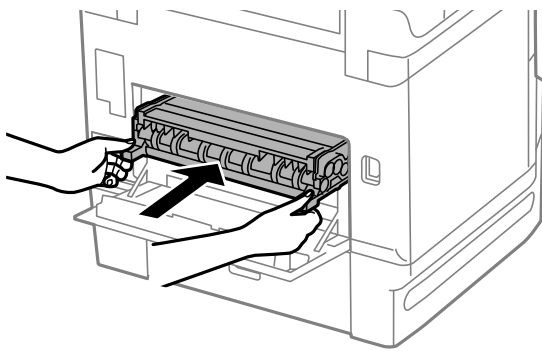

11. ปิด ฝาปิดด้านหลัง 1

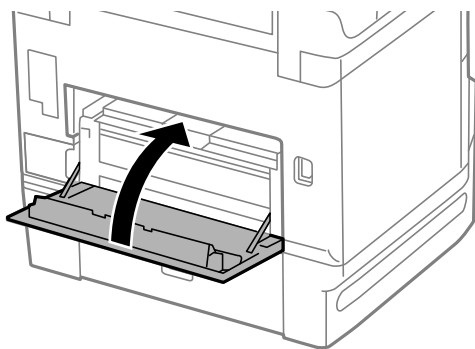

12. ปลดคันล๊อคของ ถาดป้อนกระดาษ

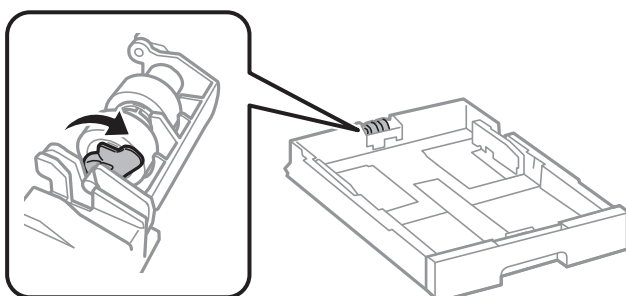

13. เลื่อน ลูกกลิ้งป้อนกระดาษ ไปหาคันล๊อค จากนั้นถอดออกมาโดยนำเพลาลงมาจากที่รองยึด

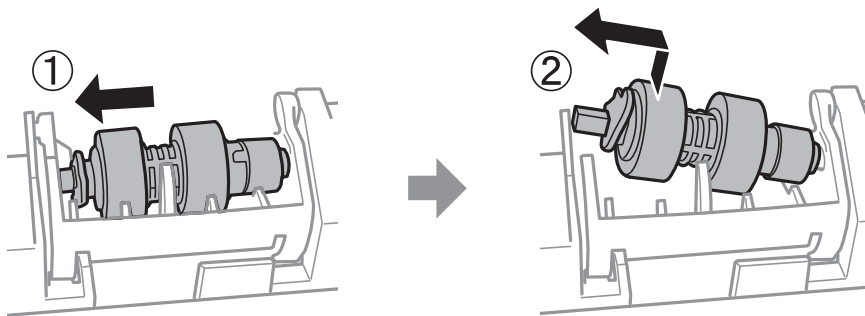

14. ใส่แกนเหลาของ ลูกกลิ้งป้อนกระดาษ ใหม่เข้าไปในช่องของที่รองยึด จากนั้นเลื่อนแกนเหลาที่ด้านข้างคันล๊อคไปตามช่องเสียบ ในขณะที่หันผิวด้านเรียบออกด้านหน้า

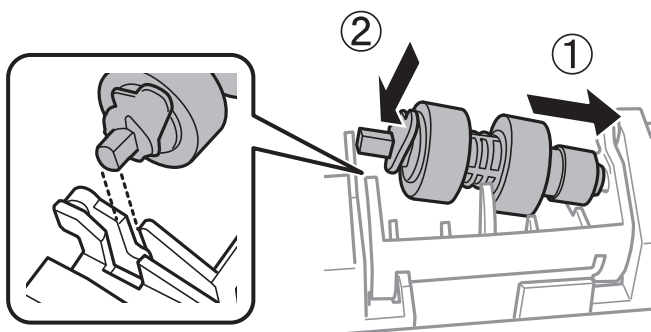

15. ล็อคคันล๊อค

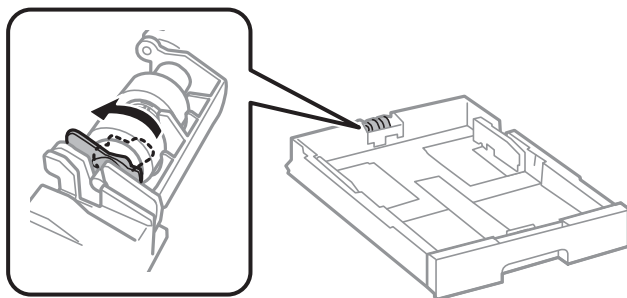

16. ใส่ ถาดป้อนกระดาษ เข้าไป

17. เปิดเครื่องพิมพ์ เลือก การตั้งค่า > การบำรุงรักษา > ข้อมูลเกี่ยวกับลูกกลิ้งบำรุงรักษา > รีเซ็ตตัวนับลูกกลิ้งบำรุงรักษา จากนั้นเลือก ถาดป้อนกระดาษ สำหรับถาดที่คุณต้องการเปลี่ยน ลูกกลิ้งป้อนกระดาษ

ข้อมูลที่เกี่ยวข้อง

➔ "รหัส ลูกกลิ้งป้อนกระดาษ" บนหน้าที่ 341

การถอดเปลี่ยน ลูกกลิ้งป้อนกระดาษ ใน ถาดกระดาษ 2 - 4

มีสองตำแหน่งสำหรับการถอดเปลี่ยน ลูกกลิ้งป้อนกระดาษ: ด้านหลังของเครื่องพิมพ์ (ลูกกลิ้งสองตัว) และที่ ถาดป้อนกระดาษ

1. ปิดเครื่องพิมพ์โดยกดปุ่ม  จากนั้นถอดปลั๊กสายไฟ

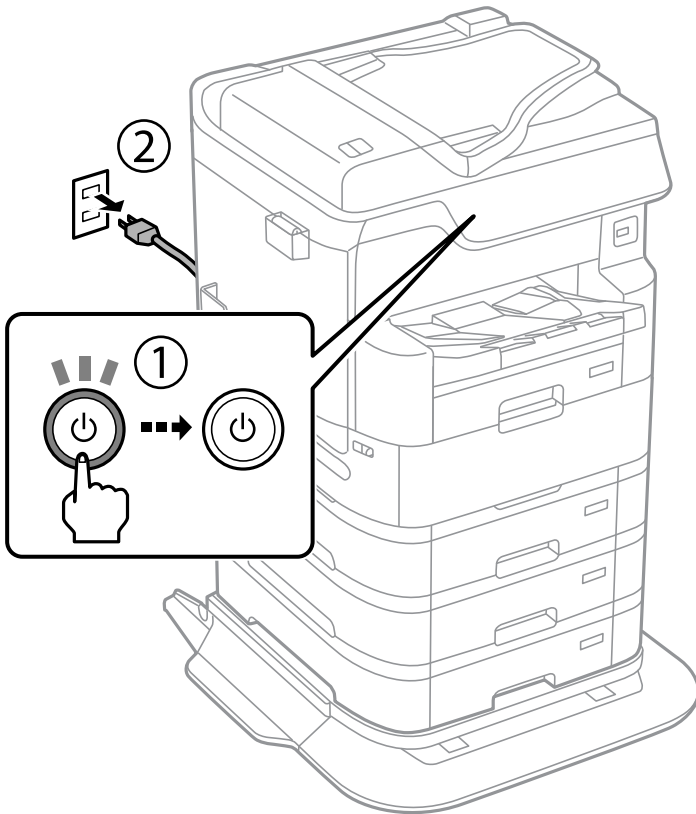

2. แกะ ลูกกลิ้งป้อนกระดาษ ใหม่ออกจากกล่องบรรจุภัณฑ์

! **ข้อความที่สำคัญ:**

- ❑ ลูกกลิ้งป้อนกระดาษ สำหรับ ถาดกระดาษ 1 และ ถาดกระดาษ 2 - 4 จะแตกต่างกัน ตรวจสอบทิศทางของลูกศรตรงกลางของ ลูกกลิ้งป้อนกระดาษ, แล้วตรวจสอบให้แน่ใจว่า ลูกกลิ้งป้อนกระดาษ เป็นตัวสำหรับ ถาดกระดาษ 2 - 4 หากคุณติดตั้งลูกกลิ้งไม่ถูกต้อง เครื่องพิมพ์อาจป้อนกระดาษไม่ได้

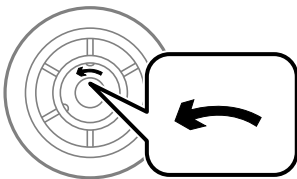

- ❑ ฟังระมัดระวังไม่ทำให้รอยเปื้อนที่ ลูกกลิ้งป้อนกระดาษ หากมีฝุ่นสะสมตัวบนผิวของ ลูกกลิ้งป้อนกระดาษ ให้ทำความสะอาดโดยใช้ผ้าชุบน้ำบิดหมาด การใช้ผ้าแห้งอาจทำให้พื้นผิวของลูกกลิ้งได้รับความเสียหาย

3. ดึง ถาดป้อนกระดาษ ตัวที่คุณต้องการเปลี่ยนลูกกลิ้งออกมา

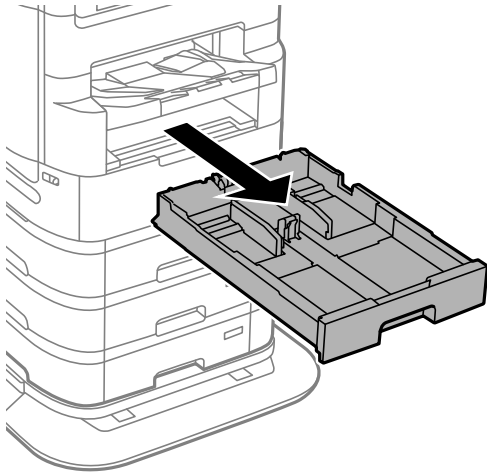

4. พลิกเครื่องพิมพ์ จากนั้นเปิดฝาครอบ ฝาครอบด้านหลัง ของเครื่องพิมพ์

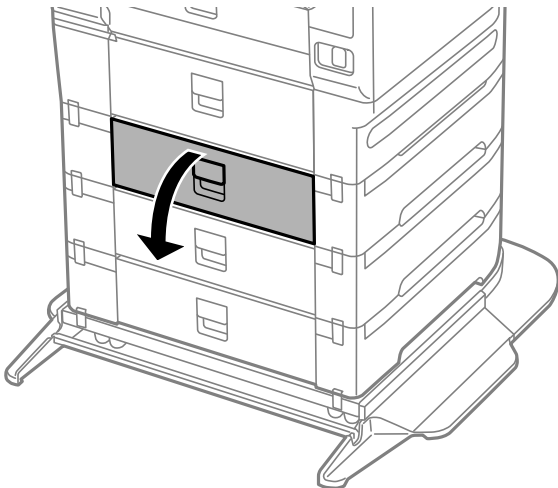

5. ถอดสกรูยึดโดยใช้ไขควงและถอดฝาครอบด้านหลังที่อยู่ด้านในเครื่องพิมพ์ออก

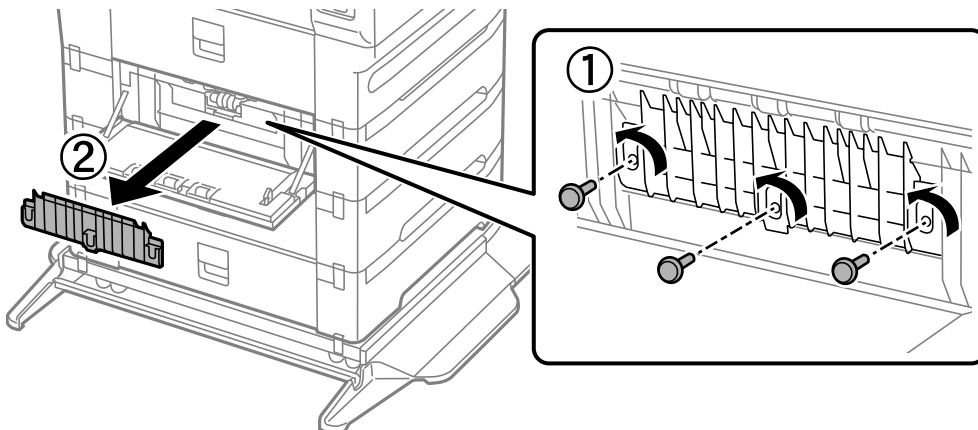

6. เลื่อน ลูกกลิ้งป้อนกระดาษ สองตัวที่ใช้แล้วออก และถอดออกมา

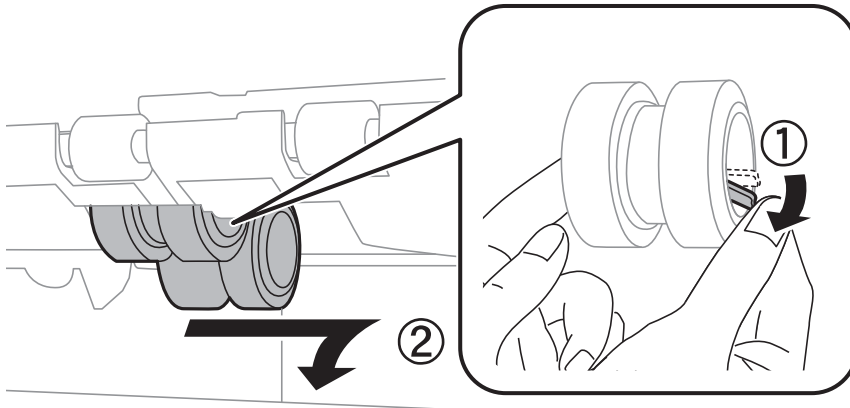

7. ใส่ ลูกกลิ้งป้อนกระดาษ สองตัวใหม่เข้าไปจนได้ยินเสียงคลิก

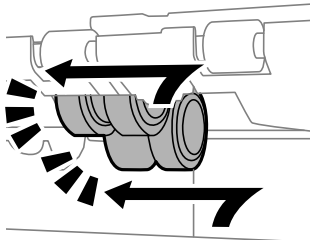

หมายเหตุ:

ใส่ ลูกกลิ้งป้อนกระดาษ โดยหมุนจนกระทั่งคุณเสียบได้อย่างราบรื่น

8. ขันสกรูให้แน่นเพื่อยึดฝาครอบกลับเข้าไป

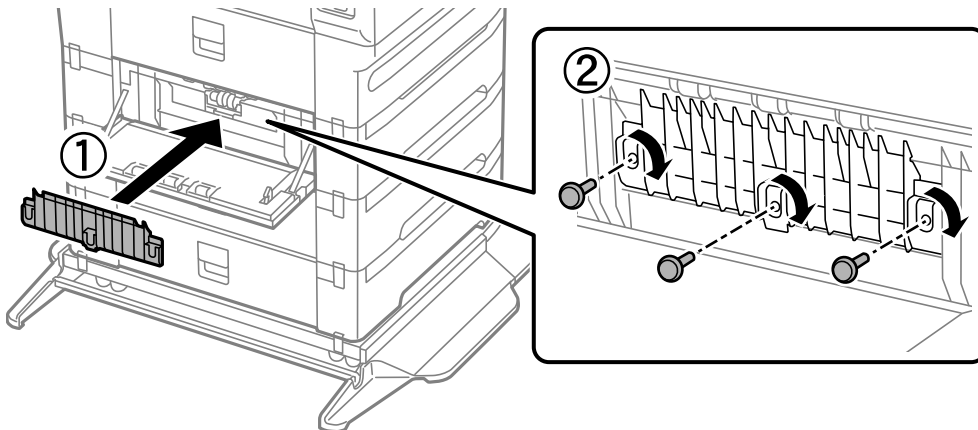

9. ปิด ฝาครอบด้านหลัง

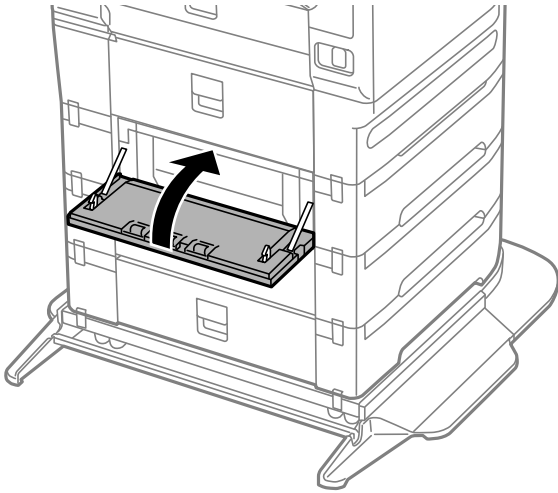

10. ปลดคันล็อก

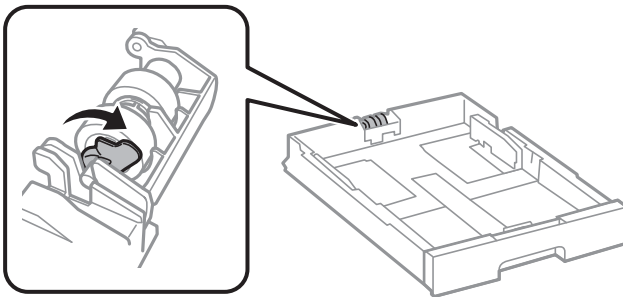

11. เลื่อน ลูกกลิ้งป้อนกระดาษ ไปหาคันล็อก จากนั้นถอดออกมาโดยนำเพลาลูกกลิ้งออกมาจากร่องยึด

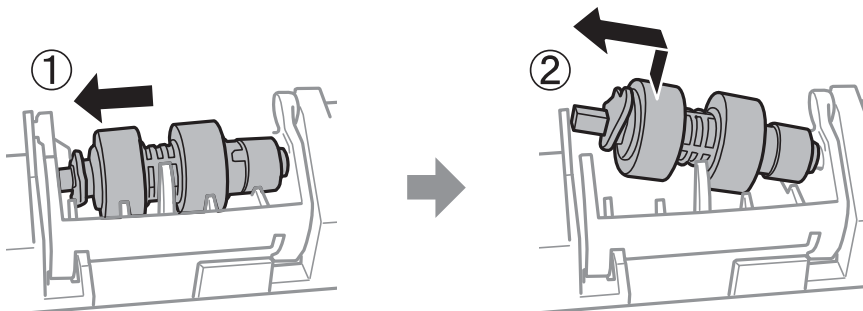

12. ใส่แกนเหลาของ ลูกกลิ้งป้อนกระดาษ ใหม่เข้าไปในช่องของที่รองยึด จากนั้นเลื่อนแกนเหลาที่ด้านข้างคั่นล็อกไปตามช่องเสียบ ในขณะที่เห็นผิวด้านเรียบออกด้านหน้า

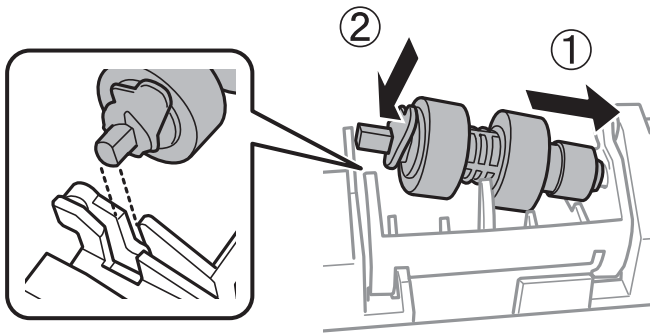

13. ล็อกคั่นล็อก

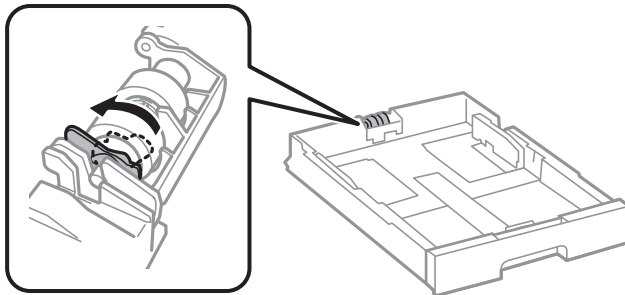

14. ใส่ ถาดป้อนกระดาษ เข้าไป

15. เปิดเครื่องพิมพ์ เลือก การตั้งค่า > การบำรุงรักษา > ข้อมูลเกี่ยวกับลูกกลิ้งบำรุงรักษา > รีเซ็ตตัวนับลูกกลิ้งบำรุงรักษา จากนั้นเลือก ถาดป้อนกระดาษ สำหรับถาดที่คุณต้องการเปลี่ยน ลูกกลิ้งป้อนกระดาษ

ข้อมูลที่เกี่ยวข้อง

➔ "รหัส ลูกกลิ้งป้อนกระดาษ" บนหน้าที่ 341

การแก้ปัญหา

เครื่องพิมพ์ไม่ทำงานตามปกติ.....	197
ข้อความปรากฏขึ้นบนหน้าจอ LCD.....	261
กระดาษติดขัด.....	263
ได้เวลาเปลี่ยนชุดน้ำหมึกพิมพ์.....	264
ได้เวลาเปลี่ยนกล่องบำรุงรักษา.....	266
คุณภาพการพิมพ์ การถ่ายสำเนา การสแกน และการแฟกซ์ไม่ดี.....	267
ไม่สามารถแก้ปัญหาหลังจากลองการแก้ไขปัญหาทั้งหมด.....	285

เครื่องพิมพ์ไม่ทำงานตามปกติ

เครื่องพิมพ์ไม่เปิดหรือปิดโดยอัตโนมัติ

เปิดเครื่องไม่ได้

ให้พิจารณาสาเหตุต่อไปนี้

■ เสียบสายไฟเข้ากับเต้าเสียบไฟฟ้าไม่ถูกต้อง

วิธีการแก้ไข

ตรวจสอบให้แน่ใจว่าสายไฟถูกเสียบอย่างแน่นแล้ว

■ กดปุ่ม ค้างไม่นานเพียงพอ



วิธีการแก้ไข

กดค้างปุ่ม  ให้นานสักเล็กน้อย

ปิดเครื่องไม่ได้

■ กดปุ่ม ค้างไม่นานเพียงพอ

วิธีการแก้ไข

กดค้างปุ่ม  ให้นานสักเล็กน้อย ถ้าคุณยังคงไม่สามารถปิดเครื่องพิมพ์ได้ ให้ถอดปลั๊กของสายไฟ ในการป้องกันหัวพิมพ์ไม่ให้แห้ง ให้เปิดเครื่องพิมพ์กลับมาและปิดอีกครั้งโดยการกดปุ่ม 

เครื่องพิมพ์ปิดในระหว่างการใช้งาน

■ ฟังก์ชันการป้องกันกระแสไฟฟ้าเกินถูกเปิดใช้งาน

วิธีการแก้ไข

ถอดปลั๊กไฟเครื่องพิมพ์แล้วเสียบกลับเข้าไป จากนั้นเปิดเครื่องพิมพ์ใหม่ หากปัญหายังไม่หายไป ให้ติดต่อฝ่ายบริการสนับสนุนของ Epson

ปิดเครื่องอัตโนมัติ

■ ค่า ตั้งค่าปิดเครื่อง หรือ นาฬิกาตั้งเวลาเครื่องปิด ถูกเปิดใช้งาน

วิธีการแก้ไข

- เลือก การตั้งค่า > การตั้งค่าทั่วไป > การตั้งค่าพื้นฐาน > ตั้งค่าปิดเครื่อง จากนั้นปิดใช้งานการตั้งค่า ปิดเครื่องถ้าไม่ได้ใช้งาน และ ปิดเครื่องถ้าไม่เชื่อมต่อ
- เลือก การตั้งค่า > การตั้งค่าทั่วไป > การตั้งค่าพื้นฐาน จากนั้นปิดใช้งานการตั้งค่า นาฬิกาตั้งเวลาเครื่องปิด

หมายเหตุ:

ผลิตภัณฑ์ของคุณอาจมีคุณสมบัติ **ตั้งค่าปิดเครื่อง** หรือ **นาฬิกาตั้งเวลาเครื่องปิด** ขึ้นอยู่กับสถานที่ซื้อผลิตภัณฑ์

กระดาษไม่ถูกป้อนเข้าอย่างถูกต้องหรือถูกดันออกมา

ไม่ป้อนกระดาษ

ให้พิจารณาสาเหตุต่อไปนี้

■ ตำแหน่งการติดตั้งเครื่องพิมพ์ไม่เหมาะสม

วิธีการแก้ไข

วางเครื่องพิมพ์บนผิวที่ราบเรียบและทำงานในสภาวะแวดล้อมที่แนะนำไว้

➔ “ข้อมูลจำเพาะด้านสิ่งแวดล้อม” บนหน้าที่ 392

■ มีการใช้กระดาษที่ไม่รองรับ

วิธีการแก้ไข

ใช้กระดาษที่รองรับสำหรับเครื่องพิมพ์

➔ “กระดาษที่ใช้ได้และความจุ” บนหน้าที่ 333

➔ “ประเภทกระดาษที่ไม่สามารถใช้ได้” บนหน้าที่ 339

■ การจัดการกระดาษไม่เหมาะสม

วิธีการแก้ไข

ปฏิบัติตามข้อควรระวังในการจัดการกระดาษ

➔ “ข้อควรระวังในการจัดการกระดาษ” บนหน้าที่ 35

■ มีการโหลดกระดาษเข้าไปในเครื่องพิมพ์มากเกินไป

วิธีการแก้ไข

อย่าใส่มากกว่าจำนวนแผ่นกระดาษสูงสุดที่ระบุไว้ สำหรับกระดาษแผ่นเรียบ อย่าโหลดเหนือเส้นที่บ่งชี้โดยสัญลักษณ์สามเหลี่ยมบนแนวกันขอบ

➔ “กระดาษที่ใช้ได้และความจุ” บนหน้าที่ 333

■ การตั้งค่ากระดาษในเครื่องพิมพ์ไม่ถูกต้อง

วิธีการแก้ไข

ให้แน่ใจว่าการตั้งค่าขนาดกระดาษและประเภทกระดาษ ตรงกับขนาดกระดาษและประเภทกระดาษจริงที่ใส่อยู่ในเครื่องพิมพ์

➔ “การตั้งค่าขนาดและประเภทกระดาษ” บนหน้าที่ 36

■ กระดาษสิ้นโกลเมื่อฝุ่นบนกระดาษเกาะติดบนลูกกลิ้ง

วิธีการแก้ไข

ทำความสะอาดลูกกลิ้ง

➔ “การปรับปรุงปัญหาการป้อนกระดาษสำหรับ ถาดป้อนกระดาษ” บนหน้าที่ 165

■ กระดาษที่ป้อนเอียง

ให้พิจารณาสาเหตุต่อไปนี้

■ ตำแหน่งการติดตั้งเครื่องพิมพ์ไม่เหมาะสม

วิธีการแก้ไข

วางเครื่องพิมพ์บนผิวที่ราบเรียบและทำงานในสภาวะแวดล้อมที่แนะนำไว้

➔ “ข้อมูลจำเพาะด้านสิ่งแวดล้อม” บนหน้าที่ 392

■ มีการใช้กระดาษที่ไม่รองรับ

วิธีการแก้ไข

ใช้กระดาษที่รองรับสำหรับเครื่องพิมพ์

➔ “กระดาษที่ใช้ได้และความจุ” บนหน้าที่ 333

➔ “ประเภทกระดาษที่ไม่สามารถใช้ได้” บนหน้าที่ 339

■ การจัดการกระดาษไม่เหมาะสม

วิธีการแก้ไข

ปฏิบัติตามข้อควรระวังในการจัดการกระดาษ

➔ “ข้อควรระวังในการจัดการกระดาษ” บนหน้าที่ 35

■ กระดาษถูกโหลดไม่ถูกต้อง

วิธีการแก้ไข

โหลดกระดาษเข้าไปในทิศทางที่ถูกต้อง และเลื่อนแนวจัดขอบให้เข้ากับขอบของกระดาษ

➔ “การโหลดกระดาษ” บนหน้าที่ 37

■ การตั้งค่ากระดาษในเครื่องพิมพ์ไม่ถูกต้อง

วิธีการแก้ไข

ให้แน่ใจว่าการตั้งค่าขนาดกระดาษและประเภทกระดาษ ตรงกับขนาดกระดาษและประเภทกระดาษจริงที่ใส่อยู่ในเครื่องพิมพ์

➔ “การตั้งค่าขนาดและประเภทกระดาษ” บนหน้าที่ 36

■ กระดาษสิ้นโกลเมื่อฝุ่นบนกระดาษเกาะติดบนลูกกลิ้ง

วิธีการแก้ไข

ทำความสะอาดลูกกลิ้ง

➔ “การปรับปรุงปัญหาการป้อนกระดาษสำหรับ ถาดป้อนกระดาษ” บนหน้าที่ 165

กระดาษหลายแผ่นถูกป้อนพร้อมกัน

ให้พิจารณาสาเหตุต่อไปนี้

■ ตำแหน่งการติดตั้งเครื่องพิมพ์ไม่เหมาะสม

วิธีการแก้ไข

วางเครื่องพิมพ์บนผิวที่ราบเรียบและทำงานในสภาวะแวดล้อมที่แนะนำไว้

➔ "ข้อมูลจำเพาะด้านสิ่งแวดล้อม" บนหน้าที่ 392

■ มีการใช้กระดาษที่ไม่รองรับ

วิธีการแก้ไข

ใช้กระดาษที่รองรับสำหรับเครื่องพิมพ์

➔ "กระดาษที่ใช้ได้และความจุ" บนหน้าที่ 333

➔ "ประเภทกระดาษที่ไม่สามารถใช้ได้" บนหน้าที่ 339

■ การจัดการกระดาษไม่เหมาะสม

วิธีการแก้ไข

ปฏิบัติตามข้อควรระวังในการจัดการกระดาษ

➔ "ข้อควรระวังในการจัดการกระดาษ" บนหน้าที่ 35

■ กระดาษมีความชื้น

วิธีการแก้ไข

โหลดกระดาษใหม่

■ ไฟฟ้าสถิตทำให้แผ่นกระดาษติดแน่นกันและกัน

วิธีการแก้ไข

คลี่ส่บัดกระดาษก่อนโหลดเข้า หากกระดาษยังคงไม่ป้อนเข้า ให้โหลดกระดาษที่ละแผ่น

■ มีการโหลดกระดาษเข้าไปในเครื่องพิมพ์มากเกินไป

วิธีการแก้ไข

อย่าใส่มากกว่าจำนวนแผ่นกระดาษสูงสุดที่ระบุไว้ สำหรับกระดาษแผ่นเรียบ อย่าโหลดเหนือเส้นที่บ่งชี้โดยสัญลักษณ์สามเหลี่ยมบนแนวกันขอบ

➔ "กระดาษที่ใช้ได้และความจุ" บนหน้าที่ 333

■ การตั้งค่ากระดาษในเครื่องพิมพ์ไม่ถูกต้อง

วิธีการแก้ไข

ให้แน่ใจว่าการตั้งค่าขนาดกระดาษและประเภทกระดาษ ตรงกับขนาดกระดาษและประเภทกระดาษจริงที่ใส่อยู่ในเครื่องพิมพ์

➔ "การตั้งค่าขนาดและประเภทกระดาษ" บนหน้าที่ 36

■ กระดาษลื่นไถลเมื่อฝุ่นบนกระดาษเกาะติดบนลูกกลิ้ง

วิธีการแก้ไข

ทำความสะอาดลูกกลิ้ง

➔ "การปรับปรุงปัญหาการป้อนกระดาษสำหรับ ถาดป้อนกระดาษ" บนหน้าที่ 165

■ ป้อนกระดาษหลายแผ่นพร้อมกันในระหว่างการพิมพ์ 2 ด้านแบบด้วยตัวเอง

วิธีการแก้ไข

นำกระดาษที่ใส่เข้าไปในแหล่งจ่ายกระดาษออกก่อนใส่กระดาษเข้าไปใหม่

กระดาษไม่ถูกป้อนอย่างถูกต้องหลังจากเปลี่ยน ลูกกลิ้งป้อนกระดาษ

■ ลูกกลิ้งป้อนกระดาษ อาจถูกเปลี่ยนแทนอย่างไม่ถูกต้อง

วิธีการแก้ไข

ตรวจสอบว่าติดตั้งได้อย่างถูกต้อง

ข้อผิดพลาดกระดาษหมด

■ กระดาษไม่ไหลลงเข้าไปตรงกลางของถาดกระดาษ

วิธีการแก้ไข

เมื่อมีข้อผิดพลาดกระดาษหมดเกิดขึ้นแม้ว่าจะใส่กระดาษเข้าไปในถาดกระดาษแล้ว ให้ใส่กระดาษใหม่ตรงกลางของถาดกระดาษ

ตันฉบับไม่ป้อนเข้าไปใน ADF

ให้พิจารณาสาเหตุต่อไปนี้

■ ใช้ตันฉบับไม่รองรับโดย ADF

วิธีการแก้ไข

ใช้ตันฉบับที่รองรับโดย ADF

➔ "ข้อมูลจำเพาะของ ADF" บนหน้าที่ 383

■ ตันฉบับไหลลงเข้าอย่างไม่ถูกต้อง

วิธีการแก้ไข

ไหลลงตันฉบับเข้าไปในทิศทางที่ถูกต้อง และเลื่อนแนวจัดขอบของ ADF ให้เข้ากับขอบของตันฉบับ

■ มีการไหลตันฉบับเข้าไปใน ADF มากเกินไป

วิธีการแก้ไข

อย่าใส่ต้นฉบับเกินเส้นที่มีสัญลักษณ์สามเหลี่ยมบน ADF

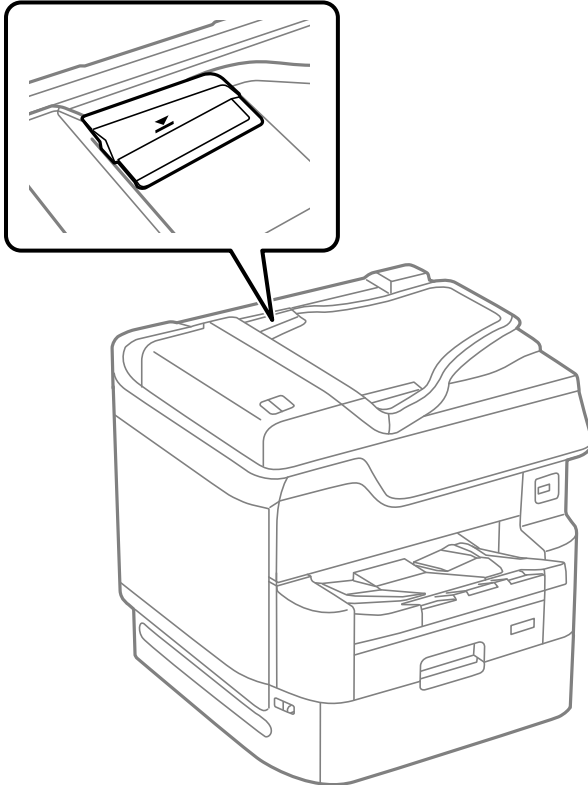

■ ต้นฉบับลื่นไถลเมื่อฝุ่นบนกระดาษเกาะติดบนลูกกลิ้ง

วิธีการแก้ไข

ทำความสะอาดภายใน ADF

➔ "การทำความสะอาด ADF" บนหน้าที่ 172

■ ต้นฉบับไม่ถูกตรวจพบ

วิธีการแก้ไข

จากหน้าจอสําหรับการถ่ายสำเนา สแกน หรือแฟกซ์ ให้ตรวจสอบว่าไอคอน ADF เปิดอยู่ หากปิดอยู่ ให้วางต้นฉบับลงไปใหม่

กระดาษไม่เรียงซ้อนลำดับ

■ ไม่ได้ดึงคันโยกด้านขวาของถาดรับกระดาษออก

วิธีการแก้ไข

หากคุณดึงคันโยกที่อยู่ด้านขวาของถาดรับกระดาษออก อาจช่วยให้แก้ปัญหาได้ดีขึ้น แต่ความจุการรองรับจะลดลง

กระดาษถูกดันออกในทิศทางที่ไม่คาดหมาย

■ ส่งออกเอกสารเพื่อเข้าแฟ้ม ถูกปิดใช้งาน

วิธีการแก้ไข

หากกระดาษถูกดันออกมาในทิศทางที่ไม่คาดหมายเมื่อมีหน้ากระดาษแนวนอนและแนวตั้งผสมกัน หรือทำการพิมพ์ผสมระหว่าง 2 ด้านและแบบ 1 ด้าน ให้เปิดใช้การตั้งค่า **ส่งออกเอกสารเพื่อเข้าแฟ้ม** ในไดร์เวอร์เครื่องพิมพ์ หน้ากระดาษที่ถูกดันออกนี้อยู่ในทิศทางเดียวกันเพื่อให้ง่ายในการจัดแฟ้ม

Windows

เลือกที่ **ส่งออกเอกสารเพื่อเข้าแฟ้ม** ใน **การตั้งค่าเอ็กซ์เทน** บนแท็บ **การบำรุงรักษา**

Mac OS

เลือก **การกำหนดลักษณะของระบบ** จากเมนู Apple > **เครื่องพิมพ์และสแกนเนอร์** (หรือ **พิมพ์และสแกน, พิมพ์และแฟกซ์**) และหลังจากนั้น เลือกเครื่องพิมพ์ คลิกที่ **ตัวเลือกและอุปกรณ์สิ้นเปลือง** > **ตัวเลือก** (หรือ **ไดร์เวอร์**) เลือก **ใช้** เป็นการตั้งค่า **ส่งออกเอกสารเพื่อเข้าแฟ้ม**

ไม่สามารถพิมพ์ได้

ไม่สามารถพิมพ์จาก Windows

ตรวจสอบว่าคอมพิวเตอร์และเครื่องพิมพ์เชื่อมต่ออย่างถูกต้อง

สาเหตุและการแก้ไขปัญหานี้อาจแตกต่างกันไปขึ้นอยู่กับว่าอุปกรณ์ใดเชื่อมต่อกันแล้วหรือไม่

การตรวจสอบสถานะของการเชื่อมต่อ

ใช้ Epson Printer Connection Checker เพื่อตรวจสอบสถานะของการเชื่อมต่อสำหรับคอมพิวเตอร์และเครื่องพิมพ์ คุณอาจแก้ไขปัญหานี้ได้โดยขึ้นอยู่กับผลของการตรวจสอบ

1. ดับเบิลคลิกที่ไอคอน **Epson Printer Connection Checker** บนหน้าเดสก์ท็อป

Epson Printer Connection Checker เริ่มทำงาน

ถ้าไม่มีไอคอนบนหน้าเดสก์ท็อป ให้ทำตามวิธีด้านล่างเพื่อเริ่ม Epson Printer Connection Checker

Windows 10

คลิกที่ปุ่มเริ่มต้น และหลังจากนั้นเลือก **Epson Software** > **Epson Printer Connection Checker**

Windows 8.1/Windows 8

ป้อนชื่อแอปพลิเคชันเข้าไปในช่องค้นหา และหลังจากนั้นเลือกไอคอนที่แสดงออกมา

Windows 7

คลิกที่ปุ่มเริ่มต้น และหลังจากนั้นเลือก **โปรแกรมทั้งหมด** > **Epson Software** > **Epson Printer Connection Checker**

2. ปฏิบัติตามคำแนะนำที่แสดงบนหน้าจอเพื่อตรวจสอบ

หมายเหตุ:

ถ้าชื่อเครื่องพิมพ์ไม่ปรากฏขึ้น ให้ติดตั้งไดร์เวอร์เครื่องพิมพ์ Epson ของแท้

"การตรวจสอบว่าไดร์เวอร์เครื่องพิมพ์ Epson ของแท้ได้ติดตั้งไว้ — Windows" บนหน้าที่ 178

เมื่อคุณระบุปัญหาได้แล้ว ให้ปฏิบัติตามแนวทางแก้ไขปัญหาที่แสดงบนหน้าจอ

ถ้าคุณไม่สามารถแก้ไขปัญหาได้ ให้ตรวจสอบดังต่อไปนี้ตามสถานการณ์ของคุณ

- ❑ การเชื่อมต่อผ่านเครือข่ายไม่รู้จักเครื่องพิมพ์
“ไม่สามารถเชื่อมต่อเครือข่าย” บนหน้าที่ 204
- ❑ การเชื่อมต่อผ่าน USB ไม่รู้จักเครื่องพิมพ์
“เครื่องพิมพ์ไม่สามารถเชื่อมต่อผ่าน USB (Windows)” บนหน้าที่ 206
- ❑ การเชื่อมต่อรู้จักเครื่องพิมพ์ แต่ไม่สามารถทำการพิมพ์
“ไม่สามารถพิมพ์แม้ว่าได้เชื่อมต่อแล้ว (Windows)” บนหน้าที่ 207

ไม่สามารถเชื่อมต่อเครือข่าย

ปัญหาอาจเป็นประเด็นหนึ่งประเด็นใดต่อไปนี้

■ มีบางสิ่งไม่ถูกต้องเกี่ยวกับอุปกรณ์เครือข่ายสำหรับการเชื่อมต่อ Wi-Fi

วิธีการแก้ไข

ปิดอุปกรณ์ที่คุณต้องการเชื่อมต่อเข้ากับคอมพิวเตอร์ รอประมาณ 10 วินาที จากนั้นเปิดอุปกรณ์อีกครั้งตามลำดับต่อไปนี้; เราเตอร์ระบบไร้สาย คอมพิวเตอร์หรืออุปกรณ์สมาร์ต จากนั้นเป็นเครื่องพิมพ์ ย้ายเครื่องพิมพ์และคอมพิวเตอร์หรืออุปกรณ์สมาร์ตให้ใกล้กับเราเตอร์ระบบไร้สายเพื่อช่วยให้การสื่อสารทางคลื่นวิทยุดีขึ้น จากนั้นลองทำการตั้งค่าเครือข่ายอีกครั้ง

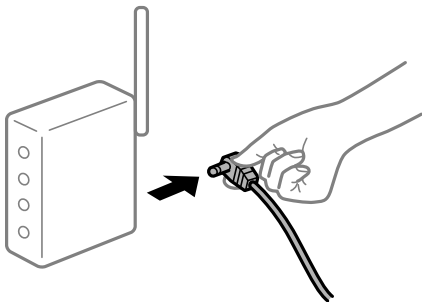

■ อุปกรณ์ไม่สามารถรับสัญญาณจากเราเตอร์ไร้สายเนื่องจากอยู่ห่างกันเกินไป

วิธีการแก้ไข

หลังจากย้ายคอมพิวเตอร์หรืออุปกรณ์สมาร์ตและเครื่องพิมพ์ให้ใกล้กับเราเตอร์ไร้สายมากขึ้น ให้ปิดเราเตอร์ไร้สาย จากนั้นเปิดใหม่

■ เมื่อเปลี่ยนเราเตอร์ไร้สาย การตั้งค่าจะไม่ตรงกับเราเตอร์ใหม่

วิธีการแก้ไข

ทำการตั้งค่าการเชื่อมต่ออีกครั้งเพื่อให้ตรงกับเราเตอร์ไร้สายใหม่

➔ “เมื่อเปลี่ยนเราเตอร์ไร้สาย” บนหน้าที่ 289

■ ค่า SSID ที่เชื่อมต่อจากคอมพิวเตอร์หรืออุปกรณ์สมาร์ตและคอมพิวเตอร์จะต่างกัน

วิธีการแก้ไข

เมื่อคุณใช้เราเตอร์ไร้สายหลายตัวพร้อมกัน หรือเราเตอร์ไร้สายมี SSID หลายค่า และอุปกรณ์เชื่อมต่ออยู่กับหลาย SSID คุณจะไม่สามารถเชื่อมต่อกับเราเตอร์ไร้สาย

เชื่อมต่อเครื่องพิมพ์หรืออุปกรณ์สมาร์ทเข้ากับ SSID เดียวกันของเครื่องพิมพ์

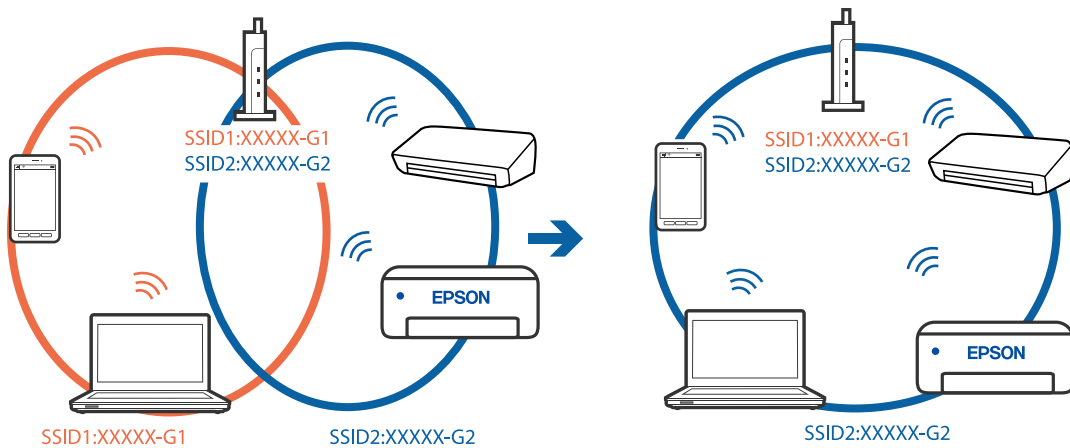

▼ ตัวแยกความเป็นส่วนตัวบนเราเตอร์ไร้สายพร้อมใช้งาน

วิธีการแก้ไข

เราเตอร์ระบบไร้สายส่วนใหญ่มีคุณลักษณะตัวแยกความเป็นส่วนตัวที่บล็อกการสื่อสารระหว่างอุปกรณ์ที่เชื่อมต่อด้วย หากคุณไม่สามารถสื่อสารระหว่างเครื่องพิมพ์และคอมพิวเตอร์หรืออุปกรณ์สมาร์ท แม้ว่าอุปกรณ์เหล่านั้นเชื่อมต่อเข้ากับเครือข่ายเดียวกันก็ตาม ให้ปิดทำงานตัวแยกความเป็นส่วนตัวบนเราเตอร์ระบบไร้สาย ดูรายละเอียดในเอกสารคู่มือที่ให้มาพร้อมกับเราเตอร์ระบบไร้สาย

▼ กำหนดที่อยู่ IP ไม่ถูกต้อง

วิธีการแก้ไข

หากที่อยู่ IP ถูกกำหนดให้กับเครื่องพิมพ์เป็น 169.254.XXX.XXX และชั้นเน็ตมาส์กคือ 255.255.0.0 แสดงว่าที่อยู่ IP อาจถูกกำหนดอย่างไม่ถูกต้อง

เลือก การตั้งค่า > การตั้งค่าทั่วไป > การตั้งค่าเครือข่าย > ขั้นสูง บนแผงควบคุมของเครื่องพิมพ์ จากนั้นเลือกที่อยู่ IP และชั้นเน็ตมาส์กที่กำหนดให้กับเครื่องพิมพ์

รีเซ็ตเราเตอร์ไร้สาย หรือรีเซ็ตการตั้งค่าเครือข่ายสำหรับเครื่องพิมพ์

➔ “การรีเซ็ตการเชื่อมต่อเครือข่าย” บนหน้าที่ 289

▼ มีปัญหาการตั้งค่าเครือข่ายบนคอมพิวเตอร์

วิธีการแก้ไข

ลองเชื่อมต่อเข้าเว็บไซต์ใด ๆ จากคอมพิวเตอร์ของคุณเพื่อให้มั่นใจว่าการตั้งค่าเครือข่ายของคอมพิวเตอร์ของคุณถูกต้อง หากคุณไม่สามารถเข้าถึงเว็บไซต์ใด ๆ ได้ แสดงว่ามีปัญหาที่คอมพิวเตอร์

ตรวจสอบการเชื่อมต่อเครือข่ายของคอมพิวเตอร์ ดูรายละเอียดในเอกสารคู่มือที่ให้มาพร้อมกับคอมพิวเตอร์

▼ เครื่องพิมพ์เชื่อมต่ออยู่กับอีเธอร์เน็ตโดยใช้อุปกรณ์ที่รองรับมาตรฐาน IEEE 802.3az (อีเธอร์เน็ตแบบประหยัดพลังงาน)

วิธีการแก้ไข

เมื่อคุณเชื่อมต่อเครื่องพิมพ์ผ่านอีเธอร์เน็ตโดยใช้อุปกรณ์ที่สนับสนุนมาตรฐาน IEEE 802.3az (อีเธอร์เน็ตแบบประหยัดพลังงาน) ปัญหาต่อไปนี้อาจเกิดขึ้นโดยขึ้นอยู่กับฮับหรือเราเตอร์ที่คุณใช้

- การเชื่อมต่อไม่เสถียร เครื่องพิมพ์เชื่อมต่อและถูกตัดการเชื่อมต่อสลับไปมาเรื่อยๆ
- ไม่สามารถเชื่อมต่อกับเครื่องพิมพ์
- ความเร็วการสื่อสารช้าลง

ทำตามขั้นตอนด้านล่างเพื่อเปิดใช้งาน IEEE 802.3az สำหรับเครื่องพิมพ์ จากนั้นเชื่อมต่อใหม่

1. ถอดสายอีเธอร์เน็ตที่เชื่อมต่อคอมพิวเตอร์และเครื่องพิมพ์ออก
2. หาก IEEE 802.3az สำหรับคอมพิวเตอร์ถูกเปิดใช้งานไว้ ให้ปิดใช้งาน
ดูรายละเอียดในเอกสารคู่มือที่ให้มาพร้อมกับคอมพิวเตอร์
3. ทำการเชื่อมต่อคอมพิวเตอร์และเครื่องพิมพ์ด้วยสายอีเธอร์เน็ตโดยตรง
4. จากเครื่องพิมพ์ พิมพ์รายงานการเชื่อมต่อเครือข่ายออกมา
“การพิมพ์รายงานการเชื่อมต่อเครือข่าย” บนหน้าที่ 307
5. ตรวจสอบที่อยู่ IP ของเครื่องพิมพ์จากรายงานการเชื่อมต่อเครือข่าย
6. จากคอมพิวเตอร์ เข้าไปที่ Web Config
เริ่มต้นใช้งานเว็บเบราว์เซอร์ จากนั้นป้อนที่อยู่ IP ของเครื่องพิมพ์เข้าไป
“การรัน Web Config บนเว็บเบราว์เซอร์” บนหน้าที่ 350
7. เลือกที่แถบ **Network Settings > Wired LAN**
8. เลือก **OFF** สำหรับ **IEEE 802.3az**
9. คลิกที่ **Next**
10. คลิกที่ **OK**
11. ถอดสายอีเธอร์เน็ตที่เชื่อมต่อคอมพิวเตอร์และเครื่องพิมพ์ออก
12. ถ้าคุณเปิดใช้งาน IEEE 802.3az สำหรับคอมพิวเตอร์ไว้ในขั้นตอนที่ 2 ให้เปิดใช้งาน
13. เชื่อมต่อสายอีเธอร์เน็ตที่คุณถอดออกในขั้นตอนที่ 1 กับคอมพิวเตอร์และเครื่องพิมพ์
ถ้าปัญหายังไม่หายไป แสดงว่าอาจเป็นอุปกรณ์อื่นๆ นอกเหนือจากเครื่องพิมพ์ที่เป็นสาเหตุของปัญหา

เครื่องพิมพ์ไม่สามารถเชื่อมต่อผ่าน USB (Windows)

ให้พิจารณาสาเหตุต่อไปนี้

■ เสียบสาย USB ในเต้าเสียบไฟฟ้าไม่ถูกต้อง

วิธีการแก้ไข

เชื่อมต่อสายเคเบิล USB ไปยังเครื่องพิมพ์และเครื่องคอมพิวเตอร์ให้แน่น

■ มีปัญหากับฮับ USB

วิธีการแก้ไข

ถ้าคุณกำลังใช้ฮับ USB ให้ลองเชื่อมต่อกับเครื่องพิมพ์โดยตรงเข้ากับคอมพิวเตอร์

■ มีปัญหากับสาย USB หรือช่องเสียบ USB

วิธีการแก้ไข

หากระบบไม่รู้จักสาย USB ให้เปลี่ยนพอร์ต หรือเปลี่ยนสาย USB

■ คุณจะต้องกำหนดค่าการเชื่อมต่อ USB ใหม่

วิธีการแก้ไข

ถอดสาย USB ออกจากคอมพิวเตอร์ คลิกขวาที่ไอคอนเครื่องพิมพ์ที่ปรากฏขึ้นบนคอมพิวเตอร์ จากนั้นเลือก **ลบอุปกรณ์** จากนั้น ต่อสาย USB เข้ากับคอมพิวเตอร์

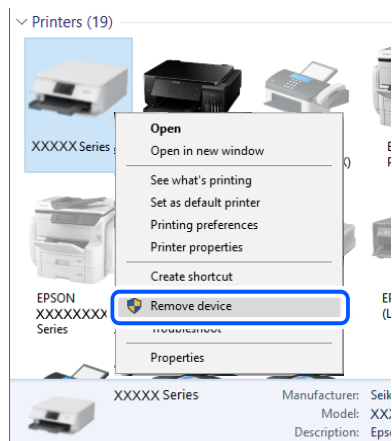

หากคุณไม่สามารถใช้สาย USB ให้ตั้งค่าการเชื่อมต่อ USB ใหม่โดยใช้ขั้นตอนสำหรับการเปลี่ยนวิธีการเชื่อมต่อ กับคอมพิวเตอร์ดังต่อไปนี้ ดูรายละเอียดที่ลิงก์ข้อมูลที่เกี่ยวข้องด้านล่าง

➔ ["การตั้งค่าสำหรับการเชื่อมต่อเข้ากับคอมพิวเตอร์"](#) บนหน้าที่ 289

■ เครื่องพิมพ์ถูกเชื่อมต่อกับพอร์ต SuperSpeed USB

วิธีการแก้ไข

หากคุณเชื่อมต่อเครื่องพิมพ์เข้ากับพอร์ต SuperSpeed USB โดยใช้สาย USB 2.0 อาจมีข้อผิดพลาดของการสื่อสารเกิดขึ้นในคอมพิวเตอร์บางเครื่อง ในกรณีดังกล่าว ให้เชื่อมต่อเครื่องพิมพ์ใหม่โดยใช้หนึ่งในวิธีการต่อไปนี้

- ใช้สาย USB 3.0
- เชื่อมต่อเข้ากับพอร์ต Hi-Speed USB ของคอมพิวเตอร์
- เชื่อมต่อเข้ากับพอร์ต Hi-Speed USB อื่นที่ไม่ใช่พอร์ตที่ทำให้เกิดข้อผิดพลาดของการสื่อสาร

■ ไม่สามารถพิมพ์แม้ว่าได้เชื่อมต่อแล้ว (Windows)

ให้พิจารณาสาเหตุต่อไปนี้

■ มีปัญหากับซอฟต์แวร์หรือข้อมูล

วิธีการแก้ไข

- ตรวจสอบให้แน่ใจว่าไดรเวอร์เครื่องพิมพ์ Epson ของแท้ (EPSON XXXXX) ได้ติดตั้งไว้ หากไดรเวอร์เครื่องพิมพ์ Epson ของแท้ไม่ได้ติดตั้งไว้ ฟังก์ชันการทำงานที่มีใช้จะถูกจำกัด เราแนะนำให้ใช้ไดรเวอร์เครื่องพิมพ์ Epson ของแท้
- ถ้าคุณกำลังพิมพ์รูปภาพที่มีข้อมูลขนาดใหญ่ คอมพิวเตอร์อาจจะไม่มีหน่วยความจำเพียงพอ พิมพ์รูปภาพที่ระดับความละเอียดต่ำหรือขนาดเล็กลง

- ❑ ถ้าคุณได้ลองกระทำการแก้ปัญหาและยังไม่สามารถแก้ปัญหาได้ ให้ลองถอนการติดตั้งและหลังจากนั้นติดตั้งกลับเข้าไปใหม่ของไดรฟ์เวอร์เครื่องพิมพ์
- ➔ "การตรวจสอบว่าไดรเวอร์เครื่องพิมพ์ Epson ของแท้ได้ติดตั้งไว้ — Windows" บนหน้าที่ 178
- ➔ "การตรวจสอบว่าไดรเวอร์เครื่องพิมพ์ Epson ของแท้ได้ติดตั้งไว้ — Mac OS" บนหน้าที่ 179
- ➔ "การติดตั้งหรือการถอนการติดตั้งแอปพลิเคชันแบบแยกต่างหาก" บนหน้าที่ 177

มีปัญหากับสถานะของเครื่องพิมพ์

วิธีการแก้ไข

คลิก **EPSON Status Monitor 3** บนแท็บ **การบำรุงรักษา** ของไดรเวอร์เครื่องพิมพ์ จากนั้นตรวจสอบสถานะเครื่องพิมพ์ คุณจะต้องติดตั้ง **EPSON Status Monitor 3** เพื่อเปิดใช้งานคุณสมบัตินี้ คุณสามารถดาวน์โหลดได้จากเว็บไซต์ Epson

ยังคงมีงานที่กำลังรอพิมพ์

วิธีการแก้ไข

คลิก **รายการคองงานพิมพ์** บนแถบของไดรเวอร์เครื่องพิมพ์ **การบำรุงรักษา** หากข้อมูลที่ไม่ว่าเป็นยังคงปรากฏอยู่ ให้เลือก **ยกเลิกเอกสารทั้งหมด** จากเมนู **เครื่องพิมพ์**

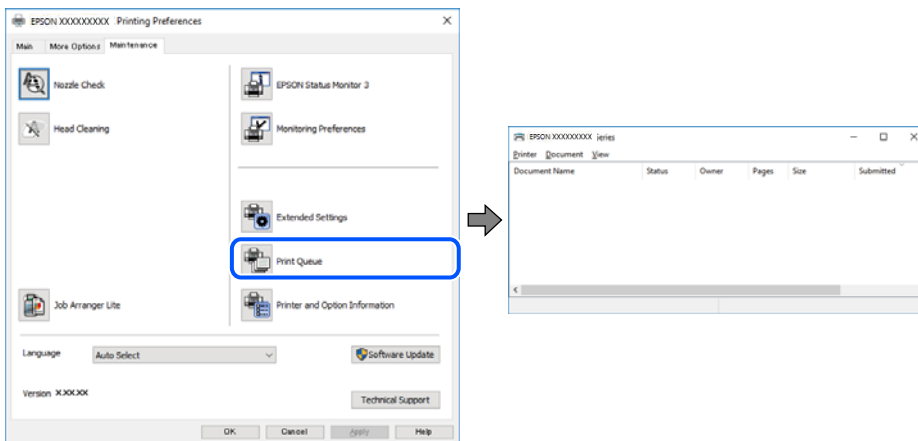

เครื่องพิมพ์กำลังรองานหรือออฟไลน์

วิธีการแก้ไข

คลิก **รายการคองงานพิมพ์** บนแถบของไดรเวอร์เครื่องพิมพ์ **การบำรุงรักษา**

ถ้าเครื่องพิมพ์อยู่ในสถานะออฟไลน์หรือรองาน ให้ล้างการตั้งค่าออฟไลน์หรือการรองานจากเมนู **เครื่องพิมพ์**

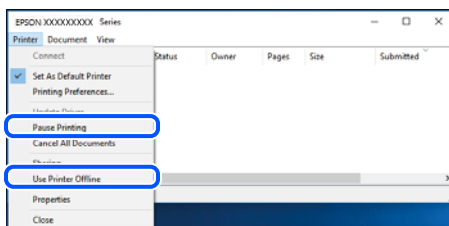

■ ไม่ได้เลือกเครื่องพิมพ์เป็นเครื่องพิมพ์เริ่มต้น

วิธีการแก้ไข

คลิกขวาที่ไอคอนเครื่องพิมพ์ใน **แผงควบคุม > อุปกรณ์และเครื่องพิมพ์** (หรือ **เครื่องพิมพ์, เครื่องพิมพ์และแฟกซ์**) แล้วคลิก **ตั้งเป็นเครื่องพิมพ์เริ่มต้น**

หมายเหตุ:

ถ้ามีไอคอนเครื่องพิมพ์หลายตัว ให้ดูข้อมูลต่อไปนี้เพื่อเลือกเครื่องพิมพ์ที่ต้องการ

ตัวอย่าง)

การเชื่อมต่อ USB: EPSON XXXX ซีรีส์

การเชื่อมต่อเครือข่าย: EPSON XXXX ซีรีส์ (เครือข่าย)

หากคุณติดตั้งไดรเวอร์เครื่องพิมพ์หลายครั้ง ระบบอาจทำสำเนาไดรเวอร์เครื่องพิมพ์หลายชุด หากสำเนาอย่างเช่น "EPSON XXXX Series (copy 1)" ถูกสร้างขึ้น ให้คลิกที่ไอคอนไดรเวอร์สำเนานั้น แล้วคลิกที่ **เอาอุปกรณ์ออก**

■ ตั้งค่าเครื่องพิมพ์ไม่ถูกต้อง

วิธีการแก้ไข

คลิก **รายการคองงานพิมพ์ บนแถบของไดรเวอร์เครื่องพิมพ์ การบำรุงรักษา**

ตรวจสอบให้แน่ใจว่าได้เลือกพอร์ตเครื่องพิมพ์อย่างถูกต้องตามที่แสดงข้างล่างใน **คุณสมบัติ > พอร์ต** จากเมนู **เครื่องพิมพ์**

การเชื่อมต่อ USB: **USBXXX** การเชื่อมต่อเครือข่าย: **EpsonNet Print Port**

ถ้าคุณไม่สามารถเปลี่ยนพอร์ต ให้เลือก **เรียกใช้ในฐานะผู้ดูแลระบบ** บนเมนู **เครื่องพิมพ์** ถ้า **เรียกใช้ในฐานะผู้ดูแลระบบ** ไม่แสดงขึ้นมา โปรดติดต่อผู้ดูแลระบบของคุณ

เครื่องพิมพ์ไม่พิมพ์ในขณะที่ใช้ไดรเวอร์เครื่องพิมพ์แบบ PostScript (Windows)

ให้พิจารณาสาเหตุต่อไปนี้

■ การตั้งค่า ภาษาการพิมพ์ จำเป็นต้องเปลี่ยนแปลง

วิธีการแก้ไข

กำหนดตั้งค่า ภาษาการพิมพ์ ไปที่ **อัตโนมัติ** หรือ **PS** บนแผงควบคุม

■ มีการส่งงานมาในปริมาณมาก

วิธีการแก้ไข

ใน Windows หากมีงานปริมาณมากถูกส่งมา เครื่องพิมพ์อาจไม่ยอมพิมพ์ก็ได้ เลือก **สั่งพิมพ์โดยตรงไปยังเครื่องพิมพ์** บนแท็บ **ขั้นสูง** ในคุณสมบัติเครื่องพิมพ์

เครื่องพิมพ์ไม่สามารถพิมพ์ผ่านการเชื่อมต่อเครือข่ายอย่างทันทีทันใด

ปัญหาอาจเป็นประเด็นหนึ่งประเด็นใดต่อไปนี้

■ สภาพแวดล้อมของเครือข่ายมีการเปลี่ยนแปลง

วิธีการแก้ไข

หากคุณได้เปลี่ยนแปลงสภาพแวดล้อมของเครือข่าย เช่น เราเตอร์ไร้สายหรือผู้ให้บริการเครือข่าย ให้พยายามตั้งค่าเครือข่ายสำหรับเครื่องพิมพ์อีกครั้ง

เชื่อมต่อเครื่องพิมพ์หรืออุปกรณ์เสริมเข้ากับ SSID เดียวกันของเครื่องพิมพ์

→ “การรีเซ็ตการเชื่อมต่อเครือข่าย” บนหน้าที่ 289

■ มีบางสิ่งที่ไม่ถูกต้องเกี่ยวกับอุปกรณ์เครือข่ายสำหรับการเชื่อมต่อ Wi-Fi

วิธีการแก้ไข

ปิดอุปกรณ์ที่คุณต้องการเชื่อมต่อเข้ากับคอมพิวเตอร์ รอประมาณ 10 วินาที จากนั้นเปิดอุปกรณ์อีกครั้งตามลำดับต่อไปนี้; เราเตอร์ระบบไร้สาย คอมพิวเตอร์หรืออุปกรณ์เสริม จากนั้นเป็นเครื่องพิมพ์ ย้ายเครื่องพิมพ์และคอมพิวเตอร์หรืออุปกรณ์เสริมให้ใกล้กับเราเตอร์ระบบไร้สายเพื่อช่วยให้การสื่อสารทางคลื่นวิทยุดีขึ้น จากนั้นลองทำการตั้งค่าเครือข่ายอีกครั้ง

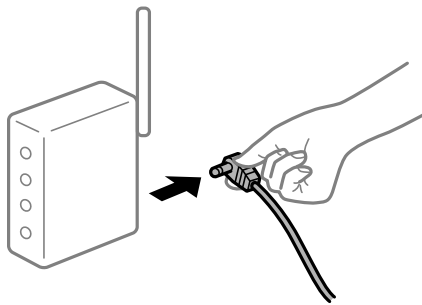

■ เครื่องพิมพ์ไม่ได้เชื่อมต่อกับเครือข่าย

วิธีการแก้ไข

เลือก การตั้งค่า > การตั้งค่าทั่วไป > การตั้งค่าเครือข่าย > การตรวจสอบการเชื่อมต่อ จากนั้นพิมพ์รายงานการเชื่อมต่อเครือข่ายออกมา หากในรายงานปรากฏว่าการเชื่อมต่อเครือข่ายล้มเหลว ให้ตรวจสอบรายงานการเชื่อมต่อเครือข่าย จากนั้นทำตามแนวทางแก้ไขปัญหาที่พิมพ์ออกมา

→ “การพิมพ์รายงานการเชื่อมต่อเครือข่าย” บนหน้าที่ 307

■ มีปัญหาเกี่ยวกับการตั้งค่าเครือข่ายบนคอมพิวเตอร์

วิธีการแก้ไข

ลองเชื่อมต่อเข้าเว็บไซต์ใด ๆ จากคอมพิวเตอร์ของคุณเพื่อให้มั่นใจว่าการตั้งค่าเครือข่ายของคอมพิวเตอร์ของคุณถูกต้อง หากคุณไม่สามารถเข้าถึงเว็บไซต์ใด ๆ ได้ แสดงว่ามีปัญหาที่คอมพิวเตอร์

ตรวจสอบการเชื่อมต่อเครือข่ายของคอมพิวเตอร์ ดูรายละเอียดในเอกสารคู่มือที่ให้มาพร้อมกับคอมพิวเตอร์

■ ยังกงมีงานที่กำลังรอพิมพ์

วิธีการแก้ไข

คลิก **รายการคองงานพิมพ์** บนแถบของไดรเวอร์เครื่องพิมพ์ **การบำรุงรักษา** หากข้อมูลที่ไม่จำเป็นยังคงปรากฏอยู่ ให้เลือก **ยกเลิกเอกสารทั้งหมด** จากเมนู **เครื่องพิมพ์**

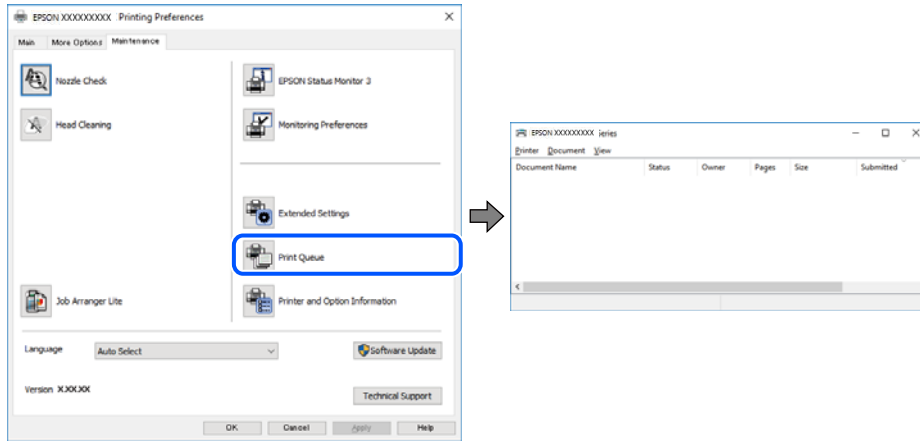

■ เครื่องพิมพ์กำลังรองานหรือออฟไลน์

วิธีการแก้ไข

คลิก **รายการคองงานพิมพ์** บนแถบของไดรเวอร์เครื่องพิมพ์ **การบำรุงรักษา**

ถ้าเครื่องพิมพ์อยู่ในสถานะออฟไลน์หรือรองาน ให้ล้างการตั้งค่าออฟไลน์หรือการรองานจากเมนู **เครื่องพิมพ์**

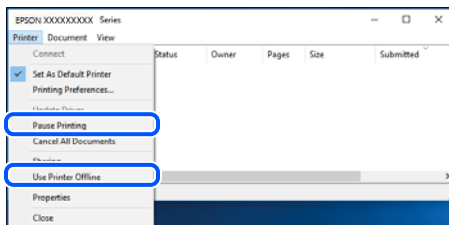

■ ไม่ได้เลือกเครื่องพิมพ์เป็นเครื่องพิมพ์เริ่มต้น

วิธีการแก้ไข

คลิกขวาที่ไอคอนเครื่องพิมพ์ใน **แผงควบคุม > อุปกรณ์และเครื่องพิมพ์** (หรือ **เครื่องพิมพ์, เครื่องพิมพ์และแฟกซ์**) แล้วคลิก **ตั้งเป็นเครื่องพิมพ์เริ่มต้น**

หมายเหตุ:

ถ้ามีไอคอนเครื่องพิมพ์หลายตัว ให้ดูข้อมูลต่อไปนี้เพื่อเลือกเครื่องพิมพ์ที่ต้องการ

ตัวอย่าง)

การเชื่อมต่อ USB: EPSON XXXX ซีรีส์

การเชื่อมต่อเครือข่าย: EPSON XXXX ซีรีส์ (เครือข่าย)

หากคุณติดตั้งไดรเวอร์เครื่องพิมพ์หลายครั้ง ระบบอาจทำสำเนาไดรเวอร์เครื่องพิมพ์หลายชุด หากสำเนาอย่างเช่น "EPSON XXXX Series (copy 1)" ถูกสร้างขึ้น ให้คลิกขวาที่ไอคอนไดรเวอร์สำเนานั้น แล้วคลิกที่ **เอาอุปกรณ์ออก**

■ ตั้งค่าเครื่องพิมพ์ไม่ถูกต้อง

วิธีการแก้ไข

คลิก **รายการคองงานพิมพ์** บนแถบของไดรเวอร์เครื่องพิมพ์ **การบำรุงรักษา**

ตรวจสอบให้แน่ใจว่าได้เลือกพอร์ตเครื่องพิมพ์อย่างถูกต้องตามที่แสดงข้างล่างใน **คุณสมบัติ > พอร์ต** จากเมนู **เครื่องพิมพ์**

การเชื่อมต่อ USB: **USBXXX** การเชื่อมต่อเครือข่าย: **EpsonNet Print Port**

ถ้าคุณไม่สามารถเปลี่ยนพอร์ต ให้เลือก **เรียกใช้ในฐานะผู้ดูแลระบบ** บนเมนู **เครื่องพิมพ์** ถ้า **เรียกใช้ในฐานะผู้ดูแลระบบ** ไม่แสดงขึ้นมา โปรดติดต่อผู้ดูแลระบบของคุณ

ไม่สามารถพิมพ์จาก Mac OS

ตรวจสอบว่าคอมพิวเตอร์และเครื่องพิมพ์เชื่อมต่ออย่างถูกต้อง

สาเหตุและการแก้ไขปัญหานี้อาจแตกต่างกันไปขึ้นอยู่กับว่าอุปกรณ์ได้เชื่อมต่อกันแล้วหรือไม่

การตรวจสอบสถานะของการเชื่อมต่อ

ใช้ EPSON Status Monitor เพื่อตรวจสอบสถานะของการเชื่อมต่อสำหรับคอมพิวเตอร์และเครื่องพิมพ์

1. เลือก **การกำหนดลักษณะของระบบ** จากเมนู Apple > **เครื่องพิมพ์และสแกนเนอร์** (หรือ **พิมพ์และสแกน, พิมพ์และแฟกซ์**) และหลังจากนั้น เลือกเครื่องพิมพ์
2. คลิกที่ **ตัวเลือกและอุปกรณ์สีเปลี่ยน > โปรแกรมอรรถประโยชน์ > เปิดโปรแกรมอรรถประโยชน์เครื่องพิมพ์**
3. คลิกที่ **EPSON Status Monitor**

เมื่อระดับหมึกคงเหลือปรากฏขึ้น แสดงว่าการเชื่อมต่อระหว่างคอมพิวเตอร์และเครื่องพิมพ์สำเร็จแล้ว

ตรวจสอบดังต่อไปนี้กรณีการเชื่อมต่อไม่สำเร็จ

- การเชื่อมต่อผ่านเครือข่ายไม่รู้จักเครื่องพิมพ์
“ไม่สามารถเชื่อมต่อเครือข่าย” บนหน้าที่ 212
- การเชื่อมต่อผ่าน USB ไม่รู้จักเครื่องพิมพ์
“เครื่องพิมพ์ไม่สามารถเชื่อมต่อผ่าน USB (Mac OS)” บนหน้าที่ 215

ตรวจสอบดังต่อไปนี้กรณีการเชื่อมต่อสำเร็จ

- การเชื่อมต่อรู้จักเครื่องพิมพ์ แต่ไม่สามารถทำการพิมพ์
“ไม่สามารถพิมพ์แม้ว่าได้เชื่อมต่อแล้ว (Mac OS)” บนหน้าที่ 216

ไม่สามารถเชื่อมต่อเครือข่าย

ปัญหาอาจเป็นประเด็นหนึ่งประเด็นใดต่อไปนี้

■ มีบางสิ่งไม่ถูกต้องเกี่ยวกับอุปกรณ์เครือข่ายสำหรับการเชื่อมต่อ Wi-Fi

วิธีการแก้ไข

ปิดอุปกรณ์ที่คุณต้องการเชื่อมต่อเข้ากับคอมพิวเตอร์ รอประมาณ 10 วินาที จากนั้นเปิดอุปกรณ์อีกครั้งตามลำดับต่อไปนี้; เราเตอร์ระบบไร้สาย คอมพิวเตอร์หรืออุปกรณ์สมาร์ท จากนั้นเป็นเครื่องพิมพ์ ย้าย

เครื่องพิมพ์และคอมพิวเตอร์หรืออุปกรณ์สมาร์ตให้ใกล้กับเราเตอร์ระบบไร้สายเพื่อช่วยให้การสื่อสารทางคลื่นวิทยุดีขึ้น จากนั้นลองทำการตั้งค่าเครื่องช่วยอีกครั้ง

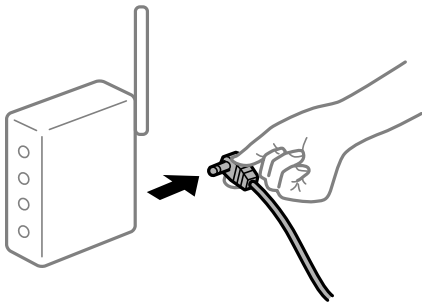

อุปกรณ์ไม่สามารถรับสัญญาณจากเราเตอร์ไร้สายเนื่องจากอยู่ห่างกันเกินไป

วิธีการแก้ไข

หลังจากย้ายคอมพิวเตอร์หรืออุปกรณ์สมาร์ตและเครื่องพิมพ์ให้ใกล้กับเราเตอร์ไร้สายมากขึ้น ให้ปิดเราเตอร์ไร้สาย จากนั้นเปิดใหม่

เมื่อเปลี่ยนเราเตอร์ไร้สาย การตั้งค่าจะไม่ตรงกับเราเตอร์ใหม่

วิธีการแก้ไข

ทำการตั้งค่าการเชื่อมต่ออีกครั้งเพื่อให้ตรงกับเราเตอร์ไร้สายใหม่

➔ “เมื่อเปลี่ยนเราเตอร์ไร้สาย” บนหน้าที่ 289

ค่า SSID ที่เชื่อมต่อจากคอมพิวเตอร์หรืออุปกรณ์สมาร์ตและคอมพิวเตอร์จะต่างกัน

วิธีการแก้ไข

เมื่อคุณใช้เราเตอร์ไร้สายหลายตัวพร้อมกัน หรือเราเตอร์ไร้สายมี SSID หลายค่า และอุปกรณ์เชื่อมต่ออยู่กับหลาย SSID คุณจะไม่สามารถเชื่อมต่อกับเราเตอร์ไร้สาย

เชื่อมต่อเครื่องพิมพ์หรืออุปกรณ์สมาร์ตเข้ากับ SSID เดียวกับของเครื่องพิมพ์

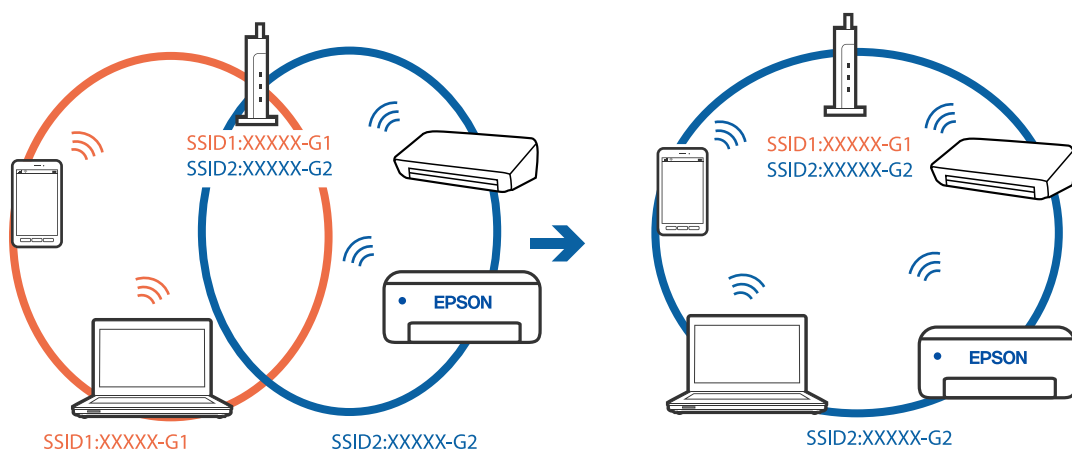

ตัวแยกความเป็นส่วนตัวบนเราเตอร์ไร้สายพร้อมใช้งาน

วิธีการแก้ไข

เราเตอร์ระบบไร้สายส่วนใหญ่มีคุณลักษณะตัวแยกความเป็นส่วนตัวที่บล็อกการสื่อสารระหว่างอุปกรณ์ที่เชื่อมต่อด้วย หากคุณไม่สามารถสื่อสารระหว่างเครื่องพิมพ์และคอมพิวเตอร์หรืออุปกรณ์สมาร์ต แม้ว่า

อุปกรณ์เหล่านั้นเชื่อมต่อเข้ากับเครือข่ายเดียวกันก็ตาม ให้ปิดทำงานตัวแยกความเป็นส่วนตัวบนเราเตอร์ระบบไร้สาย ดูรายละเอียดในเอกสารคู่มือที่ให้มาพร้อมกับเราเตอร์ระบบไร้สาย

กำหนดที่อยู่ IP ไม่ถูกต้อง

วิธีการแก้ไข

หากที่อยู่ IP ถูกกำหนดให้กับเครื่องพิมพ์เป็น 169.254.XXX.XXX และชั้นเน็ตมาส์คคือ 255.255.0.0 แสดงว่าที่อยู่ IP อาจถูกกำหนดอย่างไม่ถูกต้อง

เลือก การตั้งค่า > การตั้งค่าทั่วไป > การตั้งค่าเครือข่าย > ขั้นสูง บนแผงควบคุมของเครื่องพิมพ์ จากนั้นเลือกที่อยู่ IP และชั้นเน็ตมาส์คที่กำหนดให้กับเครื่องพิมพ์

รีเซ็ตเราเตอร์ไร้สาย หรือรีเซ็ตการตั้งค่าเครือข่ายสำหรับเครื่องพิมพ์

➔ “การรีเซ็ตการเชื่อมต่อเครือข่าย” บนหน้าที่ 289

มีปัญหาการตั้งค่าเครือข่ายบนคอมพิวเตอร์

วิธีการแก้ไข

ลองเชื่อมต่อเข้าเว็บไซต์ใด ๆ จากคอมพิวเตอร์ของคุณเพื่อให้มั่นใจว่าการตั้งค่าเครือข่ายของคอมพิวเตอร์ของคุณถูกต้อง หากคุณไม่สามารถเข้าถึงเว็บไซต์ใด ๆ ได้ แสดงว่ามีปัญหาที่คอมพิวเตอร์

ตรวจสอบการเชื่อมต่อเครือข่ายของคอมพิวเตอร์ ดูรายละเอียดในเอกสารคู่มือที่ให้มาพร้อมกับคอมพิวเตอร์

อุปกรณ์ที่เชื่อมต่อกับพอร์ต USB 3.0 จะทำให้เกิดการรบกวนความถี่วิทยุ

วิธีการแก้ไข

เมื่อคุณเชื่อมต่ออุปกรณ์กับพอร์ต USB 3.0 บนเครื่อง Mac มีการรบกวนความถี่วิทยุเกิดขึ้น ลองดังต่อไปนี้ หากไม่สามารถเชื่อมต่อ LAN ระบบไร้สาย (Wi-Fi) หรือหากการทำงานไม่เสถียร

วางอุปกรณ์ที่เชื่อมต่อกับพอร์ต USB 3.0 ให้ห่างจากคอมพิวเตอร์

เชื่อมต่อกับ SSID สำหรับช่วงความถี่ 5 GHz

ดูข้อมูลต่อไปนี้เพื่อเชื่อมต่อเครื่องพิมพ์กับ SSID

➔ “การตั้งค่า Wi-Fi โดยการป้อน SSID และรหัสผ่าน” บนหน้าที่ 293

เครื่องพิมพ์เชื่อมต่ออยู่กับอีเธอร์เน็ตโดยใช้อุปกรณ์ที่รองรับมาตรฐาน IEEE 802.3az (อีเธอร์เน็ตแบบประหยัดพลังงาน)

วิธีการแก้ไข

เมื่อคุณเชื่อมต่อเครื่องพิมพ์ผ่านอีเธอร์เน็ตโดยใช้อุปกรณ์ที่สนับสนุนมาตรฐาน IEEE 802.3az (อีเธอร์เน็ตแบบประหยัดพลังงาน) ปัญหาต่อไปนี้อาจเกิดขึ้นโดยขึ้นอยู่กับฮับหรือเราเตอร์ที่คุณใช้

การเชื่อมต่อไม่เสถียร เครื่องพิมพ์เชื่อมต่อและถูกตัดการเชื่อมต่อสลับไปมาเรื่อยๆ

ไม่สามารถเชื่อมต่อกับเครื่องพิมพ์

ความเร็วการสื่อสารช้าลง

ทำตามขั้นตอนด้านล่างเพื่อปิดใช้งาน IEEE 802.3az สำหรับเครื่องพิมพ์ จากนั้นเชื่อมต่อใหม่

1. ถอดสายอีเธอร์เน็ตที่เชื่อมต่อคอมพิวเตอร์และเครื่องพิมพ์ออก

2. หาก IEEE 802.3az สำหรับคอมพิวเตอร์ถูกเปิดใช้งานไว้ ให้ปิดใช้งาน

ดูรายละเอียดในเอกสารคู่มือที่ให้มาพร้อมกับคอมพิวเตอร์

3. ทำการเชื่อมต่อคอมพิวเตอร์และเครื่องพิมพ์ด้วยสายอีเธอร์เน็ตโดยตรง
4. จากเครื่องพิมพ์ พิมพ์รายงานการเชื่อมต่อเครือข่ายออกมา
"การพิมพ์รายงานการเชื่อมต่อเครือข่าย" บนหน้าที่ 307
5. ตรวจสอบที่อยู่ IP ของเครื่องพิมพ์จากรายงานการเชื่อมต่อเครือข่าย
6. จากคอมพิวเตอร์ เข้าไปที่ Web Config
เริ่มต้นใช้งานเว็บเบราว์เซอร์ จากนั้นป้อนที่อยู่ IP ของเครื่องพิมพ์เข้าไป
"การรัน Web Config บนเว็บเบราว์เซอร์" บนหน้าที่ 350
7. เลือกที่แถบ **Network Settings > Wired LAN**
8. เลือก **OFF** สำหรับ **IEEE 802.3az**
9. คลิกที่ **Next**
10. คลิกที่ **OK**
11. ถอดสายอีเธอร์เน็ตที่เชื่อมต่อคอมพิวเตอร์และเครื่องพิมพ์ออก
12. ถ้าคุณเปิดใช้งาน IEEE 802.3az สำหรับคอมพิวเตอร์ไว้ในขั้นตอนที่ 2 ให้เปิดใช้งาน
13. เชื่อมต่อสายอีเธอร์เน็ตที่คุณถอดออกในขั้นตอนที่ 1 กับคอมพิวเตอร์และเครื่องพิมพ์
ถ้าปัญหายังไม่หายไป แสดงว่าอาจเป็นอุปกรณ์อื่นๆ นอกเหนือจากเครื่องพิมพ์ที่เป็นสาเหตุของปัญหา

เครื่องพิมพ์ไม่สามารถเชื่อมต่อผ่าน USB (Mac OS)

ให้พิจารณาสาเหตุต่อไปนี้

■ เสียบสาย USB ในเต้าเสียบไฟฟ้าไม่ถูกต้อง

วิธีการแก้ไข

เชื่อมต่อสายเคเบิล USB ไปยังเครื่องพิมพ์และเครื่องคอมพิวเตอร์ให้แน่น

■ มีปัญหากับฮับ USB

วิธีการแก้ไข

ถ้าคุณกำลังใช้ฮับ USB ให้ลองเชื่อมต่อกับเครื่องพิมพ์โดยตรงเข้ากับคอมพิวเตอร์

■ มีปัญหากับสาย USB หรือช่องเสียบ USB

วิธีการแก้ไข

หากระบบไม่รู้จักสาย USB ให้เปลี่ยนพอร์ต หรือเปลี่ยนสาย USB

■ คุณจะต้องกำหนดค่าการเชื่อมต่อ USB ใหม่

วิธีการแก้ไข

ถอดสาย USB ออกจากคอมพิวเตอร์ คลิกขวาที่ไอคอนเครื่องพิมพ์ที่ปรากฏขึ้นบนคอมพิวเตอร์ จากนั้นเลือก **ลบอุปกรณ์** จากนั้น ต่อสาย USB เข้ากับคอมพิวเตอร์

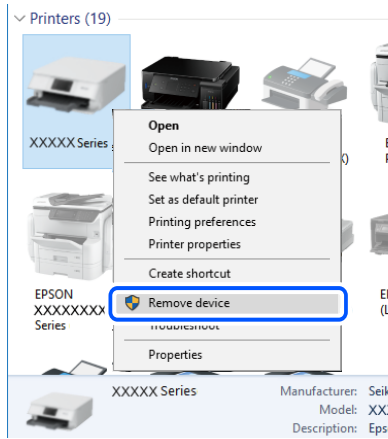

หากคุณไม่สามารถใช้สาย USB ให้ตั้งค่าการเชื่อมต่อ USB ใหม่โดยใช้ขั้นตอนสำหรับการเปลี่ยนวิธีการเชื่อมต่อ กับคอมพิวเตอร์ดังต่อไปนี้ ดูรายละเอียดที่ลิงก์ข้อมูลที่เกี่ยวข้องด้านล่าง

➔ ["การตั้งค่าสำหรับการเชื่อมต่อเข้ากับคอมพิวเตอร์" บนหน้าที่ 289](#)

■ เครื่องพิมพ์ถูกเชื่อมต่อกับพอร์ต SuperSpeed USB

วิธีการแก้ไข

หากคุณเชื่อมต่อเครื่องพิมพ์เข้ากับพอร์ต SuperSpeed USB โดยใช้สาย USB 2.0 อาจมีข้อผิดพลาดของการสื่อสารเกิดขึ้นในคอมพิวเตอร์บางเครื่อง ในกรณีดังกล่าว ให้เชื่อมต่อเครื่องพิมพ์ใหม่โดยใช้หนึ่งในวิธีการต่อไปนี้

- ใช้สาย USB 3.0
- เชื่อมต่อเข้ากับพอร์ต Hi-Speed USB ของคอมพิวเตอร์
- เชื่อมต่อเข้ากับพอร์ต Hi-Speed USB อื่นที่ไม่ใช่พอร์ตที่ทำให้เกิดข้อผิดพลาดของการสื่อสาร

■ ไม่สามารถพิมพ์แม้ว่าได้เชื่อมต่อแล้ว (Mac OS)

ให้พิจารณาสาเหตุต่อไปนี้

■ มีปัญหากับซอฟต์แวร์หรือข้อมูล

วิธีการแก้ไข

- ตรวจสอบให้แน่ใจว่าไดรเวอร์เครื่องพิมพ์ Epson ของแท้ (EPSON XXXXX) ได้ติดตั้งไว้ หากไดรเวอร์เครื่องพิมพ์ Epson ของแท้ไม่ได้ติดตั้งไว้ ฟังก์ชันการทำงานที่มีใช้จะถูกจำกัด เราแนะนำให้ใช้ไดรเวอร์เครื่องพิมพ์ Epson ของแท้
- หากคุณกำลังพิมพ์รูปภาพที่มีข้อมูลขนาดใหญ่ คอมพิวเตอร์อาจจะไม่มีหน่วยความจำเพียงพอ พิมพ์รูปภาพที่ระดับความละเอียดต่ำหรือขนาดเล็กลง
- หากคุณได้ลองกระทำการแก้ปัญหาและยังไม่สามารถแก้ปัญหาได้ ให้ลองถอนการติดตั้งและหลังจากนั้นติดตั้งกลับเข้าไปใหม่ของไดรฟ์เวอร์เครื่องพิมพ์

➔ ["การตรวจสอบว่าไดรเวอร์เครื่องพิมพ์ Epson ของแท้ได้ติดตั้งไว้ — Windows" บนหน้าที่ 178](#)

- ➔ “การตรวจสอบว่าไดรเวอร์เครื่องพิมพ์ Epson ของแท้ได้ติดตั้งไว้ — Mac OS” บนหน้าที่ 179
- ➔ “การติดตั้งหรือการถอนการติดตั้งแอปพลิเคชันแบบแยกต่างหาก” บนหน้าที่ 177

■ มีปัญหากับสถานะของเครื่องพิมพ์

วิธีการแก้ไข

ตรวจสอบให้แน่ใจว่าสถานะของเครื่องพิมพ์ไม่ได้อยู่ที่ **หยุดชั่วคราว**

เลือก **การกำหนดลักษณะของระบบ** จากเมนู **Apple > เครื่องพิมพ์และสแกนเนอร์** (หรือ **พิมพ์และสแกน, พิมพ์และแฟกซ์**) และหลังจากนั้น ดับเบิลคลิกเครื่องพิมพ์ ถ้าเครื่องพิมพ์หยุดชั่วคราว ให้คลิก **ทำต่อ**

■ คุณสมบัติการจำกัดผู้ใช้ถูกเปิดทำงานสำหรับเครื่องพิมพ์

วิธีการแก้ไข

เครื่องพิมพ์อาจจะไม่พิมพ์ถ้าคุณสมบัติการจำกัดผู้ใช้ถูกเปิดการทำงาน ติดต่อผู้ดูแลระบบเครื่องพิมพ์ของคุณ

เครื่องพิมพ์ไม่พิมพ์ในขณะที่ใช้ไดรเวอร์เครื่องพิมพ์แบบ PostScript (Mac OS)

■ การตั้งค่า ภาษาการพิมพ์ จำเป็นต้องเปลี่ยนแปลง

วิธีการแก้ไข

กำหนดตั้งค่า ภาษาการพิมพ์ ไปที่ **อัตโนมัติ** หรือ **PS** บนแผงควบคุม

เครื่องพิมพ์ไม่สามารถพิมพ์ผ่านการเชื่อมต่อเครือข่ายอย่างทันทีทันใด

ปัญหาอาจเป็นประเด็นหนึ่งประเด็นใดต่อไปนี้

■ สภาพแวดล้อมของเครือข่ายมีการเปลี่ยนแปลง

วิธีการแก้ไข

หากคุณสามารถเปลี่ยนแปลงสภาพแวดล้อมของเครือข่าย เช่น เราเตอร์ไร้สายหรือผู้ให้บริการเครือข่าย ให้พยายามตั้งค่าเครือข่ายสำหรับเครื่องพิมพ์อีกครั้ง

เชื่อมต่อเครื่องพิมพ์หรืออุปกรณ์สมาร์ทเข้ากับ SSID เดียวกับของเครื่องพิมพ์

➔ “การรีเซ็ตการเชื่อมต่อเครือข่าย” บนหน้าที่ 289

■ มีบางสิ่งไม่ถูกต้องเกี่ยวกับอุปกรณ์เครือข่ายสำหรับการเชื่อมต่อ Wi-Fi

วิธีการแก้ไข

ปิดอุปกรณ์ที่คุณต้องการเชื่อมต่อเข้ากับคอมพิวเตอร์ รอประมาณ 10 วินาที จากนั้นเปิดอุปกรณ์อีกครั้งตามลำดับต่อไปนี้; เราเตอร์ระบบไร้สาย คอมพิวเตอร์หรืออุปกรณ์สมาร์ท จากนั้นเป็นเครื่องพิมพ์ ย้าย

เครื่องพิมพ์และคอมพิวเตอร์หรืออุปกรณ์สมาร์ตให้ใกล้กับเราเตอร์ระบบไร้สายเพื่อช่วยให้การสื่อสารทางคลื่นวิทยุดีขึ้น จากนั้นลองทำการตั้งค่าเครือข่ายอีกครั้ง

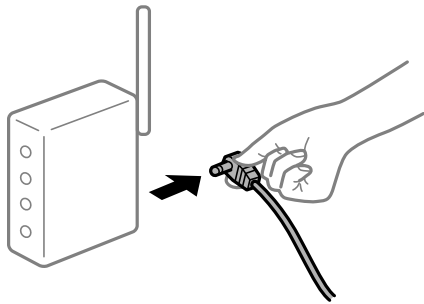

■ เครื่องพิมพ์ไม่ได้เชื่อมต่อกับเครือข่าย

วิธีการแก้ไข

เลือก การตั้งค่า > การตั้งค่าทั่วไป > การตั้งค่าเครือข่าย > การตรวจสอบการเชื่อมต่อ จากนั้นพิมพ์รายงานการเชื่อมต่อเครือข่ายออกมา หากในรายงานปรากฏว่าการเชื่อมต่อเครือข่ายล้มเหลว ให้ตรวจสอบรายงานการเชื่อมต่อเครือข่าย จากนั้นทำตามแนวทางแก้ไขปัญหาที่พิมพ์ออกมา

➔ “การพิมพ์รายงานการเชื่อมต่อเครือข่าย” บนหน้าที่ 307

■ มีปัญหาเกี่ยวกับการตั้งค่าเครือข่ายบนคอมพิวเตอร์

วิธีการแก้ไข

ลองเชื่อมต่อเข้าเว็บไซต์ใด ๆ จากคอมพิวเตอร์ของคุณเพื่อให้มั่นใจว่าการตั้งค่าเครือข่ายของคอมพิวเตอร์ของคุณถูกต้อง หากคุณไม่สามารถเข้าถึงเว็บไซต์ใด ๆ ได้ แสดงว่ามีปัญหาที่คอมพิวเตอร์

ตรวจสอบการเชื่อมต่อเครือข่ายของคอมพิวเตอร์ ดูรายละเอียดในเอกสารคู่มือที่ให้มาพร้อมกับคอมพิวเตอร์

■ ไม่สามารถพิมพ์จากอุปกรณ์สมาร์ต

ตรวจสอบว่าอุปกรณ์สมาร์ตและเครื่องพิมพ์เชื่อมต่ออย่างถูกต้อง

สาเหตุและการแก้ไขปัญหานี้อาจแตกต่างกันไปขึ้นอยู่กับว่าอุปกรณ์ใดเชื่อมต่อกันแล้วหรือไม่

การตรวจสอบสถานะของการเชื่อมต่อ

ใช้ Epson iPrint เพื่อตรวจสอบสถานะของการเชื่อมต่อสำหรับอุปกรณ์สมาร์ตและเครื่องพิมพ์

ดูขั้นตอนต่อไปเพื่อติดตั้ง Epson iPrint ถ้ายังไม่ได้ติดตั้งไว้

“แอปพลิเคชันสำหรับการพิมพ์อย่างง่ายจากอุปกรณ์สมาร์ต (Epson iPrint)” บนหน้าที่ 346

1. จากอุปกรณ์สมาร์ต ให้เรียกใช้ Epson iPrint
2. ตรวจสอบสถานะที่ชื่อเครื่องพิมพ์แสดงผลบนหน้าจอหลัก
เมื่อระดับหมึกคงเหลือปรากฏขึ้น แสดงว่าการเชื่อมต่อระหว่างอุปกรณ์สมาร์ตและเครื่องพิมพ์สำเร็จแล้ว
ถ้าสิ่งต่อไปนี้ปรากฏขึ้น แสดงว่าการเชื่อมต่อระหว่างอุปกรณ์สมาร์ตและเครื่องพิมพ์สำเร็จแล้ว
 - Printer is not selected.
 - Communication error.

ตรวจสอบขั้นตอนต่อไปกรณีการเชื่อมต่อไม่สำเร็จ

- ❑ การเชื่อมต่อผ่านเครือข่ายไม่รู้จักเครื่องพิมพ์
“ไม่สามารถเชื่อมต่อเครือข่าย” บนหน้าที่ 219

ตรวจสอบดังต่อไปนี้กรณีการเชื่อมต่อสำเร็จ

- ❑ การเชื่อมต่อรู้จักเครื่องพิมพ์ แต่ไม่สามารถทำการพิมพ์
“ไม่สามารถพิมพ์แม้ว่าได้เชื่อมต่อแล้ว (iOS)” บนหน้าที่ 220

ไม่สามารถเชื่อมต่อเครือข่าย

ปัญหาอาจเป็นประเด็นหนึ่งประเด็นใดต่อไปนี้

■ มีบางสิ่งไม่ถูกต้องเกี่ยวกับอุปกรณ์เครือข่ายสำหรับการเชื่อมต่อ Wi-Fi

วิธีการแก้ไข

ปิดอุปกรณ์ที่คุณต้องการเชื่อมต่อเข้ากับคอมพิวเตอร์ รอประมาณ 10 วินาที จากนั้นเปิดอุปกรณ์อีกครั้งตามลำดับต่อไปนี้; เราเตอร์ระบบไร้สาย คอมพิวเตอร์หรืออุปกรณ์สมาร์ต จากนั้นเป็นเครื่องพิมพ์ ย้ายเครื่องพิมพ์และคอมพิวเตอร์หรืออุปกรณ์สมาร์ตให้ใกล้กับเราเตอร์ระบบไร้สายเพื่อช่วยให้การสื่อสารทางคลื่นวิทยุดีขึ้น จากนั้นลองทำการตั้งค่าเครือข่ายอีกครั้ง

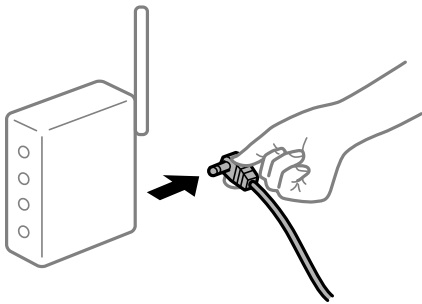

■ อุปกรณ์ไม่สามารถรับสัญญาณจากเราเตอร์ไร้สายเนื่องจากอยู่ห่างกันเกินไป

วิธีการแก้ไข

หลังจากย้ายคอมพิวเตอร์หรืออุปกรณ์สมาร์ตและเครื่องพิมพ์ให้ใกล้กับเราเตอร์ไร้สายมากขึ้น ให้ปิดเราเตอร์ไร้สาย จากนั้นเปิดใหม่

■ เมื่อเปลี่ยนเราเตอร์ไร้สาย การตั้งค่าจะไม่ตรงกับเราเตอร์ใหม่

วิธีการแก้ไข

ทำการตั้งค่าการเชื่อมต่ออีกครั้งเพื่อให้ตรงกับเราเตอร์ไร้สายใหม่

➔ “เมื่อเปลี่ยนเราเตอร์ไร้สาย” บนหน้าที่ 289

■ ค่า SSID ที่เชื่อมต่อจากคอมพิวเตอร์หรืออุปกรณ์สมาร์ตและคอมพิวเตอร์จะต่างกัน

วิธีการแก้ไข

เมื่อคุณใช้เราเตอร์ไร้สายหลายตัวพร้อมกัน หรือเราเตอร์ไร้สายมี SSID หลายค่า และอุปกรณ์เชื่อมต่ออยู่กับหลาย SSID คุณจะไม่สามารถเชื่อมต่อกับเราเตอร์ไร้สาย

เชื่อมต่อเครื่องพิมพ์หรืออุปกรณ์สมาร์ทเข้ากับ SSID เดียวกันของเครื่องพิมพ์

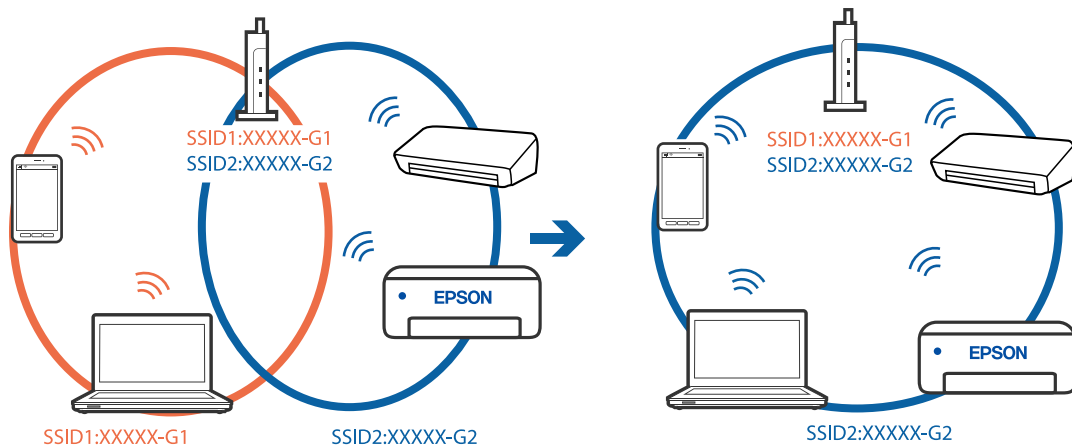

■ ตัวแยกความเป็นส่วนตัวบนเราเตอร์ไร้สายพร้อมใช้งาน

วิธีการแก้ไข

เราเตอร์ระบบไร้สายส่วนใหญ่มีคุณลักษณะตัวแยกความเป็นส่วนตัวที่บล็อกการสื่อสารระหว่างอุปกรณ์ที่เชื่อมต่อด้วย หากคุณไม่สามารถสื่อสารระหว่างเครื่องพิมพ์และคอมพิวเตอร์หรืออุปกรณ์สมาร์ท แม้ว่าอุปกรณ์เหล่านั้นเชื่อมต่อเข้ากับเครือข่ายเดียวกันก็ตาม ให้ปิดทำงานตัวแยกความเป็นส่วนตัวบนเราเตอร์ระบบไร้สาย ดูรายละเอียดในเอกสารคู่มือที่ให้มาพร้อมกับเราเตอร์ระบบไร้สาย

■ กำหนดที่อยู่ IP ไม่ถูกต้อง

วิธีการแก้ไข

หากที่อยู่ IP ถูกกำหนดให้กับเครื่องพิมพ์เป็น 169.254.XXX.XXX และชั้นเน็ตมาส์กคือ 255.255.0.0 แสดงว่าที่อยู่ IP อาจถูกกำหนดอย่างไม่ถูกต้อง

เลือก การตั้งค่า > การตั้งค่าทั่วไป > การตั้งค่าเครือข่าย > ขั้นสูง บนแผงควบคุมของเครื่องพิมพ์ จากนั้นเลือกที่อยู่ IP และชั้นเน็ตมาส์กที่กำหนดให้กับเครื่องพิมพ์

รีเซ็ตเราเตอร์ไร้สาย หรือรีเซ็ตการตั้งค่าเครือข่ายสำหรับเครื่องพิมพ์

➔ “การรีเซ็ตการเชื่อมต่อเครือข่าย” บนหน้าที่ 289

■ มีปัญหาการตั้งค่าเครือข่ายบนอุปกรณ์สมาร์ท

วิธีการแก้ไข

ลองเชื่อมต่อเข้าเว็บไซต์ใด ๆ จากอุปกรณ์สมาร์ทของคุณเพื่อให้มั่นใจว่าการตั้งค่าเครือข่ายของอุปกรณ์สมาร์ทของคุณถูกต้อง หากคุณไม่สามารถเข้าถึงเว็บไซต์ใด ๆ ได้ แสดงว่ามีปัญหาที่อุปกรณ์สมาร์ท

ตรวจสอบการเชื่อมต่อเครือข่ายของคอมพิวเตอร์ ดูรายละเอียดได้จากเอกสารที่ให้มาเกี่ยวกับอุปกรณ์สมาร์ทของคุณ

■ ไม่สามารถพิมพ์แม้ว่าได้เชื่อมต่อแล้ว (iOS)

ให้พิจารณาสาเหตุต่อไปนี้

■ การแสดงผลการติดตั้ง กระดาษอัตโนมัติ ถูกปิดใช้งาน

วิธีการแก้ไข

เปิดใช้งาน การแสดงผลการติดตั้ง กระดาษอัตโนมัติ ในเมนูต่อไปนี้

การตั้งค่า > การตั้งค่าทั่วไป > การตั้งค่าเครื่องพิมพ์ > การตั้งค่าแหล่งที่มาของกระดาษ > การแสดงผลการติดตั้ง กระดาษอัตโนมัติ

■ AirPrint ถูกปิดใช้งาน

วิธีการแก้ไข

เปิดใช้งานค่า AirPrint บน Web Config

➔ “แอปพลิเคชันสำหรับการกำหนดค่าการทำงานของเครื่องพิมพ์ (Web Config)” บนหน้าที่ 350

เครื่องพิมพ์ไม่สามารถพิมพ์ผ่านการเชื่อมต่อเครือข่ายอย่างทันทีทันใด

ปัญหาอาจเป็นประเด็นหนึ่งประเด็นใดต่อไปนี้

■ สภาพแวดล้อมของเครือข่ายมีการเปลี่ยนแปลง

วิธีการแก้ไข

หากคุณได้เปลี่ยนแปลงสภาพแวดล้อมของเครือข่าย เช่น เราเตอร์ไร้สายหรือผู้ให้บริการเครือข่าย ให้พยายามตั้งค่าเครือข่ายสำหรับเครื่องพิมพ์อีกครั้ง

เชื่อมต่อเครื่องพิมพ์หรืออุปกรณ์สมาร์ทเข้ากับ SSID เดียวกับของเครื่องพิมพ์

➔ “การรีเซ็ตการเชื่อมต่อเครือข่าย” บนหน้าที่ 289

■ มีบางสิ่งไม่ถูกต้องเกี่ยวกับอุปกรณ์เครือข่ายสำหรับการเชื่อมต่อ Wi-Fi

วิธีการแก้ไข

ปิดอุปกรณ์ที่คุณต้องการเชื่อมต่อเข้ากับคอมพิวเตอร์ รอประมาณ 10 วินาที จากนั้นเปิดอุปกรณ์อีกครั้งตามลำดับต่อไปนี้; เราเตอร์ระบบไร้สาย คอมพิวเตอร์หรืออุปกรณ์สมาร์ท จากนั้นเป็นเครื่องพิมพ์ ย้ายเครื่องพิมพ์และคอมพิวเตอร์หรืออุปกรณ์สมาร์ทให้ใกล้กับเราเตอร์ระบบไร้สายเพื่อช่วยให้การสื่อสารทางคลื่นวิทยุดีขึ้น จากนั้นลองทำการตั้งค่าเครือข่ายอีกครั้ง

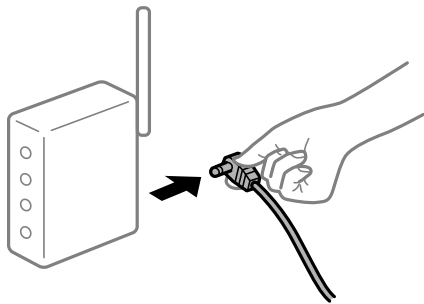

■ เครื่องพิมพ์ไม่ได้เชื่อมต่อกับเครือข่าย

วิธีการแก้ไข

เลือก การตั้งค่า > การตั้งค่าทั่วไป > การตั้งค่าเครือข่าย > การตรวจสอบการเชื่อมต่อ จากนั้นพิมพ์รายงานการเชื่อมต่อเครือข่ายออกมา หากในรายงานปรากฏว่าการเชื่อมต่อเครือข่ายล้มเหลว ให้ตรวจสอบรายงานการเชื่อมต่อเครือข่าย จากนั้นทำตามแนวทางแก้ไขปัญหาที่พิมพ์ออกมา

➔ “การพิมพ์รายงานการเชื่อมต่อเครือข่าย” บนหน้าที่ 307

■ มีปัญหาเกี่ยวกับการตั้งค่าเครือข่ายบนอุปกรณ์สมาร์ต

วิธีการแก้ไข

ลองเชื่อมต่อเข้าเว็บไซต์ใด ๆ จากอุปกรณ์สมาร์ตของคุณเพื่อให้มั่นใจว่าการตั้งค่าเครือข่ายของอุปกรณ์สมาร์ตของคุณถูกต้อง หากคุณไม่สามารถเข้าถึงเว็บไซต์ใด ๆ ได้ แสดงว่ามีปัญหาที่อุปกรณ์สมาร์ต

ตรวจสอบการเชื่อมต่อเครือข่ายของคอมพิวเตอร์ ดูรายละเอียดได้จากเอกสารที่ให้มาเกี่ยวกับอุปกรณ์สมาร์ตของคุณ

ไม่สามารถเริ่มการสแกนได้

ไม่สามารถเริ่มการสแกนจาก Windows

ตรวจสอบว่าคอมพิวเตอร์และเครื่องพิมพ์เชื่อมต่ออย่างถูกต้อง

สาเหตุและการแก้ไขปัญหานี้อาจแตกต่างกันไปขึ้นอยู่กับว่าอุปกรณ์ใดเชื่อมต่อกันแล้วหรือไม่

การตรวจสอบสถานะของการเชื่อมต่อ

ใช้ Epson Printer Connection Checker เพื่อตรวจสอบสถานะของการเชื่อมต่อสำหรับคอมพิวเตอร์และเครื่องพิมพ์ คุณอาจแก้ไขปัญหานี้ได้โดยขึ้นอยู่กับผลของการตรวจสอบ

1. ดับเบิลคลิกที่ไอคอน **Epson Printer Connection Checker** บนหน้าเดสก์ทอป

Epson Printer Connection Checker เริ่มทำงาน

ถ้าไม่มีไอคอนบนหน้าเดสก์ทอป ให้ทำตามวิธีด้านล่างเพื่อเริ่ม Epson Printer Connection Checker

Windows 10

คลิกที่ปุ่มเริ่มต้น และหลังจากนั้นเลือก **Epson Software > Epson Printer Connection Checker**

Windows 8.1/Windows 8

ป้อนชื่อแอสพลีเคชันเข้าไปในช่องค้นหา และหลังจากนั้นเลือกไอคอนที่แสดงออกมา

Windows 7

คลิกที่ปุ่มเริ่มต้น และหลังจากนั้นเลือก **โปรแกรมทั้งหมด > Epson Software > Epson Printer Connection Checker**

2. ปฏิบัติตามคำแนะนำที่แสดงบนหน้าจอเพื่อตรวจสอบ

หมายเหตุ:

ถ้าชื่อเครื่องพิมพ์ไม่ปรากฏขึ้น ให้ติดตั้งไดรเวอร์เครื่องพิมพ์ Epson ของแท้

"การตรวจสอบว่าไดรเวอร์เครื่องพิมพ์ Epson ของแท้ได้ติดตั้งไว้ — Windows" บนหน้าที่ 178

เมื่อคุณระบุปัญหาได้แล้ว ให้ปฏิบัติตามแนวทางแก้ไขปัญหาที่แสดงบนหน้าจอ

ถ้าคุณไม่สามารถแก้ไขปัญหาได้ ให้ตรวจสอบดังต่อไปนี้ตามสถานการณ์ของคุณ

การเชื่อมต่อผ่านเครือข่ายไม่รู้จักเครื่องพิมพ์

["ไม่สามารถเชื่อมต่อเครือข่าย" บนหน้าที่ 204](#)

การเชื่อมต่อผ่าน USB ไม่รู้จักเครื่องพิมพ์

["เครื่องพิมพ์ไม่สามารถเชื่อมต่อผ่าน USB \(Windows\)" บนหน้าที่ 206](#)

การเชื่อมต่อรู้จักเครื่องพิมพ์ แต่ไม่สามารถทำการสแกน

["ไม่สามารถสแกนแม้ว่าได้เชื่อมต่อแล้ว \(Windows\)" บนหน้าที่ 226](#)

ไม่สามารถเชื่อมต่อเครือข่าย

ปัญหาอาจเป็นประเด็นหนึ่งประเด็นใดต่อไปนี้

■ มีบางสิ่งไม่ถูกต้องเกี่ยวกับอุปกรณ์เครือข่ายสำหรับการเชื่อมต่อ Wi-Fi

วิธีการแก้ไข

ปิดอุปกรณ์ที่คุณต้องการเชื่อมต่อเข้ากับคอมพิวเตอร์ รอประมาณ 10 วินาที จากนั้นเปิดอุปกรณ์อีกครั้งตามลำดับต่อไปนี้; เราเตอร์ระบบไร้สาย คอมพิวเตอร์หรืออุปกรณ์สมาร์ต จากนั้นเป็นเครื่องพิมพ์ ย้ายเครื่องพิมพ์และคอมพิวเตอร์หรืออุปกรณ์สมาร์ตให้ใกล้กับเราเตอร์ระบบไร้สายเพื่อช่วยให้การสื่อสารทางคลื่นวิทยุดีขึ้น จากนั้นลองทำการตั้งค่าเครือข่ายอีกครั้ง

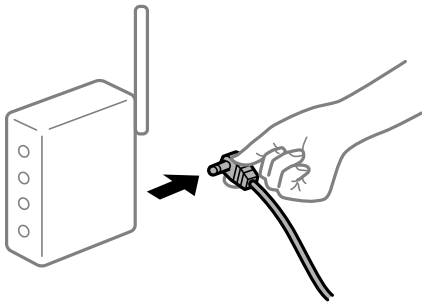

■ อุปกรณ์ไม่สามารถรับสัญญาณจากเราเตอร์ไร้สายเนื่องจากอยู่ห่างกันเกินไป

วิธีการแก้ไข

หลังจากย้ายคอมพิวเตอร์หรืออุปกรณ์สมาร์ตและเครื่องพิมพ์ให้ใกล้กับเราเตอร์ไร้สายมากขึ้น ให้ปิดเราเตอร์ไร้สาย จากนั้นเปิดใหม่

■ เมื่อเปลี่ยนเราเตอร์ไร้สาย การตั้งค่าจะไม่ตรงกับเราเตอร์ใหม่

วิธีการแก้ไข

ทำการตั้งค่าการเชื่อมต่ออีกครั้งเพื่อให้ตรงกับเราเตอร์ไร้สายใหม่

➔ “เมื่อเปลี่ยนเราเตอร์ไร้สาย” บนหน้าที่ 289

■ ค่า SSID ที่เชื่อมต่อจากคอมพิวเตอร์หรืออุปกรณ์สมาร์ตและคอมพิวเตอร์จะต่างกัน

วิธีการแก้ไข

เมื่อคุณใช้เราเตอร์ไร้สายหลายตัวพร้อมกัน หรือเราเตอร์ไร้สายมี SSID หลายค่า และอุปกรณ์เชื่อมต่ออยู่กับหลาย SSID คุณจะไม่สามารถเชื่อมต่อกับเราเตอร์ไร้สาย

เชื่อมต่อเครื่องพิมพ์หรืออุปกรณ์สมาร์ทเข้ากับ SSID เดียวกันของเครื่องพิมพ์

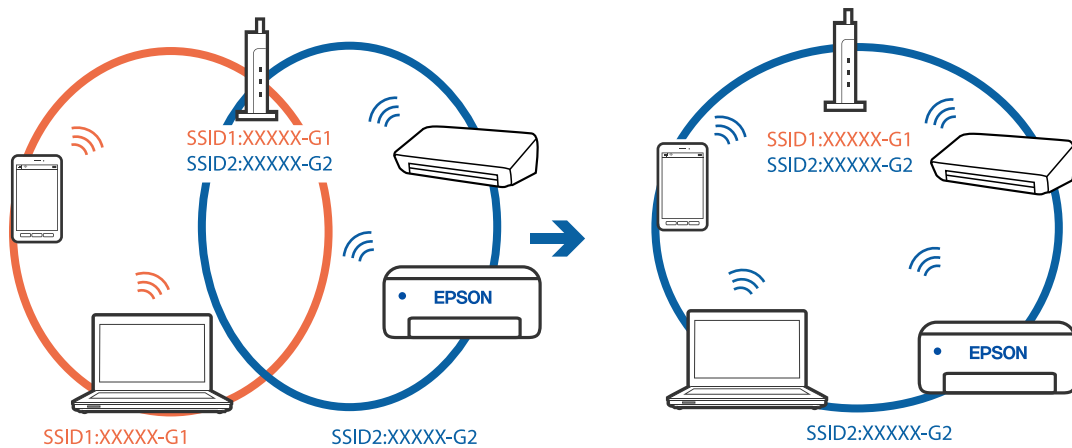

▼ ตัวแยกความเป็นส่วนตัวบนเราเตอร์ไร้สายพร้อมใช้งาน

วิธีการแก้ไข

เราเตอร์ระบบไร้สายส่วนใหญ่มีคุณลักษณะตัวแยกความเป็นส่วนตัวที่บล็อกการสื่อสารระหว่างอุปกรณ์ที่เชื่อมต่อด้วย หากคุณไม่สามารถสื่อสารระหว่างเครื่องพิมพ์และคอมพิวเตอร์หรืออุปกรณ์สมาร์ท แม้ว่าอุปกรณ์เหล่านั้นเชื่อมต่อเข้ากับเครือข่ายเดียวกันก็ตาม ให้ปิดทำงานตัวแยกความเป็นส่วนตัวบนเราเตอร์ระบบไร้สาย ดูรายละเอียดในเอกสารคู่มือที่ให้มาพร้อมกับเราเตอร์ระบบไร้สาย

▼ กำหนดที่อยู่ IP ไม่ถูกต้อง

วิธีการแก้ไข

หากที่อยู่ IP ถูกกำหนดให้กับเครื่องพิมพ์เป็น 169.254.XXX.XXX และชั้นเน็ตมาस्कคือ 255.255.0.0 แสดงว่าที่อยู่ IP อาจถูกกำหนดอย่างไม่ถูกต้อง

เลือก การตั้งค่า > การตั้งค่าทั่วไป > การตั้งค่าเครือข่าย > ขั้นสูง บนแผงควบคุมของเครื่องพิมพ์ จากนั้นเลือกที่อยู่ IP และชั้นเน็ตมาस्कที่กำหนดให้กับเครื่องพิมพ์

รีเซ็ตเราเตอร์ไร้สาย หรือรีเซ็ตการตั้งค่าเครือข่ายสำหรับเครื่องพิมพ์

➔ “การรีเซ็ตการเชื่อมต่อเครือข่าย” บนหน้าที่ 289

▼ มีปัญหาการตั้งค่าเครือข่ายบนคอมพิวเตอร์

วิธีการแก้ไข

ลองเชื่อมต่อเข้าเว็บไซต์ใด ๆ จากคอมพิวเตอร์ของคุณเพื่อให้มั่นใจว่าการตั้งค่าเครือข่ายของคอมพิวเตอร์ของคุณถูกต้อง หากคุณไม่สามารถเข้าถึงเว็บไซต์ใด ๆ ได้ แสดงว่ามีปัญหาที่คอมพิวเตอร์

ตรวจสอบการเชื่อมต่อเครือข่ายของคอมพิวเตอร์ ดูรายละเอียดในเอกสารคู่มือที่ให้มาพร้อมกับคอมพิวเตอร์

▼ เครื่องพิมพ์เชื่อมต่ออยู่กับอีเธอร์เน็ตโดยใช้อุปกรณ์ที่รองรับมาตรฐาน IEEE 802.3az (อีเธอร์เน็ตแบบประหยัดพลังงาน)

วิธีการแก้ไข

เมื่อคุณเชื่อมต่อเครื่องพิมพ์ผ่านอีเธอร์เน็ตโดยใช้อุปกรณ์ที่สนับสนุนมาตรฐาน IEEE 802.3az (อีเธอร์เน็ตแบบประหยัดพลังงาน) ปัญหาต่อไปนี้อาจเกิดขึ้นโดยขึ้นอยู่กับฮับหรือเราเตอร์ที่คุณใช้

- การเชื่อมต่อไม่เสถียร เครื่องพิมพ์เชื่อมต่อและถูกตัดการเชื่อมต่อสลับไปมาเรื่อยๆ
- ไม่สามารถเชื่อมต่อกับเครื่องพิมพ์
- ความเร็วการสื่อสารช้าลง

ทำตามขั้นตอนด้านล่างเพื่อปิดใช้งาน IEEE 802.3az สำหรับเครื่องพิมพ์ จากนั้นเชื่อมต่อใหม่

1. ถอดสายอีเธอร์เน็ตที่เชื่อมต่อคอมพิวเตอร์และเครื่องพิมพ์ออก
2. หาก IEEE 802.3az สำหรับคอมพิวเตอร์ถูกเปิดใช้งานไว้ ให้ปิดใช้งาน
ดูรายละเอียดในเอกสารคู่มือที่ให้มาพร้อมกับคอมพิวเตอร์
3. ทำการเชื่อมต่อคอมพิวเตอร์และเครื่องพิมพ์ด้วยสายอีเธอร์เน็ตโดยตรง
4. จากเครื่องพิมพ์ พิมพ์รายงานการเชื่อมต่อเครือข่ายออกมา
“การพิมพ์รายงานการเชื่อมต่อเครือข่าย” บนหน้าที่ 307
5. ตรวจสอบที่อยู่ IP ของเครื่องพิมพ์จากรายงานการเชื่อมต่อเครือข่าย
6. จากคอมพิวเตอร์ เข้าไปที่ Web Config
เริ่มต้นใช้งานเว็บเบราว์เซอร์ จากนั้นป้อนที่อยู่ IP ของเครื่องพิมพ์เข้าไป
“การรัน Web Config บนเว็บเบราว์เซอร์” บนหน้าที่ 350
7. เลือกที่แถบ **Network Settings > Wired LAN**
8. เลือก **OFF** สำหรับ **IEEE 802.3az**
9. คลิกที่ **Next**
10. คลิกที่ **OK**
11. ถอดสายอีเธอร์เน็ตที่เชื่อมต่อคอมพิวเตอร์และเครื่องพิมพ์ออก
12. ถ้าคุณปิดใช้งาน IEEE 802.3az สำหรับคอมพิวเตอร์ไว้ในขั้นตอนที่ 2 ให้เปิดใช้งาน
13. เชื่อมต่อสายอีเธอร์เน็ตที่คุณถอดออกในขั้นตอนที่ 1 กับคอมพิวเตอร์และเครื่องพิมพ์
ถ้าปัญหายังไม่หายไป แสดงว่าอาจเป็นอุปกรณ์อื่นๆ นอกเหนือจากเครื่องพิมพ์ที่เป็นสาเหตุของปัญหา

เครื่องพิมพ์ไม่สามารถเชื่อมต่อผ่าน USB (Windows)

ให้พิจารณาสาเหตุต่อไปนี้

เสียบสาย USB ในเต้าเสียบไฟฟ้าไม่ถูกต้อง

เชื่อมต่อสายเคเบิล USB ไปยังเครื่องพิมพ์และเครื่องคอมพิวเตอร์ให้แน่น

มีปัญหาเกี่ยวกับฮับ USB

ถ้าคุณกำลังใช้ฮับ USB ให้ลองเชื่อมต่อกับเครื่องพิมพ์โดยตรงเข้ากับคอมพิวเตอร์

มีปัญหาเกี่ยวกับสาย USB หรือช่องเสียบ USB

หากระบบไม่รู้จักสาย USB ให้เปลี่ยนพอร์ต หรือเปลี่ยนสาย USB

คุณจะต้องกำหนดค่าการเชื่อมต่อ USB ใหม่

ถอดสาย USB ออกจากคอมพิวเตอร์ คลิกขวาที่ไอคอนเครื่องพิมพ์ที่ปรากฏขึ้นบนคอมพิวเตอร์ จากนั้นเลือก **ลบอุปกรณ์** จากนั้น ต่อสาย USB เข้ากับคอมพิวเตอร์

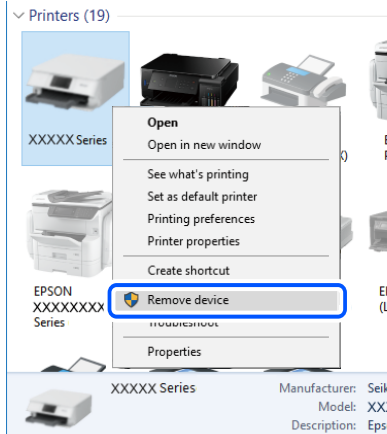

หากคุณไม่สามารถใช้สาย USB ให้ตั้งค่าการเชื่อมต่อ USB ใหม่โดยใช้ขั้นตอนสำหรับการเปลี่ยนวิธีการเชื่อมต่อกับคอมพิวเตอร์ดังต่อไปนี้ ดูรายละเอียดที่ลิงก์ข้อมูลที่เกี่ยวข้องด้านล่าง

ข้อมูลที่เกี่ยวข้อง

➔ ["การตั้งค่าสำหรับการเชื่อมต่อเข้ากับคอมพิวเตอร์" บนหน้าที่ 289](#)

เครื่องพิมพ์ถูกเชื่อมต่อกับพอร์ต SuperSpeed USB

หากคุณเชื่อมต่อเครื่องพิมพ์เข้ากับพอร์ต SuperSpeed USB โดยใช้สาย USB 2.0 อาจมีข้อผิดพลาดของการสื่อสารเกิดขึ้นในคอมพิวเตอร์บางเครื่อง ในกรณีดังกล่าว ให้เชื่อมต่อเครื่องพิมพ์ใหม่โดยใช้หนึ่งในวิธีการต่อไปนี้

- ใช้สาย USB 3.0
- เชื่อมต่อเข้ากับพอร์ต Hi-Speed USB ของคอมพิวเตอร์
- เชื่อมต่อเข้ากับพอร์ต Hi-Speed USB อื่นที่ไม่ใช่พอร์ตที่ทำให้เกิดข้อผิดพลาดของการสื่อสาร

ไม่สามารถสแกนแม้ว่าได้เชื่อมต่อแล้ว (Windows)

การสแกนที่ความละเอียดสูงผ่านเครือข่าย

ลองทำการสแกนที่ความละเอียดต่ำกว่า

ไม่สามารถเริ่มการสแกนจาก Mac OS

ตรวจสอบว่าคอมพิวเตอร์และเครื่องพิมพ์เชื่อมต่ออย่างถูกต้อง

สาเหตุและการแก้ไขปัญหานี้อาจแตกต่างกันไปขึ้นอยู่กับว่าอุปกรณ์ได้เชื่อมต่อกันแล้วหรือไม่

การตรวจสอบสถานะของการเชื่อมต่อ

ใช้ EPSON Status Monitor เพื่อตรวจสอบสถานะของการเชื่อมต่อสำหรับคอมพิวเตอร์และเครื่องพิมพ์

1. เลือก การกำหนดลักษณะของระบบ จากเมนู Apple > เครื่องพิมพ์และสแกนเนอร์ (หรือ พิมพ์และสแกน, พิมพ์และแฟกซ์) และหลังจากนั้น เลือกเครื่องพิมพ์
2. คลิกที่ ตัวเลือกและอุปกรณ์สิ้นเปลือง > โปรแกรมอรรถประโยชน์ > เปิดโปรแกรมอรรถประโยชน์เครื่องพิมพ์
3. คลิกที่ **EPSON Status Monitor**

เมื่อระดับหมึกคงเหลือปรากฏขึ้น แสดงว่าการเชื่อมต่อระหว่างคอมพิวเตอร์และเครื่องพิมพ์สำเร็จแล้ว
ตรวจสอบดังต่อไปนี้กรณีการเชื่อมต่อไม่สำเร็จ

- การเชื่อมต่อผ่านเครือข่ายไม่รู้จักเครื่องพิมพ์
“ไม่สามารถเชื่อมต่อเครือข่าย” บนหน้าที่ 212
- การเชื่อมต่อผ่าน USB ไม่รู้จักเครื่องพิมพ์
“เครื่องพิมพ์ไม่สามารถเชื่อมต่อผ่าน USB (Mac OS)” บนหน้าที่ 215

ตรวจสอบดังต่อไปนี้กรณีการเชื่อมต่อสำเร็จ

- การเชื่อมต่อรู้จักเครื่องพิมพ์ แต่ไม่สามารถทำการสแกน
“ไม่สามารถสแกนแม้ว่าได้เชื่อมต่อแล้ว (Mac OS)” บนหน้าที่ 231

ไม่สามารถเชื่อมต่อเครือข่าย

ปัญหาอาจเป็นประเด็นหนึ่งประเด็นใดต่อไปนี้

■ มีบางสิ่งไม่ถูกต้องเกี่ยวกับอุปกรณ์เครือข่ายสำหรับการเชื่อมต่อ Wi-Fi

วิธีการแก้ไข

ปิดอุปกรณ์ที่คุณต้องการเชื่อมต่อเข้ากับคอมพิวเตอร์ รอประมาณ 10 วินาที จากนั้นเปิดอุปกรณ์อีกครั้งตามลำดับต่อไปนี้; เราเตอร์ระบบไร้สาย คอมพิวเตอร์หรืออุปกรณ์สมาร์ต จากนั้นเป็นเครื่องพิมพ์ ย้ายเครื่องพิมพ์และคอมพิวเตอร์หรืออุปกรณ์สมาร์ตให้ใกล้กับเราเตอร์ระบบไร้สายเพื่อช่วยให้การสื่อสารทางคลื่นวิทยุดีขึ้น จากนั้นลองทำการตั้งค่าเครือข่ายอีกครั้ง

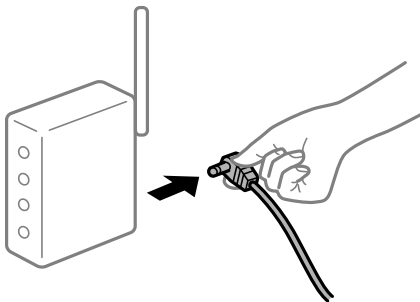

■ อุปกรณ์ไม่สามารถรับสัญญาณจากเราเตอร์ไร้สายเนื่องจากอยู่ห่างกันเกินไป

วิธีการแก้ไข

หลังจากย้ายคอมพิวเตอร์หรืออุปกรณ์สมาร์ตและเครื่องพิมพ์ให้ใกล้กับเราเตอร์ไร้สายมากขึ้น ให้ปิดเราเตอร์ไร้สาย จากนั้นเปิดใหม่

เมื่อเปลี่ยนเราเตอร์ไร้สาย การตั้งค่าจะไม่ตรงกับเราเตอร์ใหม่

วิธีการแก้ไข

ทำการตั้งค่าการเชื่อมต่ออีกครั้งเพื่อให้ตรงกับเราเตอร์ไร้สายใหม่

➔ “เมื่อเปลี่ยนเราเตอร์ไร้สาย” บนหน้าที่ 289

ค่า SSID ที่เชื่อมต่อจากคอมพิวเตอร์หรืออุปกรณ์สมาร์ทและคอมพิวเตอร์จะต่างกัน

วิธีการแก้ไข

เมื่อคุณใช้เราเตอร์ไร้สายหลายตัวพร้อมกัน หรือเราเตอร์ไร้สายมี SSID หลายค่า และอุปกรณ์เชื่อมต่ออยู่กับหลาย SSID คุณจะไม่สามารถเชื่อมต่อกับเราเตอร์ไร้สาย

เชื่อมต่อเครื่องพิมพ์หรืออุปกรณ์สมาร์ทเข้ากับ SSID เดียวกับของเครื่องพิมพ์

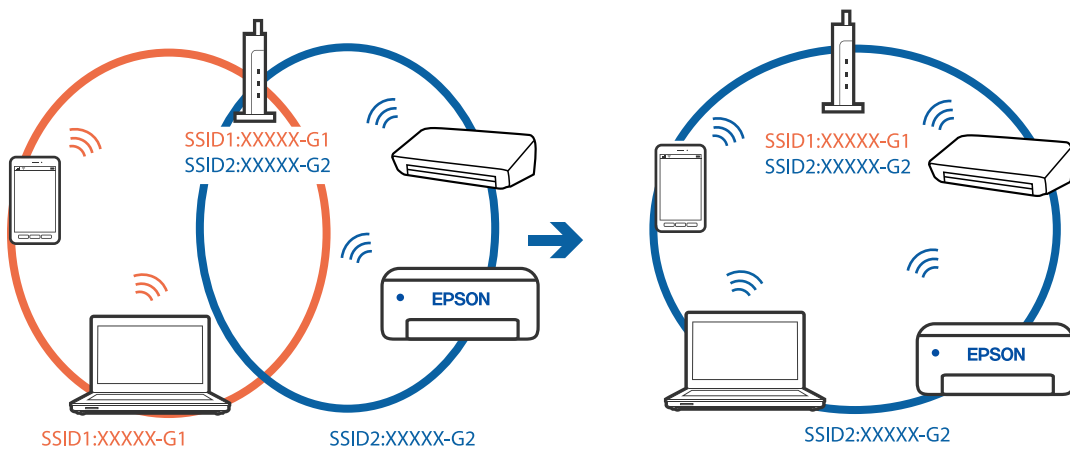

ตัวแยกความเป็นส่วนตัวบนเราเตอร์ไร้สายพร้อมใช้งาน

วิธีการแก้ไข

เราเตอร์ระบบไร้สายส่วนใหญ่มีคุณลักษณะตัวแยกความเป็นส่วนตัวที่บล็อกการสื่อสารระหว่างอุปกรณ์ที่เชื่อมต่อด้วย หากคุณไม่สามารถสื่อสารระหว่างเครื่องพิมพ์และคอมพิวเตอร์หรืออุปกรณ์สมาร์ท แม้ว่าอุปกรณ์เหล่านั้นเชื่อมต่อเข้ากับเครือข่ายเดียวกันก็ตาม ให้ปิดทำงานตัวแยกความเป็นส่วนตัวบนเราเตอร์ระบบไร้สาย ดูรายละเอียดในเอกสารคู่มือที่ให้มาพร้อมกับเราเตอร์ระบบไร้สาย

กำหนดที่อยู่ IP ไม่ถูกต้อง

วิธีการแก้ไข

หากที่อยู่ IP ถูกกำหนดให้กับเครื่องพิมพ์เป็น 169.254.XXX.XXX และชั้นเน็ตมาส์กคือ 255.255.0.0 แสดงว่าที่อยู่ IP อาจถูกกำหนดอย่างไม่ถูกต้อง

เลือก การตั้งค่า > การตั้งค่าทั่วไป > การตั้งค่าเครือข่าย > ขั้นสูง บนแผงควบคุมของเครื่องพิมพ์ จากนั้นเลือกที่อยู่ IP และชั้นเน็ตมาส์กที่กำหนดให้กับเครื่องพิมพ์

รีเซ็ตเราเตอร์ไร้สาย หรือรีเซ็ตการตั้งค่าเครือข่ายสำหรับเครื่องพิมพ์

➔ “การรีเซ็ตการเชื่อมต่อเครือข่าย” บนหน้าที่ 289

มีปัญหากับการตั้งค่าเครือข่ายบนคอมพิวเตอร์

วิธีการแก้ไข

ลองเชื่อมต่อเข้าเว็บไซต์ใด ๆ จากคอมพิวเตอร์ของคุณเพื่อให้มั่นใจว่าการตั้งค่าเครือข่ายของคอมพิวเตอร์ของคุณถูกต้อง หากคุณไม่สามารถเข้าถึงเว็บไซต์ใด ๆ ได้ แสดงว่ามีปัญหาที่คอมพิวเตอร์

ตรวจสอบการเชื่อมต่อเครือข่ายของคอมพิวเตอร์ ดูรายละเอียดในเอกสารคู่มือที่ให้มาพร้อมกับคอมพิวเตอร์

อุปกรณ์ที่เชื่อมต่อกับพอร์ต USB 3.0 จะทำให้เกิดการรบกวนความถี่วิทยุ

วิธีการแก้ไข

เมื่อคุณเชื่อมต่ออุปกรณ์กับพอร์ต USB 3.0 บนเครื่อง Mac มีการรบกวนความถี่วิทยุเกิดขึ้น ลองดังต่อไปนี้ หากไม่สามารถเชื่อมต่อ LAN ระบบไร้สาย (Wi-Fi) หรือหากการทำงานไม่เสถียร

- วางอุปกรณ์ที่เชื่อมต่อกับพอร์ต USB 3.0 ให้ห่างจากคอมพิวเตอร์
- เชื่อมต่อกับ SSID สำหรับช่วงความถี่ 5 GHz

ดูข้อมูลต่อไปนี้เพื่อเชื่อมต่อเครื่องพิมพ์กับ SSID

➔ “การตั้งค่า Wi-Fi โดยการป้อน SSID และรหัสผ่าน” บนหน้าที่ 293

เครื่องพิมพ์เชื่อมต่ออยู่กับอีเธอร์เน็ตโดยใช้อุปกรณ์ที่รองรับมาตรฐาน IEEE 802.3az (อีเธอร์เน็ตแบบประหยัดพลังงาน)

วิธีการแก้ไข

เมื่อคุณเชื่อมต่อเครื่องพิมพ์ผ่านอีเธอร์เน็ตโดยใช้อุปกรณ์ที่สนับสนุนมาตรฐาน IEEE 802.3az (อีเธอร์เน็ตแบบประหยัดพลังงาน) ปัญหาต่อไปนี้อาจเกิดขึ้นโดยขึ้นอยู่กับฮับหรือเราเตอร์ที่คุณใช้

- การเชื่อมต่อไม่เสถียร เครื่องพิมพ์เชื่อมต่อและถูกตัดการเชื่อมต่อสลับไปมาเรื่อยๆ
- ไม่สามารถเชื่อมต่อกับเครื่องพิมพ์
- ความเร็วการสื่อสารช้าลง

ทำตามขั้นตอนด้านล่างเพื่อปิดใช้งาน IEEE 802.3az สำหรับเครื่องพิมพ์ จากนั้นเชื่อมต่อใหม่

1. ถอดสายอีเธอร์เน็ตที่เชื่อมต่อคอมพิวเตอร์และเครื่องพิมพ์ออก
2. หาก IEEE 802.3az สำหรับคอมพิวเตอร์ถูกเปิดใช้งานไว้ ให้ปิดใช้งาน ดูรายละเอียดในเอกสารคู่มือที่ให้มาพร้อมกับคอมพิวเตอร์
3. ทำการเชื่อมต่อคอมพิวเตอร์และเครื่องพิมพ์ด้วยสายอีเธอร์เน็ตโดยตรง
4. จากเครื่องพิมพ์ พิมพ์รายงานการเชื่อมต่อเครือข่ายออกมา
“การพิมพ์รายงานการเชื่อมต่อเครือข่าย” บนหน้าที่ 307
5. ตรวจสอบที่อยู่ IP ของเครื่องพิมพ์จากรายงานการเชื่อมต่อเครือข่าย
6. จากคอมพิวเตอร์ เข้าไปที่ Web Config
เริ่มต้นใช้งานเว็บเบราว์เซอร์ จากนั้นป้อนที่อยู่ IP ของเครื่องพิมพ์เข้าไป
“การรัน Web Config บนเว็บเบราว์เซอร์” บนหน้าที่ 350
7. เลือกที่แถบ **Network Settings > Wired LAN**
8. เลือก **OFF** สำหรับ **IEEE 802.3az**
9. คลิกที่ **Next**
10. คลิกที่ **OK**

11. ถอดสายอีเธอร์เน็ตที่เชื่อมต่อคอมพิวเตอร์และเครื่องพิมพ์ออก
12. ถ้าคุณเปิดใช้งาน IEEE 802.3az สำหรับคอมพิวเตอร์ไว้ในขั้นตอนที่ 2 ให้เปิดใช้งาน
13. เชื่อมต่อสายอีเธอร์เน็ตที่คุณถอดออกในขั้นตอนที่ 1 กับคอมพิวเตอร์และเครื่องพิมพ์
ถ้าปัญหายังไม่หายไป แสดงว่าอาจเป็นอุปกรณ์อื่นๆ นอกเหนือจากเครื่องพิมพ์ที่เป็นสาเหตุของปัญหา

เครื่องพิมพ์ไม่สามารถเชื่อมต่อผ่าน USB (Mac OS)

ให้พิจารณาสาเหตุต่อไปนี้

เสียบสาย USB ในเต้าเสียบไฟฟ้าไม่ถูกต้อง

เชื่อมต่อสายเคเบิล USB ไปยังเครื่องพิมพ์และเครื่องคอมพิวเตอร์ให้แน่น

มีปัญหาเกี่ยวกับฮับ USB

ถ้าคุณกำลังใช้ฮับ USB ให้ลองเชื่อมต่อกับเครื่องพิมพ์โดยตรงเข้ากับคอมพิวเตอร์

มีปัญหาเกี่ยวกับสาย USB หรือช่องเสียบ USB

หากระบบไม่รู้จักสาย USB ให้เปลี่ยนพอร์ต หรือเปลี่ยนสาย USB

คุณจะต้องกำหนดค่าการเชื่อมต่อ USB ใหม่

ถอดสาย USB ออกจากคอมพิวเตอร์ คลิกขวาที่ไอคอนเครื่องพิมพ์ที่ปรากฏขึ้นบนคอมพิวเตอร์ จากนั้นเลือก **ลบอุปกรณ์** จากนั้น ต่อสาย USB เข้ากับคอมพิวเตอร์

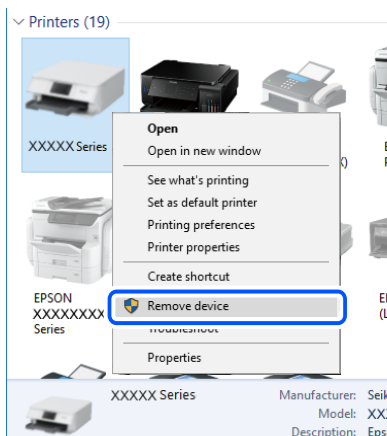

ถ้าคุณไม่สามารถใช้สาย USB ให้ตั้งค่าการเชื่อมต่อ USB ใหม่โดยใช้ขั้นตอนสำหรับการเปลี่ยนวิธีการเชื่อมต่อกับคอมพิวเตอร์ดังต่อไปนี้ ดูรายละเอียดที่ลิงก์ข้อมูลที่เกี่ยวข้องด้านล่าง

ข้อมูลที่เกี่ยวข้อง

➔ "การตั้งค่าสำหรับการเชื่อมต่อเข้ากับคอมพิวเตอร์" บนหน้าที่ 289

เครื่องพิมพ์ถูกเชื่อมต่อกับพอร์ต SuperSpeed USB

หากคุณเชื่อมต่อเครื่องพิมพ์เข้ากับพอร์ต SuperSpeed USB โดยใช้สาย USB 2.0 อาจมีข้อผิดพลาดของการสื่อสารเกิดขึ้นในคอมพิวเตอร์บางเครื่อง ในกรณีดังกล่าว ให้เชื่อมต่อเครื่องพิมพ์ใหม่โดยใช้หนึ่งในวิธีการต่อไปนี้

- ใช้สาย USB 3.0
- เชื่อมต่อเข้ากับพอร์ต Hi-Speed USB ของคอมพิวเตอร์
- เชื่อมต่อเข้ากับพอร์ต Hi-Speed USB อื่นที่ไม่ใช่พอร์ตที่ทำให้เกิดข้อผิดพลาดของการสื่อสาร

ไม่สามารถสแกนแม้ว่าได้เชื่อมต่อแล้ว (Mac OS)

การสแกนที่ความละเอียดสูงผ่านเครือข่าย

ลองทำการสแกนที่ความละเอียดต่ำกว่า

ไม่สามารถเริ่มการสแกนจากอุปกรณ์สมาร์ต

ตรวจสอบว่าอุปกรณ์สมาร์ตและเครื่องพิมพ์เชื่อมต่ออย่างถูกต้อง

สาเหตุและการแก้ไขปัญหานี้อาจแตกต่างกันไปขึ้นอยู่กับว่าอุปกรณ์ใดเชื่อมต่อกันแล้วหรือไม่

การตรวจสอบสถานะของการเชื่อมต่อ

ใช้ Epson iPrint เพื่อตรวจสอบสถานะของการเชื่อมต่อสำหรับอุปกรณ์สมาร์ตและเครื่องพิมพ์

ดูดังต่อไปนี้เพื่อติดตั้ง Epson iPrint ถ้ายังไม่ได้ติดตั้งไว้

[“แอปพลิเคชันสำหรับการพิมพ์อย่างง่ายจากอุปกรณ์สมาร์ต \(Epson iPrint\)” บนหน้าที่ 346](#)

1. จากอุปกรณ์สมาร์ต ให้เรียกใช้ Epson iPrint
2. ตรวจสอบสถานะว่าชื่อเครื่องพิมพ์แสดงผลบนหน้าจอหลัก
เมื่อระดับหมึกคงเหลือปรากฏขึ้น แสดงว่าการเชื่อมต่อระหว่างอุปกรณ์สมาร์ตและเครื่องพิมพ์สำเร็จแล้ว
ถ้าสิ่งต่อไปนี้ปรากฏขึ้น แสดงว่าการเชื่อมต่อระหว่างอุปกรณ์สมาร์ตและเครื่องพิมพ์สำเร็จแล้ว
 - Printer is not selected.
 - Communication error.

ตรวจสอบดังต่อไปนี้กรณีการเชื่อมต่อไม่สำเร็จ

- การเชื่อมต่อผ่านเครือข่ายไม่รู้จักเครื่องพิมพ์
[“ไม่สามารถเชื่อมต่อเครือข่าย” บนหน้าที่ 219](#)

ตรวจสอบดังต่อไปนี้กรณีการเชื่อมต่อสำเร็จ

- การเชื่อมต่อรู้จักเครื่องพิมพ์ แต่ไม่สามารถทำการสแกน
[“ไม่สามารถพิมพ์แม้ว่าได้เชื่อมต่อแล้ว \(iOS\)” บนหน้าที่ 220](#)

ไม่สามารถเชื่อมต่อเครือข่าย

ปัญหาอาจเป็นประเด็นหนึ่งประเด็นใดต่อไปนี้

■ มีบางสิ่งไม่ถูกต้องเกี่ยวกับอุปกรณ์เครือข่ายสำหรับการเชื่อมต่อ Wi-Fi

วิธีการแก้ไข

ปิดอุปกรณ์ที่คุณต้องการเชื่อมต่อเข้ากับคอมพิวเตอร์ รอประมาณ 10 วินาที จากนั้นเปิดอุปกรณ์อีกครั้งตามลำดับต่อไปนี้; เราเตอร์ระบบไร้สาย คอมพิวเตอร์หรืออุปกรณ์สมาร์ท จากนั้นเป็นเครื่องพิมพ์ ย้ายเครื่องพิมพ์และคอมพิวเตอร์หรืออุปกรณ์สมาร์ทให้ใกล้กับเราเตอร์ระบบไร้สายเพื่อช่วยให้การสื่อสารทางคลื่นวิทยุดีขึ้น จากนั้นลองทำการตั้งค่าเครือข่ายอีกครั้ง

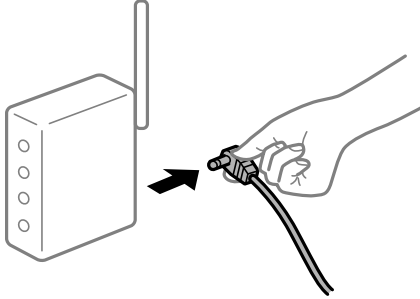

■ อุปกรณ์ไม่สามารถรับสัญญาณจากเราเตอร์ไร้สายเนื่องจากอยู่ห่างกันเกินไป

วิธีการแก้ไข

หลังจากย้ายคอมพิวเตอร์หรืออุปกรณ์สมาร์ทและเครื่องพิมพ์ให้ใกล้กับเราเตอร์ไร้สายมากขึ้น ให้ปิดเราเตอร์ไร้สาย จากนั้นเปิดใหม่

■ เมื่อเปลี่ยนเราเตอร์ไร้สาย การตั้งค่าจะไม่ตรงกับเราเตอร์ใหม่

วิธีการแก้ไข

ทำการตั้งค่าการเชื่อมต่ออีกครั้งเพื่อให้ตรงกับเราเตอร์ไร้สายใหม่

➔ “เมื่อเปลี่ยนเราเตอร์ไร้สาย” บนหน้าที่ 289

■ ค่า SSID ที่เชื่อมต่อจากคอมพิวเตอร์หรืออุปกรณ์สมาร์ทและคอมพิวเตอร์จะต่างกัน

วิธีการแก้ไข

เมื่อคุณใช้เราเตอร์ไร้สายหลายตัวพร้อมกัน หรือเราเตอร์ไร้สายมี SSID หลายค่า และอุปกรณ์เชื่อมต่ออยู่กับหลาย SSID คุณจะไม่สามารถเชื่อมต่อกับเราเตอร์ไร้สาย

เชื่อมต่อเครื่องพิมพ์หรืออุปกรณ์สมาร์ทเข้ากับ SSID เดียวกับของเครื่องพิมพ์

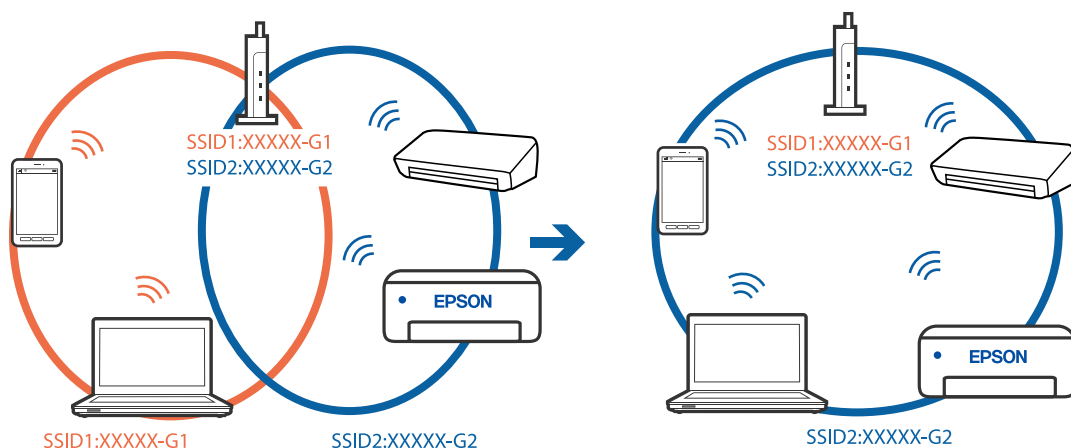

■ ตัวแยกความเป็นส่วนตัวบนเราเตอร์ไร้สายพร้อมใช้งาน

วิธีการแก้ไข

เราเตอร์ระบบไร้สายส่วนใหญ่มีคุณลักษณะตัวแยกความเป็นส่วนตัวที่บล็อกการสื่อสารระหว่างอุปกรณ์ที่เชื่อมต่อด้วย หากคุณไม่สามารถสื่อสารระหว่างเครื่องพิมพ์และคอมพิวเตอร์หรืออุปกรณ์สมาร์ท แม้ว่าอุปกรณ์เหล่านั้นเชื่อมต่อเข้ากับเครือข่ายเดียวกันก็ตาม ให้ปิดทำงานตัวแยกความเป็นส่วนตัวบนเราเตอร์ระบบไร้สาย ดูรายละเอียดในเอกสารคู่มือที่ให้มาพร้อมกับเราเตอร์ระบบไร้สาย

■ กำหนดที่อยู่ IP ไม่ถูกต้อง

วิธีการแก้ไข

หากที่อยู่ IP ถูกกำหนดให้กับเครื่องพิมพ์เป็น 169.254.XXX.XXX และชั้นเน็ตมาส์คือ 255.255.0.0 แสดงว่าที่อยู่ IP อาจถูกกำหนดอย่างไม่ถูกต้อง

เลือก การตั้งค่า > การตั้งค่าทั่วไป > การตั้งค่าเครือข่าย > **ขั้นสูง** บนแผงควบคุมของเครื่องพิมพ์ จากนั้นเลือกที่อยู่ IP และชั้นเน็ตมาส์ที่กำหนดให้กับเครื่องพิมพ์

รีเซ็ตเราเตอร์ไร้สาย หรือรีเซ็ตการตั้งค่าเครือข่ายสำหรับเครื่องพิมพ์

➔ “การรีเซ็ตการเชื่อมต่อเครือข่าย” บนหน้าที่ 289

■ มีปัญหาการตั้งค่าเครือข่ายบนอุปกรณ์สมาร์ท

วิธีการแก้ไข

ลองเชื่อมต่อเข้าเว็บไซต์ใด ๆ จากอุปกรณ์สมาร์ทของคุณเพื่อให้มั่นใจว่าการตั้งค่าเครือข่ายของอุปกรณ์สมาร์ทของคุณถูกต้อง หากคุณไม่สามารถเข้าถึงเว็บไซต์ใด ๆ ได้ แสดงว่ามีปัญหาที่อุปกรณ์สมาร์ท

ตรวจสอบการเชื่อมต่อเครือข่ายของคอมพิวเตอร์ ดูรายละเอียดได้จากเอกสารที่ให้มาเกี่ยวกับอุปกรณ์สมาร์ทของคุณ

ไม่สามารถบันทึกภาพที่สแกนได้ไปยังแชร์ไฟล์เดอร์

ข้อความแสดงผลขึ้นบนแผงควบคุม

เมื่อข้อความแจ้งข้อผิดพลาดแสดงผลขึ้นบนแผงควบคุม ให้ตรวจสอบข้อความหรือรายการต่อไปนี้เพื่อแก้ปัญหา

ข้อความ	วิธีการแก้ไข
DNS ผิดพลาด ตรวจสอบการตั้งค่า DNS	<p>ไม่สามารถเชื่อมต่อกับคอมพิวเตอร์ ตรวจสอบดังต่อไปนี้</p> <ul style="list-style-type: none"> <input type="checkbox"/> ตรวจสอบให้แน่ใจว่าที่อยู่ในการผู้ติดต่อบนเครื่องพิมพ์และที่อยู่ของเซิร์ฟเวอร์ตรงกัน <input type="checkbox"/> หากที่อยู่ IP ของคอมพิวเตอร์เป็นแบบคงที่ และถูกตั้งค่าด้วยตัวเอง ให้เปลี่ยนแปลงชื่อคอมพิวเตอร์ในเส้นทางเครือข่ายเป็นที่อยู่ IP ตัวอย่าง: \\EPSON02\SCAN เป็น \\192.168.xxx.xxx\SCAN <input type="checkbox"/> ตรวจสอบให้แน่ใจว่าคอมพิวเตอร์ถูกเปิดและไม่อยู่ในโหมดสลีป หากคอมพิวเตอร์อยู่ในโหมดสลีป คุณไม่สามารถบันทึกภาพที่สแกนได้ไปยังเซิร์ฟเวอร์ <input type="checkbox"/> ปิดใช้งานไฟร์วอลล์และซอฟต์แวร์รักษาความปลอดภัยของคอมพิวเตอร์ชั่วคราว หากการกระทำดังกล่าวข้างต้นไม่ได้ให้ตรวจสอบการตั้งค่าในซอฟต์แวร์รักษาความปลอดภัย <input type="checkbox"/> หากเลือก เครือข่ายสาธารณะ เป็นสถานที่ตั้งเครือข่าย คุณไม่สามารถบันทึกภาพที่สแกนได้ไปยังเซิร์ฟเวอร์ ตั้งค่าการส่งต่อสำหรับแต่ละพอร์ต <input type="checkbox"/> หากคุณใช้คอมพิวเตอร์โน้ตบุ๊ก และที่อยู่ IP ถูกตั้งค่าเป็น DHCP ที่อยู่ IP อาจเปลี่ยนแปลงได้เมื่อทำการเชื่อมต่อเครือข่ายใหม่ ขอรับที่อยู่ IP อีกครั้ง <input type="checkbox"/> ตรวจสอบให้แน่ใจว่าการตั้งค่า DNS ถูกต้อง ติดต่อผู้ดูแลระบบเพื่อทำการตั้งค่า DNS <input type="checkbox"/> ชื่อคอมพิวเตอร์และที่อยู่ IP อาจต่างออกไปหากตารางการจัดการของเซิร์ฟเวอร์ DNS ไม่ได้อัปเดต ติดต่อผู้ดูแลระบบเซิร์ฟเวอร์ DNS
ข้อผิดพลาดเกี่ยวกับการรับรองความถูกต้อง ตรวจสอบวิธีการรับรองความถูกต้อง บัญชีที่ได้รับการรับรอง ความถูกต้อง และรหัสผ่านที่ได้รับการรับรองความถูกต้อง	<p>ตรวจสอบให้แน่ใจว่าชื่อผู้ใช้และรหัสผ่านบนคอมพิวเตอร์ และผู้ติดต่อบนเครื่องพิมพ์ถูกต้อง นอกจากนี้ ตรวจสอบให้แน่ใจว่ารหัสผ่านยังไม่หมดอายุ</p>
การสื่อสารผิดพลาด ตรวจสอบ Wi-Fi/ การเชื่อมต่อเครือข่าย	<p>ไม่สามารถสื่อสารกับไฟลเดอร์เครือข่ายที่ลงทะเบียนไว้ในรายการผู้ติดต่อ ตรวจสอบดังต่อไปนี้</p> <ul style="list-style-type: none"> <input type="checkbox"/> ตรวจสอบให้แน่ใจว่า Use Microsoft network sharing ถูกเปิดใช้งานบน Web Config เลือก Network > MS Network จากส่วน Web Config <input type="checkbox"/> ตรวจสอบให้แน่ใจว่าที่อยู่ในการผู้ติดต่อบนเครื่องพิมพ์และที่อยู่ของเซิร์ฟเวอร์ตรงกัน <input type="checkbox"/> สิทธิการเข้าถึงสำหรับผู้ใช้ในรายการผู้ติดต่อจะต้องเพิ่มเข้าไปที่แท็บ การแชร์ และแท็บ ความปลอดภัย ของคุณสมบัติของเซิร์ฟเวอร์ นอกจากนี้ สิทธิของผู้ใช้จะต้องตั้งค่าไปที่ "อนุญาต"
ชื่อไฟล์มีการใช้งานอยู่แล้ว เปลี่ยนชื่อไฟล์และสแกนอีกครั้ง	<p>เปลี่ยนแปลงการตั้งค่าชื่อ มิฉะนั้น ให้ย้ายหรือลบไฟล์ หรือเปลี่ยนแปลงชื่อไฟล์บนเซิร์ฟเวอร์</p>
ไฟล์ที่สแกนใหญ่เกินไป ส่งไปได้เพียง XX หน้าเท่านั้น ตรวจสอบว่า ตำแหน่ง มีพื้นที่ว่างเพียงพอหรือไม่	<p>พื้นที่ว่างของดิสก์บนคอมพิวเตอร์ไม่เพียงพอ เพิ่มพื้นที่ว่างบนดิสก์คอมพิวเตอร์</p>

การตรวจสอบจุดที่เกิดข้อผิดพลาด

วิธีการแก้ไข

ขณะทำการบันทึกภาพที่สแกนได้ไปยังเซิร์ฟเวอร์ ขั้นตอนการบันทึกจะดำเนินไปดังต่อไปนี้จากนั้นคุณสามารถตรวจสอบจุดที่เกิดข้อผิดพลาดได้

รายการ	การทำงาน	ข้อความแสดงข้อผิดพลาด
กำลังเชื่อมต่อ	เชื่อมต่อกับคอมพิวเตอร์จากเครื่องพิมพ์	DNS ผิดพลาด ตรวจสอบการตั้งค่า DNS

รายการ	การทำงาน	ข้อความแสดงข้อผิดพลาด
กำลังเข้าสู่ระบบคอมพิวเตอร์	เข้าสู่ระบบคอมพิวเตอร์ด้วยชื่อผู้ใช้และรหัสผ่าน	ข้อผิดพลาดเกี่ยวกับการรับรองความถูกต้อง ตรวจสอบวิธีการรับรองความถูกต้อง บัญชีที่ได้รับการรับรอง ความถูกต้อง และรหัสผ่านที่ได้รับการรับรองความถูกต้อง
กำลังตรวจสอบไฟลเดอร์ที่จับ	ตรวจสอบเส้นทางเครือข่ายของแชร์ไฟลเดอร์	การสื่อสารผิดพลาด ตรวจสอบ Wi-Fi/การเชื่อมต่อเครือข่าย
กำลังตรวจสอบชื่อไฟล์	ตรวจสอบว่ามีไฟล์มีชื่อเดียวกันไฟล์ที่คุณต้องการบันทึกในไฟลเดอร์หรือไม่	ชื่อไฟล์มีการใช้งานอยู่แล้ว เปลี่ยนชื่อไฟล์และสแกนอีกครั้ง
กำลังเขียนไฟล์	เขียนไฟล์ใหม่	ไฟล์ที่สแกนใหญ่เกินไป ส่งไปได้เพียง XX หน้าเท่านั้น ตรวจสอบว่า ตำแหน่ง มีพื้นที่ว่างเพียงพอหรือไม่

การบันทึกภาพที่สแกนได้ใช้เวลานาน

■ เครื่องใช้เวลานานสำหรับการแก้ไขชื่อให้สอดคล้องกับ "ชื่อโดเมน" และ "ที่อยู่ IP"

วิธีการแก้ไข

ตรวจสอบดังต่อไปนี้

- ตรวจสอบให้แน่ใจว่าการตั้งค่า DNS ถูกต้อง
- ตรวจสอบให้แน่ใจว่าการตั้งค่า DNS แต่ละรายการถูกต้องเมื่อทำการตรวจสอบ Web Config
- ตรวจสอบให้แน่ใจว่าชื่อโดเมน DNS ถูกต้อง

ไม่สามารถส่งหรือรับแฟกซ์ได้

ไม่สามารถส่งหรือรับแฟกซ์ได้

ให้พิจารณาสาเหตุต่อไปนี้

■ มีปัญหาบางอย่างกับปลั๊กเสียบที่ผนังของเครื่องโทรศัพท์

วิธีการแก้ไข

ตรวจสอบว่าปลั๊กเสียบที่ผนังของเครื่องโทรศัพท์ว่ายังทำงานหรือไม่โดยการเชื่อมต่อเข้ากับเครื่องโทรศัพท์แล้วทำการทดสอบ ถ้าคุณไม่สามารถทำการรับสายโทรเข้าได้ ให้ติดต่อกับบริษัทให้บริการสื่อสารของคุณ

■ มีปัญหาบางอย่างในการเชื่อมต่อกับสายโทรศัพท์

วิธีการแก้ไข

เลือก การตั้งค่า > การตั้งค่าทั่วไป > การตั้งค่าแฟกซ์ > ตรวจสอบการเชื่อมต่อแฟกซ์ บนแผงควบคุมเพื่อรันรายงานการตรวจสอบการเชื่อมต่อของแฟกซ์ ลองวิธีการแก้ไขที่พิมพ์ไว้ในรายงาน

■ มีข้อผิดพลาดของการสื่อสารเกิดขึ้น

วิธีการแก้ไข

เลือกที่ **ช้า(9,600bps)** ใน การตั้งค่า > การตั้งค่าทั่วไป > การตั้งค่าแฟกซ์ > การตั้งค่าพื้นฐาน > ความเร็วในการแฟกซ์ จากแผงควบคุม

■ เชื่อมต่ออยู่กับสายโทรศัพท์แบบ DSL โดยไม่มีตัวกรอง DSL

วิธีการแก้ไข

ในการเชื่อมต่อกับสายโทรศัพท์แบบ DSL คุณจำเป็นต้องใช้โมเด็ม DSL ที่ติดตั้งมาพร้อมกับตัวกรองสัญญาณ DSL แบบในตัว หรือติดตั้งตัวกรอง DSL เข้ากับสายโทรศัพท์ ติดต่อกับผู้ให้บริการ DSL ของคุณ “การเชื่อมต่อเข้ากับ DSL หรือ ISDN” บนหน้าที่ 460

■ มีปัญหาบางอย่างในตัวกรอง DSL เมื่อคุณเชื่อมต่อกับสายโทรศัพท์ DSL

วิธีการแก้ไข

ถ้าคุณไม่สามารถส่งหรือรับแฟกซ์ ให้ทำการเชื่อมต่อเครื่องพิมพ์โดยตรงไปยังปลั๊กเสียบโทรศัพท์ที่ผนังเพื่อดูว่าเครื่องพิมพ์สามารถส่งแฟกซ์ได้หรือไม่ ถ้าสามารถทำงานได้ ปัญหานี้อาจเกิดจากตัวกรอง DSL ติดต่อกับผู้ให้บริการ DSL ของคุณ

■ ไม่สามารถส่งแฟกซ์ได้

ให้พิจารณาสาเหตุต่อไปนี้

■ สายการเชื่อมต่อถูกตั้งค่าเป็น PSTN ในสถานที่ที่ใช้ตู้สาขาโทรศัพท์ (PBX)

วิธีการแก้ไข

เลือกที่ **PBX** ใน การตั้งค่า > การตั้งค่าทั่วไป > การตั้งค่าแฟกซ์ > การตั้งค่าพื้นฐาน > ประเภทสาย จากแผงควบคุม

■ การส่งแฟกซ์โดยไม่ได้ป้อนรหัสการเข้าถึงในสภาพแวดล้อมที่ติดตั้ง PBX

วิธีการแก้ไข

ถ้าระบบโทรศัพท์ของคุณต้องใช้รหัสการเข้าถึงเพื่อให้สามารถโทรออกภายนอกได้ ให้ลงทะเบียนรหัสการเข้าใช้ไปยังเครื่องพิมพ์ และกดป้อนเครื่องหมาย # (รหัสต่อ) ที่ก่อนหน้าของหมายเลขโทรสารเมื่อทำการส่ง

■ ไม่ได้ลงทะเบียนข้อมูลของชื่อหัวกระดาษสำหรับแฟกซ์ขาออก

วิธีการแก้ไข

เลือก การตั้งค่า > การตั้งค่าทั่วไป > การตั้งค่าแฟกซ์ > การตั้งค่าพื้นฐาน > หัวกระดาษ แล้วตั้งค่าข้อมูลของชื่อหัวกระดาษ เครื่องแฟกซ์บางรุ่นจะปฏิเสธแฟกซ์เข้าโดยอัตโนมัติสำหรับแฟกซ์ที่ไม่มีข้อมูลของชื่อหัวกระดาษ

■ ใอดีผู้โทรของคุณถูกล็อก

วิธีการแก้ไข

ติดต่อบริษัทบริการสื่อสารเพื่อปลดล็อกใอดีผู้โทรของคุณ โทรศัพท์บางรุ่นหรือเครื่องแฟกซ์บางรุ่นจะปฏิเสธการโทรที่ไม่ทราบการบ่งชี้ตัวตนโดยอัตโนมัติ

■ หมายเลขแฟกซ์ของผู้รับไม่ถูกต้อง

วิธีการแก้ไข

ตรวจสอบว่าหมายเลขแฟกซ์ของผู้รับได้ลงทะเบียนไว้ในรายชื่อผู้ติดต่อของคุณหรือคุณได้ป้อนโดยตรงผ่านแป้นกดอย่างถูกต้องหรือไม่ หรือ ตรวจสอบกับผู้รับว่าหมายเลขแฟกซ์ถูกต้องหรือไม่

■ เครื่องแฟกซ์ของผู้รับไม่พร้อมรับแฟกซ์

วิธีการแก้ไข

สอบถามผู้รับว่าเครื่องแฟกซ์ของผู้รับพร้อมในการรับแฟกซ์หรือไม่

■ การส่งแฟกซ์โดยไม่ตั้งใจใช้คุณสมบัติที่อยู่ย่อย

วิธีการแก้ไข

ตรวจสอบว่าคุณส่งแฟกซ์โดยไม่ตั้งใจใช้คุณสมบัติที่อยู่ย่อยหรือไม่ หากคุณเลือกผู้รับโดยใช้ที่อยู่ย่อยจากรายการผู้ติดต่อ แฟกซ์อาจถูกส่งออกไปโดยใช้คุณสมบัติที่อยู่ย่อย

■ เครื่องแฟกซ์ของผู้รับไม่สามารถรับแฟกซ์โดยใช้คุณสมบัติที่อยู่ย่อย

วิธีการแก้ไข

เมื่อส่งแฟกซ์โดยใช้คุณสมบัติที่อยู่ย่อย ให้ตรวจสอบกับผู้รับว่าเครื่องแฟกซ์ของเขาสามารถรับแฟกซ์โดยใช้คุณสมบัติที่อยู่ย่อยหรือไม่

■ ที่อยู่ย่อยและรหัสผ่านไม่ถูกต้อง

วิธีการแก้ไข

เมื่อส่งแฟกซ์โดยใช้คุณลักษณะที่อยู่ย่อย ให้ตรวจสอบความถูกต้องของที่อยู่ย่อยและรหัสผ่าน ตรวจสอบกับผู้รับว่าที่อยู่ย่อยและรหัสผ่านตรงกัน

■ ข้อมูลที่จะส่งมีขนาดใหญ่เกินไป

วิธีการแก้ไข

คุณสามารถส่งแฟกซ์ที่มีขนาดข้อมูลเล็กลงโดยใช้วิธีใดวิธีหนึ่งดังต่อไปนี้

- เมื่อคุณส่งแฟกซ์เป็นสีขาวดำ ให้เปิดใช้งาน **ส่งโดยตรง** ใน **แฟกซ์ > การตั้งค่าแฟกซ์ > การตั้งค่าการส่งแฟกซ์**
"การส่งหลายหน้าของเอกสารแบบสีเดียว (ส่งโดยตรง)" บนหน้าที่ 135
- การใช้โทรศัพท์ที่เชื่อมต่อ
"การส่งแฟกซ์ที่โทรออกจากอุปกรณ์โทรศัพท์ภายนอก" บนหน้าที่ 132
- การใช้แบบไม่ยกหูโทรศัพท์ (On Hook)
"การส่งแฟกซ์ด้วยตัวเองหลังจากที่ยืนยันสถานะของผู้รับ" บนหน้าที่ 132
- การแยกต้นฉบับ

■ ไม่สามารถรับแฟกซ์ได้

ให้พิจารณาสาเหตุต่อไปนี้

นอกจากนี้เรายังแนะนำให้ตรวจสอบสถานะเครื่องพิมพ์ใน **Job/Status** เช่น ตรวจสอบว่าเครื่องพิมพ์กำลังรับแฟกซ์อยู่หรือไม่

■ การสมัครใช้บริการโอนสายการโทร

วิธีการแก้ไข

ถ้าคุณได้สมัครสมาชิกกับบริการโอนสายการโทรแล้ว เครื่องพิมพ์อาจจะไม่สามารถได้รับแฟกซ์ได้ ติดต่อผู้ให้บริการ

โหมดการรับ ถูกตั้งค่าไปที่ กำหนดเอง ขณะที่อุปกรณ์โทรศัพท์ภายนอกเชื่อมต่อกับเครื่องพิมพ์

วิธีการแก้ไข

ถ้าอุปกรณ์โทรศัพท์ภายนอกเชื่อมต่อกับเครื่องพิมพ์เพื่อใช้สายร่วมระหว่างโทรศัพท์และเครื่องพิมพ์ ให้เลือก การตั้งค่า > การตั้งค่าทั่วไป > การตั้งค่าแฟกซ์ > การตั้งค่าพื้นฐาน จากนั้นตั้งค่า โหมดการรับ เป็น **อัตโนมัติ**

หน่วยความจำที่ใช้ได้ของกล่องขาเข้าและกล่องข้อมูลความลับไม่เพียงพอ

วิธีการแก้ไข

เอกสารที่ได้รับรวมทั้งหมด 200 รายการถูกบันทึกไว้ในกล่องขาเข้าและกล่องข้อมูลความลับ ลบเอกสารที่ไม่จำเป็น

คอมพิวเตอร์ที่จับบันทึกแฟกซ์ขาเข้าไม่ได้เปิดเครื่อง

วิธีการแก้ไข

เมื่อคุณได้ตั้งค่าให้บันทึกแฟกซ์ขาเข้าไปยังคอมพิวเตอร์ ให้เปิดเครื่องคอมพิวเตอร์ แฟกซ์ขาเข้าจะถูกเก็บเมื่อได้บันทึกไปยังคอมพิวเตอร์แล้ว

ที่อยู่ย่อยและรหัสผ่านไม่ถูกต้อง

วิธีการแก้ไข

เมื่อได้รับแฟกซ์โดยใช้คุณลักษณะที่อยู่ย่อย ให้ตรวจสอบความถูกต้องของที่อยู่ย่อยและรหัสผ่าน ตรวจสอบกับผู้ส่งว่าที่อยู่ย่อยและรหัสผ่านตรงกัน

ลงทะเบียนหมายเลขแฟกซ์ของผู้ส่งถูกลบทะเบียนไว้ใน รายการหมายเลขที่ปฏิเสธ

วิธีการแก้ไข

ตรวจสอบว่าหมายเลขแฟกซ์ของผู้ส่งสามารถลบได้จาก **รายการหมายเลขที่ปฏิเสธ** ก่อนทำการลบ ลบจาก การตั้งค่า > การตั้งค่าทั่วไป > การตั้งค่าแฟกซ์ > การตั้งค่าพื้นฐาน > การปฏิเสธแฟกซ์ > แก้ไขรายการหมายเลขที่ปฏิเสธ หรือปิดใช้งาน รายการหมายเลขที่ปฏิเสธ ใน การตั้งค่า > การตั้งค่าทั่วไป > การตั้งค่าแฟกซ์ > การตั้งค่าพื้นฐาน > การปฏิเสธแฟกซ์ > การปฏิเสธแฟกซ์ แฟกซ์ที่ส่งจากหมายเลขที่ไม่ได้ลงทะเบียนในรายการนี้ถูกลบเมื่อการตั้งค่านี้ถูกเปิดใช้งาน

ไม่ได้ลงทะเบียนหมายเลขแฟกซ์ของผู้ส่งในรายการผู้ติดต่อ

วิธีการแก้ไข

ลงทะเบียนหมายเลขแฟกซ์ของผู้ส่งในรายการผู้ติดต่อ หรือปิดใช้งาน **รายชื่อผู้ติดต่อที่ไม่ได้ลงทะเบียน** ใน การตั้งค่า > การตั้งค่าทั่วไป > การตั้งค่าแฟกซ์ > การตั้งค่าพื้นฐาน > การปฏิเสธแฟกซ์ > การปฏิเสธแฟกซ์ แฟกซ์ที่ส่งจากหมายเลขที่ไม่ได้ลงทะเบียนในรายการนี้ถูกลบ

ผู้ส่งได้ส่งแฟกซ์โดยไม่มีข้อมูลหัวเรื่อง

วิธีการแก้ไข



ตรวจสอบกับผู้ส่งว่าได้กำหนดค่าข้อมูลหัวเรื่องที่เครื่องแฟกซ์ของผู้ส่งหรือไม่ หรือปิดใช้งาน **หัวกระดาษแฟกซ์ว่างเปล่า** ถูกลบใน การตั้งค่า > การตั้งค่าทั่วไป > การตั้งค่าแฟกซ์ > การตั้งค่าพื้นฐาน > การปฏิเสธแฟกซ์ > การปฏิเสธแฟกซ์ แฟกซ์ที่ไม่มีข้อมูลหัวเรื่องถูกลบเมื่อการตั้งค่านี้ถูกเปิดใช้งาน

ไม่สามารถส่งแฟกซ์ไปยังผู้รับที่เฉพาะได้

ให้พิจารณาสาเหตุต่อไปนี้

■ เครื่องของผู้รับใช้เวลาตอบรับนาน

วิธีการแก้ไข

ถ้าเครื่องของผู้รับไม่ได้ถูกยกตัวรับการโทรเข้าของคุณภายใน 50 วินาทีหลังจากเครื่องพิมพ์ทำการสิ้นสุดการโทรหาแล้ว การโทรนั้นก็จะสิ้นสุดโดยนับเป็นข้อผิดพลาดเกิดขึ้น รหัสหมายเลขโทรออกโดยใช้คุณสมบัติ  (ต่อสาย) หรือโดยใช้เครื่องโทรศัพท์ที่เชื่อมต่อกันเพื่อตรวจสอบระยะเวลาที่ใช้ก่อนที่คุณจะได้ยินเสียงของสัญญาณแฟกซ์ ถ้าใช้เวลานานกว่า 50 วินาทีแล้ว ให้เพิ่มหมายเลขแฟกซ์เข้าไปเพื่อทำการส่งแฟกซ์ และ  เพื่อป้องกันการหยุดชั่วคราว เครื่องหมายไอเฟนถูกป้อนเข้าไปในฐานะของเครื่องหมายการหยุดชั่วคราว หนึ่งครั้งของการหยุดชั่วคราวจะใช้เวลาประมาณ 3 วินาที เพิ่มการหยุดชั่วคราวเข้าไปตามที่เหมาะสม

■ การตั้งค่า ความเร็วในการแฟกซ์ ที่ลงทะเบียนไว้ในรายชื่อผู้ติดต่อไม่ถูกต้อง

วิธีการแก้ไข

เลือกผู้รับจากรายชื่อผู้ติดต่อ แล้วคลิก แก้ไข > ความเร็วในการแฟกซ์ > ช้า(9,600bps)

■ ไม่สามารถส่งแฟกซ์ในเวลาที่เหมาะสม

■ วันที่และเวลาของเครื่องพิมพ์ไม่ถูกต้อง

วิธีการแก้ไข

เลือก การตั้งค่า > การตั้งค่าทั่วไป > การตั้งค่าพื้นฐาน > การตั้งค่าวันที่/เวลา จากนั้นตั้งค่าวันที่และเวลาที่ถูกต้อง

■ ไม่สามารถบันทึกแฟกซ์เข้าไปยังอุปกรณ์หน่วยความจำได้

ให้พิจารณาสาเหตุต่อไปนี้

■ การตั้งค่าสำหรับบันทึกแฟกซ์เข้าไปยังหน่วยความจำภายนอกถูกปิดทำงาน

วิธีการแก้ไข

เลือก การตั้งค่า > การตั้งค่าทั่วไป > การตั้งค่าแฟกซ์ > การตั้งค่าการรับ แล้วเปิดใช้งาน บันทึกไปยังอุปกรณ์หน่วยความจำ ในแต่ละเมนู

■ อุปกรณ์หน่วยความจำไม่ได้เชื่อมต่อกับเครื่องพิมพ์

วิธีการแก้ไข

เชื่อมต่ออุปกรณ์หน่วยความจำที่คุณได้สร้างโฟลเดอร์เพื่อบันทึกแฟกซ์ เข้ากับเครื่องพิมพ์ เมื่อแฟกซ์ถูกบันทึกไว้ในอุปกรณ์แล้ว แฟกซ์เหล่านั้นจะถูกลบจากหน่วยความจำของเครื่องพิมพ์

■ เนื้อที่ว่างบนอุปกรณ์หน่วยความจำไม่เพียงพอ

วิธีการแก้ไข

ลบข้อมูลที่ไม่จำเป็นออกจากอุปกรณ์เพื่อเพิ่มเนื้อที่ว่าง หรือ เชื่อมต่อกับอุปกรณ์อื่นที่มีเนื้อที่ว่างเพียงพอ

■ อุปกรณ์หน่วยความจำถูกป้องกันการเขียนไว้

วิธีการแก้ไข

ตรวจสอบว่าอุปกรณ์ถูกป้องกันการเขียนไว้หรือไม่

ไม่สามารถรับแฟกซ์ขนาด A3 ได้

ให้พิจารณาสาเหตุต่อไปนี้

■ การตั้งค่าแหล่งจ่ายกระดาษไม่ถูกต้อง

วิธีการแก้ไข

ตรวจสอบการตั้งค่าขนาดกระดาษของแหล่งจ่ายกระดาษที่มีกระดาษ A3 ว่าได้ตั้งค่าเป็น A3 และแหล่งจ่ายกระดาษได้รับการตั้งค่าเพื่อใช้กับคุณสมบัติแฟกซ์หรือไม่ เลือก การตั้งค่า > การตั้งค่าทั่วไป > การตั้งค่าเครื่องพิมพ์ > การตั้งค่าแหล่งที่มาของกระดาษ > การตั้งค่าเลือกอัตโนมัติ > แฟกซ์, แล้วตรวจสอบแหล่งจ่ายกระดาษที่เปิดใช้งาน

■ ไม่ได้เลือก A3 ใน ขนาดกระดาษในขณะที่รับแฟกซ์

วิธีการแก้ไข

เลือก การตั้งค่า > การตั้งค่าทั่วไป > การตั้งค่าแฟกซ์ > การตั้งค่าพื้นฐาน > ขนาดกระดาษในขณะที่รับแฟกซ์ จากนั้นตรวจสอบว่า A3 ถูกเลือกไว้ เมนูนี้อนุญาตให้คุณตั้งค่าขนาดสูงสุดของแฟกซ์ที่เครื่องพิมพ์สามารถรับได้

แฟกซ์รับเข้าไม่ถูกพิมพ์

ให้พิจารณาสาเหตุต่อไปนี้

■ ข้อผิดพลาดเกิดขึ้นบนเครื่องพิมพ์ เช่น กระดาษติด

วิธีการแก้ไข

ล้างข้อผิดพลาดของเครื่องพิมพ์ จากนั้นขอให้ผู้ส่งแฟกซ์ใหม่

■ การพิมพ์แฟกซ์ขาเข้าถูกปิดทำงานภายใต้การตั้งค่าปัจจุบัน

วิธีการแก้ไข

ทำการตั้งค่าเพื่อพิมพ์แฟกซ์ขาเข้าใน การตั้งค่า > การตั้งค่าทั่วไป > การตั้งค่าแฟกซ์ > การตั้งค่าการรับ > การตั้งค่าบันทึก/ส่งต่อ

แฟกซ์ถูกส่งออกไปที่ขนาดผิด

ให้พิจารณาสาเหตุต่อไปนี้

■ เครื่องแฟกซ์ของผู้รับไม่รองรับขนาด A3

วิธีการแก้ไข

ก่อนการส่งเอกสารขนาด A3 ให้สอบถามผู้รับว่าเครื่องของเขารองรับขนาด A3 หรือไม่ ถ้าคุณเห็น **ตกลง (ขนาดที่ลดลง)** ในรายงานการส่งแฟกซ์แล้ว นั่นคือเครื่องแฟกซ์ของผู้รับไม่รองรับกระดาษขนาด A3 คุณสามารถพิมพ์รายงานการส่งข้อมูลแฟกซ์จาก แฟกซ์ >  (เพิ่มเติม) > รายงานแฟกซ์ > การส่งครั้งล่าสุด

■ วางต้นฉบับไม่ถูกต้อง

วิธีการแก้ไข

ตรวจสอบให้แน่ใจว่าวางต้นฉบับถูกต้องตามเครื่องหมายการจัดวาง

- ❑ ถ้าขอบของเอกสารที่สแกนขาดไป ให้เลื่อนต้นฉบับห่างจากมุมของกระจกสแกนเนอร์ออกมาเล็กน้อย คุณสามารถสแกนพื้นที่ภายในประมาณ 1.5 มม. (0.06 นิ้ว) จากขอบของกระจกสำหรับตัวสแกน

➔ “การวางต้นฉบับ” บนหน้าที่ 41

มีฝุ่นหรือสิ่งสกปรกบนกระจกสำหรับตัวสแกน

วิธีการแก้ไข

เมื่อทำการสแกนจากแผงควบคุมและฟังก์ชันการครอบตัดพื้นที่การสแกนโดยอัตโนมัติ ให้กำจัดขี้ผึ้งหรือคราบต่าง ๆ ออกจากกระจกสำหรับตัวสแกนหรือฝาครอบเครื่องพิมพ์หลัก หากมีขี้ผึ้งหรือคราบอยู่รอบ ๆ ต้นฉบับ ระยะเวลาการสแกนจะขยายออกเพื่อให้ครอบคลุมสิ่งเหล่านี้

“การทำความสะอาด กระจกสำหรับตัวสแกน” บนหน้าที่ 170

ไม่สามารถส่งหรือรับแฟกซ์ได้ (Windows)

ตรวจสอบว่าคอมพิวเตอร์และเครื่องพิมพ์เชื่อมต่ออย่างถูกต้อง สาเหตุและการแก้ไขปัญหานี้อาจแตกต่างกันไปขึ้นอยู่กับว่าอุปกรณ์ได้เชื่อมต่อกันแล้วหรือไม่

การตรวจสอบสถานะของการเชื่อมต่อ

ใช้ Epson Printer Connection Checker เพื่อตรวจสอบสถานะของการเชื่อมต่อสำหรับคอมพิวเตอร์และเครื่องพิมพ์ คุณอาจแก้ไขปัญหานี้ได้โดยขึ้นอยู่กับผลของการตรวจสอบ

1. ดับเบิลคลิกที่ไอคอน **Epson Printer Connection Checker** บนหน้าเดสก์ทอป

Epson Printer Connection Checker เริ่มทำงาน

ถ้าไม่มีไอคอนบนหน้าเดสก์ทอป ให้ทำตามวิธีด้านล่างเพื่อเริ่ม Epson Printer Connection Checker

- ❑ Windows 10

คลิกที่ปุ่มเริ่มต้น และหลังจากนั้นเลือก **Epson Software > Epson Printer Connection Checker**

- ❑ Windows 8.1/Windows 8

ป้อนชื่อแอฟพลีเคชันเข้าไปในช่องค้นหา และหลังจากนั้นเลือกไอคอนที่แสดงออกมา

- ❑ Windows 7

คลิกที่ปุ่มเริ่มต้น และหลังจากนั้นเลือก **โปรแกรมทั้งหมด > Epson Software > Epson Printer Connection Checker**

2. ปฏิบัติตามคำแนะนำที่แสดงบนหน้าจอเพื่อตรวจสอบ

หมายเหตุ:

ถ้าชื่อเครื่องพิมพ์ไม่ปรากฏขึ้น ให้ติดตั้งไดรเวอร์เครื่องพิมพ์ Epson ของแท้

“การตรวจสอบว่าไดรเวอร์เครื่องพิมพ์ Epson ของแท้ได้ติดตั้งไว้ — Windows” บนหน้าที่ 178

เมื่อคุณระบุปัญหาได้แล้ว ให้ปฏิบัติตามแนวทางแก้ไขปัญหานั้นที่แสดงบนหน้าจอ

ถ้าคุณไม่สามารถแก้ไขปัญหานี้ได้ ให้ตรวจสอบดังต่อไปนี้ตามสถานการณ์ของคุณ

- ❑ การเชื่อมต่อผ่านเครือข่ายไม่รู้จักเครื่องพิมพ์

“ไม่สามารถเชื่อมต่อเครือข่าย” บนหน้าที่ 204

- ❑ การเชื่อมต่อผ่าน USB ไม่รู้จักเครื่องพิมพ์

“เครื่องพิมพ์ไม่สามารถเชื่อมต่อผ่าน USB (Windows)” บนหน้าที่ 206

- ❑ การเชื่อมต่อรู้จักเครื่องพิมพ์ แต่ไม่สามารถทำการพิมพ์
“ไม่สามารถพิมพ์แม้ว่าได้เชื่อมต่อแล้ว (Windows)” บนหน้าที่ 207

ไม่สามารถเชื่อมต่อเครือข่าย

ปัญหาอาจเป็นประเด็นหนึ่งประเด็นใดต่อไปนี้

■ มีบางสิ่งไม่ถูกต้องเกี่ยวกับอุปกรณ์เครือข่ายสำหรับการเชื่อมต่อ Wi-Fi

วิธีการแก้ไข

ปิดอุปกรณ์ที่คุณต้องการเชื่อมต่อเข้ากับคอมพิวเตอร์ รอประมาณ 10 วินาที จากนั้นเปิดอุปกรณ์อีกครั้งตามลำดับต่อไปนี้; เราเตอร์ระบบไร้สาย คอมพิวเตอร์หรืออุปกรณ์สมาร์ต จากนั้นเป็นเครื่องพิมพ์ ย้ายเครื่องพิมพ์และคอมพิวเตอร์หรืออุปกรณ์สมาร์ตให้ใกล้กับเราเตอร์ระบบไร้สายเพื่อช่วยให้การสื่อสารทางคลื่นวิทยุดีขึ้น จากนั้นลองทำการตั้งค่าเครือข่ายอีกครั้ง

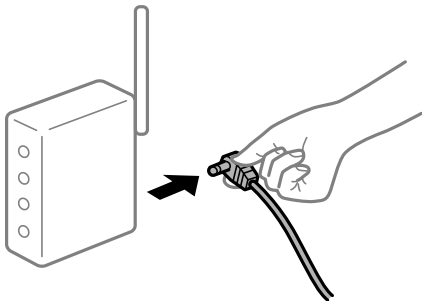

■ อุปกรณ์ไม่สามารถรับสัญญาณจากเราเตอร์ไร้สายเนื่องจากอยู่ห่างกันเกินไป

วิธีการแก้ไข

หลังจากย้ายคอมพิวเตอร์หรืออุปกรณ์สมาร์ตและเครื่องพิมพ์ให้ใกล้กับเราเตอร์ไร้สายมากขึ้น ให้ปิดเราเตอร์ไร้สาย จากนั้นเปิดใหม่

■ เมื่อเปลี่ยนเราเตอร์ไร้สาย การตั้งค่าจะไม่ตรงกับเราเตอร์ใหม่

วิธีการแก้ไข

ทำการตั้งค่าการเชื่อมต่ออีกครั้งเพื่อให้ตรงกับเราเตอร์ไร้สายใหม่

➔ “เมื่อเปลี่ยนเราเตอร์ไร้สาย” บนหน้าที่ 289

■ ค่า SSID ที่เชื่อมต่อจากคอมพิวเตอร์หรืออุปกรณ์สมาร์ตและคอมพิวเตอร์จะต่างกัน

วิธีการแก้ไข

เมื่อคุณใช้เราเตอร์ไร้สายหลายตัวพร้อมกัน หรือเราเตอร์ไร้สายมี SSID หลายค่า และอุปกรณ์เชื่อมต่ออยู่กับหลาย SSID คุณจะไม่สามารถเชื่อมต่อกับเราเตอร์ไร้สาย

เชื่อมต่อเครื่องพิมพ์หรืออุปกรณ์สมาร์ทเข้ากับ SSID เดียวกันของเครื่องพิมพ์

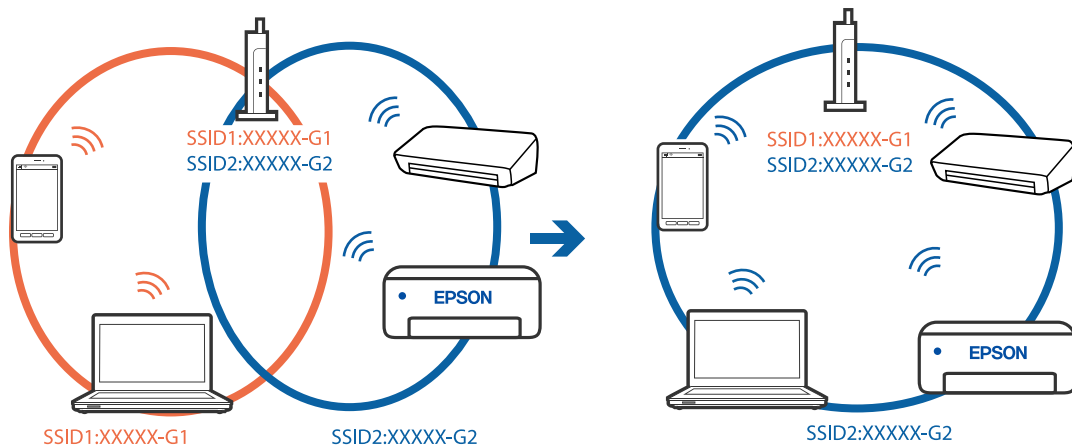

▼ ตัวแยกความเป็นส่วนตัวบนเราเตอร์ไร้สายพร้อมใช้งาน

วิธีการแก้ไข

เราเตอร์ระบบไร้สายส่วนใหญ่มีคุณลักษณะตัวแยกความเป็นส่วนตัวที่บล็อกการสื่อสารระหว่างอุปกรณ์ที่เชื่อมต่อด้วย หากคุณไม่สามารถสื่อสารระหว่างเครื่องพิมพ์และคอมพิวเตอร์หรืออุปกรณ์สมาร์ท แม้ว่าอุปกรณ์เหล่านั้นเชื่อมต่อเข้ากับเครือข่ายเดียวกันก็ตาม ให้ปิดทำงานตัวแยกความเป็นส่วนตัวบนเราเตอร์ระบบไร้สาย ดูรายละเอียดในเอกสารคู่มือที่ให้มาพร้อมกับเราเตอร์ระบบไร้สาย

▼ กำหนดที่อยู่ IP ไม่ถูกต้อง

วิธีการแก้ไข

หากที่อยู่ IP ถูกกำหนดให้กับเครื่องพิมพ์เป็น 169.254.XXX.XXX และชั้นเน็ตมาस्कคือ 255.255.0.0 แสดงว่าที่อยู่ IP อาจถูกกำหนดอย่างไม่ถูกต้อง

เลือก การตั้งค่า > การตั้งค่าทั่วไป > การตั้งค่าเครือข่าย > ขั้นสูง บนแผงควบคุมของเครื่องพิมพ์ จากนั้นเลือกที่อยู่ IP และชั้นเน็ตมาस्कที่กำหนดให้กับเครื่องพิมพ์

รีเซ็ตเราเตอร์ไร้สาย หรือรีเซ็ตการตั้งค่าเครือข่ายสำหรับเครื่องพิมพ์

➔ “การรีเซ็ตการเชื่อมต่อเครือข่าย” บนหน้าที่ 289

▼ มีปัญหาเกี่ยวกับการตั้งค่าเครือข่ายบนคอมพิวเตอร์

วิธีการแก้ไข

ลองเชื่อมต่อเข้าเว็บไซต์ใด ๆ จากคอมพิวเตอร์ของคุณเพื่อให้มั่นใจว่าการตั้งค่าเครือข่ายของคอมพิวเตอร์ของคุณถูกต้อง หากคุณไม่สามารถเข้าถึงเว็บไซต์ใด ๆ ได้ แสดงว่ามีปัญหาที่คอมพิวเตอร์

ตรวจสอบการเชื่อมต่อเครือข่ายของคอมพิวเตอร์ ดูรายละเอียดในเอกสารคู่มือที่ให้มาพร้อมกับคอมพิวเตอร์

▼ เครื่องพิมพ์เชื่อมต่ออยู่กับอีเธอร์เน็ตโดยใช้อุปกรณ์ที่รองรับมาตรฐาน IEEE 802.3az (อีเธอร์เน็ตแบบประหยัดพลังงาน)

วิธีการแก้ไข

เมื่อคุณเชื่อมต่อเครื่องพิมพ์ผ่านอีเธอร์เน็ตโดยใช้อุปกรณ์ที่สนับสนุนมาตรฐาน IEEE 802.3az (อีเธอร์เน็ตแบบประหยัดพลังงาน) ปัญหาต่อไปนี้อาจเกิดขึ้นโดยขึ้นอยู่กับฮับหรือเราเตอร์ที่คุณใช้

- การเชื่อมต่อไม่เสถียร เครื่องพิมพ์เชื่อมต่อและถูกตัดการเชื่อมต่อสลับไปมาเรื่อยๆ
- ไม่สามารถเชื่อมต่อกับเครื่องพิมพ์
- ความเร็วการสื่อสารช้าลง

ทำตามขั้นตอนด้านล่างเพื่อปิดใช้งาน IEEE 802.3az สำหรับเครื่องพิมพ์ จากนั้นเชื่อมต่อใหม่

1. ถอดสายอีเธอร์เน็ตที่เชื่อมต่อคอมพิวเตอร์และเครื่องพิมพ์ออก
2. หาก IEEE 802.3az สำหรับคอมพิวเตอร์ถูกเปิดใช้งานไว้ ให้ปิดใช้งาน
ดูรายละเอียดในเอกสารคู่มือที่ให้มาพร้อมกับคอมพิวเตอร์
3. ทำการเชื่อมต่อคอมพิวเตอร์และเครื่องพิมพ์ด้วยสายอีเธอร์เน็ตโดยตรง
4. จากเครื่องพิมพ์ พิมพ์รายงานการเชื่อมต่อเครือข่ายออกมา
“การพิมพ์รายงานการเชื่อมต่อเครือข่าย” บนหน้าที่ 307
5. ตรวจสอบที่อยู่ IP ของเครื่องพิมพ์จากรายงานการเชื่อมต่อเครือข่าย
6. จากคอมพิวเตอร์ เข้าไปที่ Web Config
เริ่มต้นใช้งานเว็บเบราว์เซอร์ จากนั้นป้อนที่อยู่ IP ของเครื่องพิมพ์เข้าไป
“การรัน Web Config บนเว็บเบราว์เซอร์” บนหน้าที่ 350
7. เลือกที่แถบ **Network Settings > Wired LAN**
8. เลือก **OFF** สำหรับ **IEEE 802.3az**
9. คลิกที่ **Next**
10. คลิกที่ **OK**
11. ถอดสายอีเธอร์เน็ตที่เชื่อมต่อคอมพิวเตอร์และเครื่องพิมพ์ออก
12. ถ้าคุณปิดใช้งาน IEEE 802.3az สำหรับคอมพิวเตอร์ไว้ในขั้นตอนที่ 2 ให้เปิดใช้งาน
13. เชื่อมต่อสายอีเธอร์เน็ตที่คุณถอดออกในขั้นตอนที่ 1 กับคอมพิวเตอร์และเครื่องพิมพ์
ถ้าปัญหายังไม่หายไป แสดงว่าอาจเป็นอุปกรณ์อื่นๆ นอกเหนือจากเครื่องพิมพ์ที่เป็นสาเหตุของปัญหา

เครื่องพิมพ์ไม่สามารถเชื่อมต่อผ่าน USB (Windows)

ให้พิจารณาสาเหตุต่อไปนี้

■ เสียบสาย USB ในเต้าเสียบไฟฟ้าไม่ถูกต้อง

วิธีการแก้ไข

เชื่อมต่อสายเคเบิล USB ไปยังเครื่องพิมพ์และเครื่องคอมพิวเตอร์ให้แน่น

■ มีปัญหากับฮับ USB

วิธีการแก้ไข

ถ้าคุณกำลังใช้ฮับ USB ให้ลองเชื่อมต่อกับเครื่องพิมพ์โดยตรงเข้ากับคอมพิวเตอร์

มีปัญหาเกี่ยวกับสาย USB หรือช่องเสียบ USB

วิธีการแก้ไข

หากระบบไม่รู้จักสาย USB ให้เปลี่ยนพอร์ต หรือเปลี่ยนสาย USB

คุณจะต้องกำหนดค่าการเชื่อมต่อ USB ใหม่

วิธีการแก้ไข

ถอดสาย USB ออกจากคอมพิวเตอร์ คลิกขวาที่ไอคอนเครื่องพิมพ์ที่ปรากฏขึ้นบนคอมพิวเตอร์ จากนั้นเลือก **ลบอุปกรณ์** จากนั้น ต่อสาย USB เข้ากับคอมพิวเตอร์

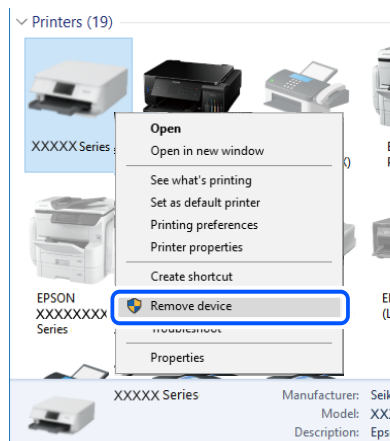

ถ้าคุณไม่สามารถใช้สาย USB ให้ตั้งค่าการเชื่อมต่อ USB ใหม่โดยใช้ขั้นตอนสำหรับการเปลี่ยนวิธีการเชื่อมต่อ กับคอมพิวเตอร์ดังต่อไปนี้ ดูรายละเอียดที่ลิงก์ข้อมูลที่เกี่ยวข้องด้านล่าง

➔ ["การตั้งค่าสำหรับการเชื่อมต่อเข้ากับคอมพิวเตอร์"](#) บนหน้าที่ 289

เครื่องพิมพ์ถูกเชื่อมต่อกับพอร์ต SuperSpeed USB

วิธีการแก้ไข

ถ้าคุณเชื่อมต่อเครื่องพิมพ์เข้ากับพอร์ต SuperSpeed USB โดยใช้สาย USB 2.0 อาจมีข้อผิดพลาดของการสื่อสารเกิดขึ้นในคอมพิวเตอร์บางเครื่อง ในกรณีดังกล่าว ให้เชื่อมต่อเครื่องพิมพ์ใหม่โดยใช้หนึ่งในวิธีการต่อไปนี้

- ใช้สาย USB 3.0
- เชื่อมต่อเข้ากับพอร์ต Hi-Speed USB ของคอมพิวเตอร์
- เชื่อมต่อเข้ากับพอร์ต Hi-Speed USB อื่นที่ไม่ใช่พอร์ตที่ทำให้เกิดข้อผิดพลาดของการสื่อสาร

ไม่สามารถส่งหรือรับแฟกซ์แม้ว่าได้เชื่อมต่ออย่างถูกต้องแล้ว (Windows)

ไม่ได้ติดตั้งซอฟต์แวร์

วิธีการแก้ไข

ตรวจสอบให้แน่ใจว่าไดรเวอร์ PC-FAX ได้รับการติดตั้งบนคอมพิวเตอร์แล้ว ไดรเวอร์ PC-FAX ถูกติดตั้งพร้อมกับ FAX Utility ทำตามขั้นตอนด้านล่างเพื่อตรวจสอบว่าติดตั้งแล้วหรือไม่

ตรวจสอบให้แน่ใจว่าเครื่องพิมพ์ (แฟกซ์) ถูกแสดงผลใน **อุปกรณ์และเครื่องพิมพ์, เครื่องพิมพ์ หรือ เครื่องพิมพ์และฮาร์ดแวร์อื่น** เครื่องพิมพ์ (แฟกซ์) ถูกแสดงผลออกมาเป็น "EPSON XXXXX (FAX)" ถ้าเครื่องพิมพ์ (แฟกซ์) ไม่แสดงผลออกมา ให้ถอนการติดตั้งและติดตั้งกลับเข้าไปใหม่ของ FAX Utility ดูต่อไปนีสําหรับการเข้าสู่ **อุปกรณ์และเครื่องพิมพ์, เครื่องพิมพ์ หรือ เครื่องพิมพ์และฮาร์ดแวร์อื่น**

Windows 10

คลิกปุ่มเริ่มต้น และเลือก ระบบ **Windows** > แผงควบคุม > อุปกรณ์และเครื่องพิมพ์ ใน **ฮาร์ดแวร์และเสียง**

Windows 8.1/Windows 8

เลือก **เดสก์ท็อป** > การตั้งค่า > แผงควบคุม > อุปกรณ์และเครื่องพิมพ์ ใน **ฮาร์ดแวร์และเสียง** หรือ **ฮาร์ดแวร์**

Windows 7

คลิกปุ่มเริ่มต้น และเลือกที่ **แผงควบคุม** > **อุปกรณ์และเครื่องพิมพ์** ใน **ฮาร์ดแวร์และเสียง** หรือ **ฮาร์ดแวร์**

Windows Vista

คลิกที่ปุ่มเริ่มต้น และเลือกที่ **แผงควบคุม** > **เครื่องพิมพ์** ใน **ฮาร์ดแวร์และเสียง**

Windows XP

คลิกที่ปุ่มเริ่มต้น และเลือก **การตั้งค่า** > **แผงควบคุม** > **เครื่องพิมพ์และฮาร์ดแวร์อื่น** > **เครื่องพิมพ์และแฟกซ์**

■ การตรวจรับรองความถูกต้องผู้ใช้ล้มเหลวเมื่อส่งแฟกซ์จากคอมพิวเตอร์

วิธีการแก้ไข

ตั้งค่าชื่อผู้ใช้และรหัสผ่านในไดเรกทอรีเครื่องพิมพ์ เมื่อการส่งแฟกซ์จากคอมพิวเตอร์โดยฟังก์ชันความปลอดภัยอนุญาตให้ผู้ดูแลระบบจำกัดผู้ใช้ใหม่ให้เปลี่ยนค่าฟังก์ชันแฟกซ์ของเครื่องพิมพ์ การตรวจรับรองความถูกต้องผู้ใช้จะกระทำผ่านชื่อผู้ใช้และรหัสผ่านที่ตั้งไว้ในไดเรกทอรีเครื่องพิมพ์

■ มีปัญหาบางอย่างกับการตั้งค่าการเชื่อมต่อแฟกซ์และการตั้งค่าแฟกซ์

วิธีการแก้ไข

ลองแก้ไขปัญหาของการตั้งค่าการเชื่อมต่อแฟกซ์และการตั้งค่าแฟกซ์

ไม่สามารถส่งหรือรับแฟกซ์ได้ (Mac OS)

ตรวจสอบว่าคอมพิวเตอร์และเครื่องพิมพ์เชื่อมต่ออย่างถูกต้อง สาเหตุและการแก้ไขปัญหานี้อาจแตกต่างกันไปขึ้นอยู่กับว่าอุปกรณ์ใดเชื่อมต่อกันแล้วหรือไม่

การตรวจสอบสถานะของการเชื่อมต่อ

ใช้ EPSON Status Monitor เพื่อตรวจสอบสถานะของการเชื่อมต่อสำหรับคอมพิวเตอร์และเครื่องพิมพ์

1. เลือก **การกำหนดลักษณะของระบบ** จากเมนู **Apple** > **เครื่องพิมพ์และสแกนเนอร์** (หรือ **พิมพ์และสแกน, พิมพ์และแฟกซ์**) และหลังจากนั้น เลือก **เครื่องพิมพ์**
2. คลิกที่ **ตัวเลือกและอุปกรณ์เส้นเปลือง** > **โปรแกรมอรรถประโยชน์** > **เปิดโปรแกรมอรรถประโยชน์เครื่องพิมพ์**
3. คลิกที่ **EPSON Status Monitor**

เมื่อระดับหมึกคงเหลือปรากฏขึ้น แสดงว่าการเชื่อมต่อระหว่างคอมพิวเตอร์และเครื่องพิมพ์สำเร็จแล้ว

ตรวจสอบดังต่อไปนี้กรณีการเชื่อมต่อไม่สำเร็จ

- การเชื่อมต่อผ่านเครือข่ายไม่รู้จักรหัสเครื่องพิมพ์
“ไม่สามารถเชื่อมต่อเครือข่าย” บนหน้าที่ 212

- ❑ การเชื่อมต่อผ่าน USB ไม่รู้จักเครื่องพิมพ์
“เครื่องพิมพ์ไม่สามารถเชื่อมต่อผ่าน USB (Mac OS)” บนหน้าที่ 215

ตรวจสอบดังต่อไปนี้กรณีการเชื่อมต่อสำเร็จ

- ❑ การเชื่อมต่อรู้จักเครื่องพิมพ์ แต่ไม่สามารถทำการพิมพ์
“ไม่สามารถพิมพ์แม้ว่าได้เชื่อมต่อแล้ว (Mac OS)” บนหน้าที่ 216

ไม่สามารถเชื่อมต่อเครือข่าย

ปัญหาอาจเป็นประเด็นหนึ่งประเด็นใดต่อไปนี้

■ มีบางสิ่งไม่ถูกต้องเกี่ยวกับอุปกรณ์เครือข่ายสำหรับการเชื่อมต่อ Wi-Fi

วิธีการแก้ไข

ปิดอุปกรณ์ที่คุณต้องการเชื่อมต่อเข้ากับคอมพิวเตอร์ รอประมาณ 10 วินาที จากนั้นเปิดอุปกรณ์อีกครั้งตามลำดับต่อไปนี้; เราเตอร์ระบบไร้สาย คอมพิวเตอร์หรืออุปกรณ์สมาร์ต จากนั้นเป็นเครื่องพิมพ์ ย้ายเครื่องพิมพ์และคอมพิวเตอร์หรืออุปกรณ์สมาร์ตให้ใกล้กับเราเตอร์ระบบไร้สายเพื่อช่วยให้การสื่อสารทางคลื่นวิทยุดีขึ้น จากนั้นลองทำการตั้งค่าเครือข่ายอีกครั้ง

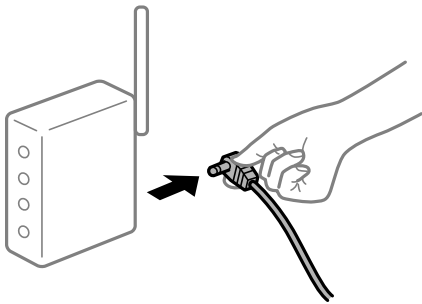

■ อุปกรณ์ไม่สามารถรับสัญญาณจากเราเตอร์ไร้สายเนื่องจากอยู่ห่างกันเกินไป

วิธีการแก้ไข

หลังจากย้ายคอมพิวเตอร์หรืออุปกรณ์สมาร์ตและเครื่องพิมพ์ให้ใกล้กับเราเตอร์ไร้สายมากขึ้น ให้ปิดเราเตอร์ไร้สาย จากนั้นเปิดใหม่

■ เมื่อเปลี่ยนเราเตอร์ไร้สาย การตั้งค่าจะไม่ตรงกับเราเตอร์ใหม่

วิธีการแก้ไข

ทำการตั้งค่าการเชื่อมต่ออีกครั้งเพื่อให้ตรงกับเราเตอร์ไร้สายใหม่

➔ “เมื่อเปลี่ยนเราเตอร์ไร้สาย” บนหน้าที่ 289

■ ค่า SSID ที่เชื่อมต่อจากคอมพิวเตอร์หรืออุปกรณ์สมาร์ตและคอมพิวเตอร์จะต่างกัน

วิธีการแก้ไข

เมื่อคุณใช้เราเตอร์ไร้สายหลายตัวพร้อมกัน หรือเราเตอร์ไร้สายมี SSID หลายค่า และอุปกรณ์เชื่อมต่ออยู่กับหลาย SSID คุณจะไม่สามารถเชื่อมต่อกับเราเตอร์ไร้สาย

เชื่อมต่อเครื่องพิมพ์หรืออุปกรณ์สมาร์ทเข้ากับ SSID เดียวกันของเครื่องพิมพ์

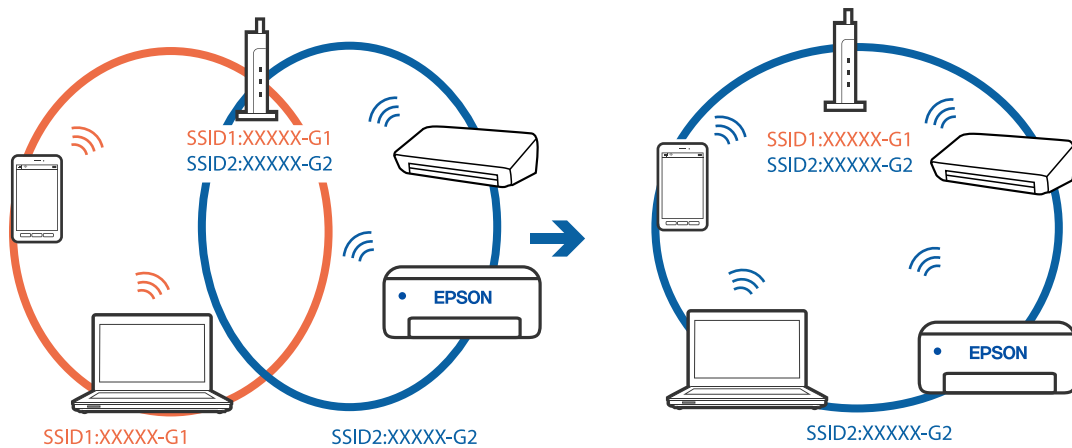

▼ ตัวยกความเป็นส่วนตัวบนเราเตอร์ไร้สายพร้อมใช้งาน

วิธีการแก้ไข

เราเตอร์ระบบไร้สายส่วนใหญ่มีคุณลักษณะตัวยกความเป็นส่วนตัวที่บล็อกการสื่อสารระหว่างอุปกรณ์ที่เชื่อมต่อด้วย หากคุณไม่สามารถสื่อสารระหว่างเครื่องพิมพ์และคอมพิวเตอร์หรืออุปกรณ์สมาร์ท แม้ว่าอุปกรณ์เหล่านั้นเชื่อมต่อเข้ากับเครือข่ายเดียวกันก็ตาม ให้ปิดทำงานตัวยกความเป็นส่วนตัวบนเราเตอร์ระบบไร้สาย ดูรายละเอียดในเอกสารคู่มือที่ให้มาพร้อมกับเราเตอร์ระบบไร้สาย

▼ กำหนดที่อยู่ IP ไม่ถูกต้อง

วิธีการแก้ไข

หากที่อยู่ IP ถูกกำหนดให้กับเครื่องพิมพ์เป็น 169.254.XXX.XXX และชั้นเน็ตมาส์กคือ 255.255.0.0 แสดงว่าที่อยู่ IP อาจถูกกำหนดอย่างไม่ถูกต้อง

เลือก การตั้งค่า > การตั้งค่าทั่วไป > การตั้งค่าเครือข่าย > ขั้นสูง บนแผงควบคุมของเครื่องพิมพ์ จากนั้นเลือกที่อยู่ IP และชั้นเน็ตมาส์กที่กำหนดให้กับเครื่องพิมพ์

รีเซ็ตเราเตอร์ไร้สาย หรือรีเซ็ตการตั้งค่าเครือข่ายสำหรับเครื่องพิมพ์

➔ “การรีเซ็ตการเชื่อมต่อเครือข่าย” บนหน้าที่ 289

▼ มีปัญหาการตั้งค่าเครือข่ายบนคอมพิวเตอร์

วิธีการแก้ไข

ลองเชื่อมต่อเข้าเว็บไซต์ใด ๆ จากคอมพิวเตอร์ของคุณเพื่อให้มั่นใจว่าการตั้งค่าเครือข่ายของคอมพิวเตอร์ของคุณถูกต้อง หากคุณไม่สามารถเข้าถึงเว็บไซต์ใด ๆ ได้ แสดงว่ามีปัญหาที่คอมพิวเตอร์

ตรวจสอบการเชื่อมต่อเครือข่ายของคอมพิวเตอร์ ดูรายละเอียดในเอกสารคู่มือที่ให้มาพร้อมกับคอมพิวเตอร์

▼ เครื่องพิมพ์เชื่อมต่ออยู่กับอีเธอร์เน็ตโดยใช้อุปกรณ์ที่รองรับมาตรฐาน IEEE 802.3az (อีเธอร์เน็ตแบบประหยัดพลังงาน)

วิธีการแก้ไข

เมื่อคุณเชื่อมต่อเครื่องพิมพ์ผ่านอีเธอร์เน็ตโดยใช้อุปกรณ์ที่สนับสนุนมาตรฐาน IEEE 802.3az (อีเธอร์เน็ตแบบประหยัดพลังงาน) ปัญหาต่อไปนี้อาจเกิดขึ้นโดยขึ้นอยู่กับฮับหรือเราเตอร์ที่คุณใช้

- การเชื่อมต่อไม่เสถียร เครื่องพิมพ์เชื่อมต่อและถูกตัดการเชื่อมต่อสลับไปมาเรื่อยๆ
- ไม่สามารถเชื่อมต่อกับเครื่องพิมพ์
- ความเร็วการสื่อสารช้าลง

ทำตามขั้นตอนด้านล่างเพื่อปิดใช้งาน IEEE 802.3az สำหรับเครื่องพิมพ์ จากนั้นเชื่อมต่อใหม่

1. ถอดสายอีเธอร์เน็ตที่เชื่อมต่อคอมพิวเตอร์และเครื่องพิมพ์ออก
2. หาก IEEE 802.3az สำหรับคอมพิวเตอร์ถูกเปิดใช้งานไว้ ให้ปิดใช้งาน
ดูรายละเอียดในเอกสารคู่มือที่ให้มาพร้อมกับคอมพิวเตอร์
3. ทำการเชื่อมต่อคอมพิวเตอร์และเครื่องพิมพ์ด้วยสายอีเธอร์เน็ตโดยตรง
4. จากเครื่องพิมพ์ พิมพ์รายงานการเชื่อมต่อเครือข่ายออกมา
“การพิมพ์รายงานการเชื่อมต่อเครือข่าย” บนหน้าที่ 307
5. ตรวจสอบที่อยู่ IP ของเครื่องพิมพ์จากรายงานการเชื่อมต่อเครือข่าย
6. จากคอมพิวเตอร์ เข้าไปที่ Web Config
เริ่มต้นใช้งานเว็บเบราว์เซอร์ จากนั้นป้อนที่อยู่ IP ของเครื่องพิมพ์เข้าไป
“การรัน Web Config บนเว็บเบราว์เซอร์” บนหน้าที่ 350
7. เลือกที่แถบ **Network Settings > Wired LAN**
8. เลือก **OFF** สำหรับ **IEEE 802.3az**
9. คลิกที่ **Next**
10. คลิกที่ **OK**
11. ถอดสายอีเธอร์เน็ตที่เชื่อมต่อคอมพิวเตอร์และเครื่องพิมพ์ออก
12. ถ้าคุณปิดใช้งาน IEEE 802.3az สำหรับคอมพิวเตอร์ไว้ในขั้นตอนที่ 2 ให้เปิดใช้งาน
13. เชื่อมต่อสายอีเธอร์เน็ตที่คุณถอดออกในขั้นตอนที่ 1 กับคอมพิวเตอร์และเครื่องพิมพ์
ถ้าปัญหายังไม่หายไป แสดงว่าอาจเป็นอุปกรณ์อื่นๆ นอกเหนือจากเครื่องพิมพ์ที่เป็นสาเหตุของปัญหา

เครื่องพิมพ์ไม่สามารถเชื่อมต่อผ่าน USB (Mac OS)

ให้พิจารณาสาเหตุต่อไปนี้

■ เสียบสาย USB ในเต้าเสียบไฟฟ้าไม่ถูกต้อง

วิธีการแก้ไข

เชื่อมต่อสายเคเบิล USB ไปยังเครื่องพิมพ์และเครื่องคอมพิวเตอร์ให้แน่น

■ มีปัญหากับฮับ USB

วิธีการแก้ไข

ถ้าคุณกำลังใช้ฮับ USB ให้ลองเชื่อมต่อกับเครื่องพิมพ์โดยตรงเข้ากับคอมพิวเตอร์

■ มีปัญหากับสาย USB หรือช่องเสียบ USB

วิธีการแก้ไข

หากระบบไม่รู้จักสาย USB ให้เปลี่ยนพอร์ต หรือเปลี่ยนสาย USB

■ คุณจะต้องกำหนดค่าการเชื่อมต่อ USB ใหม่

วิธีการแก้ไข

ถอดสาย USB ออกจากคอมพิวเตอร์ คลิกขวาที่ไอคอนเครื่องพิมพ์ที่ปรากฏขึ้นบนคอมพิวเตอร์ จากนั้นเลือก **ลบอุปกรณ์** จากนั้น ต่อสาย USB เข้ากับคอมพิวเตอร์

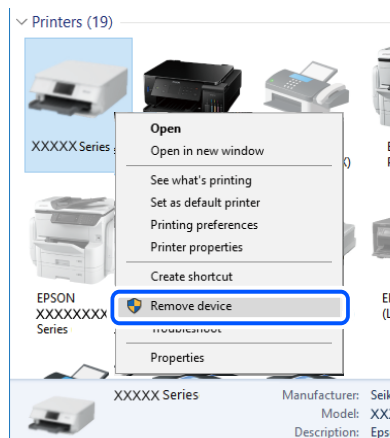

หากคุณไม่สามารถใช้สาย USB ให้ตั้งค่าการเชื่อมต่อ USB ใหม่โดยใช้ขั้นตอนสำหรับการเปลี่ยนวิธีการเชื่อมต่อ กับคอมพิวเตอร์ดังต่อไปนี้ ดูรายละเอียดที่ลิงก์ข้อมูลที่เกี่ยวข้องด้านล่าง

➔ ["การตั้งค่าสำหรับการเชื่อมต่อเข้ากับคอมพิวเตอร์"](#) บนหน้าที่ 289

■ เครื่องพิมพ์ถูกเชื่อมต่อกับพอร์ต SuperSpeed USB

วิธีการแก้ไข

หากคุณเชื่อมต่อเครื่องพิมพ์เข้ากับพอร์ต SuperSpeed USB โดยใช้สาย USB 2.0 อาจมีข้อผิดพลาดของการสื่อสารเกิดขึ้นในคอมพิวเตอร์บางเครื่อง ในกรณีดังกล่าว ให้เชื่อมต่อเครื่องพิมพ์ใหม่โดยใช้หนึ่งในวิธีการต่อไปนี้

- ใช้สาย USB 3.0
- เชื่อมต่อเข้ากับพอร์ต Hi-Speed USB ของคอมพิวเตอร์
- เชื่อมต่อเข้ากับพอร์ต Hi-Speed USB อื่นที่ไม่ใช่พอร์ตที่ทำให้เกิดข้อผิดพลาดของการสื่อสาร

■ ไม่สามารถส่งหรือรับแฟกซ์ได้เชื่อมต่ออย่างถูกต้องแล้ว (Mac OS)

■ ไม่ได้ติดตั้งซอฟต์แวร์

วิธีการแก้ไข

ตรวจสอบให้แน่ใจว่าไดรเวอร์ PC-FAX ได้รับการติดตั้งบนคอมพิวเตอร์แล้ว ไดรเวอร์ PC-FAX ถูกติดตั้งพร้อมกับ FAX Utility ทำตามขั้นตอนด้านล่างเพื่อตรวจสอบว่าติดตั้งแล้วหรือไม่

เลือกที่ **การกำหนดลักษณะของระบบ** จากเมนู Apple > **เครื่องพิมพ์และสแกนเนอร์** (หรือ **พิมพ์และสแกน, พิมพ์และแฟกซ์**) และตรวจสอบให้แน่ใจว่าเครื่องพิมพ์ (แฟกซ์) แสดงขึ้นมา เครื่องพิมพ์ (แฟกซ์) ถูกแสดงออกมาเป็น "FAX XXXX (USB)" หรือ "FAX XXXX (IP)" ถ้าเครื่องพิมพ์ (แฟกซ์) ไม่แสดงขึ้นมา ให้คลิกที่ [+] และหลังจากนั้นให้ลงทะเบียนเครื่องพิมพ์ (แฟกซ์) เข้าไป

■ ไดรเวอร์ PC-FAX ถูกหยุดชั่วคราว

วิธีการแก้ไข

เลือก การกำหนดลักษณะของระบบ จากเมนู Apple > เครื่องพิมพ์และสแกนเนอร์ (หรือ พิมพ์และสแกน, พิมพ์และแฟกซ์) และหลังจากนั้น คลิกสองครั้งที่เครื่องพิมพ์ (แฟกซ์) ถ้าเครื่องพิมพ์หยุดชั่วคราว ให้คลิก ทำต่อ (หรือ ทำต่อเครื่องพิมพ์)

■ การตรวจรับรองความถูกต้องผู้ใช้ล้มเหลวเมื่อส่งแฟกซ์จากคอมพิวเตอร์

วิธีการแก้ไข

ตั้งค่าชื่อผู้ใช้และรหัสผ่านในไดรเวอร์เครื่องพิมพ์ เมื่อการส่งแฟกซ์จากคอมพิวเตอร์โดยฟังก์ชันความปลอดภัยอนุญาตให้ผู้ดูแลระบบจำกัดผู้ใช้ไม่ให้เปลี่ยนค่าฟังก์ชันแฟกซ์ของเครื่องพิมพ์ การตรวจรับรองความถูกต้องผู้ใช้จะกระทำผ่านชื่อผู้ใช้และรหัสผ่านที่ตั้งไว้ในไดรเวอร์เครื่องพิมพ์

■ มีปัญหาบางอย่างกับการตั้งค่าการเชื่อมต่อแฟกซ์และการตั้งค่าแฟกซ์

วิธีการแก้ไข

ลองแก้ไขปัญหาของการตั้งค่าการเชื่อมต่อแฟกซ์และการตั้งค่าแฟกซ์

รหัสข้อผิดพลาดที่แสดงบนเมนูสถานะ

หากงานไม่เสร็จสมบูรณ์ ให้ตรวจสอบรหัสข้อผิดพลาดที่แสดงในประวัติของแต่ละงาน คุณสามารถตรวจสอบรหัสข้อผิดพลาดโดยการกดปุ่ม  จากนั้นเลือก สถานะงาน ดูตารางต่อไปนี้เพื่อค้นหาปัญหาและวิธีการแก้ไข

รหัส	ปัญหา	แนวทางแก้ไขปัญหา
001	ผลิตภัณฑ์ดับเพราะความล้มเหลวด้านพลังงาน	-
101	หน่วยความจำเต็ม	<p>ลองใช้วิธีการด้านล่างเพื่อลดขนาดของงานพิมพ์</p> <ul style="list-style-type: none"> <input type="checkbox"/> ปรับลดคุณภาพและความละเอียดของการพิมพ์ <input type="checkbox"/> เปลี่ยนการตั้งค่ารูปแบบ <input type="checkbox"/> ลดจำนวนของภาพ ตัวอักษร หรือแบบอักษรที่ใช้ในงานพิมพ์
102	การพิมพ์แบบจัดเรียงชุดมีปัญหาเนื่องจากหน่วยความจำไม่เพียงพอ	<ul style="list-style-type: none"> <input type="checkbox"/> เลือกที่ การตั้งค่า > การตั้งค่าทั่วไป > การดูแลระบบ > ล้างข้อมูลหน่วยความจำภายใน > แบบตัวอักษร PDL, มาโคร จากนั้นล้างแบบอักษรและมาโครที่คุณดาวน์โหลดมา <input type="checkbox"/> ลองใช้วิธีการด้านล่างเพื่อลดขนาดของงานพิมพ์ หากคุณไม่ต้องการใช้วิธีเหล่านี้ ให้ลองพิมพ์หนึ่งสำเนา <ul style="list-style-type: none"> <input type="checkbox"/> ปรับลดคุณภาพและความละเอียดของการพิมพ์ <input type="checkbox"/> เปลี่ยนการตั้งค่ารูปแบบ <input type="checkbox"/> ลดจำนวนของภาพ ตัวอักษร หรือแบบอักษรที่ใช้ในงานพิมพ์

รหัส	ปัญหา	แนวทางแก้ไขปัญหา
103	คุณภาพการพิมพ์ต่ำลงเนื่องจากหน่วยความจำไม่เพียงพอ	<p>หากคุณไม่ต้องการปรับลดคุณภาพการพิมพ์ ให้ลองวิธีการต่อไปนี้เพื่อลดขนาดของงานพิมพ์</p> <ul style="list-style-type: none"> <input type="checkbox"/> เปลี่ยนการตั้งค่ารูปแบบ <input type="checkbox"/> ลดจำนวนของภาพ ตัวอักษร หรือแบบอักษรที่ใช้ในงานพิมพ์
104	การพิมพ์แบบเรียงลำดับย้อนกลับมีปัญหาเนื่องจากหน่วยความจำไม่เพียงพอ	<ul style="list-style-type: none"> <input type="checkbox"/> เลือกที่ การตั้งค่า > การตั้งค่าทั่วไป > การดูแลระบบ > ล้างข้อมูลหน่วยความจำภายใน > แบบตัวอักษร PDL, มาโคร จากนั้นล้างแบบอักษรและมาโครที่คุณดาวน์โหลดมา <input type="checkbox"/> หากคุณต้องการพิมพ์แบบเรียงลำดับย้อนกลับ ให้ลองวิธีการต่อไปนี้เพื่อลดขนาดของงานพิมพ์ <ul style="list-style-type: none"> <input type="checkbox"/> ปรับลดคุณภาพและความละเอียดของการพิมพ์ <input type="checkbox"/> เปลี่ยนการตั้งค่ารูปแบบ <input type="checkbox"/> ลดจำนวนของภาพ ตัวอักษร หรือแบบอักษรที่ใช้ในงานพิมพ์
106	ไม่สามารถพิมพ์จากคอมพิวเตอร์เนื่องจากปัญหาการเข้าถึงค่าที่ควบคุม	ติดต่อผู้ดูแลระบบเครื่องพิมพ์ของคุณ
107	การตรวจรับรองความถูกต้องของผู้ใช้ล้มเหลว งานถูกยกเลิก	<ul style="list-style-type: none"> <input type="checkbox"/> ตรวจสอบว่าชื่อผู้ใช้และรหัสผ่านถูกต้อง <input type="checkbox"/> เลือก การตั้งค่า > การตั้งค่าทั่วไป > การดูแลระบบ > การตั้งค่าความปลอดภัย > ควบคุมการเข้าถึง เปิดใช้งานฟังก์ชันการจำกัดผู้ใช้ จากนั้นอนุญาตงานโดยไม่ต้องมีข้อมูลการตรวจรับรองความถูกต้อง
108	ข้อมูลของงานความลับถูกลบเมื่อปิดเครื่องพิมพ์	-
109	แฟกซ์ขาเข้าถูกลบไปแล้ว	-
110	งานถูกพิมพ์ด้านเดียวเท่านั้นเพราะกระดาษที่ใส่ไม่รองรับการพิมพ์สองด้าน	หากคุณต้องการที่จะพิมพ์ 2 ด้าน ให้ใส่กระดาษที่รองรับการพิมพ์ 2 ด้าน
111	หน่วยความจำที่ใช้ได้มีปริมาณต่ำ	<p>ลองใช้วิธีการด้านล่างเพื่อลดขนาดของงานพิมพ์</p> <ul style="list-style-type: none"> <input type="checkbox"/> ปรับลดคุณภาพและความละเอียดของการพิมพ์ <input type="checkbox"/> เปลี่ยนการตั้งค่ารูปแบบ <input type="checkbox"/> ลดจำนวนของภาพ ตัวอักษร หรือแบบอักษรที่ใช้ในงานพิมพ์
120	ไม่สามารถสื่อสารกับเซิร์ฟเวอร์ที่เชื่อมต่ออยู่โดยใช้แพลตฟอร์มเปิด	ตรวจสอบให้แน่ใจว่าไม่มีข้อผิดพลาดบนเซิร์ฟเวอร์หรือเครือข่าย
201	หน่วยความจำเต็ม	<ul style="list-style-type: none"> <input type="checkbox"/> พิมพ์แฟกซ์ที่ได้รับจาก สถานะงาน ใน Job/Status <input type="checkbox"/> ลบแฟกซ์ที่ได้รับซึ่งบันทึกไว้ในกล่องขาเข้าออกจาก สถานะงาน ใน Job/Status <input type="checkbox"/> หากคุณกำลังส่งแฟกซ์ขาเข้าไปยังปลายทางที่เดียว คุณสามารถส่งได้โดยใช้ Direct Send <input type="checkbox"/> แบ่งต้นฉบับออกเป็นสองส่วนหรือมากกว่าเพื่อส่งไปหลายๆ รอบ

รหัส	ปัญหา	แนวทางแก้ไขปัญหา
202	สายถูกตัดโดยเครื่องของผู้รับ	รอสักครู่จากนั้นลองอีกครั้ง
203	ผลิตภัณฑ์ตรวจไม่เจอเสียงสัญญาณการโทร	<ul style="list-style-type: none"> <input type="checkbox"/> ตรวจสอบให้แน่ใจว่าสายโทรศัพท์ถูกเชื่อมต่ออย่างถูกต้องและสายโทรศัพท์สามารถใช้งานได้ <input type="checkbox"/> เมื่อเครื่องพิมพ์เชื่อมต่อกับ PBX หรืออะแดปเตอร์ปลายทาง ให้เปลี่ยนการตั้งค่า ประเภทสาย เป็น PBX <input type="checkbox"/> เลือก การตั้งค่า > การตั้งค่าทั่วไป > การตั้งค่าแฟกซ์ > การตั้งค่าพื้นฐาน > การตรวจหาเสียงโทรออก จากนั้นปิดใช้งานการตั้งค่าเสียงสัญญาณการโทร
204	เครื่องของผู้รับไม่ว่าง	<ul style="list-style-type: none"> <input type="checkbox"/> รอสักครู่จากนั้นลองอีกครั้ง <input type="checkbox"/> ตรวจสอบหมายเลขแฟกซ์ของผู้รับ
205	เครื่องของผู้รับไม่ตอบรับ	รอสักครู่จากนั้นลองอีกครั้ง
206	สายโทรศัพท์เชื่อมต่อกับพอร์ต LINE และ EXT. ของผลิตภัณฑ์อย่างไม่ถูกต้อง	ตรวจสอบการเชื่อมต่อพอร์ต LINE และพอร์ต EXT. ของเครื่องพิมพ์
207	ผลิตภัณฑ์ไม่เชื่อมต่อกับสายโทรศัพท์	เชื่อมต่อสายเคเบิลโทรศัพท์เข้ากับสายโทรศัพท์
208	ไม่สามารถส่งแฟกซ์ไปยังผู้รับบางคนที่ระบุ	พิมพ์รายงาน บันทึกแฟกซ์ หรือ การส่งครั้งล่าสุด สำหรับแฟกซ์ก่อนหน้านี้จาก รายงานแฟกซ์ ในโหมดแฟกซ์เพื่อตรวจสอบปลายทางที่ล้มเหลว เมื่อการตั้งค่า บันทึกข้อมูลล้มเหลว ถูกเปิดใช้งาน คุณสามารถส่งแฟกซ์ซ้ำได้จาก สถานะงาน ใน Job/Status
301	มีพื้นที่ว่างไม่เพียงพอที่จะบันทึกข้อมูลในอุปกรณ์หน่วยความจำ	<ul style="list-style-type: none"> <input type="checkbox"/> เพิ่มพื้นที่จัดเก็บข้อมูลในอุปกรณ์หน่วยความจำ <input type="checkbox"/> ลดจำนวนเอกสาร <input type="checkbox"/> ลดความละเอียดของการสแกนและเพิ่มอัตราการบีบอัดเพื่อลดขนาดของภาพที่สแกน
302	อุปกรณ์หน่วยความจำถูกป้องกันการเขียนไว้	ปิดใช้งานการป้องกันการเขียนในอุปกรณ์หน่วยความจำ
303	ไม่มีโฟลเดอร์ที่สร้างขึ้นเพื่อบันทึกภาพที่สแกนไว้	เสียบอุปกรณ์หน่วยความจำอื่น
304	อุปกรณ์หน่วยความจำได้ถูกถอดออกแล้ว	เสียบอุปกรณ์หน่วยความจำเข้าไปใหม่
305	เกิดข้อผิดพลาดขึ้นในขณะที่บันทึกข้อมูลในอุปกรณ์หน่วยความจำ	หากมีการเข้าถึงอุปกรณ์ภายนอกจากคอมพิวเตอร์ ให้รอสักครู่และลองอีกครั้ง
306	หน่วยความจำเต็ม	รอสักครู่จนกระทั่งงานอื่นๆ ที่กำลังดำเนินการอยู่เสร็จสิ้น
311	เกิดข้อผิดพลาดของ DNS ขึ้น	<ul style="list-style-type: none"> <input type="checkbox"/> เลือก การตั้งค่า > การตั้งค่าทั่วไป > การตั้งค่าเครือข่าย > ขั้นสูง > TCP/IP แล้วตรวจสอบการตั้งค่า DNS <input type="checkbox"/> ตรวจสอบการตั้งค่า DNS สำหรับเซิร์ฟเวอร์คอมพิวเตอร์ และจุดเข้าใช้งาน
312	เกิดข้อผิดพลาดของการรับรองความถูกต้องขึ้น	เลือก การตั้งค่า > การตั้งค่าทั่วไป > การตั้งค่าเครือข่าย > ขั้นสูง > อีเมลเซิร์ฟเวอร์ > การตั้งค่าเซิร์ฟเวอร์ แล้วตรวจสอบการตั้งค่าเซิร์ฟเวอร์

รหัส	ปัญหา	แนวทางแก้ไขปัญหา
313	เกิดข้อผิดพลาดของการสื่อสารขึ้น	<ul style="list-style-type: none"> <input type="checkbox"/> พิมพ์รายงานการเชื่อมต่อเครือข่ายเพื่อตรวจสอบว่าเครื่องพิมพ์ถูกเชื่อมต่อกับเครือข่ายแล้ว <input type="checkbox"/> เลือกที่ การตั้งค่า > การตั้งค่าทั่วไป > การตั้งค่าเครือข่าย > ขั้นสูง > อีเมลเซิร์ฟเวอร์ > การตั้งค่าเซิร์ฟเวอร์ เพื่อตรวจสอบว่าการตั้งค่าเซิร์ฟเวอร์อีเมลถูกต้อง คุณสามารถตรวจสอบสาเหตุของข้อผิดพลาดโดยการเรียกใช้การตรวจสอบการเชื่อมต่อ <input type="checkbox"/> วิธีการรับรองความถูกต้องของการตั้งค่าและเซิร์ฟเวอร์อีเมลอาจจะไม่ตรงกัน เมื่อคุณเลือก ปิด เป็นวิธีการรับรองความถูกต้อง ตรวจสอบให้แน่ใจว่าวิธีการรับรองความถูกต้องของเซิร์ฟเวอร์อีเมลถูกต้องค่าเป็นไม่มี
314	ขนาดข้อมูลเกินขนาดสูงสุดสำหรับไฟล์แนบ	<ul style="list-style-type: none"> <input type="checkbox"/> เพิ่มการตั้งค่า ขนาดสูงสุดของ ไฟล์แนบ ในการตั้งค่าสแกน <input type="checkbox"/> ลดความละเอียดของการสแกนและเพิ่มอัตราการบีบอัดเพื่อลดขนาดของภาพที่สแกน
315	หน่วยความจำเต็ม	ลองอีกครั้งหลังจากทำงานอื่นๆ ที่กำลังดำเนินการอยู่เสร็จสิ้น
316	มีข้อผิดพลาดการเข้ารหัสอีเมลเกิดขึ้น	<ul style="list-style-type: none"> <input type="checkbox"/> ตรวจสอบให้แน่ใจว่าการตั้งค่าใบรับรองการเข้ารหัสถูกต้อง <input type="checkbox"/> ตรวจสอบให้แน่ใจว่าการตั้งค่าเวลาของเครื่องพิมพ์ถูกต้อง
317	มีข้อผิดพลาดลายเซ็นอีเมลเกิดขึ้น	<ul style="list-style-type: none"> <input type="checkbox"/> ตรวจสอบให้แน่ใจว่าการตั้งค่าใบรับรองลายเซ็นถูกต้อง <input type="checkbox"/> ตรวจสอบให้แน่ใจว่าการตั้งค่าเวลาของเครื่องพิมพ์ถูกต้อง
321	เกิดข้อผิดพลาดของ DNS ขึ้น	<ul style="list-style-type: none"> <input type="checkbox"/> เลือก การตั้งค่า > การตั้งค่าทั่วไป > การตั้งค่าเครือข่าย > ขั้นสูง > TCP/IP แล้วตรวจสอบการตั้งค่า DNS <input type="checkbox"/> ตรวจสอบการตั้งค่า DNS สำหรับเซิร์ฟเวอร์คอมพิวเตอร์ และจุดเข้าใช้งาน
322	เกิดข้อผิดพลาดของการรับรองความถูกต้องขึ้น	ตรวจสอบการตั้งค่า สถานที่
323	เกิดข้อผิดพลาดของการสื่อสารขึ้น	<ul style="list-style-type: none"> <input type="checkbox"/> ตรวจสอบการตั้งค่า สถานที่ <input type="checkbox"/> พิมพ์รายงานการเชื่อมต่อเครือข่ายเพื่อตรวจสอบว่าเครื่องพิมพ์ถูกเชื่อมต่อกับเครือข่ายแล้ว
324	มีไฟล์ที่มีชื่อเดียวกันอยู่แล้วในโฟลเดอร์ที่ระบุ	<ul style="list-style-type: none"> <input type="checkbox"/> ลบไฟล์ที่มีชื่อเดียวกัน <input type="checkbox"/> เปลี่ยนค่านำหน้าชื่อไฟล์ใน การตั้งค่าไฟล์
325 326	มีพื้นที่ว่างไม่เพียงพอในโฟลเดอร์ที่ระบุ	<ul style="list-style-type: none"> <input type="checkbox"/> เพิ่มพื้นที่จัดเก็บข้อมูลในโฟลเดอร์ที่ระบุ <input type="checkbox"/> ลดจำนวนเอกสาร <input type="checkbox"/> ลดความละเอียดของการสแกนและเพิ่มอัตราการบีบอัดเพื่อลดขนาดของภาพที่สแกน
327	หน่วยความจำเต็ม	รอสักครู่จนกระทั่งงานอื่นๆ ที่กำลังดำเนินการอยู่เสร็จสิ้น
328	ปลายทางไม่ถูกต้องหรือปลายทางไม่มีอยู่จริง	ตรวจสอบการตั้งค่า สถานที่

รหัส	ปัญหา	แนวทางแก้ไขปัญหา
330	มีข้อผิดพลาดการเชื่อมต่อที่ปลอดภัย FTPS/FTPS เกิดขึ้น	<ul style="list-style-type: none"> <input type="checkbox"/> ตรวจสอบตำแหน่งในการตั้งค่าปลายทาง <input type="checkbox"/> เรียกใช้ Web Config จากนั้นอัปเดตใบรับรองราก <input type="checkbox"/> เรียกใช้ Web Config จากนั้นนำเข้าหรืออัปเดตใบรับรอง CA <p>ถ้าข้อผิดพลาดยังไม่หายไป ให้ตั้งค่าการตรวจสอบใบรับรองเป็นปิดในการตั้งค่าปลายทาง</p>
331	เกิดข้อผิดพลาดของการสื่อสารขึ้นในขณะที่กำลังรับข้อมูลปลายทาง	พิมพ์รายงานการเชื่อมต่อเครือข่ายเพื่อตรวจสอบว่าเครื่องพิมพ์ถูกเชื่อมต่อกับเครือข่ายแล้ว
332	มีพื้นที่ว่างไม่เพียงพอที่จะบันทึกข้อมูลภาพที่สแกนในอุปกรณ์เก็บข้อมูลปลายทาง	ลดจำนวนเอกสาร
333	ไม่พบข้อมูลปลายทางเพราะข้อมูลปลายทางถูกอัปโหลดไปยังเซิร์ฟเวอร์ก่อนที่จะส่งภาพที่สแกน	เลือกปลายทางอีกครั้ง
334	เกิดข้อผิดพลาดขึ้นขณะส่งภาพที่สแกน	-
341	เกิดข้อผิดพลาดของการสื่อสารขึ้น	<ul style="list-style-type: none"> <input type="checkbox"/> ตรวจสอบการเชื่อมต่อสำหรับเครื่องพิมพ์และคอมพิวเตอร์ หากคุณกำลังเชื่อมต่อผ่านเครือข่าย ให้พิมพ์รายงานการเชื่อมต่อเครือข่ายเพื่อตรวจสอบว่าเครื่องพิมพ์ถูกเชื่อมต่อกับเครือข่ายแล้ว <input type="checkbox"/> ตรวจสอบให้แน่ใจว่า Document Capture Pro ได้รับการติดตั้งบนคอมพิวเตอร์แล้ว
350	มีข้อผิดพลาดของใบรับรอง FTPS/HTTPS เกิดขึ้น	<ul style="list-style-type: none"> <input type="checkbox"/> ตรวจสอบว่าค่าวันที่/เวลาและความแตกต่างของเวลาถูกตั้งค่าถูกต้อง <input type="checkbox"/> เรียกใช้ Web Config จากนั้นอัปเดตใบรับรองราก <input type="checkbox"/> เรียกใช้ Web Config จากนั้นนำเข้าหรืออัปเดตใบรับรอง CA <p>ถ้าข้อผิดพลาดยังไม่หายไป ให้ตั้งค่าการตรวจสอบใบรับรองเป็นปิดในการตั้งค่าปลายทาง</p>
401	มีพื้นที่ว่างไม่เพียงพอที่จะบันทึกข้อมูลในอุปกรณ์หน่วยความจำ	เพิ่มพื้นที่จัดเก็บข้อมูลในอุปกรณ์หน่วยความจำ
402	อุปกรณ์หน่วยความจำถูกป้องกันการเขียนไว้	ปิดใช้งานการป้องกันการเขียนในอุปกรณ์หน่วยความจำ
404	อุปกรณ์หน่วยความจำได้ถูกถอดออกแล้ว	เสียบอุปกรณ์หน่วยความจำเข้าไปใหม่
405	เกิดข้อผิดพลาดขึ้นในขณะที่บันทึกข้อมูลในอุปกรณ์หน่วยความจำ	<ul style="list-style-type: none"> <input type="checkbox"/> เสียบอุปกรณ์หน่วยความจำเข้าไปใหม่ <input type="checkbox"/> ใช้อุปกรณ์หน่วยความจำอื่นที่คุณได้สร้างไฟล์เดอร์ไว้แล้วโดยการใช้ฟังก์ชัน สร้างไฟล์เดอร์ที่จะบันทึก
411	เกิดข้อผิดพลาดของ DNS ขึ้น	<ul style="list-style-type: none"> <input type="checkbox"/> เลือก การตั้งค่า > การตั้งค่าทั่วไป > การตั้งค่าเครือข่าย > ชั้นสูง > TCP/IP แล้วตรวจสอบการตั้งค่า DNS <input type="checkbox"/> ตรวจสอบการตั้งค่า DNS สำหรับเซิร์ฟเวอร์คอมพิวเตอร์ และจุดเข้าใช้งาน
412	เกิดข้อผิดพลาดของการรับรองความถูกต้องขึ้น	เลือก การตั้งค่า > การตั้งค่าทั่วไป > การตั้งค่าเครือข่าย > ชั้นสูง > อีเมลเซิร์ฟเวอร์ > การตั้งค่าเซิร์ฟเวอร์ แล้วตรวจสอบการตั้งค่าเซิร์ฟเวอร์

รหัส	ปัญหา	แนวทางแก้ไขปัญหา
413	เกิดข้อผิดพลาดของการสื่อสารชั้น	<ul style="list-style-type: none"> <input type="checkbox"/> เลือกที่ การตั้งค่า > การตั้งค่าทั่วไป > การตั้งค่าเครือข่าย > ชั้นสูง > อีเมลเซิร์ฟเวอร์ > การตั้งค่าเซิร์ฟเวอร์ เพื่อตรวจสอบว่าการตั้งค่าเซิร์ฟเวอร์อีเมลถูกต้อง คุณสามารถตรวจสอบสาเหตุของข้อผิดพลาดโดยการเรียกใช้การตรวจสอบการเชื่อมต่อ <input type="checkbox"/> วิธีการรับรองความถูกต้องของการตั้งค่าและเซิร์ฟเวอร์อีเมลอาจจะไม่ตรงกัน เมื่อคุณเลือก ปิด เป็นวิธีการรับรองความถูกต้อง ตรวจสอบให้แน่ใจว่าวิธีการรับรองความถูกต้องของเซิร์ฟเวอร์อีเมลถูกต้องค่าเป็นไม่มี <input type="checkbox"/> พิมพ์รายงานการเชื่อมต่อเครือข่ายเพื่อตรวจสอบว่าเครื่องพิมพ์ถูกเชื่อมต่อกับเครือข่ายแล้ว
421	เกิดข้อผิดพลาดของ DNS ชั้น	<ul style="list-style-type: none"> <input type="checkbox"/> เลือก การตั้งค่า > การตั้งค่าทั่วไป > การตั้งค่าเครือข่าย > ชั้นสูง > TCP/IP แล้วตรวจสอบการตั้งค่า DNS <input type="checkbox"/> ตรวจสอบการตั้งค่า DNS สำหรับเซิร์ฟเวอร์คอมพิวเตอร์ และจุดเข้าใช้งาน
422	เกิดข้อผิดพลาดของการรับรองความถูกต้องชั้น	เลือก การตั้งค่า > การตั้งค่าทั่วไป > การตั้งค่าแฟกซ์ > การตั้งค่าการรับ > การตั้งค่าบันทึก/ส่งต่อ จากนั้นตรวจสอบการตั้งค่าของไฟล์เดออร์ที่เลือกในปลายทางการบันทึก/ส่งต่อ
423	เกิดข้อผิดพลาดของการสื่อสารชั้น	<ul style="list-style-type: none"> <input type="checkbox"/> พิมพ์รายงานการเชื่อมต่อเครือข่ายเพื่อตรวจสอบว่าเครื่องพิมพ์ถูกเชื่อมต่อกับเครือข่ายแล้ว <input type="checkbox"/> เลือก การตั้งค่า > การตั้งค่าทั่วไป > การตั้งค่าแฟกซ์ > การตั้งค่าการรับ > การตั้งค่าบันทึก/ส่งต่อ จากนั้นตรวจสอบการตั้งค่าของไฟล์เดออร์ที่เลือกใน ปลายทางการบันทึก/ส่งต่อ
425	มีพื้นที่ว่างไม่เพียงพอในไฟล์เดออร์ปลายทางการส่งต่อ	เพิ่มพื้นที่จัดเก็บข้อมูลในไฟล์เดออร์ปลายทางการส่งต่อ
428	ปลายทางไม่ถูกต้องหรือปลายทางไม่มีอยู่จริง	เลือก การตั้งค่า > การตั้งค่าทั่วไป > การตั้งค่าแฟกซ์ > การตั้งค่าการรับ > การตั้งค่าบันทึก/ส่งต่อ จากนั้นตรวจสอบการตั้งค่าของไฟล์เดออร์ที่เลือกในปลายทางการบันทึก/ส่งต่อ

เครื่องพิมพ์ไม่ทำงานตามปกติ

การทำงานที่ช้า

การพิมพ์ช้าเกินไป

ให้พิจารณาสาเหตุต่อไปนี้

■ แอปพลิเคชันที่ไม่จำเป็นกำลังทำงาน

วิธีการแก้ไข

ปิดแอปพลิเคชันที่ไม่จำเป็นบนคอมพิวเตอร์หรืออุปกรณ์สมาร์ทโฟนของคุณ

■ ตั้งค่าคุณภาพการพิมพ์สูงเกินไป

วิธีการแก้ไข

ลดการตั้งค่าคุณภาพลง

■ การพิมพ์แบบสองทิศทางถูกปิดใช้งาน

วิธีการแก้ไข

เปิดการทำงานของค่าการตั้งค่าแบบสองทิศทาง (หรือความเร็วสูง) เมื่อการตั้งค่านี้ถูกเปิดการทำงาน หัวพิมพ์ จะพิมพ์ออกมาในขณะที่เคลื่อนที่ในทิศทางทั้งสอง และความเร็วการพิมพ์จะเพิ่มขึ้น

แผงควบคุม

เลือก การตั้งค่า > การตั้งค่าทั่วไป > การตั้งค่าเครื่องพิมพ์ จากนั้นเปิดใช้งาน **สองทิศทาง**

Windows

เลือก การพิมพ์แบบสองทิศทาง บนแถบของไดรเวอร์เครื่องพิมพ์ **ลักษณะการพิมพ์**

Mac OS

เลือก การกำหนดลักษณะของระบบ จากเมนู Apple > เครื่องพิมพ์และสแกนเนอร์ (หรือ พิมพ์ และสแกน, พิมพ์และแฟกซ์) และหลังจากนั้น เลือกเครื่องพิมพ์ คลิกที่ **ตัวเลือกและอุปกรณ์เสริม** **เปลื้อง > ตัวเลือก (หรือ ไดรเวอร์)** เลือก **ใช่** เป็นการตั้งค่า การพิมพ์แบบสองทิศทาง

■ ลดระดับเสียงขณะพิมพ์ ถูกเปิดใช้งาน

วิธีการแก้ไข

ปิดใช้งาน **ลดระดับเสียงขณะพิมพ์** ความเร็วเครื่องพิมพ์ช้าลงเมื่อเครื่องพิมพ์กำลังทำงานใน **ลดระดับเสียงขณะพิมพ์**

แผงควบคุม

เลือกที่  จากหน้าจอหลัก จากนั้นเลือก **ปิด**

Windows

เลือกที่ **ไม่ใช่** ในแถบของการตั้งค่าบนไดรเวอร์เครื่องพิมพ์ **ลดระดับเสียงขณะพิมพ์** **ลักษณะการพิมพ์**

Mac OS

เลือก การกำหนดลักษณะของระบบ จากเมนู Apple > เครื่องพิมพ์และสแกนเนอร์ (หรือ พิมพ์ และสแกน, พิมพ์และแฟกซ์) และหลังจากนั้น เลือกเครื่องพิมพ์ คลิกที่ **ตัวเลือกและอุปกรณ์เสริม** **เปลื้อง > ตัวเลือก (หรือ ไดรเวอร์)** เลือก **ไม่ใช่** เป็นการตั้งค่า **ลดระดับเสียงขณะพิมพ์**

■ การแห้งตัวจะใช้เวลาสักครู่สำหรับการพิมพ์แบบ 2 ด้าน

วิธีการแก้ไข

สำหรับการพิมพ์แบบ 2 ด้าน ด้านหนึ่งของกระดาษจะถูกพิมพ์และแห้งก่อน จากนั้นอีกด้านจะถูกพิมพ์ เนื่องจากระยะเวลาการแห้งตัวจะต่างกันไปตามสภาพแวดล้อม เช่น อุณหภูมิ หรือความชื้น หรือข้อมูลการพิมพ์ ความเร็วการพิมพ์อาจจะช้าลง

การพิมพ์ช้าลงอย่างมากในระหว่างการพิมพ์แบบต่อเนื่อง

■ ฟังก์ชันที่ป้องกันไม่ให้กลไกของเครื่องพิมพ์ร้อนเกินไปและเสียหายในขณะที่ทำงาน

วิธีการแก้ไข

คุณสามารถทำการพิมพ์ต่อเนื่องได้ ในการกลับมาสู่ความเร็วการพิมพ์ปกติ ให้ปล่อยเวลาที่ว่างของเครื่องพิมพ์เป็นเวลาอย่างน้อย 30 นาที ความเร็วการพิมพ์จะไม่คืนกลับไปสู่ระดับปกติ ถ้าปิดเครื่อง

เครื่องพิมพ์ช้าเกินไปในขณะที่ใช้โดรฟ์เวอร์เครื่องพิมพ์แบบ PostScript

■ ตั้งค่าคุณภาพการพิมพ์สูงเกินไป

วิธีการแก้ไข

กำหนดตั้งค่า **Print Quality** ไปที่ **Fast** ในโดรฟ์เวอร์เครื่องพิมพ์

ความเร็วการสแกนช้า

■ การสแกนที่ความละเอียดสูงขึ้น

วิธีการแก้ไข

ลองทำการสแกนที่ความละเอียดต่ำกว่า

หน้าจอ LCD มีด

■ เครื่องพิมพ์อยู่ในโหมดสลีป

วิธีการแก้ไข

แตะที่ใดก็ได้บนหน้าจอ LCD เพื่อกลับไปสถานะก่อนหน้า

แผงสัมผัสไม่ตอบสนอง

ให้พิจารณาสาเหตุต่อไปนี้

■ แผ่นป้องกันติดแน่นบนหน้าจอแผงสัมผัส

วิธีการแก้ไข

หากคุณติดแผ่นป้องกันไว้บนหน้าจอแผงสัมผัส หน้าจอสัมผัสแบบออพติคัลอาจจะไม่ตอบสนองก็ได้ นำแผ่นป้องกันออก

■ หน้าจอมีคราบปนเปื้อน

วิธีการแก้ไข

ปิดเครื่องพิมพ์ จากนั้นเช็ดทำความสะอาดหน้าจอโดยใช้ผ้าแห้งนุ่ม หากหน้าจอมีคราบปนเปื้อน หน้าจออาจไม่ตอบสนอง

ไม่สามารถใช้งานจากแผงควบคุม

■ ถ้าคุณสมบัติการจำกัดผู้ใช้ถูกเปิดการทำงาน ชื่อผู้ใช้และรหัสผ่านจะเป็นสิ่งที่ต้องการสำหรับการใช้เครื่องพิมพ์

วิธีการแก้ไข

ถ้าคุณไม่ทราบรหัสผ่าน ให้ติดต่อกับผู้ดูแลระบบเครื่องพิมพ์ของคุณ

"x" ปรากฏขึ้นบนหน้าจอและคุณไม่สามารถเลือกรูปถ่าย

■ ไฟล์ภาพที่ไม่รองรับ

วิธีการแก้ไข

"x" แสดงขึ้นมบบนหน้าจอ LCD เมื่อไฟล์รูปถ่ายไม่รองรับสำหรับผลิตภัณฑ์นี้ ใช้ไฟล์ที่รองรับโดยผลิตภัณฑ์นี้

➔ "ข้อมูลจำเพาะของข้อมูลที่รองรับ" บนหน้าที่ 390

การพิมพ์หยุดชั่วคราว

■ ฝาครอบของเครื่องพิมพ์เปิดอยู่

วิธีการแก้ไข

ปิดฝาครอบหากคุณเปิดไว้ในระหว่างการพิมพ์

อุปกรณ์หน่วยความจำไม่เป็นที่รู้จัก

■ อุปกรณ์หน่วยความจำถูกตั้งค่าให้ปิดใช้งาน

วิธีการแก้ไข

จากแผงควบคุม ให้เลือก การตั้งค่า > การตั้งค่าทั่วไป > การตั้งค่าเครื่องพิมพ์ > อินเทอร์เฟซอุปกรณ์หน่วยความจำ และเปิดใช้งานอุปกรณ์หน่วยความจำ

ไม่สามารถบันทึกข้อมูลในอุปกรณ์หน่วยความจำได้

ให้พิจารณาสาเหตุต่อไปนี้

■ อุปกรณ์หน่วยความจำถูกป้องกันการเขียนไว้

วิธีการแก้ไข

ปิดใช้งานการป้องกันการเขียนในอุปกรณ์หน่วยความจำ

■ พื้นที่ว่างบนอุปกรณ์หน่วยความจำไม่เพียงพอ

วิธีการแก้ไข

ลบข้อมูลที่ไม่จำเป็นหรือเสียบอุปกรณ์หน่วยความจำตัวอื่น

เสียงการทำงานดังเกินไป

■ ลดระดับเสียงขณะพิมพ์ ถูกปิดใช้งานในเครื่องพิมพ์

วิธีการแก้ไข

ถ้าเสียงทำงานดังเกินไป ให้เปิดใช้งาน ลดระดับเสียงขณะพิมพ์ การเปิดใช้งานคุณสมบัตินี้อาจลดความเร็วในการพิมพ์ลง

แผงควบคุม

เลือกที่  จากหน้าจอหลัก จากนั้นเลือก เปิด

❑ Windows

เลือกที่ **ใช้** เป็น **ลดระดับเสียงขณะพิมพ์** ในแถบ **ลักษณะการพิมพ์** ของการตั้งค่าบนไดรเวอร์เครื่องพิมพ์

❑ Mac OS

เลือก **การกำหนดลักษณะของระบบ** จากเมนู Apple > **เครื่องพิมพ์และสแกนเนอร์** (หรือ **พิมพ์และสแกน, พิมพ์และแฟกซ์**) และหลังจากนั้น เลือกเครื่องพิมพ์ คลิกลูกศรที่ **ตัวเลือกและอุปกรณ์เสริม** **เปลื้อง > ตัวเลือก** (หรือ **ไดรเวอร์**) เลือก **ใช้** เป็นการตั้งค่า **ลดระดับเสียงขณะพิมพ์**

วันที่และเวลาไม่ถูกต้อง

■ มีข้อผิดพลาดเกิดขึ้นในแหล่งจ่ายไฟ

วิธีการแก้ไข

หลังจากไฟฟ้าดับที่มีสาเหตุจากฟ้าผ่าหรือถ้าพลังงานถูกถอดออกเป็นเวลานาน นาฬิกาของเครื่องอาจจะแสดงเวลาผิดได้ ตั้งวันที่และเวลาให้ถูกต้องใน **การตั้งค่า > การตั้งค่าทั่วไป > การตั้งค่าพื้นฐาน > การตั้งค่าวันที่/เวลา** บนแผงควบคุม

จำเป็นต้องอัปเดตใบรับรองราก

■ ใบรับรองรากหมดอายุ

วิธีการแก้ไข

เรียกใช้ Web Config จากนั้นอัปเดตเฟิร์มแวร์

ไม่สามารถยกเลิกการพิมพ์จากคอมพิวเตอร์ที่รันด้วยระบบปฏิบัติการ Mac OS X v10.6.8

■ มีปัญหาเกี่ยวกับการตั้งค่า AirPrint ของคุณ

วิธีการแก้ไข

เรียกใช้ Web Config จากนั้นเลือก **Port9100** เป็นการตั้งค่า **โปรโตคอลลำดับแรกสุด** ใน **การตั้งค่า AirPrint** เลือก **การกำหนดลักษณะของระบบ** จากเมนู Apple > **เครื่องพิมพ์และสแกนเนอร์** (หรือ **พิมพ์และสแกน, พิมพ์และแฟกซ์**) ลบเครื่องพิมพ์ออก หลังจากนั้นเพิ่มเครื่องพิมพ์เข้าไปใหม่

➔ “แอปพลิเคชันสำหรับการกำหนดค่าการทำงานของเครื่องพิมพ์ (Web Config)” บนหน้าที่ 350

การถ่ายสำเนาหรือส่งแฟกซ์โดยไม่ตั้งใจ

■ วัตถุแปลกปลอมสัมผัสกับแผงสัมผัสทางแสง

วิธีการแก้ไข

เลือก **การตั้งค่า > การตั้งค่าทั่วไป > การตั้งค่าพื้นฐาน > ตีนจากโหมดพัก** จากนั้นปิด **ตีนโดยแตะหน้าจอ LCD** เครื่องพิมพ์จะไม่กลับออกจากโหมดสลีป (การประหยัดพลังงาน) จนกว่าคุณจะกดปุ่ม **⏻**

หมายเลขแฟกซ์ของผู้ส่งไม่แสดงขึ้นมา

■ ไม่ได้ตั้งค่าหมายเลขแฟกซ์ของผู้ส่งบนเครื่องของผู้ส่ง

วิธีการแก้ไข

ผู้ส่งอาจไม่ได้ตั้งค่าหมายเลขแฟกซ์ของตน ติดต่อกับผู้ส่ง

หมายเลขแฟกซ์ของผู้ส่งที่แสดงบนแฟกซ์ของผู้รับไม่ถูกต้อง

■ ตั้งค่าหมายเลขแฟกซ์ของผู้ส่งบนเครื่องของผู้ส่งไม่ถูกต้อง

วิธีการแก้ไข

ผู้ส่งอาจตั้งค่าหมายเลขแฟกซ์ของตนไม่ถูกต้อง ติดต่อกับผู้ส่ง

ไม่สามารถทำการโทรบนเครื่องโทรศัพท์ที่เชื่อมต่อได้

■ เชื่อมต่อสายโทรศัพท์ไม่ถูกต้อง

วิธีการแก้ไข

เชื่อมต่อเครื่องโทรศัพท์กับพอร์ต EXT. บนเครื่องพิมพ์ และยกตัวรับสายขึ้นมา หากคุณไม่สามารถได้ยินเสียงการโทรหมายเลขผ่านตัวรับสายแล้ว ให้เชื่อมต่อสายโทรศัพท์ให้ถูกต้อง

เครื่องตอบรับไม่สามารถตอบรับการโทรผ่านเสียง

■ การตั้งค่า สัญญาณเรียกเข้าเพื่อรับสาย ของเครื่องพิมพ์ถูกตั้งค่าน้อยกว่าจำนวนครั้งเสียงเรียกเข้าของเครื่องตอบรับสายของคุณ

วิธีการแก้ไข

เลือก **ช้า(9,600bps)** ใน การตั้งค่า > การตั้งค่าทั่วไป > การตั้งค่าแฟกซ์ > การตั้งค่าพื้นฐาน > สัญญาณเรียกเข้าเพื่อรับสาย จากนั้นตั้งค่าจำนวนให้มากกว่าจำนวนครั้งเสียงเรียกเข้าของเครื่องตอบรับสายของคุณ

ได้รับแฟกซ์ขยะจำนวนมาก

■ ยังไม่ได้ตั้งค่าคุณสมบัติของเครื่องพิมพ์เพื่อบล็อกแฟกซ์ขยะ

วิธีการแก้ไข



ทำการตั้งค่า การปฏิเสธแฟกซ์ ใน การตั้งค่า > การตั้งค่าทั่วไป > การตั้งค่าแฟกซ์ > การตั้งค่าพื้นฐาน

“ทำการตั้งค่าสำหรับการบล็อกแฟกซ์ขยะ” บนหน้าที่ 473

ข้อความปรากฏขึ้นบนหน้าจอ LCD

ถ้าข้อความแสดงข้อผิดพลาดถูกแสดงออกมบนหน้าจอ LCD ให้ปฏิบัติตามคำแนะนำบนหน้าจอ หรือใช้วิธีการแก้ปัญหาด้านล่างนี้ทำการแก้ไขปัญหา ถ้ามีข้อความแสดงขึ้นเมื่อคุณไม่สามารถสแกนไปยังแซร์โพลเดอร์จากแผงควบคุม ให้ดูข้อมูลที่เกี่ยวข้องด้านล่าง

ข้อความแสดงข้อผิดพลาด	วิธีการแก้ไข
เครื่องพิมพ์ขัดข้อง ปิดเครื่องแล้วเปิดอีกครั้ง สำหรับรายละเอียดต่าง ๆ ให้ดูที่เอกสารคู่มือของคุณ	<ul style="list-style-type: none"> ❑ นำกระดาษหรือวัสดุป้องกันออกมาจากในเครื่องพิมพ์และ ถาดป้อนกระดาษ ถ้าข้อความแสดงข้อผิดพลาดยังคงแสดงอยู่หลังจากปิดเครื่องและเปิดเครื่องอีกครั้งแล้ว ให้ติดต่อกับฝ่ายสนับสนุนของ Epson ❑ หากมีรหัสข้อผิดพลาดต่อไปนี้แสดงขึ้นมา ให้ตรวจสอบจำนวนแผ่นของกระดาษสูงสุดที่สามารถโหลดในแต่ละแหล่งกำเนิดกระดาษ 000181, 000184, 000201, 000204, 000221, 000224
เครื่องพิมพ์ผิดพลาด ดูเอกสารคู่มือของคุณสำหรับรายละเอียดต่าง ๆ มีคุณสมบัติที่ไม่ใช่การพิมพ์ให้พร้อมใช้งาน	เครื่องพิมพ์อาจเสีย ติดต่อกับฝ่ายบริการสนับสนุนของ Epson หรือผู้ให้บริการที่ได้รับการรับรองของ Epson เพื่อทำการซ่อมแซม อย่างไรก็ตาม คุณลักษณะที่ไม่ใช่การพิมพ์ยังสามารถใช้งานได้ เช่น การสแกน
เครื่องพิมพ์ผิดพลาด ดูเอกสารคู่มือของคุณสำหรับรายละเอียดต่าง ๆ	เครื่องพิมพ์อาจเสีย ติดต่อกับฝ่ายบริการสนับสนุนของ Epson หรือผู้ให้บริการที่ได้รับการรับรองของ Epson เพื่อทำการซ่อมแซม
กระดาษหมดใน XX ใส่กระดาษ ขนาดกระดาษ: XX/ประเภทกระดาษ: XX	โหลดกระดาษ จากนั้นใส่ ถาดป้อนกระดาษ เข้าไปให้สุด
ติดตั้งชุดถาดป้อนกระดาษมากเกินไป ปิดเครื่องและยกเลิกการติดตั้งชุดที่เกิน ดูเอกสารคู่มือของคุณสำหรับรายละเอียดต่าง ๆ	คุณสามารถติดตั้งชุดถาดป้อนกระดาษเข้าไปได้สูงสุด 3 ชุด สำหรับชุดถาดป้อนกระดาษอื่น ๆ ให้ถอนการติดตั้งโดยทำตามขั้นตอนตรงกันข้ามของการติดตั้ง
ติดตั้ง ชุดถาดป้อนกระดาษ ที่ไม่รองรับ ปิดเครื่องและถอนการติดตั้ง ดูเอกสารคู่มือของคุณสำหรับรายละเอียดต่าง ๆ	ชุดถาดป้อนกระดาษที่ไม่รองรับถูกติดตั้งเข้าไป ถอนการติดตั้งโดยทำตามขั้นตอนตรงกันข้ามของการติดตั้ง
ไม่สามารถพิมพ์ได้เพราะ XX ขำรด คุณสามารถพิมพ์ได้จากถาดกระดาษอื่น	ปิดและเปิดปุ่มเปิด/ปิดอีกครั้ง จากนั้นใส่ ถาดป้อนกระดาษ เข้าไป หากข้อความแสดงข้อผิดพลาดยังคงปรากฏอยู่ ให้ติดต่อกับฝ่ายบริการสนับสนุนของ Epson หรือผู้ให้บริการที่ได้รับการรับรองของ Epson เพื่อทำการซ่อมแซม
ลูกกลิ้งป้อนกระดาษใน XX ใกล้จะหมดอายุการใช้งาน	ลูกกลิ้งป้อนกระดาษ จะต้องได้รับการเปลี่ยนใหม่เป็นครั้งคราว ป้อนกระดาษอย่างไม่ถูกต้องจาก ถาดป้อนกระดาษ เมื่อใดเวลาเปลี่ยนถาด จัดหา ลูกกลิ้งป้อนกระดาษ ใหม่
ลูกกลิ้งป้อนกระดาษใน XX ใกล้หมดอายุการใช้งาน เปลี่ยนลูกกลิ้งและรีเซ็ตตัวนับลูกกลิ้งป้อนกระดาษ	เปลี่ยน ลูกกลิ้งป้อนกระดาษ ใหม่ หลังจากเปลี่ยนลูกกลิ้ง ให้แตะที่ การตั้งค่า > การบำรุงรักษา > ข้อมูลเกี่ยวกับลูกกลิ้งบำรุงรักษา > รีเซ็ตตัวนับลูกกลิ้งบำรุงรักษา จากนั้นเลือก ถาดป้อนกระดาษ สำหรับถาดที่คุณต้องการเปลี่ยน ลูกกลิ้งป้อนกระดาษ
คุณต้องเปลี่ยน ชุดน้ำหมึกพิมพ์	ในการทำให้แน่ใจว่าคุณได้รับคุณภาพการพิมพ์สูงสุดและเพื่อช่วยป้องกันหัวพิมพ์ของคุณ มีสารรักษาคุณภาพหมึกหลายชนิดคงอยู่ในชุดน้ำหมึกพิมพ์เมื่อเครื่องพิมพ์ของคุณบ่งชี้ว่าต้องทำเปลี่ยนชุดน้ำหมึกพิมพ์แล้ว เปลี่ยน ชุดน้ำหมึกพิมพ์ ใหม่
การแสดงผลการติดตั้ง กระดาษอัตโนมัติ ถูกตั้งเป็น ปิด คุณสมบัติบางอย่างอาจไม่สามารถใช้งานได้ สำหรับรายละเอียด ดูที่เอกสารคู่มือ	ถ้าปิดใช้งาน การแสดงผลการติดตั้ง กระดาษอัตโนมัติ คุณจะไม่สามารถใช้ AirPrint
ตรวจไม่พบเสียงสัญญาณการโทร	ปัญหานี้อาจแก้ไขได้โดยการแตะที่ การตั้งค่า > การตั้งค่าทั่วไป > การตั้งค่าแฟกซ์ > การตั้งค่าพื้นฐาน > ประเภทสาย จากนั้นเลือก PBX ถ้าระบบโทรศัพท์ของคุณต้องการรหัสผ่านสำหรับต่อสายภายนอก ให้ตั้งค่ารหัสผ่านการเข้าถึงหลังจากเลือก PBX ใช้เครื่องหมาย # (รหัสด่วน) แทนรหัสการเข้าถึงจริงเมื่อป้อนหมายเลขแฟกซ์ภายนอก นี่จะทำให้การเชื่อมต่อปลอดภัยมากขึ้น ถ้าข้อความยังคงแสดงอยู่ ให้ตั้งการตั้งค่า การตรวจหาเสียงโทรออก ให้เป็นปิดการทำงาน อย่างไรก็ตาม การปิดการทำงานของคุณสมบัตินี้อาจจะทำให้ลดจำนวนตัวเลขหลักแรก และส่งแฟกซ์ไปยังหมายเลขผิดได้

ข้อความแสดงข้อผิดพลาด	วิธีการแก้ไข
ไม่สามารถรับแฟกซ์ได้เพราะความจุข้อมูลแฟกซ์เต็มแล้ว สัมผัสที่ Job/Status ที่ด้านล่างของ หน้าจอหลัก สำหรับรายละเอียดต่าง ๆ	แฟกซ์ที่ได้รับอาจสะสมไว้โดยที่ไม่มีการประมวลผลเนื่องจากเหตุผลดังต่อไปนี้ <ul style="list-style-type: none"> <input type="checkbox"/> ไม่สามารถพิมพ์ได้เนื่องจากมีข้อผิดพลาดของเครื่องพิมพ์เกิดขึ้น ล้างข้อมูลข้อผิดพลาดของเครื่องพิมพ์ หากต้องการตรวจสอบรายละเอียดและการแก้ไขปัญหาข้อผิดพลาด ให้กดปุ่ม  จากนั้นเลือก สถานะเครื่องพิมพ์ <input type="checkbox"/> ไม่สามารถบันทึกในคอมพิวเตอร์หรืออุปกรณ์หน่วยความจำ หากต้องการตรวจสอบว่าแฟกซ์ที่ได้รับมีการบันทึกไว้แล้วหรือไม่ ให้กดปุ่ม  แล้วเลือก สถานะงาน หากต้องการบันทึกแฟกซ์ที่ได้รับ ให้เปิดคอมพิวเตอร์หรือเชื่อมต่ออุปกรณ์หน่วยความจำกับเครื่องพิมพ์
การรวมที่อยู่ IP และซับเน็ตมาสกไม่ถูกต้อง ดูเอกสารคู่มือของคุณสำหรับรายละเอียดเพิ่มเติม	ใส่ที่อยู่ IP หรือเกตเวย์เริ่มต้นที่ถูกต้อง ติดต่อกับผู้ดูแลระบบเครือข่ายของคุณสำหรับความช่วยเหลือ
อัปเดตใบรับรองหลักเพื่อใช้บริการคลาวด์	เรียกใช้ Web Config จากนั้นอัปเดตเฟิร์มแวร์
ตรวจสอบว่าการตั้งค่าพอร์ตของ เครื่องพิมพ์ (เช่น ที่อยู่ IP) หรือไดรเวอร์เครื่องพิมพ์ถูกต้องด้วยคอมพิวเตอร์	ตรวจสอบให้แน่ใจว่าได้เลือกพอร์ตเครื่องพิมพ์อย่างถูกต้องใน คุณสมบัติ > พอร์ต จากเมนู เครื่องพิมพ์ ดังต่อไปนี้ เลือก "USBXXX" สำหรับการเชื่อมต่อ USB หรือ "EpsonNet Print Port" สำหรับการเชื่อมต่อเครือข่าย
Recovery Mode Update Firmware	เครื่องพิมพ์ได้เริ่มต้นในโหมดกู้คืนเนื่องจากการอัปเดตเฟิร์มแวร์ล้มเหลว ปฏิบัติตามขั้นตอนด้านล่างและลองทำการอัปเดตเฟิร์มแวร์อีกครั้ง <ol style="list-style-type: none"> 1 ทำการเชื่อมต่อคอมพิวเตอร์และเครื่องพิมพ์กับสายเคเบิล USB (ในระหว่างโหมดกู้คืน คุณไม่สามารถทำการอัปเดตเฟิร์มแวร์ผ่านการเชื่อมต่อเครือข่ายได้) 2 เยี่ยมชมเว็บไซต์ท้องถิ่นของ Epson ของคุณสำหรับคำแนะนำเพิ่มเติม

ข้อมูลที่เกี่ยวข้อง

➔ "ข้อความแสดงผลขึ้นบนแผงควบคุม" บนหน้าที่ 233

กระดาษติดขัด

ตรวจสอบข้อผิดพลาดที่แสดงออกมานบนแผงควบคุมและปฏิบัติตามคำแนะนำในการนำเอากระดาษที่ติดขัดออกรวมทั้งสิ้นกระดาษที่ฉีดขาดติดอยู่ จอ LCD จะแสดงภาพเคลื่อนไหวที่แสดงวิธีการนำกระดาษที่ติดออกให้คุณ ถัดจากนั้นเลือก **ตกลง** เพื่อล้างข้อผิดพลาดออก

ข้อควรระวัง:

ห้ามสัมผัสบนแผงควบคุมในขณะที่มือของคุณอยู่ด้านในของเครื่องพิมพ์ ถ้าเครื่องพิมพ์เริ่มสตาร์ทการทำงาน อาจทำให้เป็นสาเหตุของการบาดเจ็บได้ ระวังอย่าสัมผัสกับชิ้นส่วนที่ยื่นออกมาเพื่อหลีกเลี่ยงการบาดเจ็บ

ข้อความที่สำคัญ:

นำเอากระดาษที่ติดขัดออกอย่างระมัดระวัง การนำเอากระดาษออกอาจเป็นสาเหตุของความเสียหายต่อเครื่องพิมพ์ได้

หมายเหตุ:

หากมีเศษกระดาษติดค้างใดๆ ให้เลือกที่ **การตั้งค่า > การบำรุงรักษา > นำกระดาษออก** หลังจากล้างข้อผิดพลาดกระดาษติดค้างแล้ว ซึ่งช่วยให้คุณกำจัดชิ้นส่วนกระดาษที่ยังคงเหลือ

การป้องกันกระดาษติด

ตรวจสอบดังต่อไปนี้ถ้ามีกระดาษติดเกิดขึ้นบ่อย

- วางเครื่องพิมพ์บนผิวที่ราบเรียบและทำงานในสภาวะแวดล้อมที่แนะนำไว้
"ข้อมูลจำเพาะด้านสิ่งแวดล้อม" บนหน้าที่ 392
- ใช้กระดาษที่รองรับสำหรับเครื่องพิมพ์
"กระดาษที่ใช้ได้และความจุ" บนหน้าที่ 333
- ปฏิบัติตามข้อควรระวังในการจัดการกระดาษ
"ข้อควรระวังในการจัดการกระดาษ" บนหน้าที่ 35
- โหลดกระดาษเข้าไปในทิศทางที่ถูกต้อง และเลื่อนแนวจัดขอบให้เข้ากับขอบของกระดาษ
"การโหลดกระดาษ" บนหน้าที่ 37
- อย่าใส่กระดาษมากกว่าจำนวนแผ่นกระดาษสูงสุดที่ระบุไว้
- ใส่กระดาษหนึ่งแผ่นในแต่ละครั้งเมื่อทำการใส่แบบหลายแผ่น
- ให้แน่ใจว่าการตั้งค่าขนาดกระดาษและประเภทกระดาษ ตรงกับขนาดกระดาษและประเภทกระดาษจริงที่ใส่อยู่ในเครื่องพิมพ์
"รายชื่อของประเภทกระดาษ" บนหน้าที่ 36
- อย่าเปิดฝาด้านหลัง ในขณะที่พิมพ์ การกระทำดังกล่าวจะเป็นสาเหตุให้กระดาษติด
- ทำความสะอาดลูกกลิ้งในเครื่องพิมพ์
"การปรับปรุงปัญหาการป้อนกระดาษสำหรับ ถาดป้อนกระดาษ" บนหน้าที่ 165

ใต้เวลาเปลี่ยนชุดน้ำหมึกพิมพ์

ข้อควรระวังในการจัดการ ชุดน้ำหมึกพิมพ์

ข้อควรระวังในการจัดเก็บสำหรับหมึก

- รักษาชุดจ่ายหมึกให้ห่างจากการเอื้อมถึงของเด็กเล็ก
- อย่าจัดเก็บชุดจ่ายหมึกไว้ในที่อุณหภูมิสูงหรือแข็งตัวได้
- Epson ขอแนะนำให้ใช้ ชุดน้ำหมึกพิมพ์ ก่อนที่วันที่ที่ระบุไว้บนบรรจุภัณฑ์
- เพื่อผลลัพธ์ที่ดีที่สุด ให้จัดเก็บบรรจุภัณฑ์ของ ชุดน้ำหมึกพิมพ์ ไว้โดยให้ด้านล่างวางลง
- หลังจากนำ ชุดน้ำหมึกพิมพ์ มาจากสถานที่จัดเก็บไว้ที่มีความหนาวเย็นแล้ว ทิ้งไว้ให้อุ่นที่อุณหภูมิห้องเป็นเวลาอย่างน้อย 12 ชั่วโมงก่อนการใช้งาน
- อย่าทำให้ ชุดน้ำหมึกพิมพ์ ตกลงมาหรือปะทะกับวัตถุแข็ง มิฉะนั้นหมึกอาจรั่วไหลออกมา

ข้อควรระวังในการจัดการกับการเปลี่ยนหมึก

- ❑ อย่าสัมผัสกับส่วนที่แสดงดังในภาพตัวอย่าง การกระทำดังกล่าวอาจขัดขวางการทำงานปกติและการพิมพ์ได้

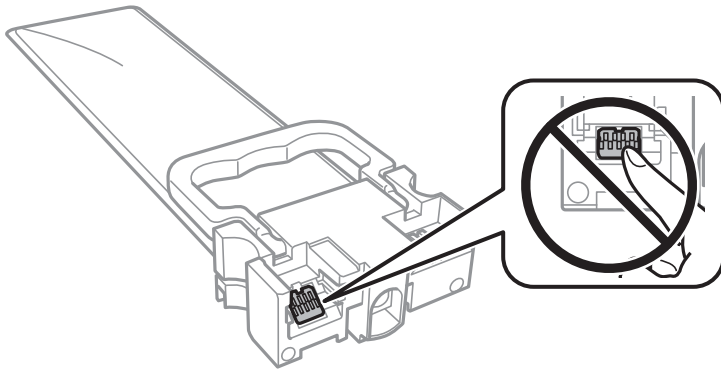

- ❑ ติดตั้ง ชุดน้ำหมึกพิมพ์ ทั้งหมด มิฉะนั้นคุณไม่สามารถพิมพ์งานได้
- ❑ อย่าปิดเครื่องพิมพ์ในระหว่างการชาร์จหมึกเข้าไป ถ้าการชาร์จหมึกเข้าไปไม่สมบูรณ์ คุณอาจไม่สามารถทำการพิมพ์ได้
- ❑ อย่าทิ้งเครื่องพิมพ์ในสภาพที่ ชุดน้ำหมึกพิมพ์ ถอดออก มิฉะนั้นหมึกที่เหลืออยู่ในหัวฉีดของหัวพิมพ์จะแห้งและคุณอาจไม่สามารถทำการพิมพ์ได้
- ❑ ถ้าคุณต้องการถอด ชุดน้ำหมึกพิมพ์ ออกชั่วคราว ตรวจสอบให้แน่ใจว่าคุณได้ป้องกันพื้นที่จ่ายหมึกจากสิ่งสกปรกและฝุ่นแล้ว เก็บ ชุดน้ำหมึกพิมพ์ ไว้ในสภาพแวดล้อมเช่นเดียวกับเครื่องพิมพ์ เนื่องจากพอร์ตจ่ายหมึกถูกติดตั้งไว้ด้วยวาล์วที่ออกแบบมาในการระบายหมึกส่วนเกินออก ไม่มีความจำเป็นในการหาฝาครอบหรือปลั๊กของคุณเอง
- ❑ ชุดน้ำหมึกพิมพ์ ที่ถอดออกอาจจะมีความเสี่ยงรอบๆ พอร์ตจ่ายหมึก ดังนั้นจึงระมัดระวังอย่าให้หมึกออกมาบนพื้นที่รอบๆ เมื่อทำการถอด ชุดน้ำหมึกพิมพ์ ออก
- ❑ เครื่องพิมพ์นี้ใช้ ชุดน้ำหมึกพิมพ์ ที่ติดตั้งมากับชิปซีซีเยวที่ตรวจสอบข้อมูล เช่น ปริมาณของหมึกที่เหลืออยู่ สำหรับแต่ละ ชุดน้ำหมึกพิมพ์ นี่หมายความว่าแม้ว่า ชุดน้ำหมึกพิมพ์ จะถูกถอดออกมาแล้วจากเครื่องพิมพ์ก่อนที่ จะใช้หมด คุณก็ยังต้องใช้ ชุดน้ำหมึกพิมพ์ ได้หลังจากใส่กลับเข้าไปใหม่ในเครื่องพิมพ์
- ❑ เพื่อให้แน่ใจว่าคุณได้รับคุณภาพการพิมพ์สูงสุดและเพื่อช่วยป้องกันหัวพิมพ์ของคุณ ให้กันหมึกเหลือไว้ในระดับที่ปลอดภัยใน ชุดน้ำหมึกพิมพ์ เมื่อเครื่องพิมพ์ของคุณบ่งชี้ว่าต้องทำเปลี่ยน ชุดน้ำหมึกพิมพ์ แล้ว ตัวเลขปริมาณที่สามารถพิมพ์ได้ ไม่ได้รวมถึงหมึกที่เหลือนี้ไว้ด้วย
- ❑ อย่าถอดประกอบหรือปรับรุ่นของ ชุดน้ำหมึกพิมพ์ ใหม่ มิฉะนั้นคุณอาจไม่สามารถทำการพิมพ์ได้ตามปกติ
- ❑ คุณไม่สามารถใช้ ชุดน้ำหมึกพิมพ์ ที่มากับเครื่องพิมพ์ได้สำหรับการเปลี่ยนแทนที่
- ❑ ถ้า ชุดน้ำหมึกพิมพ์ มีการเปลี่ยนแปลงรูปร่างเนื่องจากตกลงมาและอื่นๆ ให้แก้ไขรูปร่างก่อนจะใส่เข้าไปในเครื่องพิมพ์ มิฉะนั้น มันอาจไม่สามารถตั้งค่าอย่างถูกต้อง

การใช้หมึก

- ❑ ในการคงรักษาประสิทธิภาพการทำงานของหัวพิมพ์ให้ดีที่สุด หมึกบางชนิดจะถูกบริโภคจาก ชุดน้ำหมึกพิมพ์ ทั้งหมดในระหว่างการบำรุงรักษา เช่น การทำความสะอาดหัวพิมพ์ หมึกอาจถูกใช้ไปเมื่อคุณเปิดเครื่องพิมพ์
- ❑ เมื่อทำการพิมพ์ในแบบสีเดียวหรือแบบสเกลสีเทา หมึกสีที่แทนที่หมึกสีดำอาจถูกใช้ขึ้นอยู่กัประเภทกระดาษหรือการตั้งค่าคุณภาพการพิมพ์ นี่สืบเนื่องจากการผสมกันของหมึกสีถูกใช้ในการสร้างสีดำ
- ❑ หมึกใน ชุดน้ำหมึกพิมพ์ ที่มาพร้อมกับเครื่องพิมพ์ของคุณได้ถูกใช้ไปบางส่วนสำหรับการตั้งค่าแรกเริ่ม เพื่อที่จะผลิตการพิมพ์ออกมาที่ได้คุณภาพสูง หัวพิมพ์ในเครื่องพิมพ์ของคุณจะต้องมีหมึกอยู่เต็ม กระบวนการแบบครั้งเดียวจบนี้ใช้หมึกปริมาณพอสมควร ดังนั้น ชุดน้ำหมึกพิมพ์ เหล่านี้อาจพิมพ์ได้จำนวนหนำน้อยกว่า เมื่อเทียบกับชุดน้ำหมึกพิมพ์ ถัดไป
- ❑ ประสิทธิภาพที่อาจไว้อาจแปรผันไปโดยขึ้นอยู่กับรูปภาพที่คุณทำการพิมพ์ ประเภทกระดาษที่คุณกำลังใช้ ความถี่ของการพิมพ์ของคุณและสถานะแวดล้อม เช่น อุณหภูมิ

- ❑ เพื่อผลลัพธ์ที่ดีที่สุด ให้ใช้ ชุดน้ำหมึกพิมพ์ ให้หมดภายใน 2 ปีหลังจากที่ติดตั้ง

การเปลี่ยน ชุดน้ำหมึกพิมพ์

เมื่อข้อความปรากฏขึ้นแจ้งให้คุณเปลี่ยน ชุดน้ำหมึกพิมพ์ ให้เลือกที่ วิธี จากนั้นดูภาพเคลื่อนไหวที่แสดงบนแผงควบคุมเพื่อดูวิธีการเปลี่ยน ชุดน้ำหมึกพิมพ์

ข้อมูลที่เกี่ยวข้อง

- ➔ “รหัส ชุดน้ำหมึกพิมพ์” บนหน้าที่ 340
- ➔ “ข้อควรระวังในการจัดการ ชุดน้ำหมึกพิมพ์” บนหน้าที่ 264

ใต้เวลาเปลี่ยนกล่องบำรุงรักษา

ข้อควรระวังในการใช้งานกล่องบำรุงรักษา

อ่านคำแนะนำต่อไปนี้ก่อนที่จะเปลี่ยนกล่องบำรุงรักษา

- ❑ อย่าสัมผัสกับชิปซีวีเอวที่อยู่ด้านข้างของกล่องบำรุงรักษา การกระทำดังกล่าวอาจขัดขวางการทำงานปกติและการพิมพ์ได้
- ❑ อย่าถอดฟิล์มที่ด้านบนของกล่องออก มิฉะนั้นหมึกอาจรั่วไหลได้
- ❑ อย่าวางกล่องบำรุงรักษาให้เอียงจนกว่าจะได้รับการซีลปิดในถุงพลาสติกแล้ว มิฉะนั้นหมึกอาจรั่วไหลได้
- ❑ รักษากล่องบำรุงรักษาให้ห่างจากการเอื้อมถึงของเด็กเล็ก
- ❑ อย่าเปลี่ยนกล่องบำรุงรักษาในระหว่างการพิมพ์ มิฉะนั้นแล้ว หมึกอาจจะรั่วไหลได้
- ❑ อย่านำกล่องบำรุงรักษาซึ่งถูกถอดออกแล้วและถอดออกไว้เป็นเวลานานกลับมาใช้ใหม่ ด้านที่มีหมึกของกล่องจะมีส่วนที่แข็งตัวและไม่มีหมึกที่สามารถดูดซับได้อีกต่อไป

การเปลี่ยนกล่องบำรุงรักษา

ในบางรอบของการพิมพ์จะมีปริมาณเล็กน้อยของหมึกส่วนเกินมาสะสมในกล่องบำรุงรักษา ในการป้องกันการรั่วไหลจากกล่องบำรุงรักษา เครื่องพิมพ์ถูกออกแบบมาในการหยุดการพิมพ์เมื่อความสามารถในการดูดซับของกล่องบำรุงรักษาไปถึงขอบเขตสูงสุดแล้ว ไม่ว่าจะการป้องกันนั้นจะจำเป็นหรือไม่หรือด้วยความถี่อย่างไร แต่จะแปรผันไปตามจำนวนหน้าที่คุณพิมพ์ ประเภทของวัสดุที่คุณพิมพ์และจำนวนของรอบการทำความสะอาดที่เครื่องพิมพ์ทำงาน

เมื่อข้อความปรากฏขึ้นแจ้งให้คุณทำการเปลี่ยนกล่องบำรุงรักษา หัดดูที่ภาพเคลื่อนไหวที่แสดงบนแผงควบคุม ความจำเป็นในการเปลี่ยนกล่องใหม่ไม่ได้หมายความว่าเครื่องพิมพ์ของคุณถึงจุดสิ้นสุดในการทำงานที่สืบเนื่องจากข้อมูลจำเพาะแล้ว การรับประกันของ Epson ไม่ได้ครอบคลุมถึงค่าใช้จ่ายในการเปลี่ยนชิ้นส่วนนี้ นี่เป็นชิ้นส่วนที่ให้บริการได้เองสำหรับผู้ใช้

หมายเหตุ:

หากกล่องบำรุงรักษาเต็ม คุณจะไม่สามารถพิมพ์และทำความสะอาดหัวพิมพ์จนกว่าจะเปลี่ยนกล่องบำรุงรักษาเพื่อหลีกเลี่ยงการรั่วไหลของหมึก อย่างไรก็ตาม คุณยังสามารถทำการดำเนินการต่างๆ ที่ไม่ได้ใช้หมึก เช่น การสแกน ได้

ข้อมูลที่เกี่ยวข้อง

- ➔ “รหัสกล่องบำรุงรักษา” บนหน้าที่ 340
- ➔ “ข้อควรระวังในการใช้งานกล่องบำรุงรักษา” บนหน้าที่ 266

คุณภาพการพิมพ์ การถ่ายสำเนา การสแกน และการแฟกซ์ไม่ดี

คุณภาพของการพิมพ์ไม่ดี

สีขาดหายไป มีแถบวง หรือมีสีที่ไม่คาดหมายปรากฏขึ้นในผลงานพิมพ์



■ หัวฉีดของหัวพิมพ์อาจจะอุดตัน

วิธีการแก้ไข

ใช้คุณลักษณะ **การปรับคุณภาพการพิมพ์** ถ้าคุณไม่ได้ใช้เครื่องพิมพ์เป็นเวลานาน หัวพิมพ์อาจอุดตันและหยดหมึกอาจไม่สามารถปล่อยออกมาได้

➔ **"การปรับคุณภาพการพิมพ์"** บนหน้าที่ 166

แถบสีปรากฏเป็นช่วง ๆ ประมาณ 3.3 ซม.



ให้พิจารณาสาเหตุต่อไปนี้

■ การตั้งค่าประเภทกระดาษไม่ตรงกับกระดาษที่โหลดเข้า

วิธีการแก้ไข

เลือกการตั้งค่าประเภทกระดาษที่เหมาะสมสำหรับประเภทของกระดาษที่ใส่เข้าไปในเครื่องพิมพ์

➔ **"รายชื่อของประเภทกระดาษ"** บนหน้าที่ 36

■ ตำแหน่งหัวพิมพ์ไม่ตรงแนว

วิธีการแก้ไข

ปรับหัวพิมพ์โดยใช้คุณสมบัต **การปรับคุณภาพการพิมพ์**

➔ **"การปรับคุณภาพการพิมพ์"** บนหน้าที่ 166

■ ตั้งค่าคุณภาพการพิมพ์ต่ำเกินไป

วิธีการแก้ไข

เมื่อทำการพิมพ์บนกระดาษธรรมดา ให้พิมพ์โดยใช้การตั้งค่าคุณภาพสูงขึ้น

แผงควบคุม

เลือก **ดีที่สุด** เป็น **คุณภาพ บนแท็บ ชั้นสูง** ในการตั้งค่าการพิมพ์

Windows

เลือก **สูง** จาก **ลักษณะงานพิมพ์ บนแท็บ ระบบการพิมพ์** ของไดรเวอร์เครื่องพิมพ์

Mac OS

เลือก **พิมพ์คุณภาพ** เป็น **คุณภาพการพิมพ์ บนเมนู ตั้งค่าการพิมพ์** ของหน้าต่างโต้ตอบการพิมพ์

การพิมพ์เบลอ มีแถบแนวตั้ง หรือไม่ตรงแนว



enthalten alle
Aufdruck. W
↓ 5008 "Regel

ให้พิจารณาสาเหตุต่อไปนี้

■ ตำแหน่งหัวพิมพ์ไม่ตรงแนว

วิธีการแก้ไข

ปรับหัวพิมพ์โดยใช้คุณสมบัติ **การปรับคุณภาพการพิมพ์**

➔ "**การปรับคุณภาพการพิมพ์**" บนหน้าที่ 166

■ การตั้งค่าการพิมพ์แบบสองทิศทางถูกเปิดใช้งาน

วิธีการแก้ไข

ถ้าคุณภาพการพิมพ์ไม่ดีขึ้นแม้จะปรับแนวหัวพิมพ์แล้ว ให้ปิดใช้งานการตั้งค่าการพิมพ์แบบสองทิศทาง ระหว่างการพิมพ์สองทิศทาง (หรือความเร็วสูง) หัวพิมพ์จะพิมพ์ในขณะที่เคลื่อนที่ในทิศทางทั้งสอง และเส้นแนวตั้งอาจจะไม่ตรงแนว การปิดใช้งานการตั้งค่านี้อาจทำให้ความเร็วการพิมพ์ช้าลง แต่คุณภาพการพิมพ์จะดีขึ้น

แผงควบคุม

เลือก **การตั้งค่า > การตั้งค่าทั่วไป > การตั้งค่าเครื่องพิมพ์** จากนั้นปิดใช้งาน **สองทิศทาง**

Windows

ลบ **การพิมพ์แบบสองทิศทาง** บนแท็บ **ลักษณะการพิมพ์** ของไดรเวอร์เครื่องพิมพ์

Mac OS

เลือก **การกำหนดลักษณะของระบบ** จากเมนู Apple > **เครื่องพิมพ์และสแกนเนอร์** (หรือ **พิมพ์และสแกน, พิมพ์และแฟกซ์**) และหลังจากนั้น เลือกเครื่องพิมพ์ คลิกที่ **ตัวเลือกและอุปกรณ์สิ้นเปลือง > ตัวเลือก** (หรือ **ไดรเวอร์**) เลือก **ไม่ใช่** เป็นการตั้งค่า การพิมพ์แบบสองทิศทาง

ผลงานพิมพ์วางเปล่าหรือจัดพิมพ์ออกมาเพียงบางเส้น

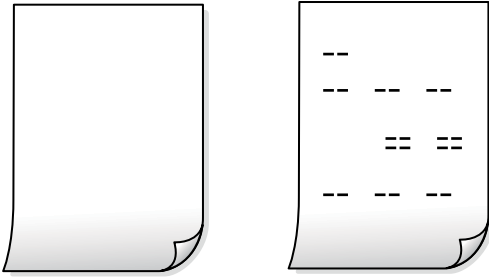

■ หัวฉีดของหัวพิมพ์อาจจะอุดตัน

วิธีการแก้ไข

ลองใช้ การล้างหมึก

➔ “การเรียกใช้ การล้างหมึก” บนหน้าที่ 168

■ การตั้งค่าการพิมพ์และขนาดกระดาษที่โหลดเข้าในเครื่องพิมพ์แตกต่างกัน

วิธีการแก้ไข

เปลี่ยนแปลงการตั้งค่าการพิมพ์ให้สอดคล้องกับขนาดกระดาษที่โหลดในถาดป้อนกระดาษ โหลดกระดาษในถาดป้อนกระดาษที่ตรงกับการตั้งค่าเครื่องพิมพ์

■ กระดาษหลายแผ่นถูกป้อนพร้อมกันในเครื่องพิมพ์

วิธีการแก้ไข

ดูข้อมูลต่อไปนี่เพื่อป้องกันไม่ไห้กระดาษหลายแผ่นถูกป้อนพร้อมกันในเครื่องพิมพ์

➔ “กระดาษหลายแผ่นถูกป้อนพร้อมกัน” บนหน้าที่ 200

กระดาษเป็นรอยเปื้อนหรือเป็นรอยขูดขีด



ให้พิจารณาสาเหตุต่อไปนี้

■ กระดาษถูกโหลดไม่ถูกต้อง

วิธีการแก้ไข

เมื่อรอยแถบแนวนอน (ตั้งฉากกับทิศทางการพิมพ์) ปรากฏขึ้นหรือด้านบนหรือด้านล่างของกระดาษมีรอยเปื้อน ให้โหลดกระดาษในทิศทางที่ถูกต้องและเลื่อนแนวจัดขอบไปยังขอบนอกของกระดาษ

➔ “การโหลดกระดาษ” บนหน้าที่ 37

■ เส้นทางการดาษปนเปื้อน

วิธีการแก้ไข

เมื่อรอยแถบแนวตั้ง (แนวขนานกับทิศทางการพิมพ์) ปรากฏขึ้นหรือกระดาษมีรอยเปื้อน ให้ทำความสะอาดเส้นทางการกระดาษ

➔ “การทำความสะอาดเส้นทางการกระดาษและคราบหมึก” บนหน้าที่ 170

■ กระดาษม้วนงอ

วิธีการแก้ไข

วางกระดาษบนพื้นผิวแบนราบเพื่อตรวจสอบการม้วนงอ หากม้วนงอ ให้ทำให้แบนราบ

■ หัวพิมพ์ขัดสีกับพื้นผิวของกระดาษ

วิธีการแก้ไข

เมื่อทำการพิมพ์บนกระดาษหนา หัวพิมพ์จะอยู่ใกล้กับพื้นผิวของกระดาษ และกระดาษอาจเป็นรอยขีดข่วน ในกรณีดังกล่าว ให้เปิดใช้งานการตั้งค่าลดรอยขีดข่วน หากคุณเปิดใช้งานการตั้งค่านี้ คุณภาพของการพิมพ์ อาจลดลงหรือการพิมพ์จะช้าลงได้

แผงควบคุม

เลือก การตั้งค่า > การตั้งค่าทั่วไป > การตั้งค่าเครื่องพิมพ์ จากนั้นเปิดใช้งาน กระดาษหนา

Windows

คลิกที่ การตั้งค่าเอ็กซ์เทน บนแถบ การบำรุงรักษา ของเครื่องพิมพ์ จากนั้นเลือก กระดาษหนาและของจดหมาย

หากกระดาษยังคงมีรอยขีดข่วนหลังจากเลือกการตั้งค่า กระดาษหนาและของจดหมาย ให้เลือก กระดาษเส้นใยสั้น ในหน้าต่าง การตั้งค่าเอ็กซ์เทน ของไดรเวอร์เครื่องพิมพ์

Mac OS

เลือก การกำหนดลักษณะของระบบ จากเมนู Apple > เครื่องพิมพ์และสแกนเนอร์ (หรือ พิมพ์และสแกน, พิมพ์และแฟกซ์) และหลังจากนั้น เลือกเครื่องพิมพ์ คลิกที่ ตัวเลือกและอุปกรณ์สิ้นเปลือง > ตัวเลือก (หรือ ไดรเวอร์) เลือก ใช้ เป็นการตั้งค่า กระดาษหนาและของจดหมาย

■ ด้านหลังของกระดาษถูกพิมพ์ก่อนที่ด้านที่พิมพ์แล้วจะแห้งสนิท

วิธีการแก้ไข

เมื่อทำการพิมพ์ 2 ด้านแบบแมนวลแล้ว ตรวจสอบให้แน่ใจว่าหมึกแห้งสนิทก่อนจะทำการโหลดกระดาษเข้าไป

■ เมื่อทำการพิมพ์โดยใช้การพิมพ์ 2 ด้านแบบอัตโนมัติ ความเข้มของการพิมพ์สูงเกินไปและเวลาการปล่อยให้แห้งสั้นเกินไป

วิธีการแก้ไข

เมื่อใช้คุณสมบัติการพิมพ์ 2 ด้านแบบอัตโนมัติและการพิมพ์ข้อมูลความเข้มสูง เช่น ภาพและกราฟ ให้ตั้งค่าความเข้มการพิมพ์ให้ต่ำลงและเวลาปล่อยให้แห้งนานขึ้น

➔ “การพิมพ์ 2 ด้าน” บนหน้าที่ 55

➔ “การพิมพ์ 2 ด้าน” บนหน้าที่ 81

รูปถ่ายที่พิมพ์ออกมาเหนียวเหนอะหนะ



■ เครื่องพิมพ์ทำการพิมพ์บนด้านที่ไม่ถูกต้องของกระดาษรูปถ่าย

วิธีการแก้ไข

ตรวจสอบให้แน่ใจว่าคุณทำการพิมพ์ด้านที่สามารถพิมพ์ได้ เมื่อพิมพ์บนด้านที่ไม่ถูกต้องของกระดาษรูปถ่าย คุณจะต้องทำความสะอาดเส้นทางกระดาษ

➔ “การทำความสะอาดเส้นทางกระดาษและคราบหมึก” บนหน้าที่ 170

ภาพหรือภาพถ่ายถูกพิมพ์เป็นสีที่ไม่ได้คาดหมาย



ให้พิจารณาสาเหตุต่อไปนี้

■ หัวฉีดของหัวพิมพ์อาจจะอุดตัน

วิธีการแก้ไข

ใช้คุณลักษณะ **การปรับคุณภาพการพิมพ์** ถ้าคุณไม่ได้ใช้เครื่องพิมพ์เป็นเวลานาน หัวพิมพ์อาจอุดตัน และหยดหมึกอาจไม่สามารถปล่อยออกมาได้

➔ “การปรับคุณภาพการพิมพ์” บนหน้าที่ 166

■ การปรับแก้สีถูกนำไปใช้

วิธีการแก้ไข

เมื่อทำการพิมพ์จากแผงควบคุมหรือจากไดรเวอร์เครื่องพิมพ์ของ Windows การตั้งค่าปรับเปลี่ยนภาพโดยอัตโนมัติของ Epson จะถูกนำมาปรับใช้เป็นค่าเริ่มต้น ทั้งนี้ขึ้นอยู่กับประเภทของกระดาษ ลองเปลี่ยนแปลงการตั้งค่า

แผงควบคุม

แก้ไขการตั้งค่า **แก้ไขภาพ** จาก **อัตโนมัติ** ไปสู่ตัวเลือกอื่น ๆ หากไม่สามารถเปลี่ยนการตั้งค่าได้ ให้เลือก **ปิดการปรับแต่ง** เป็นการตั้งค่า **แก้ไขภาพ**

Windows ไดรเวอร์เครื่องพิมพ์

จากแถบ **ลักษณะการพิมพ์** ให้เลือก **กำหนดเอง** ใน **ปรับค่าสี** จากนั้นคลิก **กำหนดการพิมพ์ขั้นสูง** แก้ไขการตั้งค่า **เลือกประเภท** จาก **อัตโนมัติ** ไปสู่ตัวเลือกอื่น ๆ หากการแก้ไขการตั้งค่าไม่เกิดผล ให้ใช้วิธีการปรับแก้สีนอกเหนือจาก **PhotoEnhance** ใน **การจัดการค่าสี**

➔ “การตั้งค่า JPEG” บนหน้าที่ 93

➔ “การปรับสีของการพิมพ์” บนหน้าที่ 70

■ เครื่องคอมพิวเตอร์ถูกเข้าสู่โหมด ไฮเบอร์เนต แบบแมนวลหรือโหมด สลีป ในระหว่างการพิมพ์ วิธีการแก้ไข

อย่าให้เครื่องคอมพิวเตอร์เข้าสู่โหมด ไฮเบอร์เนต แบบแมนวลหรือโหมด สลีป ในระหว่างการพิมพ์ หน้าของข้อความที่บิดเบือนอาจจะถูกพิมพ์ในครั้งต่อไปที่คุณเปิดคอมพิวเตอร์

■ คุณกำลังใช้ไดรเวอร์เครื่องพิมพ์ของเครื่องพิมพ์รุ่นอื่น วิธีการแก้ไข

ตรวจสอบให้แน่ใจว่าไดรเวอร์เครื่องพิมพ์ที่คุณใช้เป็นไดรเวอร์สำหรับเครื่องพิมพ์นี้ ตรวจสอบชื่อเครื่องพิมพ์ที่ด้านบนของหน้าต่างไดรเวอร์เครื่องพิมพ์

รูปภาพที่พิมพ์ออกมามากลับด้าน

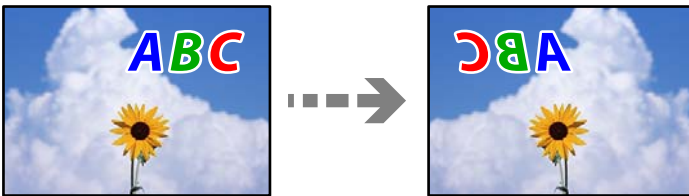

■ รูปภาพถูกตั้งค่าให้พลิกกลับแนวนอนในการตั้งค่าการพิมพ์ วิธีการแก้ไข

ล้างการตั้งค่ารูปภาพแบบกระจกในไดรเวอร์เครื่องพิมพ์หรือในแอปพลิเคชันออก

Windows

ลบ กลับซ้ายไปขวา บนแท็บ ลักษณะการพิมพ์ ของไดรเวอร์เครื่องพิมพ์

Mac OS

ล้าง กลับซ้ายไปขวา จากเมนูของหน้าต่างโต้ตอบการพิมพ์ ตั้งค่าการพิมพ์

รูปแบบลวดลายคล้ายโมเสกในงานพิมพ์



■ รูปภาพหรือรูปถ่ายที่มีความละเอียดต่ำถูกพิมพ์ออกมา วิธีการแก้ไข

เมื่อทำการพิมพ์รูปภาพหรือรูปถ่าย ให้พิมพ์โดยใช้ข้อมูลแบบความละเอียดสูง รูปภาพบนเว็บไซต์มักจะมีขนาดความละเอียดต่ำ แม้ว่าจะดูสวยดีเพียงพอในการแสดงผลก็ตาม และดังนั้นอาจทำให้คุณภาพการพิมพ์ลดลง

การพิมพ์ 2 หน้าโดยไม่ได้ตั้งใจ

■ การตั้งค่าการพิมพ์แบบ 2 หน้าถูกเปิดใช้งาน

วิธีการแก้ไข

ล้างการตั้งค่าการพิมพ์แบบ 2 หน้าในไดรฟ์เวอร์เครื่องพิมพ์

Windows

เลือก **ไม่ใช่** จาก **การพิมพ์ 2 หน้า** บนแท็บ **ระบบการพิมพ์** ของไดรฟ์เวอร์เครื่องพิมพ์

Mac OS

เลือก **ไม่ใช่** จาก **พิมพ์ 2 หน้า** บนเมนู **ตั้งค่าการพิมพ์ 2 หน้า** ของหน้าต่างโต้ตอบการพิมพ์

เครื่องพิมพ์ไม่พิมพ์อย่างถูกต้องในขณะที่ใช้ไดรฟ์เวอร์เครื่องพิมพ์แบบ PostScript

ให้พิจารณาสาเหตุต่อไปนี้

■ มีปัญหากับข้อมูล

วิธีการแก้ไข

หากไฟล์ถูกสร้างขึ้นในแอปพลิเคชันที่อนุญาตให้คุณเปลี่ยนแปลงรูปแบบข้อมูล เช่น Adobe Photoshop โปรดตรวจสอบให้แน่ใจว่าการตั้งค่าต่าง ๆ ในแอปพลิเคชันตรงกับการตั้งค่าในไดรฟ์เวอร์เครื่องพิมพ์

ไฟล์ EPS ที่สร้างขึ้นในรูปแบบไบนารีอาจไม่สามารถพิมพ์ออกมาอย่างถูกต้อง ตั้งค่ารูปแบบเป็น ASCII เมื่อสร้างไฟล์ EPS ในแอปพลิเคชัน

สำหรับ Windows เครื่องพิมพ์จะไม่สามารถพิมพ์ข้อมูลไบนารีเมื่อเชื่อมต่อกับคอมพิวเตอร์โดยใช้ อินเทอร์เน็ต USB กำหนดตั้งค่า **โปรโตคอลเอาต์พุต** บนแท็บ **การตั้งค่าอุปกรณ์** ในคุณสมบัติเครื่องพิมพ์ไปที่ **ASCII** หรือ **TBCP**

สำหรับ Windows เลือกแบบอักษรแทนที่เหมาะสมบนแท็บ **การตั้งค่าอุปกรณ์** ในคุณสมบัติของเครื่องพิมพ์

คุณภาพการพิมพ์ต่ำในขณะที่ใช้งานไดรฟ์เวอร์เครื่องพิมพ์แบบ PostScript

■ ยังไม่ทำการตั้งค่าสี

วิธีการแก้ไข

คุณไม่สามารถทำการตั้งค่าสีบนแท็บ **กระดาษ/คุณภาพ** ในไดรฟ์เวอร์เครื่องพิมพ์ได้ คลิก **ขั้นสูง** จากนั้นตั้งค่า **Color Mode**

คุณภาพของสำเนาไม่ดี

สีขาวหายไป มีแถบวง หรือมีสีที่ไม่คาดหมายปรากฏขึ้นในสำเนา

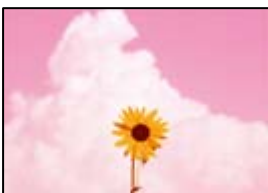

■ หัวฉีดของหัวพิมพ์อาจจะอุดตัน

วิธีการแก้ไข

ใช้คุณลักษณะ การปรับคุณภาพการพิมพ์ ถ้าคุณไม่ได้ใช้เครื่องพิมพ์เป็นเวลานาน หัวพิมพ์อาจอุดตัน และหยดหมึกอาจไม่สามารถปล่อยออกมาได้

➔ "การปรับคุณภาพการพิมพ์" บนหน้าที่ 166

แถบสีปรากฏเป็นช่วง ๆ ประมาณ 3.3 ซม.



ให้พิจารณาสาเหตุต่อไปนี้

■ การตั้งค่าประเภทกระดาษไม่ตรงกับกระดาษที่โหลดเข้า

วิธีการแก้ไข

เลือกการตั้งค่าประเภทกระดาษที่เหมาะสมสำหรับประเภทของกระดาษที่ใส่เข้าไปในเครื่องพิมพ์

➔ "รายชื่อของประเภทกระดาษ" บนหน้าที่ 36

■ ตำแหน่งหัวพิมพ์ไม่ตรงแนว

วิธีการแก้ไข

ปรับหัวพิมพ์โดยใช้คุณสมบัติ การปรับคุณภาพการพิมพ์

➔ "การปรับคุณภาพการพิมพ์" บนหน้าที่ 166

สำเนาเบลอ มีแถบแนวตั้ง หรือไม่ตรงแนว



enthalten alle
Aufdruck. W
↓ 5008 "Regel

ให้พิจารณาสาเหตุต่อไปนี้

■ ตำแหน่งหัวพิมพ์ไม่ตรงแนว

วิธีการแก้ไข

ปรับหัวพิมพ์โดยใช้คุณสมบัติ การปรับคุณภาพการพิมพ์

➔ "การปรับคุณภาพการพิมพ์" บนหน้าที่ 166

การตั้งค่าการพิมพ์แบบสองทิศทางถูกเปิดใช้งาน

วิธีการแก้ไข

ถ้าคุณภาพการพิมพ์ไม่ดีขึ้นแม้จะปรับแนวหัวพิมพ์แล้ว ให้ปิดใช้งานการตั้งค่าการพิมพ์แบบสองทิศทาง ระหว่างการพิมพ์สองทิศทาง (หรือความเร็วสูง) หัวพิมพ์จะพิมพ์ในขณะที่เคลื่อนที่ในทิศทางทั้งสอง และเส้นแนวตั้งอาจจะไม่ตรงแนว การปิดใช้งานการตั้งค่านี้อาจทำให้ความเร็วการพิมพ์ช้าลง แต่คุณภาพการพิมพ์จะดีขึ้น

เลือก การตั้งค่า > การตั้งค่าทั่วไป > การตั้งค่าเครื่องพิมพ์ จากนั้นปิดใช้งานการตั้งค่า สองทิศทาง บนแผงควบคุม

ผลงานพิมพ์ว่างเปล่าหรือจัดพิมพ์ออกมาเพียงบางเส้น

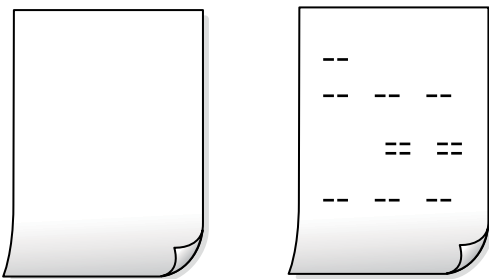

หัวฉีดของหัวพิมพ์อาจจะอุดตัน

วิธีการแก้ไข

ลองใช้ การล้างหมึก

➔ "การเรียกใช้ การล้างหมึก" บนหน้าที่ 168

การตั้งค่าการพิมพ์และขนาดกระดาษที่โหลดเข้าในเครื่องพิมพ์แตกต่างกัน

วิธีการแก้ไข

เปลี่ยนแปลงการตั้งค่าการพิมพ์ให้สอดคล้องกับขนาดกระดาษที่โหลดในถาดป้อนกระดาษ โหลดกระดาษในถาดป้อนกระดาษที่ตรงกับการตั้งค่าเครื่องพิมพ์

กระดาษหลายแผ่นถูกป้อนพร้อมกันในเครื่องพิมพ์

วิธีการแก้ไข

ดูข้อมูลต่อไปนี่เพื่อป้องกันไม่ให้กระดาษหลายแผ่นถูกป้อนพร้อมกันในเครื่องพิมพ์

➔ "กระดาษหลายแผ่นถูกป้อนพร้อมกัน" บนหน้าที่ 200

กระดาษเป็นรอยเปื้อนหรือเป็นรอยขีดข่วน



ให้พิจารณาสาเหตุต่อไปนี้

■ กระดาษถูกโหลดไม่ถูกต้อง

วิธีการแก้ไข

เมื่อรอยแถบแนวนอน (ตั้งฉากกับทิศทางการพิมพ์) ปรากฏขึ้นหรือด้านบนหรือด้านล่างของกระดาษมีรอยเปื้อน ให้โหลดกระดาษในทิศทางที่ถูกต้องและเลื่อนแนวจัดขอบไปยังขอบนอกของกระดาษ

➔ “การโหลดกระดาษ” บนหน้าที่ 37

■ เส้นทางกระดาษปนเปื้อน

วิธีการแก้ไข

เมื่อรอยแถบแนวตั้ง (แนวนอนกับทิศทางการพิมพ์) ปรากฏขึ้นหรือกระดาษมีรอยเปื้อน ให้ทำความสะอาดเส้นทางของกระดาษ

➔ “การทำความสะอาดเส้นทางกระดาษและคราบหมึก” บนหน้าที่ 170

■ กระดาษม้วนงอ

วิธีการแก้ไข

วางกระดาษบนพื้นผิวแบนราบเพื่อตรวจสอบการม้วนงอ หากม้วนงอ ให้ทำให้แบนราบ

■ หัวพิมพ์ขัดสีกับพื้นผิวของกระดาษ

วิธีการแก้ไข

เมื่อทำการถ่ายสำเนานบนกระดาษหนา หัวพิมพ์จะอยู่ใกล้กับพื้นผิวของกระดาษ และกระดาษอาจเป็นรอยขีดข่วน ในกรณีดังกล่าว ให้เปิดใช้งานการตั้งค่าลดรอยขีดข่วน

เลือก การตั้งค่า > การตั้งค่าทั่วไป > การตั้งค่าเครื่องพิมพ์ จากนั้นเปิดใช้งานการตั้งค่า กระดาษหนา บนแผงควบคุม หากคุณเปิดใช้งานการตั้งค่านี้ คุณภาพของการถ่ายสำเนาอาจลดลงหรือการพิมพ์จะช้าลงได้

ตำแหน่ง ขนาด หรือระยะขอบของสิ่งที่ถ่ายสำเนาออกมาไม่ถูกต้อง

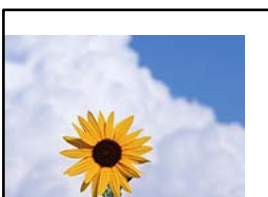

ให้พิจารณาสาเหตุต่อไปนี้

■ กระดาษถูกโหลดไม่ถูกต้อง

วิธีการแก้ไข

โหลดกระดาษเข้าไปในทิศทางที่ถูกต้อง และเลื่อนแนวจัดขอบให้เข้ากับขอบของกระดาษ

➔ “การโหลดกระดาษ” บนหน้าที่ 37

■ วางต้นฉบับไม่ถูกต้อง

วิธีการแก้ไข

☐ ตรวจสอบให้แน่ใจว่าวางต้นฉบับถูกต้องตามเครื่องหมายการจัดวาง

- ❑ ถ้าขอบของเอกสารที่สแกนขาดไป ให้เลื่อนต้นฉบับห่างจากมุมของกระจกสแกนเนอร์ออกมาเล็กน้อย คุณสามารถสแกนพื้นที่ภายในประมาณ 1.5 มม. (0.06 นิ้ว) จากขอบของกระจกสำหรับตัวสแกน

➔ “การวางต้นฉบับ” บนหน้าที่ 41

■ มีฝุ่นหรือคราบสกปรกบนกระจกสำหรับตัวสแกน

วิธีการแก้ไข

ทำความสะอาดกระจกสำหรับตัวสแกนและฝาครอบเครื่องพิมพ์หลักโดยใช้ผ้าแห้ง นุ่ม สะอาด ถ้ามีฝุ่นหรือสิ่งปนเปื้อนบนกระจก พื้นที่การถ่ายสำเนาอาจจะเพิ่มรวมบริเวณที่มีฝุ่นและสิ่งปนเปื้อนด้วย มีผลทำให้ตำแหน่งการทำสำเนาผิดและภาพขนาดเล็ก

➔ “การทำความสะอาด กระจกสำหรับตัวสแกน” บนหน้าที่ 170

➔ “การทำความสะอาด กระจกสำหรับตัวสแกน” บนหน้าที่ 170

■ ขนาดต้นฉบับ ไม่ถูกต้องในการตั้งค่าถ่ายสำเนา

วิธีการแก้ไข

เลือก **ขนาดต้นฉบับ** ที่เหมาะสมในการตั้งค่าการทำสำเนา

➔ “ตัวเลือกเมนูขั้นสูงสำหรับการถ่ายสำเนา” บนหน้าที่ 105

■ ตั้งค่าขนาดกระดาษไม่ถูกต้อง

วิธีการแก้ไข

เลือกการตั้งค่าขนาดกระดาษที่เหมาะสม

สีไม่สม่ำเสมอ มีรอยเปื้อน จุด หรือเส้นตรงปรากฏในภาพที่ถ่ายสำเนา



ให้พิจารณาสาเหตุต่อไปนี้

■ เส้นทางกระดาษสกปรก

วิธีการแก้ไข

ไหลกระดาษและตัดออกโดยไม่ต้องทำการพิมพ์เพื่อทำความสะอาดเส้นทางกระดาษ

➔ “การทำความสะอาดเส้นทางกระดาษและคราบหมึก” บนหน้าที่ 170

■ มีฝุ่นหรือสิ่งสกปรกบนต้นฉบับหรือกระจกสำหรับตัวสแกน

วิธีการแก้ไข

ขจัดฝุ่นหรือสิ่งสกปรกที่ติดแน่นกับต้นฉบับ และทำความสะอาดกระจกสำหรับตัวสแกน

➔ “การทำความสะอาด กระจกสำหรับตัวสแกน” บนหน้าที่ 170

มีฝุ่นหรือสิ่งสกปรกบน ADF หรือต้นฉบับ

วิธีการแก้ไข

ทำความสะอาด ADF และขจัดฝุ่นหรือสิ่งสกปรกใดๆ ที่ติดแน่นบนต้นฉบับ

➔ “การทำความสะอาด ADF” บนหน้าที่ 172

กดบนต้นฉบับแรงเกินไป

วิธีการแก้ไข

หากคุณกดบนต้นฉบับแรงเกินไป ผลงานพิมพ์อาจเบลอ มีรอยเปื้อน และมีรอยจุดได้
อย่าใช้แรงกดบนต้นฉบับหรือฝาครอบเครื่องพิมพ์หลักมากเกินไป

➔ “การวางต้นฉบับ” บนหน้าที่ 41

การตั้งค่าความเข้มการถ่ายสำเนาสูงเกินไป

วิธีการแก้ไข

ให้ลดค่าความเข้มการถ่ายสำเนา

➔ “ตัวเลือกเมนูพื้นฐานสำหรับการทำสำเนา” บนหน้าที่ 103

รูปแบบรอยคลื่น (ตัดขวาง) ปรากฏขึ้นในภาพที่ถ่ายสำเนา

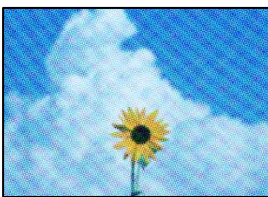

ถ้าต้นฉบับเป็นเอกสารที่พิมพ์แล้ว เช่น นิตยสารหรือแคตตาล็อก รูปแบบลายคลื่นแบบจุดจะปรากฏขึ้น

วิธีการแก้ไข

เปลี่ยนแปลงค่าลดและขยายขนาด ถ้ารูปแบบลายคลื่นปรากฏขึ้นมา ให้วางต้นฉบับที่มุมต่างไปจากเดิมเล็กน้อย

➔ “ตัวเลือกเมนูพื้นฐานสำหรับการทำสำเนา” บนหน้าที่ 103

ภาพของด้านตรงข้ามของต้นฉบับปรากฏในภาพที่ถ่ายสำเนาได้



ให้พิจารณาสาเหตุต่อไปนี้

■ เมื่อทำการสแกนต้นฉบับบาง ภาพบนด้านหลังอาจถูกสแกนพร้อมกัน

วิธีการแก้ไข

วางต้นฉบับบนกระจกสำหรับตัวสแกน จากนั้นวางแผ่นกระดาษทับต้นฉบับ

➔ “การวางต้นฉบับ” บนหน้าที่ 41

■ การตั้งค่าความเข้มการถ่ายสำเนาสูงเกินไป

วิธีการแก้ไข

ให้ลดค่าความเข้มการถ่ายสำเนา

➔ “ตัวเลือกเมนูพื้นฐานสำหรับการทำสำเนา” บนหน้าที่ 103

ปัญหารูปภาพที่สแกนแล้ว

สีไม่สม่ำเสมอ ปนเปื้อน มีลายจุด ฯลฯ ปรากฏขึ้นเมื่อสแกนจากกระจกสำหรับตัวสแกน



■ มีฝุ่นหรือสิ่งสกปรกบนต้นฉบับหรือกระจกสำหรับตัวสแกน

วิธีการแก้ไข

ขจัดฝุ่นหรือสิ่งสกปรกที่ติดแน่นกับต้นฉบับ และทำความสะอาดกระจกสำหรับตัวสแกน

➔ “การทำความสะอาด กระจกสำหรับตัวสแกน” บนหน้าที่ 170

■ กดบนต้นฉบับแรงเกินไป

วิธีการแก้ไข

หากคุณกดบนต้นฉบับแรงเกินไป ผลงานพิมพ์อาจเบลอ มีรอยเปื้อน และมีรอยจุดได้

อย่าใช้แรงกดบนต้นฉบับหรือฝาครอบเครื่องพิมพ์หนักมากเกินไป

➔ “การวางต้นฉบับ” บนหน้าที่ 41

มีเส้นตรงปรากฏขึ้นเมื่อสแกนจาก ADF

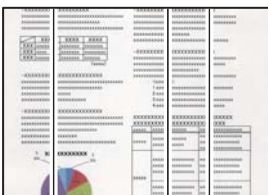

มีฝุ่นหรือสิ่งสกปรกบน ADF หรือต้นฉบับ

วิธีการแก้ไข

ทำความสะอาด ADF และขจัดฝุ่นหรือสิ่งสกปรกใดๆ ที่ติดแน่นบนต้นฉบับ

➔ “การทำความสะอาด ADF” บนหน้าที่ 172

การเยื้องปรากฏขึ้นในพื้นที่หลังของภาพที่สแกน

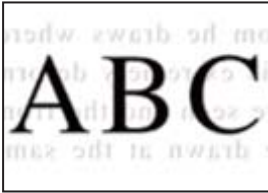

เมื่อทำการสแกนต้นฉบับบาง ภาพบนด้านหลังอาจถูกสแกนพร้อมกัน

วิธีการแก้ไข

เมื่อทำการสแกนจากกระจกสำหรับตัวสแกน ให้วางกระดาษสีดำหรือแผ่นรองบนต้นฉบับ

➔ “การวางต้นฉบับ” บนหน้าที่ 41

ไม่สามารถสแกนในพื้นที่ที่ถูกตัดบนกระจกสแกนเนอร์

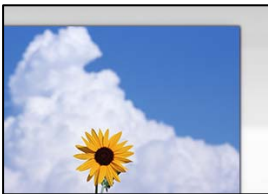

วางต้นฉบับไม่ถูกต้อง

วิธีการแก้ไข

- ตรวจสอบให้แน่ใจว่าวางต้นฉบับถูกต้องตามเครื่องหมายการจัดวาง
- ถ้าขอบของเอกสารที่สแกนขาดไป ให้เลื่อนต้นฉบับห่างจากมุมของกระจกสแกนเนอร์ออกมาเล็กน้อย คุณสามารถสแกนพื้นที่ภายในประมาณ 1.5 มม. (0.06 นิ้ว) จากขอบของกระจกสำหรับตัวสแกน

➔ “การวางต้นฉบับ” บนหน้าที่ 41

มีฝุ่นหรือสิ่งสกปรกบนกระจกสำหรับตัวสแกน

วิธีการแก้ไข

เมื่อทำการสแกนจากแผงควบคุมและฟังก์ชันการครอบตัดพื้นที่การสแกนโดยอัตโนมัติ ให้กำจัดขี้ผึ้งหรือคราบต่าง ๆ ออกจากกระจกสำหรับตัวสแกนหรือฝาครอบเครื่องพิมพ์หลัก หากมีขี้ผึ้งหรือคราบอยู่รอบ ๆ ต้นฉบับ ระยะการสแกนจะขยายออกเพื่อให้ครอบคลุมสิ่งเหล่านี้

ไม่สามารถแก้ไขปัญหาในภาพที่สแกนออกมา

ตรวจสอบข้อมูลต่อไปนี้อย่างละเอียดถ้าคุณลองใช้การแก้ไขปัญหาทั้งหมดและไม่สามารถแก้ปัญหาได้

■ มีปัญหาเกี่ยวกับการตั้งค่าซอฟต์แวร์การสแกน

วิธีการแก้ไข

ใช้ Epson Scan 2 Utility เพื่อเริ่มต้นการตั้งค่าการสแกนสำหรับไดรเวอร์สแกนเนอร์ "Epson Scan 2"

หมายเหตุ:

Epson Scan 2 Utility เป็นแอปพลิเคชันที่มาพร้อมกับ Epson Scan 2

1. เริ่มต้น Epson Scan 2 Utility

□ Windows 10

คลิกที่ปุ่มเริ่มต้น และหลังจากนั้นเลือก **EPSON > Epson Scan 2 Utility**

□ Windows 8.1/Windows 8

ป้อนชื่อแอปพลิเคชันเข้าไปในช่องค้นหา และหลังจากนั้นเลือกไอคอนที่แสดงออกมา

□ Windows 7/Windows Vista/Windows XP

คลิกที่ปุ่มเริ่มต้น และเลือก **โปรแกรมทั้งหมด** หรือ **โปรแกรม > EPSON > Epson Scan 2 > Epson Scan 2 Utility**

□ Mac OS

เลือก **ไป > แอปพลิเคชัน > Epson Software > Epson Scan 2 Utility**

2. เลือกที่แถบ อื่นๆ

3. คลิกที่ รีเซ็ต

ถ้าการเตรียมพร้อมให้ทำงานได้ไม่สามารถแก้ไขปัญหาได้ ให้ถอนการติดตั้งและทำการติดตั้งกลับเข้าไปใหม่ของ Epson Scan 2

➔ "การติดตั้งหรือการถอนการติดตั้งแอปพลิเคชันแบบแยกต่างหาก" บนหน้าที่ 177

คุณภาพของแฟกซ์ที่ส่งต่ำ

คุณภาพของแฟกซ์ที่ส่งต่ำ

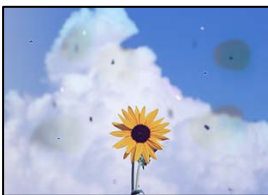

ให้พิจารณาสาเหตุต่อไปนี้

■ มีฝุ่นหรือสิ่งสกปรกบนต้นฉบับหรือกระจกสำหรับตัวสแกน

วิธีการแก้ไข

ขจัดฝุ่นหรือสิ่งสกปรกที่ติดแน่นกับต้นฉบับ และทำความสะอาดกระจกสำหรับตัวสแกน

➔ "การทำความสะอาด กระจกสำหรับตัวสแกน" บนหน้าที่ 170

■ กดบนต้นฉบับแรงเกินไป

วิธีการแก้ไข

หากคุณกดบนต้นฉบับแรงเกินไป ผลงานพิมพ์อาจเบลอ มีรอยเบื่อน และมีรอยจุดได้
อย่าใช้แรงกดบนต้นฉบับหรือฝาครอบเครื่องพิมพ์หลักรมากเกินไป

➔ "การวางต้นฉบับ" บนหน้าที่ 41

■ มีเส้นตรงปรากฏขึ้นเมื่อส่งแฟกซ์จาก ADF

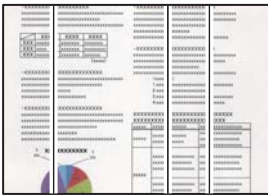

ให้พิจารณาสาเหตุต่อไปนี้

■ มีฝุ่นหรือสิ่งสกปรกบน ADF หรือต้นฉบับ

วิธีการแก้ไข

ทำความสะอาด ADF และขจัดฝุ่นหรือสิ่งสกปรกใดๆ ที่ติดแน่นบนต้นฉบับ

➔ "การทำความสะอาด ADF" บนหน้าที่ 172

■ คุณภาพภาพของแฟกซ์ที่ส่งต่ำ



ให้พิจารณาสาเหตุต่อไปนี้

■ การตั้งค่าประเภทต้นฉบับไม่ถูกต้อง

วิธีการแก้ไข

เลือก แฟกซ์ > การตั้งค่าแฟกซ์ > การตั้งค่าสแกน > ชนิดต้นฉบับ จากนั้นเปลี่ยนแปลงการตั้งค่า
เมื่อต้นฉบับที่คุณจะส่งมีข้อความและภาพ ให้ตั้งค่านี้ไปที่ ภาพถ่าย

■ ตั้งค่าความละเอียดต่ำเกินไป

วิธีการแก้ไข

ถ้าคุณไม่ทราบประสิทธิภาพเครื่องแฟกซ์ของผู้ส่ง ให้ตั้งค่าต่อไปนี้ก่อนส่งแฟกซ์

เลือก แฟกซ์ > การตั้งค่าแฟกซ์ จากนั้นทำการตั้งค่า ความละเอียด เพื่อกำหนดค่ารูปภาพที่คุณภาพ
สูงสุด

- ❑ เลือก แฟกซ์ > การตั้งค่าแฟกซ์ จากนั้นเปิดใช้งาน ส่งโดยตรง

โปรดทราบว่า ถ้าคุณตั้งค่า ความละเอียด ไปที่ ละเอียดพิเศษ หรือ ละเอียดมาก แต่คุณส่งแฟกซ์ โดยไม่ได้เปิดใช้งาน ส่งโดยตรง แฟกซ์อาจถูกส่งที่ระดับความละเอียดต่ำลงได้

■ การตั้งค่า ECM ถูกปิดทำงาน

วิธีการแก้ไข

เลือก การตั้งค่า > การตั้งค่าทั่วไป > การตั้งค่าแฟกซ์ > การตั้งค่าพื้นฐาน แล้วเปิดใช้งานค่า ECM บนแผงควบคุม การดำเนินการนี้อาจล้างข้อผิดพลาดที่เกิดขึ้นเนื่องจากปัญหาการเชื่อมต่อได้ โปรดทราบว่า ความเร็วการส่งและการรับแฟกซ์อาจช้าลงกว่าเมื่อ ECM ถูกปิดใช้งาน

ภาพของด้านตรงข้ามของต้นฉบับปรากฏในภาพที่ถ่ายสำเนาได้

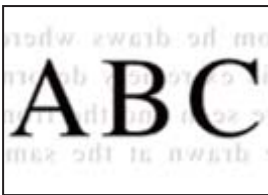

ให้พิจารณาสาเหตุต่อไปนี้

■ เมื่อทำการสแกนต้นฉบับบาง ภาพบนด้านหลังอาจถูกสแกนพร้อมกัน

วิธีการแก้ไข

วางต้นฉบับบนกระจกสำหรับตัวสแกน จากนั้นวางแผนกระดาษทับต้นฉบับ

➔ “การวางต้นฉบับ” บนหน้าที่ 41

■ การตั้งค่าความเข้มอยู่ที่สูงเมื่อส่งแฟกซ์

วิธีการแก้ไข

เลือก แฟกซ์ > การตั้งค่าแฟกซ์ > การตั้งค่าสแกน > ความหนาแน่น จากนั้นลดค่าลง

คุณภาพของแฟกซ์ขาเข้าต่ำ

คุณภาพรูปภาพของแฟกซ์ขาเข้าต่ำ

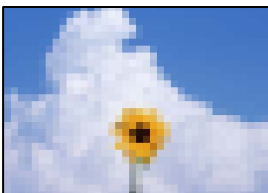

ให้พิจารณาสาเหตุต่อไปนี้

การตั้งค่า ECM ถูกปิดทำงาน

วิธีการแก้ไข

เลือก การตั้งค่า > การตั้งค่าทั่วไป > การตั้งค่าแฟกซ์ > การตั้งค่าพื้นฐาน แล้วเปิดใช้งานค่า ECM บนแผงควบคุม การดำเนินการนี้อาจก่อให้เกิดผลพลได้ที่เกิดขึ้นเนื่องจากปัญหาการเชื่อมต่อได้ โปรดทราบว่าความเร็วการส่งและการรับแฟกซ์อาจช้าลงกว่าเมื่อ ECM ถูกปิดใช้งาน

การตั้งค่าคุณภาพของภาพอยู่ที่ต่ำบนเครื่องแฟกซ์ของผู้ส่ง

วิธีการแก้ไข

ขอให้ผู้ส่งส่งแฟกซ์ที่การตั้งค่าคุณภาพสูงขึ้น

ไม่สามารถแก้ปัญหาหลังจากลองการแก้ไขปัญหาทั้งหมด

หากคุณยังคงไม่สามารถแก้ปัญหาหลังจากลองวิธีทั้งหมดแล้ว ให้ติดต่อกับฝ่ายสนับสนุนของ Epson
หากคุณยังคงไม่สามารถแก้ปัญหาคาการพิมพ์หรือการถ่ายสำเนา ให้ดูข้อมูลที่เกี่ยวข้องต่อไปนี้

ข้อมูลที่เกี่ยวข้อง

➔ “ไม่สามารถแก้ไขปัญหาคาการพิมพ์หรือการถ่ายสำเนา” บนหน้า 285

ไม่สามารถแก้ไขปัญหาคาการพิมพ์หรือการถ่ายสำเนา

ลองใช้การแก้ไขปัญหาคาต่อไปนี้เริ่มตั้งแต่ด้านบนจนกระทั่งคุณแก้ไขปัญหาคาได้

- ❑ ตรวจสอบให้แน่ใจว่าคุณกระดาษที่โหลดในเครื่องพิมพ์และประเภทกระดาษที่ตั้งค่าในเครื่องพิมพ์ตรงกับค่าประเภทกระดาษในไดรเวอร์เครื่องพิมพ์

“การตั้งค่าขนาดและประเภทกระดาษ” บนหน้า 36

- ❑ ใช้การตั้งค่าคุณภาพระดับสูงบนแผงควบคุมหรือในไดรเวอร์เครื่องพิมพ์

- ❑ ถอดชุดน้ำหมึกพิมพ์ออกแล้วติดตั้งกลับเข้าไปในเครื่องพิมพ์ใหม่

การถอดชุดน้ำหมึกพิมพ์แล้วติดตั้งกลับหมึกกลับเข้าไปอาจล้างการอุดตันในหัวฉีดของหัวพิมพ์ได้ และช่วยให้หมึกไหลได้อย่างราบรื่น

อย่างไรก็ตาม เนื่องจากหมึกจะถูกใช้ไปเมื่อถอดชุดน้ำหมึกพิมพ์แล้วติดตั้งกลับหมึกกลับเข้าไป อาจมีข้อความแจ้งให้คุณเปลี่ยนชุดน้ำหมึกพิมพ์ปรากฏขึ้น ทั้งนี้ขึ้นอยู่กับปริมาณหมึกคงเหลือ

- ❑ ใช้คุณลักษณะ การปรับคุณภาพการพิมพ์

“การปรับคุณภาพการพิมพ์” บนหน้า 166

- ❑ ตรวจสอบว่าคุณใช้ชุดน้ำหมึกพิมพ์ Epson ของแท้

พยายามใช้ชุดน้ำหมึกพิมพ์ของแท้ของ Epson ผลลัพธ์ที่ได้ออกแบบมาในการปรับสีบนพื้นฐานของการใช้ชุดน้ำหมึกพิมพ์ของแท้ของ Epson การใช้ชุดน้ำหมึกพิมพ์ที่ไม่ใช่ของแท้อาจทำให้คุณภาพของการพิมพ์ด้อยลง

- ❑ ตรวจสอบให้แน่ใจว่าไม่มีเศษกระดาษค้างอยู่ด้านในเครื่องพิมพ์

❑ **ตรวจสอบกระดาษ**

ตรวจสอบว่ากระดาษหงิกงอหรือโหลดโดยหันด้านจะพิมพ์ขึ้นหรือไม่

“ข้อควรระวังในการจัดการกระดาษ” บนหน้าที่ 35

“กระดาษที่ใช้ได้และความจุ” บนหน้าที่ 333

“ประเภทกระดาษที่ไม่สามารถใช้ได้” บนหน้าที่ 339

ถ้าคุณไม่สามารถแก้ไขปัญหาโดยการทำตามแนวทางแก้ไขปัญหาข้างต้น คุณอาจต้องขอรับการซ่อมแซม ติดต่อฝ่ายสนับสนุนของ Epson

ข้อมูลที่เกี่ยวข้อง

➔ “ก่อนติดต่อกับ Epson” บนหน้าที่ 531

➔ “การติดต่อกับฝ่ายสนับสนุนของ Epson” บนหน้าที่ 531

การเพิ่มหรือการเปลี่ยนคอมพิวเตอร์ หรืออุปกรณ์

การเชื่อมต่อกับเครื่องพิมพ์ที่เชื่อมต่ออยู่กับเครือข่ายแล้ว.....	288
การรีเซ็ตการเชื่อมต่อเครือข่าย.....	289
การเชื่อมต่ออุปกรณ์เสริมและเครื่องพิมพ์โดยตรง (Wi-Fi Direct).....	295
การตรวจสอบสถานะของการเชื่อมต่อเครือข่าย.....	306

การเชื่อมต่อกับเครื่องพิมพ์ที่เชื่อมต่ออยู่กับเครือข่ายแล้ว

เมื่อเครื่องพิมพ์เชื่อมต่ออยู่กับเครือข่ายแล้ว คุณสามารถเชื่อมต่อคอมพิวเตอร์หรืออุปกรณ์สมาร์ตเข้ากับเครื่องพิมพ์บนเครือข่ายได้

การใช้เครื่องพิมพ์เครือข่ายจากเครื่องคอมพิวเตอร์สำรอง

เราขอแนะนำให้ใช้ตัวติดตั้งเพื่อเชื่อมต่อเครื่องพิมพ์เข้ากับคอมพิวเตอร์ คุณสามารถเรียกใช้ตัวติดตั้งโดยใช้วิธีหนึ่งใดต่อไปนี้

การตั้งค่าจากเว็บไซต์

เข้าไปยังเว็บไซต์ดังต่อไปนี้ จากนั้นป้อนชื่อผลิตภัณฑ์เข้าไป ไปที่ การตั้งค่า จากนั้นเริ่มต้นการตั้งค่า <http://epson.sn>

การตั้งค่าโดยใช้แผ่นดิสก์ซอฟต์แวร์ (เฉพาะสำหรับรุ่นที่มีแผ่นซอฟต์แวร์ให้มา และผู้ใช้ที่มีคอมพิวเตอร์ระบบ Windows พร้อมดิสก์ไดรฟ์)

ใส่แผ่นดิสก์ซอฟต์แวร์เข้าไปในคอมพิวเตอร์ จากนั้นทำตามคำแนะนำบนหน้าจอ

การเลือกเครื่องพิมพ์

ปฏิบัติตามคำแนะนำบนหน้าจอจนกระทั่งหน้าจอต่อไปนี้แสดงผลขึ้นมา เลือกชื่อเครื่องพิมพ์ที่คุณต้องการเชื่อมต่อ จากนั้นคลิก **ถัดไป**

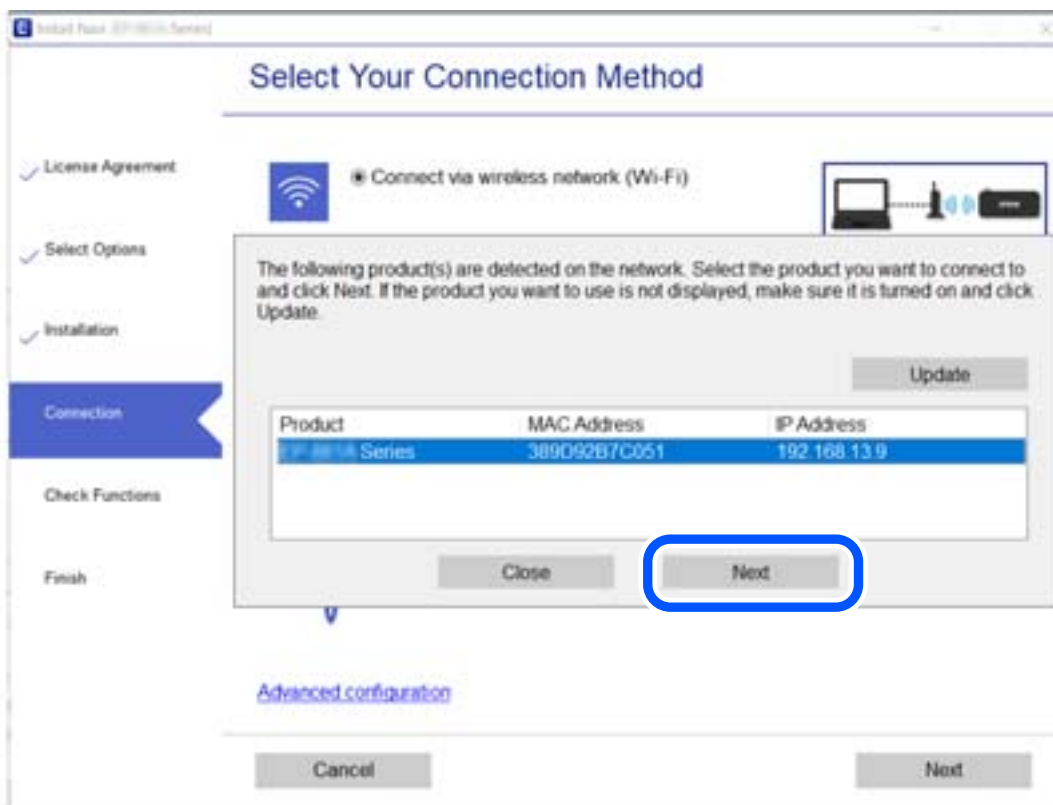

ปฏิบัติตามคำแนะนำบนหน้าจอ

การใช้งานเครื่องพิมพ์เครือข่ายจากอุปกรณ์สมาร์ต

คุณสามารถเชื่อมต่ออุปกรณ์สมาร์ตเข้ากับเครื่องพิมพ์โดยใช้วิธีหนึ่งใดต่อไปนี้

การเชื่อมต่อผ่านเราเตอร์ไร้สาย

เชื่อมต่ออุปกรณ์สมาร์ตเข้ากับเครือข่ายเดียวกันกับของเครื่องพิมพ์

ดูรายละเอียดเพิ่มเติมที่ข้อมูลต่อไปนี้

“การตั้งค่าสำหรับการเชื่อมต่อเข้ากับอุปกรณ์สมาร์ต” บนหน้าที่ 290

การเชื่อมต่อผ่าน Wi-Fi Direct

เชื่อมต่ออุปกรณ์สมาร์ตเข้ากับเครื่องพิมพ์โดยตรงโดยไม่ต้องมีเราเตอร์ไร้สาย

ดูรายละเอียดเพิ่มเติมที่ข้อมูลต่อไปนี้

“การเชื่อมต่ออุปกรณ์สมาร์ตและเครื่องพิมพ์โดยตรง (Wi-Fi Direct)” บนหน้าที่ 295

การรีเซ็ตการเชื่อมต่อเครือข่าย

หัวข้อนี้อธิบายวิธีการตั้งค่าการเชื่อมต่อเครือข่าย และเปลี่ยนแปลงวิธีการเชื่อมต่อเครือข่ายเมื่อเปลี่ยนเราเตอร์ไร้สายหรือคอมพิวเตอร์

เมื่อเปลี่ยนเราเตอร์ไร้สาย

เมื่อเปลี่ยนเราเตอร์ไร้สาย ให้ทำการตั้งค่าการเชื่อมต่อระหว่างคอมพิวเตอร์หรืออุปกรณ์สมาร์ตกับเครื่องพิมพ์อีกครั้ง คุณจะต้องทำการตั้งค่าเหล่านี้ถ้าคุณเปลี่ยนผู้ให้บริการอินเทอร์เน็ต และอื่นๆ

การตั้งค่าสำหรับการเชื่อมต่อเข้ากับคอมพิวเตอร์

เราขอแนะนำให้ใช้ตัวติดตั้งเพื่อเชื่อมต่อเครื่องพิมพ์เข้ากับคอมพิวเตอร์ คุณสามารถเรียกใช้ตัวติดตั้งโดยใช้วิธีหนึ่งใดต่อไปนี้

การตั้งค่าจากเว็บไซต์

เข้าไปยังเว็บไซต์ดังต่อไปนี้ จากนั้นป้อนชื่อผลิตภัณฑ์เข้าไป ไปที่ การตั้งค่า จากนั้นเริ่มต้นการตั้งค่า

<http://epson.sn>

การตั้งค่าโดยใช้แผ่นดิสก์ซอฟต์แวร์ (เฉพาะสำหรับรุ่นที่มีแผ่นซอฟต์แวร์ให้มา และผู้ใช้ที่มีคอมพิวเตอร์ระบบ Windows พร้อมดิสก์ไดรฟ์)

ใส่แผ่นดิสก์ซอฟต์แวร์เข้าไปในคอมพิวเตอร์ จากนั้นทำตามคำแนะนำบนหน้าจอ

การเลือกวิธีการเชื่อมต่อ

ปฏิบัติตามคำแนะนำบนหน้าจอจนกระทั่งหน้าจอต่อไปนี้แสดงผลขึ้นมา

เลือก เปลี่ยนวิธีการเชื่อมต่อสำหรับ เครื่องพิมพ์ (สำหรับเราเตอร์เครือข่ายใหม่หรือการเปลี่ยน USB เป็นเครือข่าย เป็นต้น) บนหน้าจอ เลือกการทำงานของคุณ จากนั้นเลือก ถัดไป

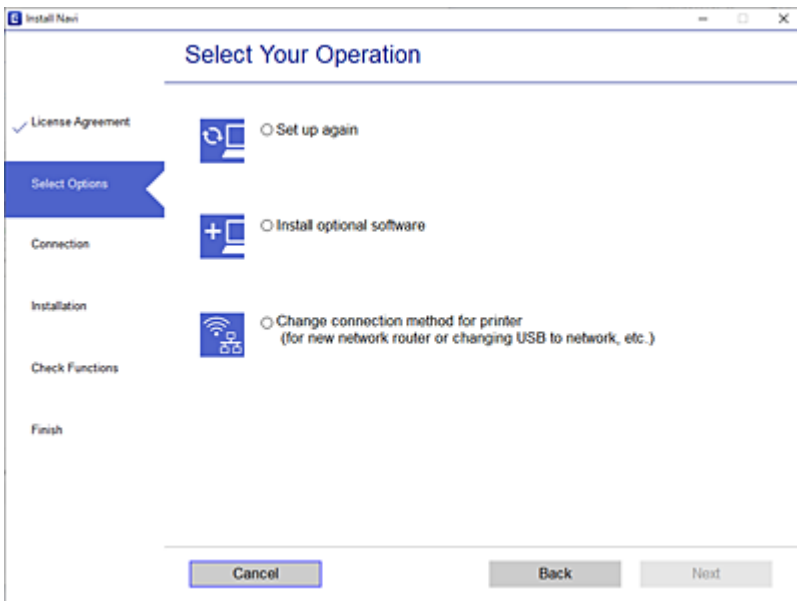

ปฏิบัติตามคำแนะนำบนหน้าจอ

ถ้าคุณไม่สามารถเชื่อมต่อ ให้ดูดังต่อไปนี้เพื่อลองแก้ไขปัญหา

- Windows: “ไม่สามารถเชื่อมต่อเครือข่าย” บนหน้าที่ 204
- Mac OS: “ไม่สามารถเชื่อมต่อเครือข่าย” บนหน้าที่ 212

การตั้งค่าสำหรับการเชื่อมต่อเข้ากับอุปกรณ์สมาร์ท

คุณสามารถใช้เครื่องพิมพ์จากอุปกรณ์สมาร์ทได้เมื่อคุณเชื่อมต่อเครื่องพิมพ์เข้ากับเครือข่าย Wi-Fi เดียวกัน (SSID) กับของอุปกรณ์สมาร์ท หากต้องการใช้เครื่องพิมพ์จากอุปกรณ์สมาร์ท ให้ตั้งค่าจากเว็บไซต์ดังต่อไปนี้ เข้าถึงเว็บไซต์จากอุปกรณ์สมาร์ทที่คุณต้องการเชื่อมต่อเข้ากับเครื่องพิมพ์

<http://epson.sn> > การตั้งค่า

เมื่อเปลี่ยนคอมพิวเตอร์

เมื่อเปลี่ยนคอมพิวเตอร์ ให้ทำการตั้งค่าการเชื่อมต่อระหว่างคอมพิวเตอร์และเครื่องพิมพ์อีกครั้ง

การตั้งค่าสำหรับการเชื่อมต่อเข้ากับคอมพิวเตอร์

เราขอแนะนำให้ใช้ตัวติดตั้งเพื่อเชื่อมต่อเครื่องพิมพ์เข้ากับคอมพิวเตอร์ คุณสามารถเรียกใช้ตัวติดตั้งโดยใช้วิธีหนึ่งใดต่อไปนี้

- การตั้งค่าจากเว็บไซต์
เข้าไปยังเว็บไซต์ดังต่อไปนี้ จากนั้นป้อนชื่อผลิตภัณฑ์เข้าไป ไปที่ การตั้งค่า จากนั้นเริ่มต้นการตั้งค่า
<http://epson.sn>

- ❑ การตั้งค่าโดยใช้แผ่นดิสก์ซอฟต์แวร์ (เฉพาะสำหรับรุ่นที่มีแผ่นซอฟต์แวร์ให้มา และผู้ใช้ที่มีคอมพิวเตอร์ระบบ Windows พร้อมดิสก์ไดรฟ์)

ใส่แผ่นดิสก์ซอฟต์แวร์เข้าไปในคอมพิวเตอร์ จากนั้นทำตามคำแนะนำบนหน้าจอ

ปฏิบัติตามคำแนะนำบนหน้าจอ

การเปลี่ยนแปลงวิธีการเชื่อมต่อเข้ากับคอมพิวเตอร์

หัวข้อนี้อธิบายการเปลี่ยนแปลงวิธีการเชื่อมต่อเมื่อเชื่อมต่อคอมพิวเตอร์และเครื่องพิมพ์แล้ว

การเปลี่ยนแปลงการเชื่อมต่อเครือข่ายจาก Ethernet เป็น Wi-Fi

เปลี่ยนแปลงการเชื่อมต่อ Ethernet เป็นการเชื่อมต่อ Wi-Fi จากแผงควบคุมของเครื่องพิมพ์ การเปลี่ยนแปลงวิธีการเชื่อมต่อโดยพื้นฐานแล้วจะเหมือนกับการตั้งค่าการเชื่อมต่อ Wi-Fi

ข้อมูลที่เกี่ยวข้อง

➔ “การตั้งค่า Wi-Fi จากแผงควบคุม” บนหน้าที่ 293

การเปลี่ยนแปลงการเชื่อมต่อเครือข่ายจาก Wi-Fi เป็น Ethernet

ทำตามขั้นตอนด้านล่างเพื่อเปลี่ยนแปลงจากการเชื่อมต่อ Wi-Fi เป็น Ethernet

1. เลือก การตั้งค่า จากหน้าจอหลัก
2. เลือก การตั้งค่าทั่วไป > การตั้งค่าเครือข่าย > การตั้งค่า LAN แบบใช้สาย
3. ปฏิบัติตามคำแนะนำบนหน้าจอ

การเปลี่ยนแปลงจากการเชื่อมต่อ USB เป็นการเชื่อมต่อผ่านเครือข่าย

ใช้ตัวติดตั้งและตั้งค่าใหม่ด้วยวิธีการเชื่อมต่ออื่น

- ❑ การตั้งค่าจากเว็บไซต์
เข้าไปยังเว็บไซต์ดังต่อไปนี้ จากนั้นป้อนชื่อผลิตภัณฑ์เข้าไป ไปที่ การตั้งค่า จากนั้นเริ่มต้นการตั้งค่า <http://epson.sn>
- ❑ การตั้งค่าโดยใช้แผ่นดิสก์ซอฟต์แวร์ (เฉพาะสำหรับรุ่นที่มีแผ่นซอฟต์แวร์ให้มา และผู้ใช้ที่มีคอมพิวเตอร์ระบบ Windows พร้อมดิสก์ไดรฟ์)
ใส่แผ่นดิสก์ซอฟต์แวร์เข้าไปในคอมพิวเตอร์ จากนั้นทำตามคำแนะนำบนหน้าจอ

การเลือกการเปลี่ยนแปลงวิธีการเชื่อมต่อ

ปฏิบัติตามคำแนะนำบนหน้าจอจนกระทั่งหน้าจอต่อไปนี้แสดงผลขึ้นมา

เลือก เปลี่ยนวิธีการเชื่อมต่อสำหรับ เครื่องพิมพ์ (สำหรับเราเตอร์เครือข่ายใหม่หรือการเปลี่ยน USB เป็นเครือข่าย เป็นต้น) บนหน้าจอ เลือกการทำงานของคณ จากนั้นเลือก ถัดไป

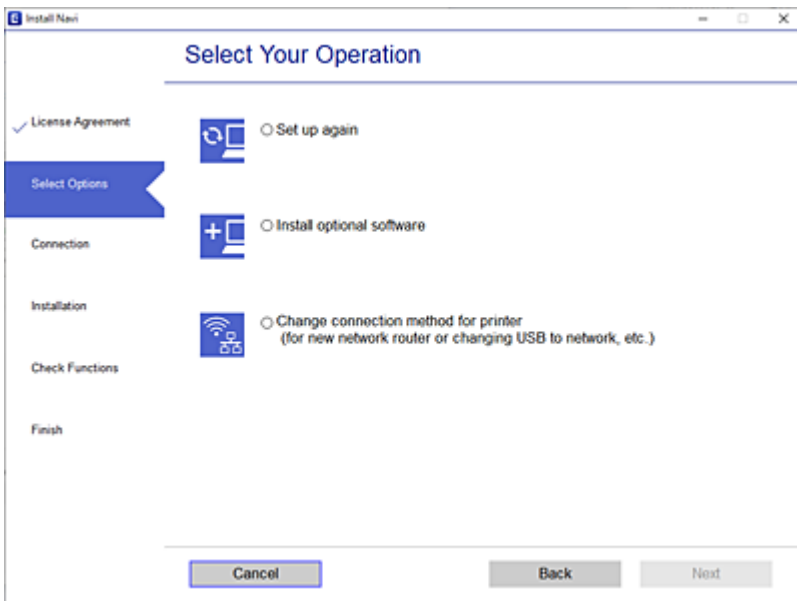

เลือกการเชื่อมต่อเครือข่ายที่คุณต้องการใช้ เชื่อมต่อผ่านเครือข่ายไร้สาย (Wi-Fi) หรือ เชื่อมต่อผ่าน LAN แบบใช้สาย (อีเธอร์เน็ต) จากนั้นคลิกที่ ถัดไป

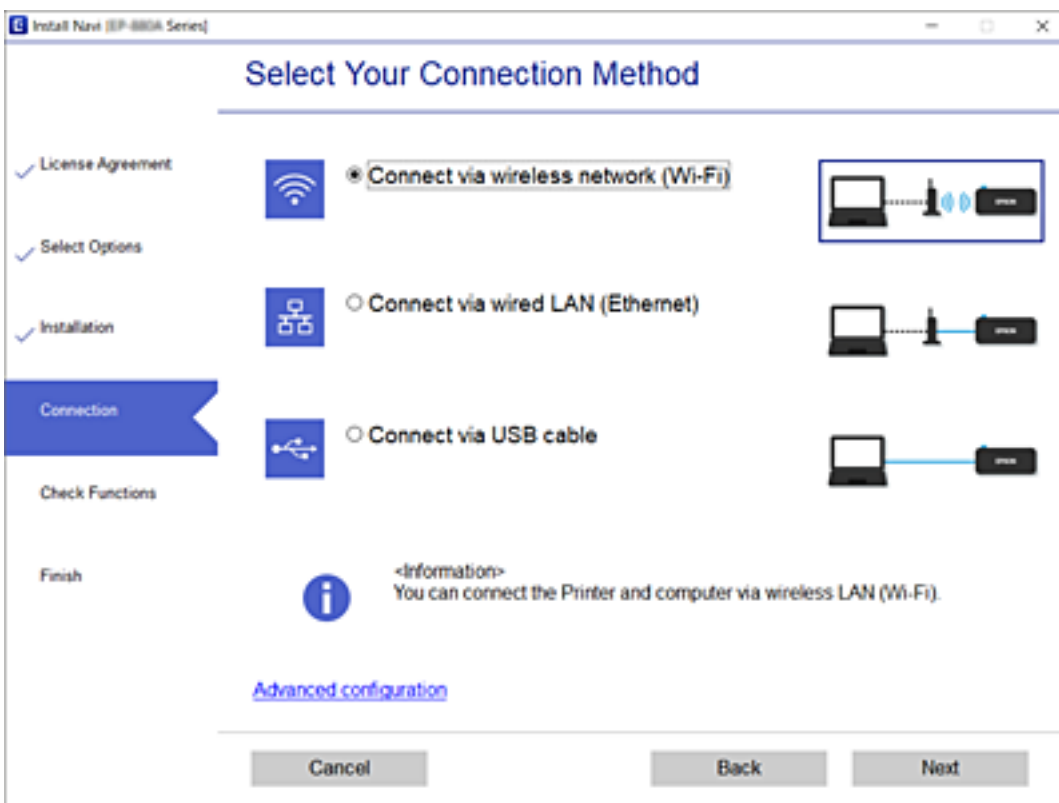

ปฏิบัติตามคำแนะนำบนหน้าจอ

การตั้งค่า Wi-Fi จากแผงควบคุม

คุณสามารถทำการตั้งค่าเครือข่ายจากแผงควบคุมของเครื่องพิมพ์ได้หลายวิธี เลือกวิธีการเชื่อมต่อที่เข้ากับสภาพแวดล้อมและเงื่อนไขที่คุณใช้งาน

หากคุณทราบข้อมูลของเราเตอร์ระบบไร้สาย เช่น SSID และรหัสผ่าน คุณก็สามารถตั้งค่าด้วยตัวเองได้

หากเราเตอร์ระบบไร้สายรองรับ WPS คุณก็สามารถตั้งค่าโดยการใช้การตั้งค่าแบบปุ่มต้น

หลังจากเชื่อมต่อเครื่องพิมพ์เข้ากับเครือข่าย ให้เชื่อมต่อเครื่องพิมพ์จากอุปกรณ์ที่คุณต้องการใช้ (คอมพิวเตอร์ อุปกรณ์สมาร์ท แท็บเล็ต และอื่นๆ)

ข้อมูลที่เกี่ยวข้อง

- ➔ "การตั้งค่า Wi-Fi โดยการป้อน SSID และรหัสผ่าน" บนหน้าที่ 293
- ➔ "วิธีการตั้งค่า Wi-Fi โดยการตั้งค่าปุ่มต้น (WPS)" บนหน้าที่ 294
- ➔ "วิธีการตั้งค่า Wi-Fi โดยการตั้งค่ารหัส PIN (WPS)" บนหน้าที่ 295

การตั้งค่า Wi-Fi โดยการป้อน SSID และรหัสผ่าน

คุณสามารถตั้งค่าเครือข่าย Wi-Fi โดยป้อนข้อมูลที่จำเป็นเพื่อเชื่อมต่อกับเราเตอร์ไร้สายจากแผงควบคุมของเครื่องพิมพ์ สำหรับการตั้งค่าโดยใช้วิธีนี้ คุณจะต้องมี SSID และรหัสผ่านสำหรับเราเตอร์ไร้สาย

หมายเหตุ:

หากคุณกำลังใช้งานเราเตอร์ไร้สายพร้อมกับการตั้งค่าเริ่มต้น ค่า SSID และรหัสผ่านจะอยู่บนฉลากกำกับ หาก你不ทราบ SSID และรหัสผ่าน ให้ติดต่อกับบุคคลที่ตั้งค่าเราเตอร์ไร้สาย หรือดูในเอกสารที่ให้มาพร้อมกับเราเตอร์ไร้สาย

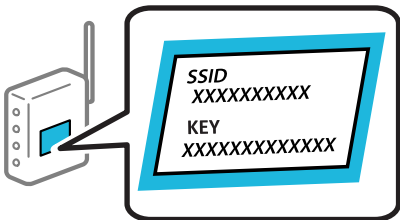

1. แตะที่  บนหน้าจอหลัก

2. เลือก เราเตอร์

3. แตะที่ เริ่มต้นการตั้งค่า

หากตั้งค่าการเชื่อมต่อเครือข่ายไว้แล้ว รายละเอียดการเชื่อมต่อจะแสดงขึ้นมา แตะ **เปลี่ยนเป็นการเชื่อมต่อ Wi-Fi** หรือ **เปลี่ยนการตั้งค่า** เพื่อเปลี่ยนแปลงการตั้งค่า

4. เลือก ตัวช่วยสร้างการตั้งค่า Wi-Fi

5. ปฏิบัติตามคำแนะนำบนหน้าจอเพื่อเลือก SSID ป้อนรหัสผ่านสำหรับเราเตอร์ไร้สาย และเริ่มการตั้งค่า

ถ้าคุณต้องการตรวจสอบสถานะการเชื่อมต่อเครือข่ายสำหรับเครื่องพิมพ์หลังจากเสร็จสิ้นการตั้งค่า ดูรายละเอียดที่ลิงก์ข้อมูลที่เกี่ยวข้องด้านล่าง

หมายเหตุ:

- ❑ หากคุณไม่ทราบ SSID ให้ตรวจสอบว่าแสดงไว้บนฉลากของเราเตอร์ไร้สายหรือไม่ หากคุณกำลังใช้งานเราเตอร์ไร้สายพร้อมกับการตั้งค่าเริ่มต้น ให้ใช้ค่า SSID ที่ปรากฏบนฉลากกำกับ หากคุณไม่สามารถค้นพบข้อมูล ให้ดูเอกสารประกอบที่ให้มาพร้อมกับเราเตอร์ไร้สาย
- ❑ รหัสผ่านจะต้องตรงตามตัวพิมพ์ใหญ่และเล็ก
- ❑ หากคุณไม่ทราบรหัสผ่าน ให้ตรวจสอบว่าแสดงไว้บนฉลากของเราเตอร์ไร้สายหรือไม่ บนฉลาก รหัสผ่านอาจจะระบุเป็น "Network Key", "Wireless Password" เป็นต้น หากคุณกำลังใช้งานเราเตอร์ไร้สายพร้อมกับการตั้งค่าเริ่มต้น ให้ใช้รหัสผ่านที่ปรากฏบนฉลากกำกับ

ข้อมูลที่เกี่ยวข้อง

- ➔ ["การป้อนตัวอักษร" บนหน้าที่ 32](#)
- ➔ ["การตรวจสอบสถานะของการเชื่อมต่อเครือข่าย" บนหน้าที่ 306](#)

วิธีการตั้งค่า Wi-Fi โดยการตั้งค่าปุ่มกด (WPS)

คุณสามารถตั้งค่าเครือข่าย Wi-Fi โดยอัตโนมัติได้โดยการกดปุ่มบนเราเตอร์ไร้สาย หากเงื่อนไขต่อไปนี้เป็นไปตามนั้น คุณสามารถตั้งค่าโดยใช้วิธีนี้

- ❑ เราเตอร์ไร้สายสามารถทำงานเข้ากันได้กับ WPS (Wi-Fi Protected Setup)
- ❑ การเชื่อมต่อ Wi-Fi ปัจจุบันถูกจัดตั้งขึ้นโดยการกดปุ่มบนเราเตอร์ไร้สาย

หมายเหตุ:

หากคุณไม่สามารถพบปุ่มหรือคุณกำลังตั้งค่าโดยใช้ซอฟต์แวร์ ให้ดูในเอกสารกำกับที่ให้มาพร้อมกับเราเตอร์ไร้สาย

1. แตะที่  บนหน้าจอหลัก

2. เลือก เราเตอร์

3. แตะที่ เริ่มต้นการตั้งค่า

หากตั้งค่าการเชื่อมต่อเครือข่ายไว้แล้ว รายละเอียดการเชื่อมต่อจะแสดงขึ้นมา และ **เปลี่ยนเป็นการเชื่อมต่อ Wi-Fi** หรือ **เปลี่ยนการตั้งค่า** เพื่อเปลี่ยนแปลงการตั้งค่า

4. เลือก ตั้งค่าปุ่มกด (WPS)

5. ปฏิบัติตามคำแนะนำบนหน้าจอ

หากคุณต้องการตรวจสอบสถานะการเชื่อมต่อเครือข่ายสำหรับเครื่องพิมพ์หลังจากเสร็จสิ้นการตั้งค่า ดูรายละเอียดที่ลิงก์ข้อมูลที่เกี่ยวข้องด้านล่าง

หมายเหตุ:

หากการตั้งค่าล้มเหลว ให้รีสตาร์ทเราเตอร์ไร้สาย ย้ายไปใกล้กับเครื่องพิมพ์ แล้วลองอีกครั้ง หากยังไม่สามารถแก้ปัญหาได้ ให้พิมพ์รายงานการเชื่อมต่อเครือข่ายและตรวจสอบวิธีแก้ไขปัญหา

ข้อมูลที่เกี่ยวข้อง

- ➔ ["การตรวจสอบสถานะของการเชื่อมต่อเครือข่าย" บนหน้าที่ 306](#)

วิธีการตั้งค่า Wi-Fi โดยการตั้งค่านหัส PIN (WPS)

คุณสามารถเชื่อมต่อเข้ากับเราเตอร์ไร้สายโดยอัตโนมัติโดยใช้รหัส PIN คุณสามารถใช้วิธีการนี้เพื่อตั้งค่าได้หากเราเตอร์ไร้สายสามารถใช้งาน WPS (การตั้งค่าแบบป้องกันของ Wi-Fi) ใช้คอมพิวเตอร์เพื่อป้อนรหัส PIN เข้าไปในเราเตอร์ไร้สาย

1. แตะที่  บนหน้าจอหลัก

2. เลือก เราเตอร์

3. แตะที่ เริ่มต้นการตั้งค่า

หากตั้งค่าการเชื่อมต่อเครือข่ายไว้แล้ว รายละเอียดการเชื่อมต่อจะแสดงขึ้นมา และ **เปลี่ยนเป็นการเชื่อมต่อ Wi-Fi** หรือ **เปลี่ยนการตั้งค่า** เพื่อเปลี่ยนแปลงการตั้งค่า

4. เลือก อื่นๆ > ตั้งค่านหัส PIN (WPS)

5. ปฏิบัติตามคำแนะนำบนหน้าจอ

หากคุณต้องการตรวจสอบสถานะการเชื่อมต่อเครือข่ายสำหรับเครื่องพิมพ์หลังจากเสร็จสิ้นการตั้งค่า ดูรายละเอียดที่ลิงก์ข้อมูลที่เกี่ยวข้องด้านล่าง

หมายเหตุ:

ดูที่เอกสารกำกับที่นำมาพร้อมกับเราเตอร์ไร้สายสำหรับรายละเอียดในการป้อนรหัส PIN

ข้อมูลที่เกี่ยวข้อง

➔ [“การตรวจสอบสถานะของการเชื่อมต่อเครือข่าย” บนหน้าที่ 306](#)

การเชื่อมต่ออุปกรณ์สมาร์ทและเครื่องพิมพ์โดยตรง (Wi-Fi Direct)

Wi-Fi Direct (AP แบบง่าย) ช่วยให้คุณสามารถเชื่อมต่ออุปกรณ์สมาร์ทเข้ากับเครื่องพิมพ์โดยตรงโดยไม่ต้องมีเราเตอร์ไร้สาย และพิมพ์จากอุปกรณ์สมาร์ทได้

เกี่ยวกับ Wi-Fi Direct

ใช้วิธีการเชื่อมต่อแบบนี้เมื่อคุณไม่ได้ใช้งาน Wi-Fi ที่บ้านหรือที่สำนักงาน หรือเมื่อคุณต้องการเชื่อมต่อเครื่องพิมพ์และคอมพิวเตอร์หรืออุปกรณ์สมาร์ทโดยตรง ในโหมดนี้ เครื่องพิมพ์ทำหน้าที่เป็นเราเตอร์ระบบไร้สายและคุณ

สามารถเชื่อมต่ออุปกรณ์เข้ากับเครื่องพิมพ์โดยไม่ต้องใช้เราเตอร์ระบบไร้สายมาตรฐาน อย่างไรก็ตาม อุปกรณ์ที่เชื่อมต่อโดยตรงกับเครื่องพิมพ์ไม่สามารถสื่อสารกับอุปกรณ์อื่น ๆ ผ่านเครื่องพิมพ์ได้

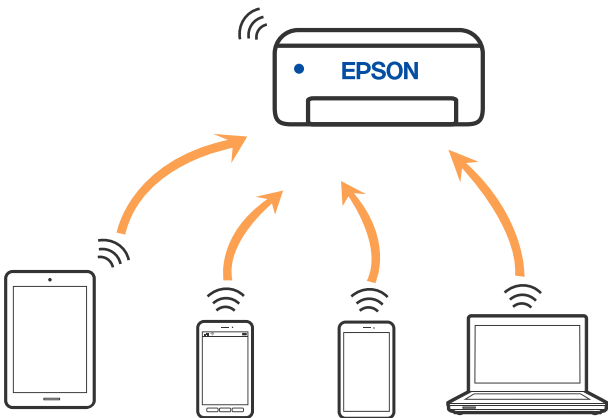

เครื่องพิมพ์สามารถเชื่อมต่อผ่าน Wi-Fi หรืออีเธอร์เน็ต และการเชื่อมต่อ Wi-Fi Direct (AP แบบง่าย) พร้อมกัน อย่างไรก็ตาม หากคุณเริ่มต้นการเชื่อมต่อเครือข่ายในการเชื่อมต่อแบบ Wi-Fi Direct (AP แบบง่าย) เมื่อเครื่องพิมพ์เชื่อมต่อเข้ากับ Wi-Fi, Wi-Fi จะถูกตัดการเชื่อมต่อชั่วคราว

การเชื่อมต่อกับ iPhone, iPad หรือ iPod touch โดยใช้ Wi-Fi Direct

วิธีนี้ช่วยให้คุณเชื่อมต่อเครื่องพิมพ์เข้ากับ iPhone, iPad หรือ iPod touch โดยตรงโดยไม่ต้องใช้เราเตอร์ไร้สาย การใช้ฟังก์ชันนี้ต้องมีเงื่อนไขดังต่อไปนี้ ถ้าสภาพแวดล้อมระบบของคุณไม่ตรงกับเงื่อนไขต่อไปนี้ คุณสามารถเชื่อมต่อโดยเลือกที่ **อุปกรณ์ OS อื่น ๆ** ดูลิงก์ข้อมูลที่เกี่ยวข้องทางด้านล่างสำหรับรายละเอียดของการเชื่อมต่อ

- iOS 11 หรือใหม่กว่า
- การใช้แอปพลิเคชันกล้องมาตรฐานเพื่อสแกนรหัส QR
- Epson iPrint เวอร์ชัน 7.0 หรือใหม่กว่า

แอปการพิมพ์ของ Epson เช่น Epson iPrint ใช้เพื่อพิมพ์จากอุปกรณ์สมาร์ท ติดตั้งแอปการพิมพ์ของ Epson บนอุปกรณ์สมาร์ทล่วงหน้า

หมายเหตุ:

คุณเพียงต้องทำการตั้งค่าเหล่านี้สำหรับเครื่องพิมพ์และอุปกรณ์สมาร์ทที่คุณต้องการเชื่อมต่อเท่านั้น เว้นแต่คุณเปิดใช้งาน Wi-Fi Direct หรือคุณดำเนินการตั้งค่าเครือข่ายไปยังค่าเริ่มต้น คุณจะไม่ต้องทำการตั้งค่าเหล่านี้อีกครั้ง

1. แตะที่  บนหน้าจอหลัก
2. แตะที่ **Wi-Fi Direct**
3. แตะที่ **เริ่มต้นการตั้งค่า**

4. แตะที่ **iOS**



รหัส QR แสดงบนแผงควบคุมของเครื่องพิมพ์



5. ใน iPhone, iPad หรือ iPod touch ของคุณ ให้เรียกใช้แอปกล้องมาตรฐาน จากนั้นสแกนรหัส QR บนแผงควบคุมของเครื่องพิมพ์



ใช้แอปกล้องสำหรับเวอร์ชัน iOS 11 หรือใหม่กว่า คุณไม่สามารถเชื่อมต่อกับเครื่องพิมพ์โดยใช้แอปกล้องสำหรับเวอร์ชัน iOS 10 หรือต่ำกว่า นอกจากนี้คุณยังไม่สามารถใช้แอปสำหรับสแกนรหัส QR ด้วย หาก你不能เชื่อมต่อ ให้เลือก **วิธีอื่น ๆ** บนแผงควบคุมของเครื่องพิมพ์ ดูลิงก์ข้อมูลที่เกี่ยวข้องทางด้านล่างสำหรับรายละเอียดของการเชื่อมต่อ

6. แตะที่การแจ้งเตือนที่ปรากฏบนหน้าจอของ iPhone, iPad หรือ iPod touch

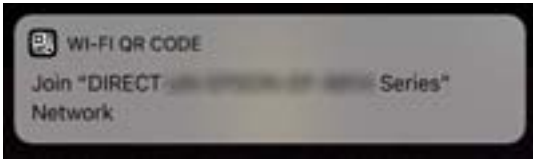

7. แตะที่ **เข้าร่วม**

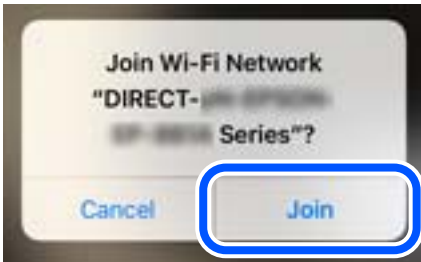

8. จากแผงควบคุมของเครื่องพิมพ์ เลือก **ถัดไป**
9. ใน iPhone, iPad หรือ iPod touch เรียกใช้แอปการพิมพ์ Epson ตัวอย่างของแอปการพิมพ์ Epson



Epson iPrint

10. ในหน้าจอแอปการพิมพ์ Epson แตะที่ **Printer is not selected.**
11. เลือกเครื่องพิมพ์ที่คุณต้องการเชื่อมต่อ

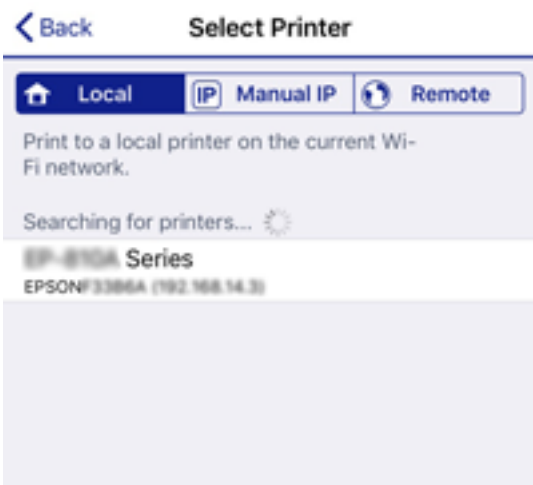

ดูข้อมูลที่แสดงบนแผงควบคุมของเครื่องพิมพ์ เพื่อเลือกเครื่องพิมพ์



12. จากแผงควบคุมของเครื่องพิมพ์ เลือก **เสร็จสิ้น**

สำหรับอุปกรณ์สมาร์ทที่เชื่อมต่อกับเครื่องพิมพ์ไว้แล้ว ให้เลือกชื่อเครือข่าย (SSID) บนหน้าจอ Wi-Fi ของอุปกรณ์สมาร์ทเพื่อเชื่อมต่ออีกครั้ง

ข้อมูลที่เกี่ยวข้อง

- ➔ “แอปพลิเคชันสำหรับการพิมพ์อย่างง่ายจากอุปกรณ์สมาร์ท (Epson iPrint)” บนหน้าที่ 346
- ➔ “การเชื่อมต่ออุปกรณ์ที่นอกเหนือจาก iOS และ Android โดยใช้ Wi-Fi Direct” บนหน้าที่ 301

การเชื่อมต่อกับอุปกรณ์ Android โดยใช้ Wi-Fi Direct

วิธีการนี้ช่วยให้คุณเชื่อมต่อเครื่องพิมพ์เข้ากับอุปกรณ์ Android โดยตรงโดยไม่ต้องใช้เราเตอร์ไร้สาย การใช้ฟังก์ชันนี้ต้องมีเงื่อนไขดังต่อไปนี้

- Android 4.4 หรือใหม่กว่า
- Epson iPrint 7.0 หรือใหม่กว่า

Epson iPrint ใช้สำหรับการพิมพ์จากอุปกรณ์สมาร์ท ติดตั้ง Epson iPrint บนอุปกรณ์สมาร์ทล่วงหน้า

หมายเหตุ:

คุณเพียงต้องทำการตั้งค่าเหล่านี้สำหรับเครื่องพิมพ์และอุปกรณ์สมาร์ทที่คุณต้องการเชื่อมต่อเท่านั้น เว้นแต่คุณปิดใช้งาน Wi-Fi Direct หรือคุณดำเนินการตั้งค่าเครือข่ายไปยังค่าเริ่มต้น คุณจะไม่ต้องทำการตั้งค่าเหล่านี้อีกครั้ง

1. แตะที่  จากหน้าจอหลัก
2. แตะที่ **Wi-Fi Direct**
3. แตะที่ **เริ่มต้นการตั้งค่า**

4.แตะที่ **Android**

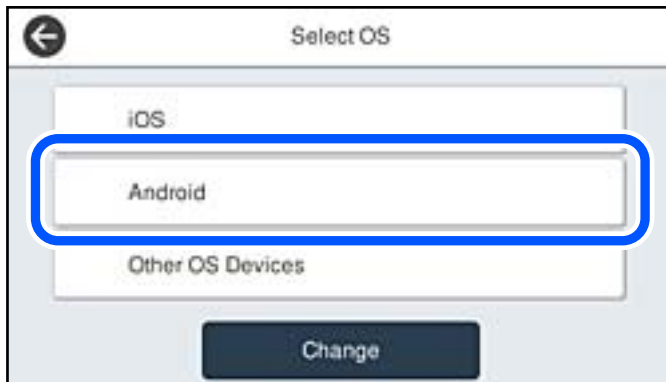

5. จากอุปกรณ์สมาร์ท ให้เรียกใช้ Epson iPrint



6. บนหน้าจอ Epson iPrint แตะที่ **Printer is not selected.**

7. เลือกเครื่องพิมพ์ที่คุณต้องการเชื่อมต่อ



ดูข้อมูลที่แสดงบนแผงควบคุมของเครื่องพิมพ์ เพื่อเลือกเครื่องพิมพ์



หมายเหตุ:

เครื่องพิมพ์อาจไม่แสดงผลโดยขึ้นอยู่กับอุปกรณ์ Android ถ้าเครื่องพิมพ์ไม่แสดงขึ้น ให้เชื่อมต่อโดยเลือก **อุปกรณ์ OS อื่น ๆ** ดูลิงก์ข้อมูลที่เกี่ยวข้องด้านล่างสำหรับการเชื่อมต่อ

8. เมื่อหน้าจอของการอนุมัติการเชื่อมต่ออุปกรณ์แสดงขึ้นมา ให้เลือก **อนุมัติ**
9. เมื่อหน้าจอยืนยันการลงทะเบียนอุปกรณ์แสดงขึ้นมา ให้เลือกว่าจะลงทะเบียนอุปกรณ์ที่อนุมัติแล้วกับเครื่องพิมพ์หรือไม่
10. จากแผงควบคุมของเครื่องพิมพ์ เลือก **เสร็จสิ้น**

สำหรับอุปกรณ์สมาร์ทที่เชื่อมต่อกับเครื่องพิมพ์ไว้แล้ว ให้เลือกชื่อเครือข่าย (SSID) บนหน้าจอ Wi-Fi ของอุปกรณ์สมาร์ทเพื่อเชื่อมต่ออีกครั้ง

ข้อมูลที่เกี่ยวข้อง

- ➔ “แอปพลิเคชันสำหรับการพิมพ์อย่างง่ายจากอุปกรณ์สมาร์ท (Epson iPrint)” บนหน้าที่ 346
- ➔ “การเชื่อมต่ออุปกรณ์ที่นอกเหนือจาก iOS และ Android โดยใช้ Wi-Fi Direct” บนหน้าที่ 301

การเชื่อมต่ออุปกรณ์ที่นอกเหนือจาก iOS และ Android โดยใช้ Wi-Fi Direct

วิธีการนี้ช่วยให้คุณเชื่อมต่อเครื่องพิมพ์เข้ากับอุปกรณ์สมาร์ทโดยตรงโดยไม่ต้องใช้เราเตอร์ไร้สาย

หมายเหตุ:

คุณเพียงต้องทำการตั้งค่าเหล่านี้สำหรับเครื่องพิมพ์และอุปกรณ์สมาร์ทที่คุณต้องการเชื่อมต่อเท่านั้น เว้นแต่คุณปิดใช้งาน Wi-Fi Direct หรือคุณดำเนินการตั้งค่าเครือข่ายไปยังค่าเริ่มต้น คุณจะไม่ต้องทำการตั้งค่าเหล่านี้อีกครั้ง

1. แตะที่  บนหน้าจอหลัก
2. แตะที่ **Wi-Fi Direct**
3. แตะที่ **เริ่มต้นการตั้งค่า**

4. แต่ที่ อุปกรณ์ OS อื่น ๆ

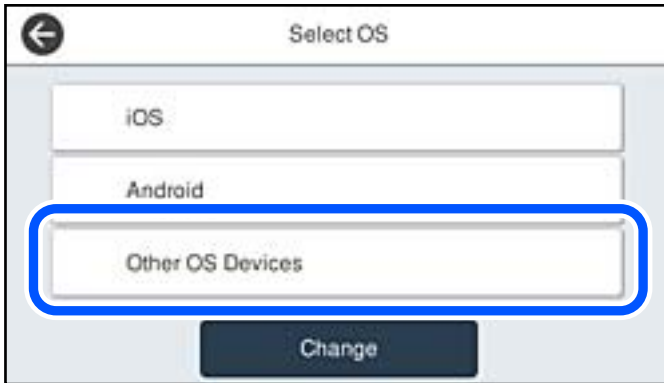

ชื่อเครือข่าย (SSID) และ รหัสผ่าน สำหรับ Wi-Fi Direct สำหรับเครื่องพิมพ์จะปรากฏขึ้น

5. ในหน้าจอ Wi-Fi ของอุปกรณ์สมาร์ท ให้เลือก SSID ที่ปรากฏขึ้นบนแผงควบคุมของเครื่องพิมพ์ จากนั้นป้อนรหัสผ่าน

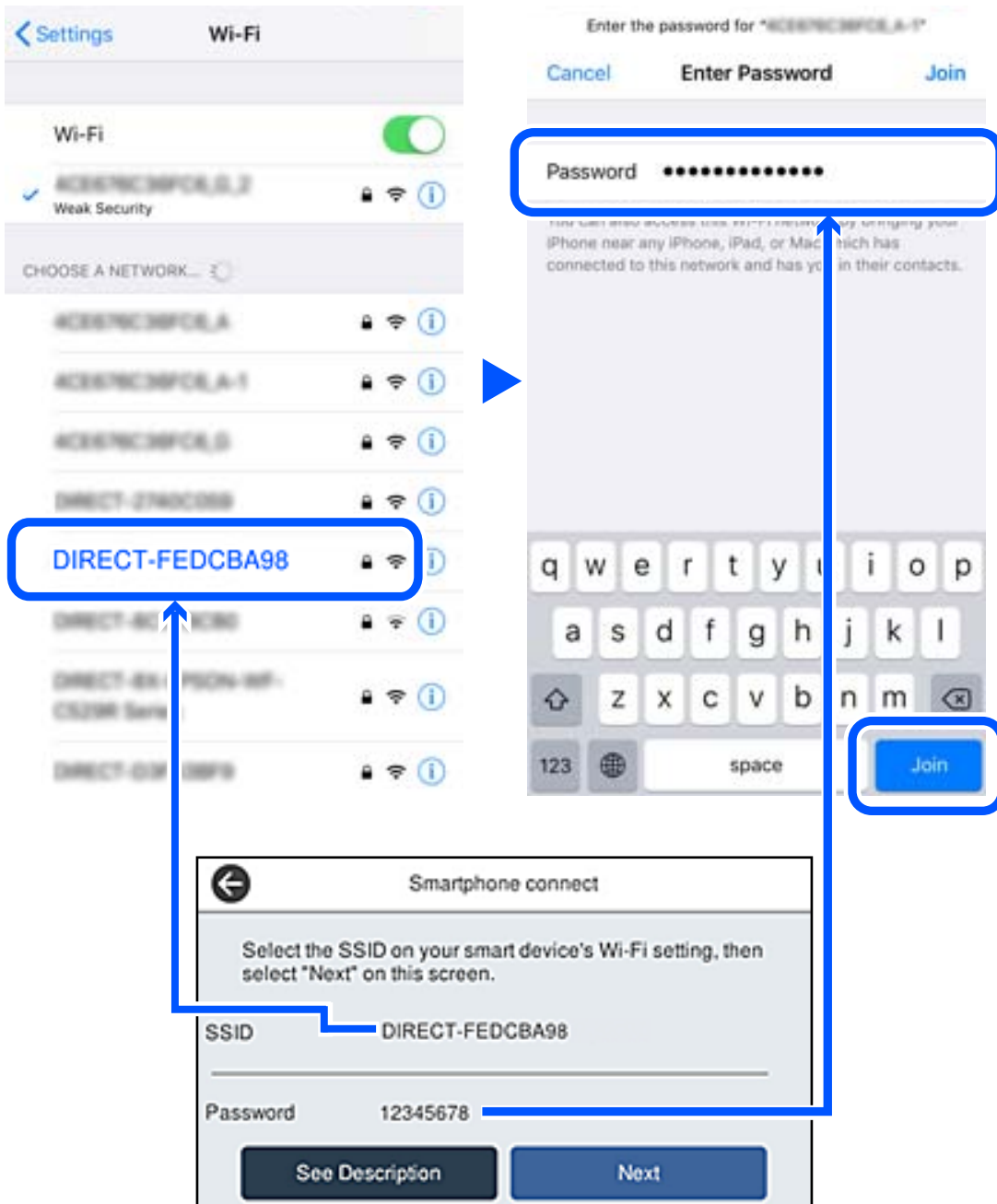

6. จากแผงควบคุมของเครื่องพิมพ์ เลือก **ถัดไป**

- จากอุปกรณ์สมาร์ท เรียกใช้แอปการพิมพ์ Epson
ตัวอย่างของแอปการพิมพ์ Epson



Epson iPrint

- ในหน้าจอแอปการพิมพ์ Epson แต่ที่ **Printer is not selected.**
- เลือกเครื่องพิมพ์ที่คุณต้องการเชื่อมต่อ

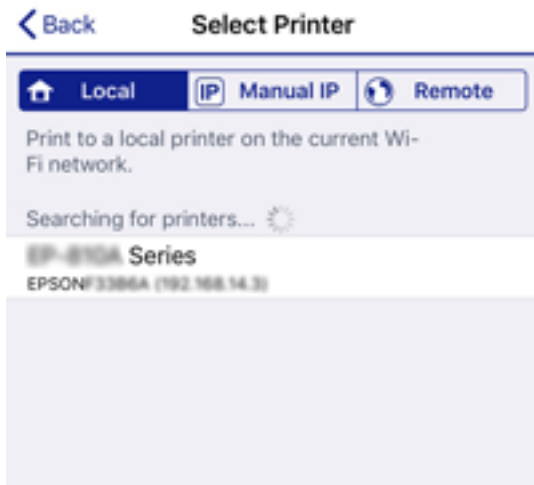

ดูข้อมูลที่แสดงบนแผงควบคุมของเครื่องพิมพ์ เพื่อเลือกเครื่องพิมพ์



- จากแผงควบคุมของเครื่องพิมพ์ เลือก **เสร็จสิ้น**

สำหรับอุปกรณ์สมาร์ทที่เชื่อมต่อกับเครื่องพิมพ์ไว้แล้ว ให้เลือกชื่อเครือข่าย (SSID) บนหน้าจอ Wi-Fi ของอุปกรณ์
สมาร์ทเพื่อเชื่อมต่ออีกครั้ง

ข้อมูลที่เกี่ยวข้อง

➔ “แอปพลิเคชันสำหรับการพิมพ์อย่างง่ายจากอุปกรณ์สมาร์ท (Epson iPrint)” บนหน้าที่ 346

การตัดการเชื่อมต่อ Wi-Fi Direct (AP แบบง่าย)

มีสองวิธีในการปิดใช้งานการเชื่อมต่อ Wi-Fi Direct (AP แบบง่าย) คุณสามารถปิดใช้งานการเชื่อมต่อทั้งหมดโดยใช้แผงควบคุมของเครื่องพิมพ์ หรือปิดใช้งานการเชื่อมต่อแต่ละประเภทจากคอมพิวเตอร์หรืออุปกรณ์สมาร์ท เมื่อคุณต้องการปิดใช้งานการเชื่อมต่อทั้งหมด ดูรายละเอียดที่ลิงก์ข้อมูลที่เกี่ยวข้องด้านล่าง



ข้อความที่สำคัญ:

เมื่อปิดใช้งานการเชื่อมต่อ Wi-Fi Direct (AP แบบง่าย) คอมพิวเตอร์และสมาร์ทโฟนทั้งหมดที่เชื่อมต่อเข้ากับเครื่องพิมพ์ในการเชื่อมต่อแบบ Wi-Fi Direct (AP แบบง่าย) จะถูกตัดการเชื่อมต่อ

หมายเหตุ:

หากคุณต้องการตัดการเชื่อมต่อเฉพาะอุปกรณ์ ให้ตัดการเชื่อมต่อจากอุปกรณ์แทนการตัดการเชื่อมต่อจากคอมพิวเตอร์ ใช้วิธีหนึ่งวิธีใดต่อไปนี้เป็นวิธีตัดการเชื่อมต่อ Wi-Fi Direct (AP แบบง่าย) จากอุปกรณ์

- ตัดการเชื่อมต่อ Wi-Fi กับชื่อเครือข่ายของเครื่องพิมพ์ (SSID)
- เชื่อมต่อเข้ากับชื่อเครือข่าย (SSID) อื่น

ข้อมูลที่เกี่ยวข้อง

➔ "การเปลี่ยนแปลงการตั้งค่า Wi-Fi Direct (AP แบบง่าย) เช่น SSID" บนหน้าที่ 305

การเปลี่ยนแปลงการตั้งค่า Wi-Fi Direct (AP แบบง่าย) เช่น SSID

เมื่อเปิดใช้งานการเชื่อมต่อ Wi-Fi Direct (AP แบบง่าย) คุณสามารถเปลี่ยนแปลงการตั้งค่าได้จาก  > **Wi-Fi Direct** > เริ่มต้นการตั้งค่า > เปลี่ยน จากนั้นทำตามรายการเมนูที่แสดงผล

เปลี่ยนชื่อเครือข่าย

เปลี่ยนแปลงชื่อเครือข่าย (SSID) ของ Wi-Fi Direct (AP แบบง่าย) ที่ใช้สำหรับการเชื่อมต่อไปเป็นชื่อที่คุณต้องการ คุณสามารถตั้งค่าชื่อเครือข่าย (SSID) เป็นตัวอักษร ASCII ที่แสดงผลบนแป้นพิมพ์ซอฟต์แวร์บนแผงควบคุมได้ คุณสามารถป้อนไม่เกิน 22 ตัวอักษร

เมื่อเปลี่ยนแปลงชื่อเครือข่าย (SSID) แล้ว อุปกรณ์ที่เชื่อมต่อทั้งหมดจะถูกตัดการเชื่อมต่อ ใช้ชื่อเครือข่าย (SSID) ใหม่ถ้าคุณต้องการเชื่อมต่อกับอุปกรณ์ใหม่

เปลี่ยนรหัสผ่าน

เปลี่ยนแปลงรหัสผ่านของ Wi-Fi Direct (AP แบบง่าย) ที่ใช้สำหรับการเชื่อมต่อกับเครื่องพิมพ์ไปเป็นชื่อที่คุณต้องการ คุณสามารถตั้งรหัสผ่านเป็นตัวอักษร ASCII ที่แสดงผลบนแป้นพิมพ์ซอฟต์แวร์บนแผงควบคุมได้ คุณสามารถป้อนตั้งแต่ 8 ถึง 22 ตัวอักษร

เมื่อเปลี่ยนแปลงรหัสผ่านแล้ว อุปกรณ์ที่เชื่อมต่อทั้งหมดจะถูกตัดการเชื่อมต่อ ใช้รหัสผ่านใหม่ถ้าคุณต้องการเชื่อมต่อกับอุปกรณ์ใหม่

เปลี่ยนช่วงความถี่

เปลี่ยนแปลงช่วงความถี่ของ Wi-Fi Direct ที่ใช้สำหรับการเชื่อมต่อกับเครื่องพิมพ์ คุณสามารถเลือก 2.4 GHz หรือ 5 GHz

เมื่อเปลี่ยนแปลงช่วงความถี่แล้ว อุปกรณ์ที่เชื่อมต่อทั้งหมดจะถูกตัดการเชื่อมต่อ เชื่อมต่ออุปกรณ์ใหม่

โปรดทราบว่า คุณไม่สามารถเชื่อมต่อใหม่จากอุปกรณ์ที่ไม่สนับสนุนช่วงความถี่ 5 GHz เมื่อเปลี่ยนไปเป็น 5 GHz ขึ้นอยู่กับภูมิภาค การตั้งค่านี้อาจจะไม่แสดงผลออกมา

ปิดใช้งาน Wi-Fi Direct

ปิดใช้งานการตั้งค่า Wi-Fi Direct (AP แบบง่าย) ของเครื่องพิมพ์ เมื่อปิดใช้งานค่านี้ อุปกรณ์ทั้งหมดที่เชื่อมต่อกับเครื่องพิมพ์ในการเชื่อมต่อแบบ Wi-Fi Direct (AP แบบง่าย) จะถูกตัดการเชื่อมต่อ

คืนค่าการตั้งค่าเริ่มต้น

กู้คืนการตั้งค่า Wi-Fi Direct (AP แบบง่าย) ทั้งหมดไปยังค่าเริ่มต้น

ข้อมูลการเชื่อมต่อ Wi-Fi Direct (AP แบบง่าย) ของอุปกรณ์สมาร์ตที่บันทึกไว้ในเครื่องพิมพ์จะถูกลบ

หมายเหตุ:

นอกจากนี้คุณยังสามารถตั้งค่าได้จากแท็บ **Network > Wi-Fi Direct** ที่ *Web Config* สำหรับการตั้งค่าต่อไปนี้

- การเปิดใช้งานหรือการปิดใช้งาน Wi-Fi Direct (AP แบบง่าย)
- การเปลี่ยนชื่อเครือข่าย (SSID)
- การเปลี่ยนรหัสผ่าน
- การเปลี่ยนช่วงความถี่
ขึ้นอยู่กับภูมิภาค การตั้งค่านี้อาจจะไม่แสดงผลออกมา
- การกู้คืนการตั้งค่า Wi-Fi Direct (AP แบบง่าย)

การตรวจสอบสถานะของการเชื่อมต่อเครือข่าย

คุณสามารถตรวจสอบสถานะการเชื่อมต่อเครือข่ายด้วยวิธีต่อไปนี้

ข้อมูลที่เกี่ยวข้อง

- ➔ “การตรวจสอบสถานะของการเชื่อมต่อเครือข่ายจากแผงควบคุม” บนหน้าที่ 306
- ➔ “การพิมพ์รายงานการเชื่อมต่อเครือข่าย” บนหน้าที่ 307

การตรวจสอบสถานะของการเชื่อมต่อเครือข่ายจากแผงควบคุม

คุณสามารถตรวจสอบสถานะของการเชื่อมต่อเครือข่ายโดยใช้ไอคอนเครือข่าย หรือข้อมูลเครือข่ายบนแผงควบคุมของเครื่องพิมพ์

การตรวจสอบสถานะของการเชื่อมต่อเครือข่ายโดยใช้ไอคอนเครือข่าย

คุณสามารถตรวจสอบสถานะของการเชื่อมต่อเครือข่าย และความแรงของคลื่นวิทยุโดยใช้ไอคอนเครือข่ายบนหน้าจอหลักของเครื่องพิมพ์



ข้อมูลที่เกี่ยวข้อง

➔ “แนวทางไปสู่ไอคอนเครือข่าย” บนหน้าที่ 29

การแสดงผลข้อมูลรายละเอียดของเครือข่ายจากแผงควบคุม

เมื่อเครื่องพิมพ์ของคุณเชื่อมต่อเข้ากับเครือข่าย คุณยังสามารถดูข้อมูลเกี่ยวกับเครือข่ายโดยเลือกที่เมนูเครือข่ายที่คุณต้องการตรวจสอบ

1. เลือก **การตั้งค่า** จากหน้าจอหลัก
2. เลือก **การตั้งค่าทั่วไป** > **การตั้งค่าเครือข่าย** > **สถานะเครือข่าย**
3. สำหรับการตรวจสอบข้อมูล เลือกเมนูที่คุณต้องการตรวจสอบ
 - สถานะ LAN/Wi-Fi แบบผ่านสาย
แสดงผลข้อมูลของเครือข่าย (ชื่ออุปกรณ์ การเชื่อมต่อ ความแรงของสัญญาณ ฯลฯ) สำหรับการเชื่อมต่อด้วยอีเทอร์เน็ตหรือ Wi-Fi
 - สถานะ Wi-Fi Direct
แสดงผลว่า Wi-Fi Direct ถูกเปิดหรือปิดใช้งาน และ SSID รหัสผ่าน ฯลฯ สำหรับการเชื่อมต่อด้วย Wi-Fi Direct
 - สถานะเซิร์ฟเวอร์อีเมล
แสดงผลข้อมูลของเครือข่ายสำหรับเซิร์ฟเวอร์อีเมล
 - แผ่นสถานะการพิมพ์
พิมพ์เอกสารแสดงสถานะเครือข่าย ข้อมูลสำหรับอีเทอร์เน็ต, Wi-Fi, Wi-Fi Direct ฯลฯ จะถูกพิมพ์ออกมาบนสองหน้าหรือมากกว่า

การพิมพ์รายงานการเชื่อมต่อเครือข่าย

คุณสามารถพิมพ์รายงานการเชื่อมต่อเครือข่ายเพื่อตรวจสอบสถานะระหว่างเครื่องพิมพ์และเราเตอร์ระบบไร้สายได้

1. เลือก **การตั้งค่า** จากหน้าจอหลัก
2. เลือก **การตั้งค่าทั่วไป** > **การตั้งค่าเครือข่าย** > **การตรวจสอบการเชื่อมต่อ**
การตรวจสอบการเชื่อมต่อจะเริ่มต้นขึ้น
3. เลือก **พิมพ์รายงานการตรวจสอบ**
4. พิมพ์รายงานการเชื่อมต่อเครือข่าย
หากมีข้อผิดพลาดเกิดขึ้น ให้ตรวจสอบรายงานการเชื่อมต่อเครือข่าย จากนั้นทำตามแนวทางการแก้ไขที่พิมพ์ออกมา

ข้อมูลที่เกี่ยวข้อง

➔ “ข้อความและแนวทางแก้ไขปัญหาในรายงานการเชื่อมต่อเครือข่าย” บนหน้าที่ 308

ข้อความและแนวทางแก้ไขปัญหาในรายงานการเชื่อมต่อเครือข่าย

ตรวจสอบข้อความและรหัสข้อผิดพลาดจากรายงานการเชื่อมต่อเครือข่าย จากนั้นทำตามแนวทางแก้ไขปัญหา

Check Network Connection

Check Result FAIL

Error code (E-2)

See the Network Status and check if the Network Name (SSID) is the SSID you want to connect.
If the SSID is correct, make sure to enter the correct password and try again.

If your problems persist,
see your documentation for help and networking tips.

Checked Items

Wireless Network Name (SSID) Check	FAIL
Communication Mode Check	Unchecked
Security Mode Check	Unchecked
MAC Address Filtering Check	Unchecked
Security Key/Password Check	Unchecked
IP Address Check	Unchecked
Detailed IP Setup Check	Unchecked

Network Status

Printer Name	EPSON XXXXXX
Printer Model	XX-XXX Series
IP Address	169.254.137.8
Subnet Mask	255.255.0.0
Default Gateway	
Network Name (SSID)	EpsonNet
Security	None
Signal Strength	Poor
MAC Address	F8:D0:27:40:C0:AC

a. รหัสข้อผิดพลาด

b. ข้อความเกี่ยวกับสภาพแวดล้อมของเครือข่าย

ข้อมูลที่เกี่ยวข้อง

- ➔ "E-1" บนหน้าที่ 309
- ➔ "E-2, E-3, E-7" บนหน้าที่ 309
- ➔ "E-5" บนหน้าที่ 310
- ➔ "E-6" บนหน้าที่ 310
- ➔ "E-8" บนหน้าที่ 310
- ➔ "E-9" บนหน้าที่ 311
- ➔ "E-10" บนหน้าที่ 311
- ➔ "E-11" บนหน้าที่ 311
- ➔ "E-12" บนหน้าที่ 312
- ➔ "E-13" บนหน้าที่ 312
- ➔ "ข้อความเกี่ยวกับสภาพแวดล้อมของเครือข่าย" บนหน้าที่ 313

E-1

วิธีการแก้ไข:

- ตรวจสอบให้แน่ใจว่าสายอีเธอร์เน็ตเชื่อมต่ออยู่กับเครื่องพิมพ์ ฮับ หรืออุปกรณ์เครือข่ายอื่น ๆ ของคุณ
- ตรวจสอบให้แน่ใจว่าฮับหรืออุปกรณ์เครือข่ายอื่น ๆ ถูกเปิดเครื่องไว้
- หากคุณต้องการเชื่อมต่อเครื่องพิมพ์โดยผ่าน Wi-Fi ให้ทำการตั้งค่า Wi-Fi สำหรับเครื่องพิมพ์อีกครั้งเนื่องจากถูกปิดใช้งานไว้

E-2, E-3, E-7

การแก้ปัญหา:

- ตรวจสอบให้แน่ใจว่าเราเตอร์ไร้สายของคุณเปิดอยู่
- ตรวจสอบว่าคอมพิวเตอร์หรืออุปกรณ์ของคุณเชื่อมต่อกับเราเตอร์ไร้สายอย่างถูกต้อง
- ปิดเราเตอร์ไร้สาย รอประมาณ 10 วินาที จากนั้นเปิดใหม่
- วางเครื่องพิมพ์ใกล้กับเราเตอร์ไร้สายมากขึ้น และนำสิ่งกีดขวางระหว่างทั้งสองเครื่องออก
- หากคุณป้อน SSID ด้วยตนเอง ให้ตรวจสอบว่ารายการที่ป้อนนั้นถูกต้อง ตรวจสอบ SSID จากส่วน **Network Status** บนรายงานการเชื่อมต่อเครือข่าย
- หากเราเตอร์ไร้สายมี SSID หลายรายการ ให้เลือก SSID ที่แสดงขึ้นมา หาก SSID ใดก็ตามที่ไม่สอดคล้องกัน เครื่องพิมพ์จะไม่แสดง SSID ขึ้นมา
- หากคุณใช้ปุ่มกดเพื่อสร้างการเชื่อมต่อเครือข่าย ตรวจสอบให้แน่ใจว่าเราเตอร์ไร้สายของคุณสนับสนุนการทำงานของ WPS คุณไม่สามารถใช้ปุ่มกดได้หากเราเตอร์ไร้สายของคุณไม่สนับสนุนการทำงานของ WPS
- ตรวจสอบให้แน่ใจว่า SSID ของคุณใช้อักขระ ASCII เท่านั้น (อักขระที่เป็นตัวอักษรและตัวเลขและสัญลักษณ์) เครื่องพิมพ์ไม่สามารถแสดง SSID ที่ประกอบด้วยตัวอักษรที่ไม่ใช่อักขระ ASCII ได้
- ตรวจสอบให้แน่ใจว่าคุณทราบ SSID และรหัสผ่านของคุณก่อนที่จะทำการเชื่อมต่อกับเราเตอร์ไร้สาย หากคุณใช้งานเราเตอร์ไร้สายตามการตั้งค่าเริ่มต้น SSID และรหัสผ่านเขียนอยู่ที่ป้ายกำกับบนเราเตอร์ไร้สาย หากคุณไม่ทราบ SSID และรหัสผ่าน ให้ติดต่อบุคคลที่ตั้งค่าเราเตอร์ไร้สาย หรือดูเอกสารคู่มือที่ให้มาพร้อมกับเราเตอร์ไร้สาย
- หากคุณต้องการเชื่อมต่อกับ SSID ที่เกิดขึ้นจากการใช้ฟังก์ชันปล่อยสัญญาณของอุปกรณ์อัจฉริยะ ตรวจสอบ SSID และรหัสผ่านในเอกสารคู่มือที่ให้มาพร้อมกับอุปกรณ์อัจฉริยะ
- หากการเชื่อมต่อ Wi-Fi หยุดลงกะทันหัน ให้ทำการตรวจสอบตามเงื่อนไขต่อไปนี้ หากมีเงื่อนไขใด ๆ เหล่านี้สามารถใช้งานได้ ให้รีเซ็ตการตั้งค่าเครือข่ายด้วยการดาวน์โหลดและเรียกใช้ซอฟต์แวร์จากเว็บไซต์ต่อไปนี้ <http://epson.sn> > การตั้งค่า
 - เพิ่มอุปกรณ์สมาร์ทอื่น ๆ ไปยังเครือข่ายโดยใช้ปุ่มกด
 - เครือข่าย Wi-Fi ได้รับการตั้งค่าโดยใช้วิธีการอื่นๆ ที่ไม่ใช่ปุ่มกด

ข้อมูลที่เกี่ยวข้อง

- ➔ “การตั้งค่าสำหรับการเชื่อมต่อเข้ากับคอมพิวเตอร์” บนหน้าที่ 290
- ➔ “การตั้งค่า Wi-Fi จากแผงควบคุม” บนหน้าที่ 293

E-5

วิธีการแก้ไข:

ตรวจสอบให้แน่ใจว่าประเภทความปลอดภัยของเราเตอร์ไร้สายถูกตั้งค่าเป็นหนึ่งในรายการต่อไปนี้ หากไม่ใช่ ให้เปลี่ยนแปลงการตั้งค่าประเภทความปลอดภัยบนเราเตอร์ไร้สาย จากนั้นรีเซ็ตการตั้งค่าเครือข่ายของเครื่องพิมพ์

- WEP-64 บิต (40 บิต)
- WEP-128 บิต (104 บิต)
- WPA PSK (TKIP/AES)*
- WPA2 PSK (TKIP/AES)*
- WPA (TKIP/AES)
- WPA2 (TKIP/AES)
- WPA3-SAE (AES)
- WPA2/WPA3-ระดับองค์กร

* WPA PSK ยังเป็นที่รู้จักอีกชื่อว่า WPA ส่วนบุคคล WPA2 PSK ยังเป็นที่รู้จักอีกชื่อว่า WPA2 ส่วนบุคคล

E-6

การแก้ปัญหา:

- ตรวจสอบว่าการคัดกรอง MAC แอดเดรสปิดใช้งานอยู่หรือไม่ หากเปิดใช้งานอยู่ ให้ลงทะเบียน MAC แอดเดรสของเครื่องพิมพ์เพื่อที่จะได้ไม่ต้องผ่านตัวกรอง สำหรับรายละเอียด โปรดดูเอกสารที่จัดมาให้พร้อมกับเราเตอร์ไร้สาย คุณสามารถตรวจสอบ MAC แอดเดรสของเครื่องพิมพ์ได้จากส่วน **Network Status** บนรายงานการเชื่อมต่อเครือข่าย
- หากเราเตอร์ไร้สายของคุณใช้การตรวจสอบยืนยันตัวตนร่วมกันกับการรักษาความปลอดภัยแบบ WEP ตรวจสอบให้แน่ใจว่าคีย์และดัชนีการตรวจสอบยืนยันตัวตนถูกต้อง
- หากจำนวนอุปกรณ์ที่สามารถเชื่อมต่อได้บนเราเตอร์ไร้สายน้อยกว่าจำนวนอุปกรณ์เครือข่ายที่คุณต้องการเชื่อมต่อ ให้ทำการตั้งค่าบนเราเตอร์ไร้สายเพื่อเพิ่มจำนวนอุปกรณ์ที่สามารถเชื่อมต่อได้ โปรดดูเอกสารที่จัดมาให้พร้อมกับเราเตอร์ไร้สายเพื่อทำการตั้งค่า

ข้อมูลที่เกี่ยวข้อง

➔ “การตั้งค่าสำหรับการเชื่อมต่อเข้ากับคอมพิวเตอร์” บนหน้าที่ 290

E-8

วิธีการแก้ไข:

- เปิดใช้งาน DHCP บนเราเตอร์ไร้สายเมื่อการได้รับที่อยู่ IP ของเครื่องพิมพ์ถูกตั้งค่าเป็น อัตโนมัติ
- หากการได้รับที่อยู่ IP ของเครื่องพิมพ์ถูกตั้งค่าเป็น Manual (ด้วยตนเอง) แสดงว่าที่อยู่ IP ที่คุณตั้งค่าด้วยตัวเองไม่ถูกต้องเนื่องจากไม่อยู่ในช่วงที่กำหนด (ตัวอย่างเช่น: 0.0.0.0). ตั้งค่าที่อยู่ IP ที่ถูกต้องจากแผงควบคุมของเครื่องพิมพ์

ข้อมูลที่เกี่ยวข้อง

➔ “การตั้งค่าเครือข่าย” บนหน้าที่ 359

E-9

การแก้ปัญหา:

ตรวจสอบตามขั้นตอนต่อไปนี้

- อุปกรณ์เปิดใช้งานอยู่
- คุณสามารถเข้าใช้งานอินเทอร์เน็ตและคอมพิวเตอร์หรืออุปกรณ์เครือข่ายอื่นๆ ที่อยู่บนเครือข่ายเดียวกันกับอุปกรณ์ที่คุณต้องการเชื่อมต่อเข้ากับเครื่องพิมพ์

หากยังคงไม่สามารถเชื่อมต่อเครื่องพิมพ์และอุปกรณ์เครือข่ายของคุณได้หลังจากทำการยืนยันข้างต้นแล้ว ให้ปิดเราเตอร์ไร้สาย รอประมาณ 10 วินาที จากนั้นเปิดใหม่ จากนั้นให้รีเซ็ตการตั้งค่าเครือข่ายด้วยการดาวน์โหลดและเรียกใช้ซอฟต์แวร์จากเว็บไซต์ต่อไปนี้

<http://epson.sn> > การตั้งค่า

ข้อมูลที่เกี่ยวข้อง

➔ “การตั้งค่าสำหรับการเชื่อมต่อเข้ากับคอมพิวเตอร์” บนหน้าที่ 290

E-10

วิธีการแก้ไข:

ตรวจสอบดังต่อไปนี้

- อุปกรณ์อื่น ๆ บนเครือข่ายถูกเปิดเครื่องแล้ว
- ที่อยู่เครือข่าย (ที่อยู่ IP ชั้นเน็ตมาส์ก และเกตเวย์เริ่มต้น) มีค่าถูกต้องหากคุณตั้งค่าการได้รับที่อยู่ IP ของเครื่องพิมพ์เป็นแบบ Manual (ด้วยตัวเอง)

รีเซ็ตที่อยู่เครือข่ายหากไม่ถูกต้อง คุณสามารถตรวจสอบที่อยู่ IP ชั้นเน็ตมาส์ก และเกตเวย์เริ่มต้นได้จากส่วนของ **Network Status** ในรายงานการเชื่อมต่อเครือข่าย

ข้อมูลที่เกี่ยวข้อง

➔ “การตั้งค่าเครือข่าย” บนหน้าที่ 359

E-11

การแก้ปัญหา:

ตรวจสอบตามขั้นตอนต่อไปนี้

- ที่อยู่เกตเวย์เริ่มต้นถูกต้องหากคุณระบุการตั้งค่า TCP/IP ของเครื่องพิมพ์ไว้ที่ปรับตัวเอง
- อุปกรณ์ที่ได้รับการตั้งค่าเป็นเกตเวย์เริ่มต้นเปิดใช้งานอยู่

ตั้งค่าที่อยู่เกตเวย์เริ่มต้นที่ถูกต้อง คุณสามารถตรวจสอบเกตเวย์เริ่มต้นจากส่วน **Network Status** ในรายงานการเชื่อมต่อเครือข่าย

ข้อมูลที่เกี่ยวข้อง

➔ “การตั้งค่าเครือข่าย” บนหน้าที่ 359

E-12

การแก้ปัญหา:

ตรวจสอบตามขั้นตอนต่อไปนี้

- อุปกรณ์อื่นๆ บนเครือข่ายเปิดใช้งานอยู่
- ที่อยู่เครือข่าย (IP แอดเดรส ชั้นเน็ตมาस्क เกตเวย์เริ่มต้น) ถูกต้อง หากคุณทำการป้อนด้วยตนเอง
- ที่อยู่เครือข่ายสำหรับอุปกรณ์อื่นๆ (ชั้นเน็ตมาस्कและเกตเวย์เริ่มต้น) เหมือนกัน
- IP แอดเดรสไม่ขัดแย้งกับอุปกรณ์อื่นๆ

หากยังคงไม่สามารถเชื่อมต่อเครื่องพิมพ์และอุปกรณ์เครือข่ายของคุณได้หลังจากทำการยืนยันข้างต้นแล้ว ให้ลองทำตามขั้นตอนต่อไปนี้

- ปิดเราเตอร์ไร้สาย รอประมาณ 10 วินาที จากนั้นเปิดใหม่
- ให้ทำการตั้งค่าเครือข่ายอีกครั้งโดยใช้ตัวติดตั้ง คุณสามารถเรียกใช้งานได้จากเว็บไซต์ต่อไปนี้
<http://epson.sn> > การตั้งค่า
- คุณสามารถลงทะเบียนรหัสผ่านหลายรหัสได้บนเราเตอร์ไร้สายที่ใช้ประเภทการรักษาความปลอดภัยแบบ WEP หากมีการลงทะเบียนด้วยรหัสผ่านหลายรหัส ให้ตรวจสอบว่ามีการระบุรหัสผ่านที่ลงทะเบียนแล้วไว้บนเครื่องพิมพ์หรือไม่

ข้อมูลที่เกี่ยวข้อง

- ➔ “การตั้งค่าเครือข่าย” บนหน้าที่ 359
- ➔ “การตั้งค่าสำหรับการเชื่อมต่อเข้ากับคอมพิวเตอร์” บนหน้าที่ 290

E-13

การแก้ปัญหา:

ตรวจสอบตามขั้นตอนต่อไปนี้

- อุปกรณ์เครือข่าย เช่น เราเตอร์ไร้สาย สับ และเราเตอร์เปิดใช้งานอยู่
- การตั้งค่า TCP/IP สำหรับอุปกรณ์เครือข่ายยังไม่ได้รับการตั้งค่าด้วยตนเอง (หากการตั้งค่า TCP/IP ของเครื่องพิมพ์กำหนดให้เป็นการดำเนินการโดยอัตโนมัติ ในขณะที่การตั้งค่า TCP/IP สำหรับอุปกรณ์เครือข่ายอื่น ๆ ต้องดำเนินการด้วยตนเอง เครือข่ายของเครื่องพิมพ์อาจแตกต่างกับเครือข่ายของอุปกรณ์อื่น ๆ)

หากไม่สามารถใช้งานได้หลังจากที่ตรวจสอบตามขั้นตอนด้านบนแล้ว ลองปฏิบัติตามขั้นตอนต่อไปนี้

- ปิดเราเตอร์ไร้สาย รอประมาณ 10 วินาที จากนั้นเปิดใหม่
- ทำการตั้งค่าเครือข่ายบนคอมพิวเตอร์ที่อยู่บนเครือข่ายเดียวกันกับเครื่องพิมพ์โดยใช้โปรแกรมการติดตั้ง คุณสามารถเรียกใช้งานได้จากเว็บไซต์ต่อไปนี้
<http://epson.sn> > การตั้งค่า
- คุณสามารถลงทะเบียนรหัสผ่านหลายรหัสได้บนเราเตอร์ไร้สายที่ใช้ประเภทการรักษาความปลอดภัยแบบ WEP หากมีการลงทะเบียนด้วยรหัสผ่านหลายรหัส ให้ตรวจสอบว่ามีการระบุรหัสผ่านที่ลงทะเบียนแล้วไว้บนเครื่องพิมพ์หรือไม่

ข้อมูลที่เกี่ยวข้อง

- ➔ “การตั้งค่าเครือข่าย” บนหน้าที่ 359
- ➔ “การตั้งค่าสำหรับการเชื่อมต่อเข้ากับคอมพิวเตอร์” บนหน้าที่ 290

ข้อความเกี่ยวกับสภาพแวดล้อมของเครือข่าย

ข้อความ	แนวทางแก้ไขปัญหา
The Wi-Fi environment needs to be improved. Turn the wireless router off and then turn it on. If the connection does not improve, see the documentation for the wireless router.	หลังจากย้ายเครื่องพิมพ์ให้ใกล้กับเราเตอร์ไร้สายและย้ายสิ่งกีดขวางใด ๆ ระหว่างอุปกรณ์ออกไปแล้ว ให้ปิดเราเตอร์ไร้สาย รอประมาณ 10 วินาที จากนั้นเปิดใหม่ หากยังคงไม่เชื่อมต่อกัน ให้ดูที่เอกสารที่ให้มาพร้อมกับเราเตอร์ไร้สาย
*No more devices can be connected. Disconnect one of the connected devices if you want to add another one.	คอมพิวเตอร์และอุปกรณ์สมาร์ตสามารถเชื่อมต่อได้พร้อมกันจะถูกเชื่อมต่อทั้งหมดในการเชื่อมต่อแบบ Wi-Fi Direct (AP แบบง่าย) หากต้องการเพิ่มคอมพิวเตอร์หรืออุปกรณ์สมาร์ตอื่นเข้าไป ให้ถอดการเชื่อมต่ออุปกรณ์ที่เชื่อมต่อตัวหนึ่งก่อน หรือเชื่อมต่อเข้ากับเครือข่ายอื่นก่อน คุณสามารถยืนยันจำนวนอุปกรณ์ระบบไร้สายที่สามารถเชื่อมต่อพร้อมกันและจำนวนอุปกรณ์ที่เชื่อมต่อได้ โดยการตรวจสอบรายงานสถานะเครือข่ายหรือแผงควบคุมของเครื่องพิมพ์
The same SSID as Wi-Fi Direct exists in the environment. Change the Wi-Fi Direct SSID if you cannot connect a smart device to the printer.	จากแผงควบคุมของเครื่องพิมพ์ ให้ไปที่หน้าจอการตั้งค่า Wi-Fi Direct และเลือกเมนูเพื่อเปลี่ยนแปลงการตั้งค่า คุณสามารถเปลี่ยนแปลงชื่อเครือข่ายที่ต่อจาก DIRECT-XX- ป้อนไม่เกิน 22 ตัวอักษร

การพิมพ์เอกสารแสดงสถานะเครือข่าย

คุณสามารถตรวจสอบข้อมูลเครือข่ายแบบละเอียดโดยการพิมพ์ออกมา

1. เลือก การตั้งค่า จากหน้าจอหลัก
2. เลือก การตั้งค่าทั่วไป > การตั้งค่าเครือข่าย > สถานะเครือข่าย
3. เลือก แผ่นสถานะการพิมพ์
4. ตรวจสอบข้อความ จากนั้นพิมพ์เอกสารแสดงสถานะเครือข่าย

การตรวจสอบเครือข่ายของเครื่องพิมพ์ (Windows เท่านั้น)

ใช้พรอมต์คำสั่ง ตรวจสอบสถานะการเชื่อมต่อของคอมพิวเตอร์และเส้นทางการเชื่อมต่อไปยังเครื่องพิมพ์ การดำเนินการนี้จะช่วยนำไปสู่การแก้ปัญหาได้

❑ คำสั่ง ipconfig

แสดงสถานะการเชื่อมต่อของอินเทอร์เฟซเครือข่ายที่คอมพิวเตอร์ใช้ในปัจจุบัน

คุณสามารถตรวจสอบว่าการเชื่อมต่อถูกต้องหรือไม่ โดยเปรียบเทียบข้อมูลการตั้งค่ากับการสื่อสารจริง ในกรณีมีเซิร์ฟเวอร์ DHCP หลายตัวบนเครือข่ายเดียวกัน คุณสามารถค้นหาที่อยู่จริงที่กำหนดให้กับคอมพิวเตอร์ เซิร์ฟเวอร์ DNS ที่อ้างถึง ฯลฯ

❑ รูปแบบ: ipconfig /all

❑ ตัวอย่าง:

```

Administrator: Command Prompt
c:\>ipconfig /all
Windows IP Configuration

Host Name . . . . . : WIN2012R2
Primary Dns Suffix . . . . . : pubs.net
Node Type . . . . . : Hybrid
IP Routing Enabled. . . . . : No
WINS Proxy Enabled. . . . . : No
DNS Suffix Search List. . . . . : pubs.net

Ethernet adapter Ethernet:

Connection-specific DNS Suffix . . : 
Description . . . . . : Gigabit Network Connection
Physical Address. . . . . : XX-XX-XX-XX-XX-XX
DHCP Enabled. . . . . : No
Autoconfiguration Enabled . . . . : Yes
Link-local IPv6 Address . . . . . : fe80::38fb:7546:18a8:d20e%14(Preferred)
IPv4 Address. . . . . : 192.168.111.10(Preferred)
Subnet Mask . . . . . : 255.255.255.0
Default Gateway . . . . . : 192.168.111.1
DHCPv6 IAID . . . . . : 283142549
DHCPv6 Client DUID. . . . . : 00-01-00-01-20-40-2F-45-00-1D-73-6A-44-08
DNS Servers . . . . . : 192.168.111.2
NetBIOS over Tcpip. . . . . : Enabled

Tunnel adapter isatap.{00000000-ABCD-EFGH-IJK-LMNOPQRSTUUV}>:

Media State . . . . . : Media disconnected
Connection-specific DNS Suffix . . : 
Description . . . . . : Microsoft ISATAP Adapter #2
Physical Address. . . . . : 00-00-00-00-00-00-E0
DHCP Enabled. . . . . : No
Autoconfiguration Enabled . . . . : Yes

c:\>_
    
```

❑ คำสั่ง pathping

คุณสามารถตรวจสอบยืนยันรายการของเราเตอร์ที่ผ่านโหนดปลายทางและการจัดเส้นทางของการสื่อสารได้

❑ รูปแบบ: pathping xxx.xxx.xxx.xxx

❑ ตัวอย่าง: pathping 192.0.2.222

```

Administrator: Command Prompt
c:\>pathping 192.168.111.20
Tracing route to EPSONAB12AB [192.168.111.20]
over a maximum of 30 hops:
 0  WIN2012R2.pubs.net [192.168.111.10]
 1  EPSONAB12AB [192.168.111.20]

Computing statistics for 25 seconds...
Hop  RTT      Source to Here   This Node/Link   Address
0     0ms       0/ 100 = 0%     0/ 100 = 0%     WIN2012R2.pubs.net [192.168.111.10]
1     38ms     0/ 100 = 0%     0/ 100 = 0%     EPSONAB12AB [192.168.111.20]

Trace complete.

c:\>_
    
```

การใช้รายการอุปกรณ์ซื้อเพิ่ม

รายการอุปกรณ์เสริม.....	316
แท่นรองรับเครื่องพิมพ์.....	317
ชุดถาดป้อนกระดาษอุปกรณ์เสริม.....	324

รายการอุปกรณ์เสริม

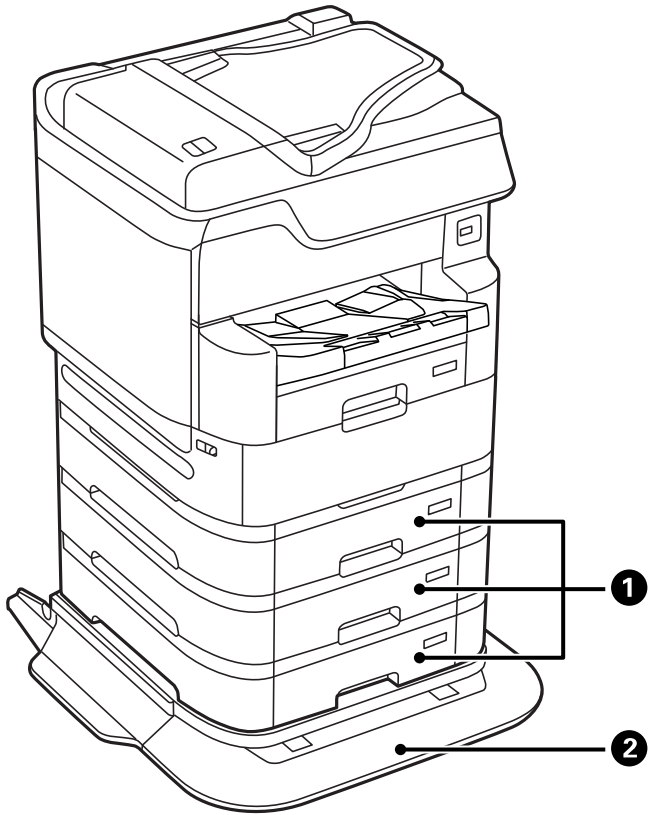

หมายเลข	อุปกรณ์เสริม	รหัส	ภาพรวม
①	Optional Cassette Unit	C12C932611 C12C932621 (สำหรับผู้ใช้ในอินเดีย บังคลาเทศ ศรีลังกา)	อนุญาตให้คุณโหลดได้สูงสุด 500 แผ่นของ กระดาษธรรมดา (64 ถึง 90 ก./ม. ²) "ชุดถาดป้อนกระดาษอุปกรณ์เสริม" บน หน้าที่ 324
②	Printer Stand	C12C934321 C12C934331 (สำหรับผู้ใช้ใน อินเดีย)	ใช้แทนรองรับเครื่องพิมพ์เมื่อคุณติดตั้ง เครื่องพิมพ์บนพื้น มิฉะนั้นเครื่องพิมพ์อาจพลิก คว่ำได้ "แท่นรองรับเครื่องพิมพ์" บนหน้าที่ 317

รหัสการต่อสายไฟพร้อมตัวจับยึด

รหัสการต่อสายไฟโดยใช้ตัวจับยึดแสดงไว้ด้านล่าง

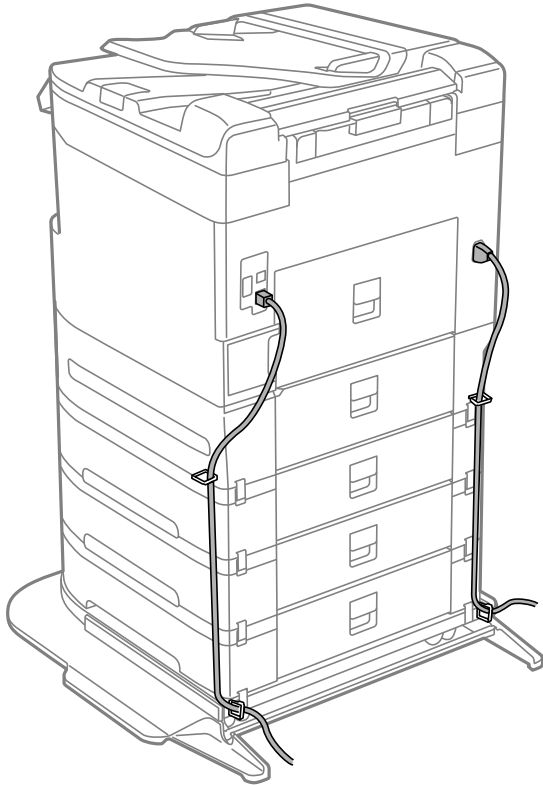

แทนรองรับเครื่องพิมพ์

! ข้อความที่สำคัญ:

เมื่อติดตั้งเครื่องพิมพ์บนพื้น ให้ติดตั้งแทนรองรับเครื่องพิมพ์ เครื่องพิมพ์อาจล้มคว่ำได้หากไม่มีแทนรองรับเครื่องพิมพ์

- เมื่อทำการเคลื่อนย้ายเครื่องพิมพ์ ให้ยกเครื่องด้วยท่าทางที่มั่นคง การยกเครื่องพิมพ์ด้วยท่าทางที่ไม่มั่นคงอาจทำให้เกิดการบาดเจ็บได้
- เนื่องจากเครื่องพิมพ์นี้หนักมาก ควรใช้แรงจากคนอย่างน้อยสี่คนในการยกเสมอเมื่อทำการแกะกล่องบรรจุภัณฑ์และขนย้าย
- เนื่องจากเครื่องพิมพ์นี้หนักมาก ควรใช้แรงจากคนอย่างน้อยสองคนในการยกเสมอเมื่อทำการแกะกล่องบรรจุภัณฑ์และขนย้าย

การติดตั้งแทนรองรับเครื่องพิมพ์

คุณสามารถติดตั้งแทนรองรับเครื่องพิมพ์เข้ากับเครื่องพิมพ์ และชุดถาดป้อนกระดาษ

⚠ ข้อควรระวัง:

- ❑ ตรวจสอบให้แน่ใจว่าคุณปิดเครื่องพิมพ์ ถอดปลั๊กไปออกจากเครื่องพิมพ์ และถอดสายเคเบิลใด ๆ ก่อนที่จะเริ่มต้นการติดตั้ง มิฉะนั้น สายไฟอาจเสียหายทำให้เกิดไฟไหม้หรือไฟฟ้าดูดได้
- ❑ ล็อกล้อเลื่อนของแทนรองรับเครื่องพิมพ์ก่อนที่จะเริ่มการติดตั้ง หากแทนรองรับเครื่องพิมพ์เลื่อนโดยไม่ตั้งใจ คุณอาจได้รับบาดเจ็บได้
- ❑ เมื่อทำการยกเครื่องพิมพ์ วางมือของคุณในตำแหน่งดังที่แสดงด้านล่าง หากคุณยกเครื่องพิมพ์โดยจับที่ตำแหน่งอื่น เครื่องพิมพ์อาจร่วงหล่นหรืออาจทับนิ้วของคุณเมื่อกวางเครื่องพิมพ์ลง

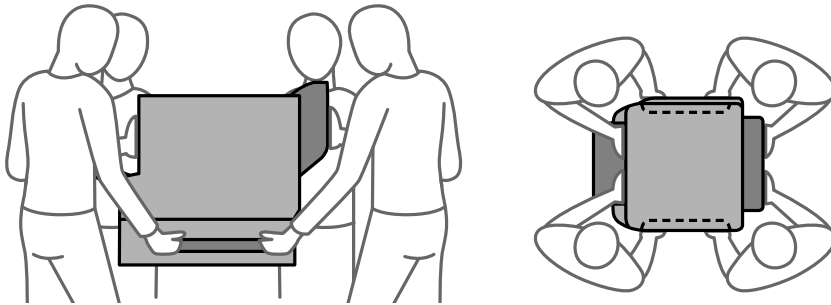

1. ปิดเครื่องพิมพ์โดยกดปุ่ม  จากนั้นถอดปลั๊กสายไฟ

2. ถอดปลั๊กสายเคเบิลใด ๆ ออก

หมายเหตุ:

หากชุดถอดป้อนกระดาษได้รับการติดตั้งแล้ว ให้ถอนการติดตั้งออกด้วย

3. ถอดถาดรับกระดาษออก

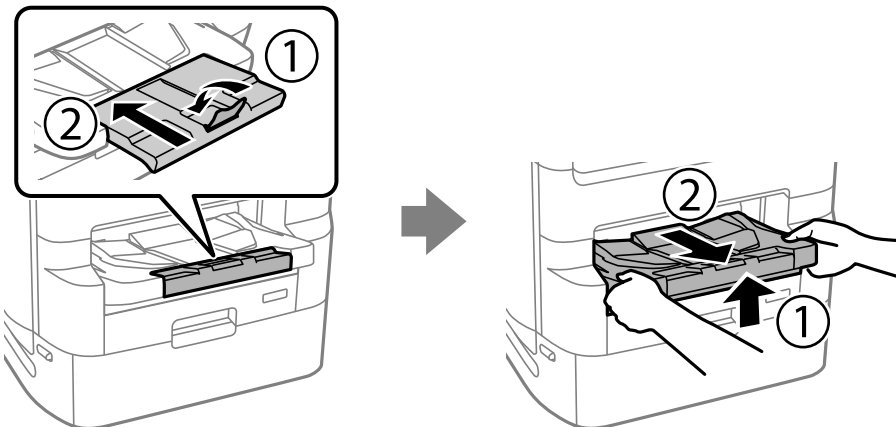

4. นำแทนรองรับเครื่องพิมพ์ออกจากกล่องบรรจุ จากนั้นถอดวัสดุป้องกันออก

5. ตรวจสอบรายการที่มาพร้อมกัน

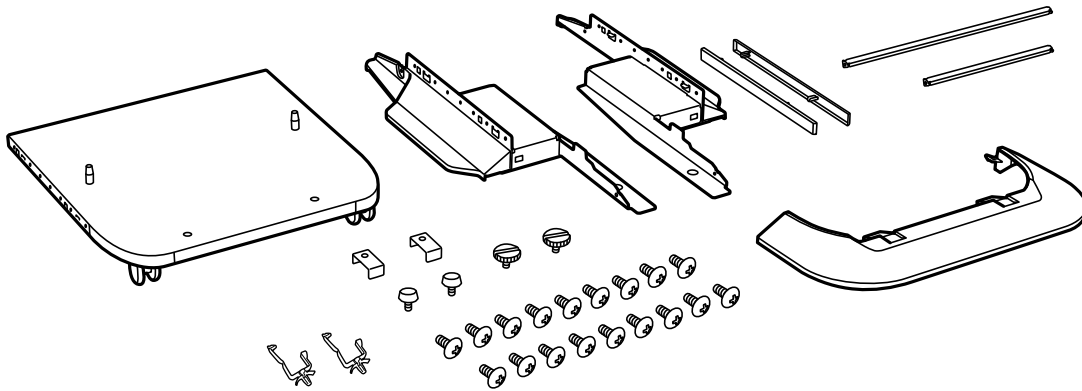

หมายเหตุ:
รูปร่างของขาตั้งอาจแตกต่างกันไปจากภาพประกอบ

6. วางแทนรองรับเครื่องพิมพ์ด้านในล้อเลื่อนของแทนรองรับเครื่องพิมพ์

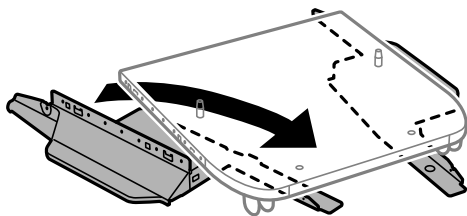

7. ยึดขาตั้งเข้ากับตัวยึดและสกรูให้แน่น

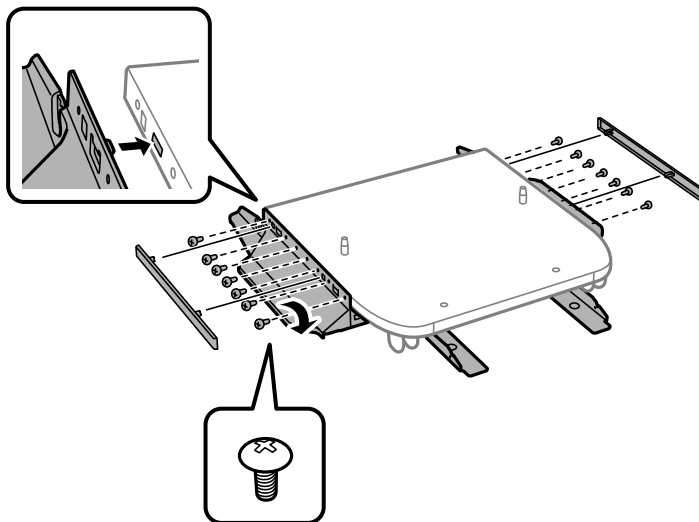

! **ข้อความที่สำคัญ:**
ตรวจสอบว่าขาตั้งทั้งสองถูกยึดแน่น มิฉะนั้นเครื่องพิมพ์อาจล้มลงมา

8. ยึดแท่งเสริมแรงเข้ากับตัวยึดและสกรูให้แน่น

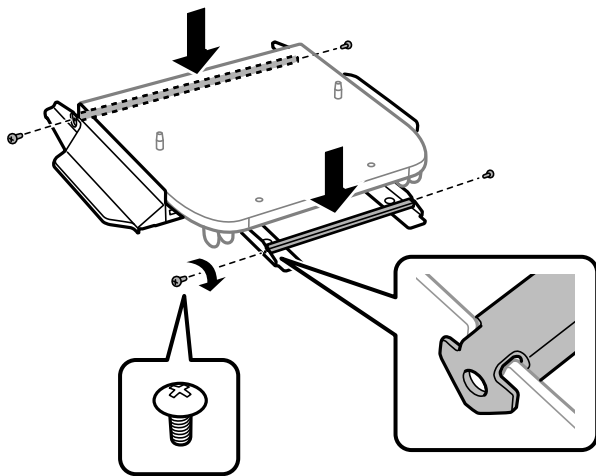

9. วางแทนรองรับเครื่องพิมพ์บนพื้นผิวเรียบ และล็อกล้อเลื่อนที่ด้านหน้า

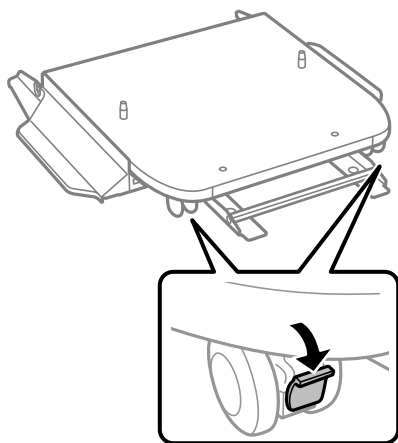

10. ยึดฝาครอบเข้ากับขาตั้ง

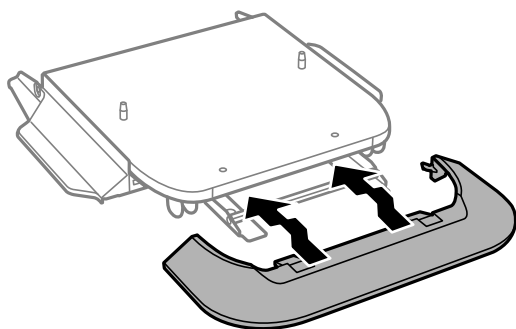

11. ดึงถาดชุดน้ำหมึกพิมพ์สำหรับหมึกสีตัวออก รวมถึง ถาดป้องกันกระดาษ

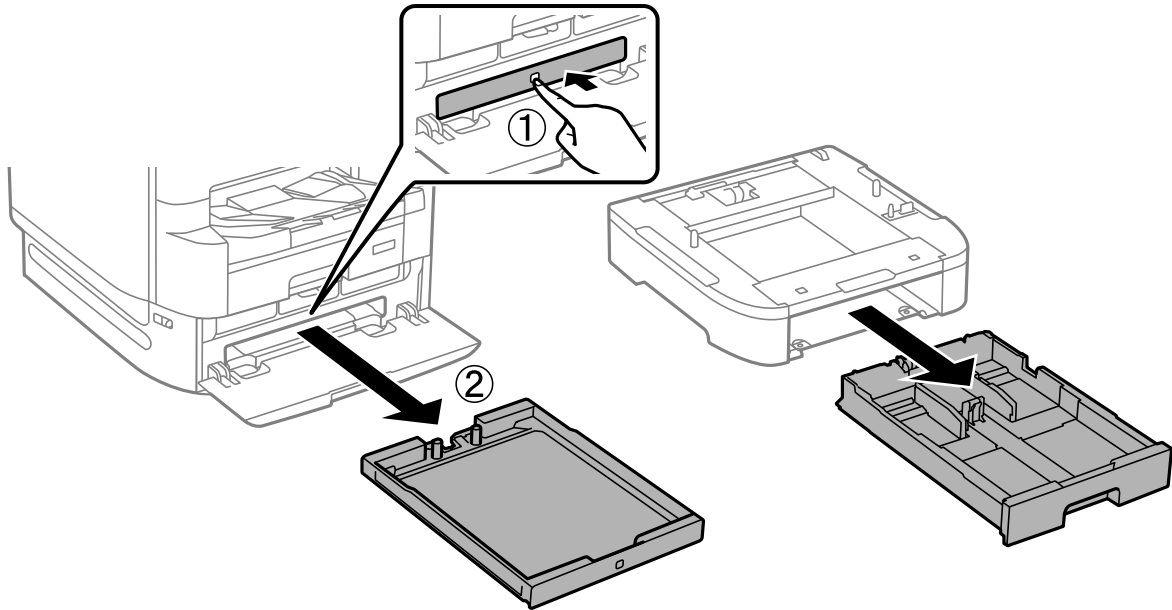

12. ปรับลดระดับเครื่องพิมพ์หรือชุดถาดป้องกันกระดาษให้ค่อยต่ำลงบนแทนรองรับเครื่องพิมพ์ ปรับแนวให้เข้ากับมุม จากนั้นยึดเข้ากันด้วยสกรู

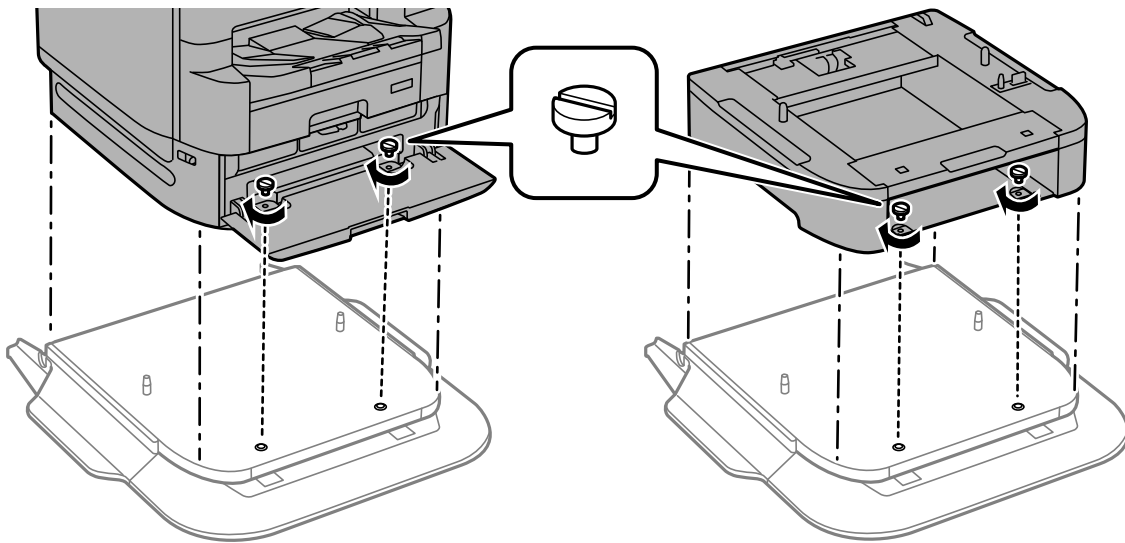

หมายเหตุ:
สกรูบางตัวอาจยื่นออกมาหลังจากการประกอบ

13. ยึดเครื่องพิมพ์หรือชุดถาดป้อนกระดาษที่ด้านหลังด้วยตัวยึดและสกรู

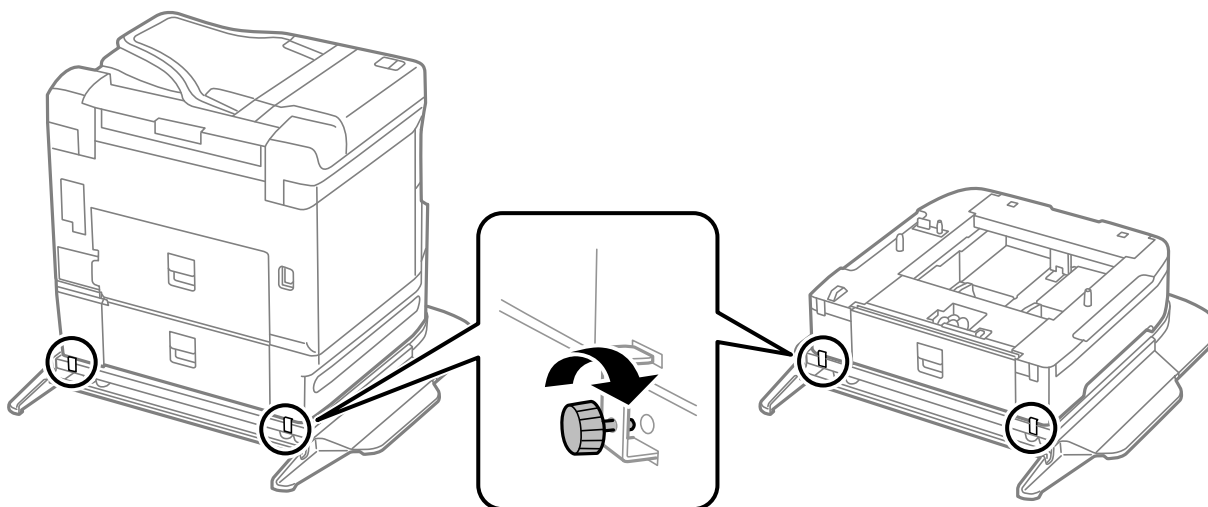

14. ใส่ ถาดป้อนกระดาษ เข้าไป

15. ใส่ถาดเอกสารออกเข้าไป

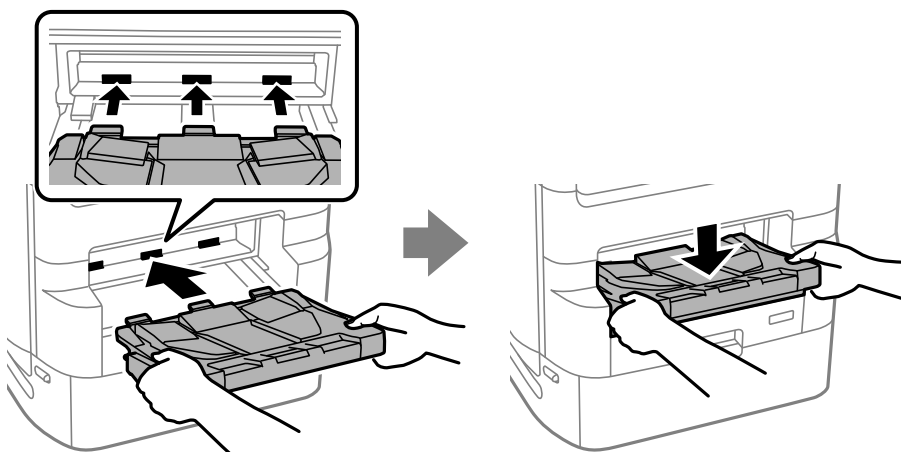

16. ถอดซีล และติดตั้งตัวจับยึดตามที่แสดงด้านล่าง

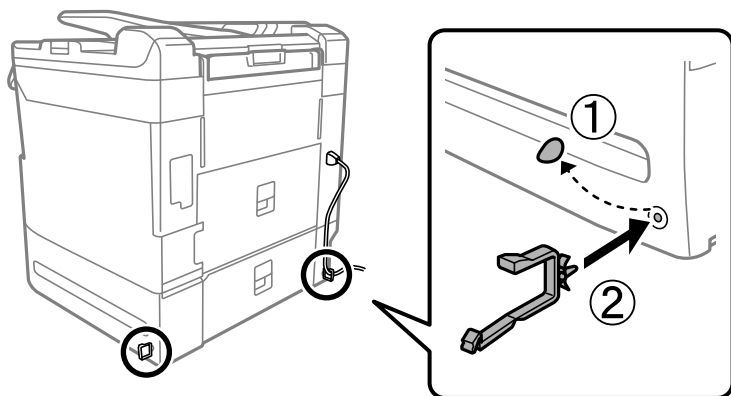

17. ต่อสายเคเบิลและปลั๊กไฟกับเครื่องพิมพ์

หมายเหตุ:

เมื่อถอนการติดตั้งแทนรองรับเครื่องพิมพ์ ให้ปิดเครื่องพิมพ์ ถอดปลั๊กสายไฟ ถอดสายเคเบิลอื่นๆ ออกทั้งหมด จากนั้นปฏิบัติตามขั้นตอนการติดตั้งในลักษณะย้อนกลับขั้นตอน

ข้อมูลที่เกี่ยวข้อง

- ➔ "รายการอุปกรณ์เสริม" บนหน้าที่ 316
- ➔ "รหัสการต่อสายไฟพร้อมตัวจับยึด" บนหน้าที่ 317

การเคลื่อนย้ายเครื่องพิมพ์ในขณะที่ติดตั้งแทนรองรับเครื่องพิมพ์ไว้

ก่อนเคลื่อนย้ายเครื่องพิมพ์ ให้ถอนการติดตั้งแทนรองรับเครื่องพิมพ์ออก ทำตามขั้นตอนต่าง ๆ สำหรับการเคลื่อนย้ายเครื่องพิมพ์ จากนั้นทำตามขั้นตอนในภาพต่อไปนี้

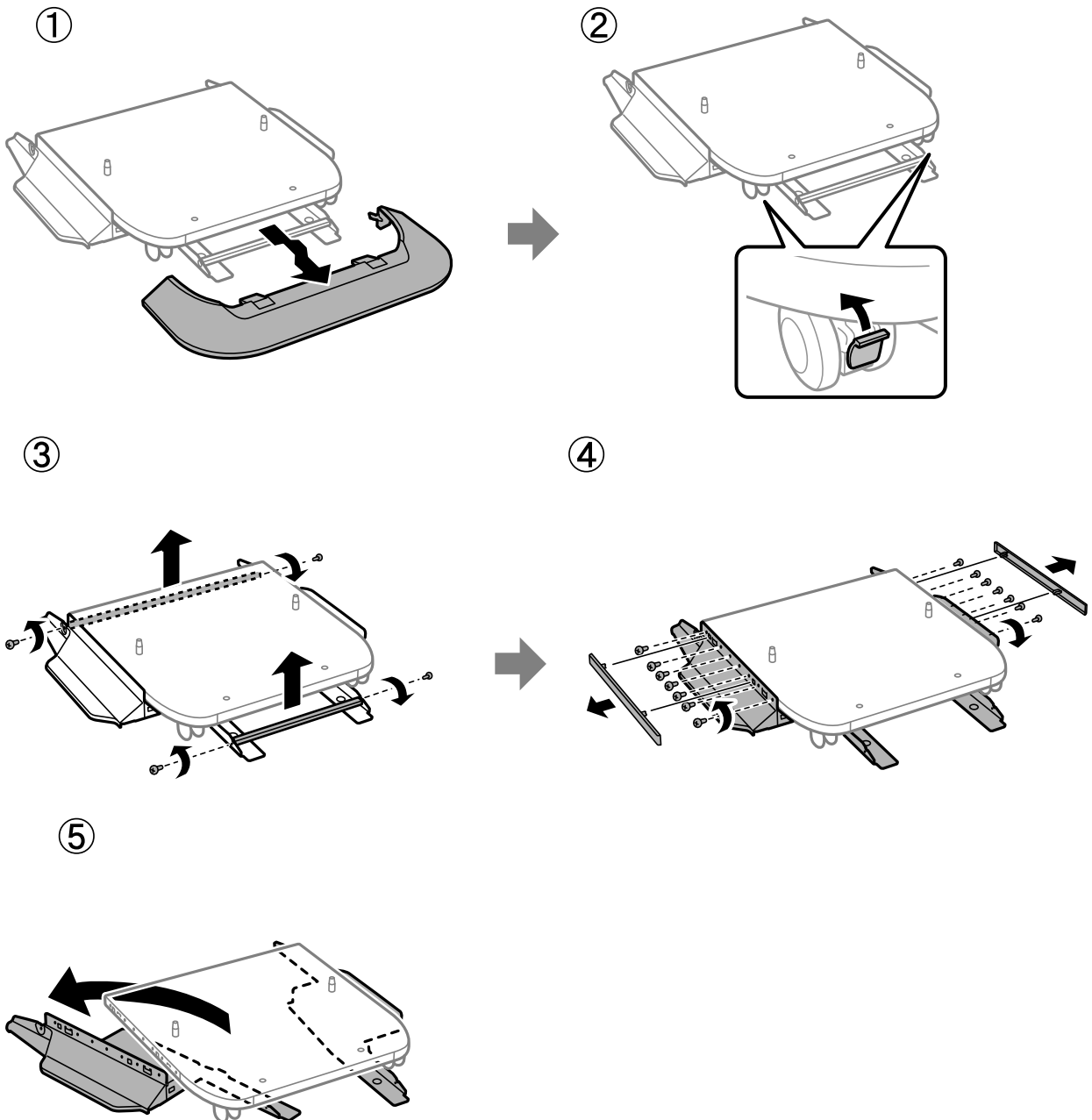

ข้อมูลที่เกี่ยวข้อง

➔ “การเคลื่อนย้ายเครื่องพิมพ์” บนหน้าที่ 184

ข้อมูลจำเพาะแทนรองรับเครื่องพิมพ์

ขนาดมิติ	<input type="checkbox"/> ความกว้าง: 772 มม. (30.4 นิ้ว) <input type="checkbox"/> ความลึก: 797 มม. (31.4 นิ้ว) <input type="checkbox"/> ความสูง: 116 มม. (4.6 นิ้ว) (เมื่อติดตั้ง: 83 มม. (3.3 นิ้ว))
น้ำหนัก	ประมาณ: 30.5 กก. (67.2 ปอนด์)

ข้อมูลที่เกี่ยวข้อง

➔ “ตำแหน่งและพื้นที่การติดตั้ง” บนหน้าที่ 392

ชุดถาดป้องกันกระดาษอุปกรณ์เสริม

การติดตั้งชุดถาดป้องกันกระดาษ

คุณสามารถติดตั้งชุดป้องกันกระดาษเสริมเข้าไปได้สูงสุด 3 ชุด



ข้อควรระวัง:

- ตรวจสอบให้แน่ใจว่าคุณปิดเครื่องพิมพ์ ถอดปลั๊กไปออกจากเครื่องพิมพ์ และถอดสายเคเบิลใด ๆ ก่อนที่จะเริ่มต้นการติดตั้ง มิฉะนั้น สายไฟอาจเสียหายทำให้เกิดไฟไหม้หรือไฟฟ้าดูดได้
- เมื่อทำการยกเครื่องพิมพ์ วางมือของคุณในตำแหน่งดังที่แสดงด้านล่าง หากคุณยกเครื่องพิมพ์โดยจับที่ตำแหน่งอื่น เครื่องพิมพ์อาจร่วงหล่นหรืออาจทับนิ้วของคุณเมื่อวางเครื่องพิมพ์ลง

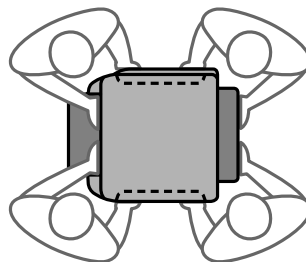
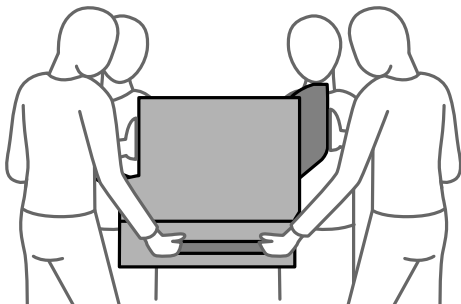

ข้อความที่สำคัญ:

หากคุณใช้แทนรองรับเครื่องพิมพ์ ให้ติดตั้งด้านล่างของชุดถาดป้องกันกระดาษล่วงหน้า

1. ปิดเครื่องพิมพ์โดยกดปุ่ม  จากนั้นถอดปลั๊กสายไฟ

- ถอดปลั๊กสายเคเบิลใด ๆ ออก

หมายเหตุ:

หากชุดถาดป้อนกระดาษอื่น ๆ ได้รับการติดตั้งแล้ว ให้ถอนการติดตั้งออกด้วย

- ถอดถาดรับกระดาษออก

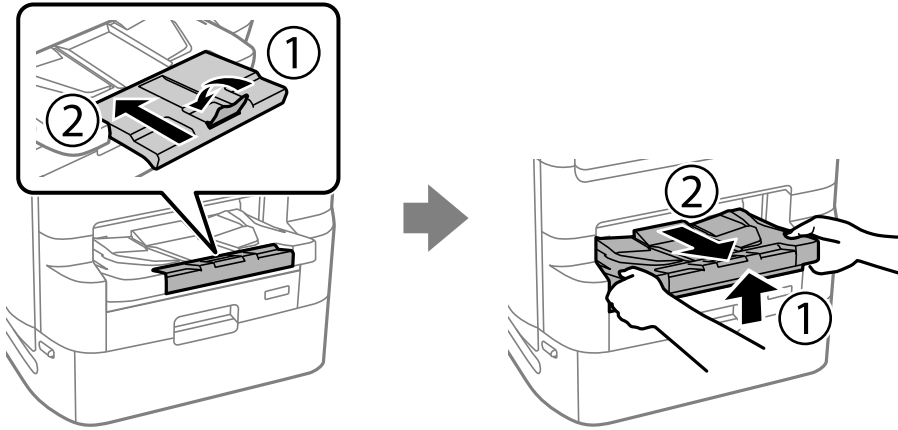

- นำชุดถาดป้อนกระดาษอุปกรณ์เสริมออกจากกล่องบรรจุ จากนั้นถอดวัสดุป้องกันออก

- ตรวจสอบรายการที่มาพร้อมกัน

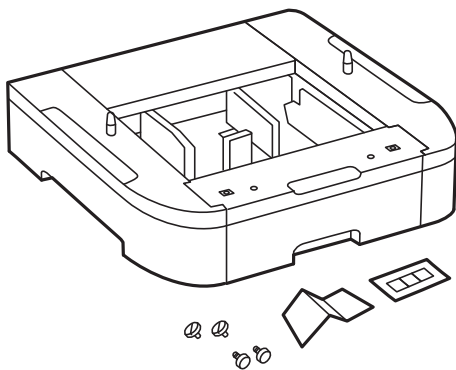

- วางชุดถาดป้อนกระดาษในตำแหน่งที่คุณต้องการติดตั้งเครื่องพิมพ์

7. ติดถาดชุดน้ำหมึกพิมพ์สำหรับหมึกสีตัวออก รวมถึงถาดป้อนกระดาษ

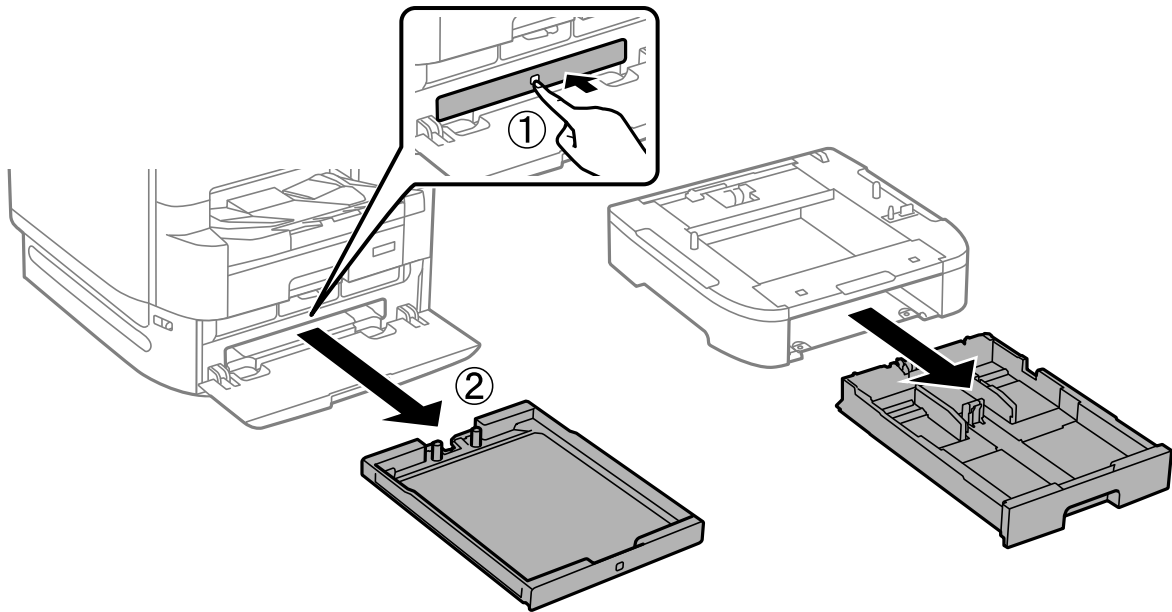

8. หากคุณใช้ชุดถาดป้อนกระดาษหลายตัว ให้วางชั้นชุดถาดป้อนกระดาษดังกล่าวด้านบนแต่ละตัว จากนั้นยึดด้วยสกรู

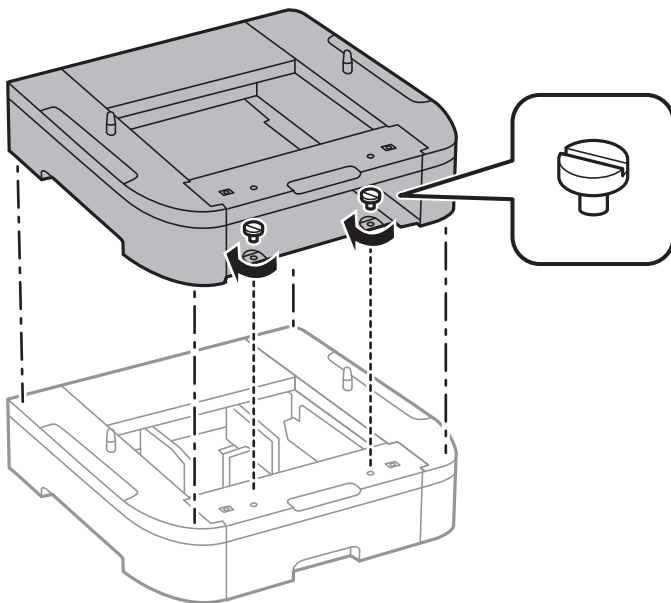

9. ค่อยๆ ปรับลดระดับเครื่องพิมพ์เข้ากับชุดถาดป้อนกระดาษ ปรับแนวให้เข้ากับมุม จากนั้นยึดเข้ากันด้วยสกรู

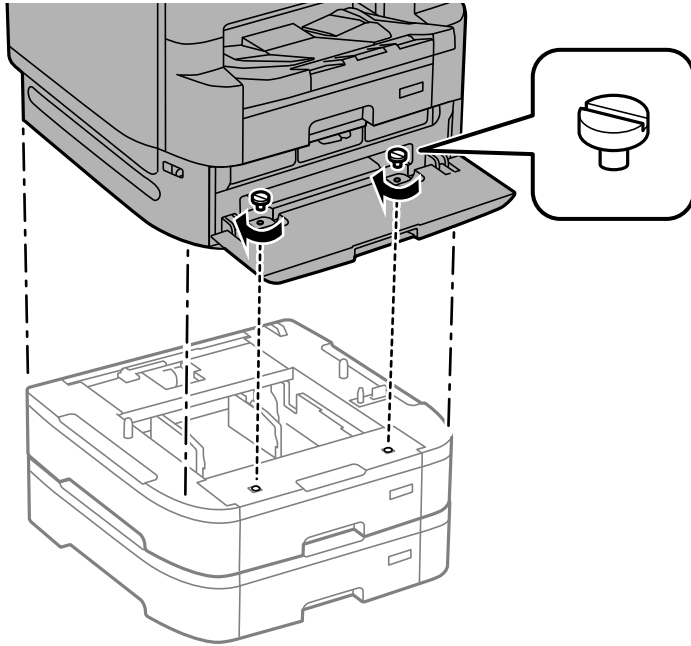

หมายเหตุ:

สกรูบางตัวอาจยื่นออกมาหลังจากการประกอบ

10. ยึดชุดถาดป้อนกระดาษและเครื่องพิมพ์ที่ด้านหลังด้วยตัวยึดและสกรู

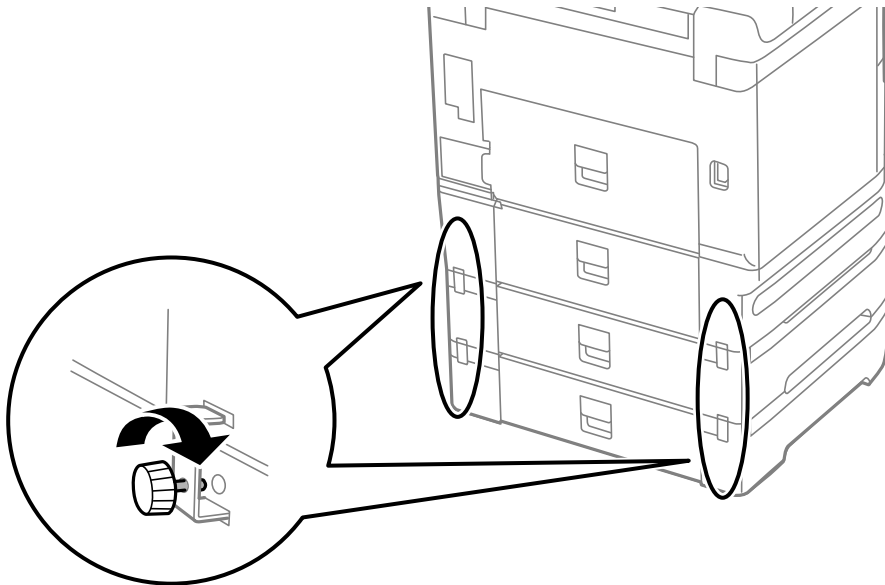

11. ใส่สติ๊กเกอร์แสดงขนาดของกระดาษที่จะโหลดเข้าไปในถาดที่ตำแหน่งตามจับ

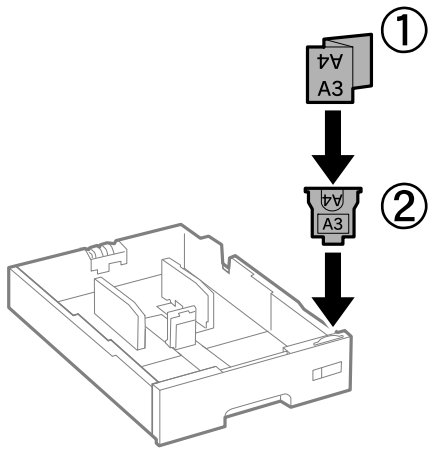

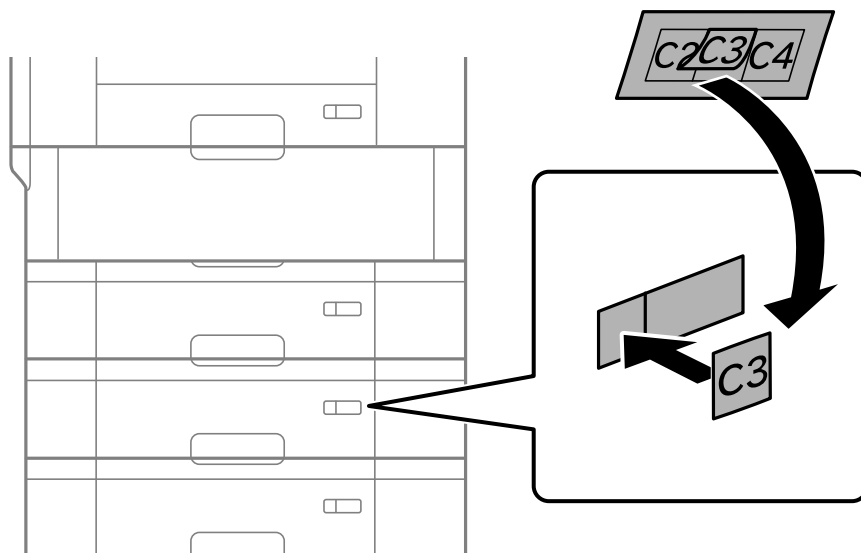

12. ใส่ถาดชุดนำหมึกพิมพ์สำหรับหมึกสีดำออก รวมถึงถาดป้อนกระดาษ

13. ติดสติ๊กเกอร์ระบุหมายเลขถาด

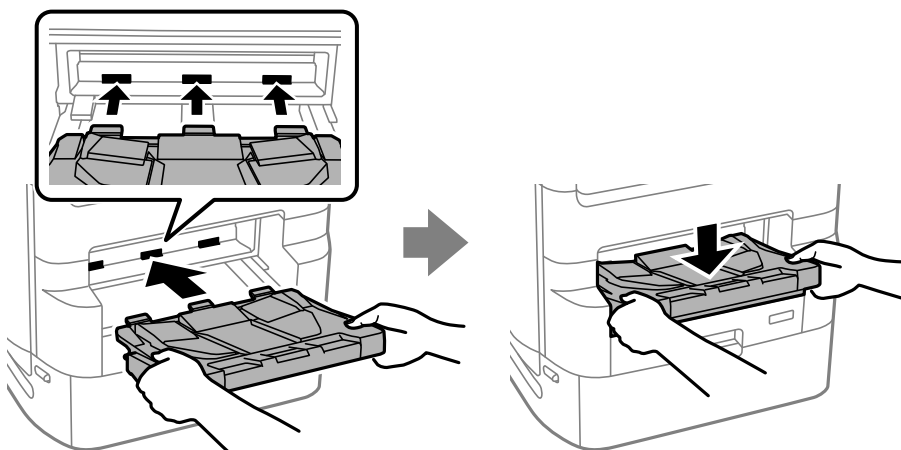

14. ใส่ถาดเอกสารออกเข้าไป



15. ตรวจสอบให้แน่ใจว่าไฟบ่งชี้ของปุ่มเปิด/ปิดดับแล้ว และหลังจากนั้นถอดปลั๊กไฟออก
16. เปิดเครื่องพิมพ์โดยการกดปุ่ม 
17. กดปุ่ม  จากนั้นตรวจสอบว่าชุดถอดป้อนกระดาษที่คุณติดตั้งถูกแสดงผลบนหน้าจอ **การตั้งค่ากระดาษ**
หมายเหตุ:
เมื่อถอนการติดตั้งชุดถอดป้อนกระดาษ ให้ปิดเครื่องพิมพ์ ถอดปลั๊กสายไฟ ถอดสายเคเบิลอื่นๆ ออกทั้งหมด จากนั้นปฏิบัติตามขั้นตอนการติดตั้งในลักษณะย้อนกลับขั้นตอน

ทำต่อด้วยการตั้งค่าไดรเวอร์เครื่องพิมพ์

ข้อมูลที่เกี่ยวข้อง

- ➔ “รายการอุปกรณ์เสริม” บนหน้าที่ 316
- ➔ “การติดตั้งแท่นรองรับเครื่องพิมพ์” บนหน้าที่ 317
- ➔ “รหัสการต่อสายไฟพร้อมตัวจับยึด” บนหน้าที่ 317

การตั้งค่าชุดถอดป้อนกระดาษในไดรเวอร์เครื่องพิมพ์

ในการใช้ชุดถอดป้อนกระดาษที่ติดตั้งไว้ ไดรฟ์เวอร์เครื่องพิมพ์จะต้องได้รับข้อมูลที่จำเป็น

การตั้งค่าชุดถอดป้อนกระดาษในไดรเวอร์เครื่องพิมพ์ — Windows

หมายเหตุ:

ลงชื่อเข้าระบบเครื่องคอมพิวเตอร์ของคุณในฐานะของผู้ดูแลระบบ

1. เปิดรายการเครื่องพิมพ์บนคอมพิวเตอร์
 - Windows 10/Windows Server 2019/Windows Server 2016
คลิกปุ่มเริ่มต้น และเลือก ระบบ **Windows** > แผงควบคุม > อุปกรณ์และเครื่องพิมพ์ ใน **ฮาร์ดแวร์และเสียง**
 - Windows 8.1/Windows 8/Windows Server 2012 R2/Windows Server 2012
เลือก **เดสก์ท็อป** > **การตั้งค่า** > **แผงควบคุม** > **อุปกรณ์และเครื่องพิมพ์** ใน **ฮาร์ดแวร์และเสียง**
 - Windows 7/Windows Server 2008 R2
เลือกปุ่มเริ่มต้น และเลือก **แผงควบคุม** > **อุปกรณ์และเครื่องพิมพ์** ใน **ฮาร์ดแวร์และเสียง**
 - Windows Vista/Windows Server 2008
คลิกที่ปุ่มเริ่มต้น และเลือกที่ **แผงควบคุม** > **เครื่องพิมพ์** ใน **ฮาร์ดแวร์และเสียง**
 - Windows XP/Windows Server 2003 R2/Windows Server 2003
คลิกปุ่มเริ่มต้น และเลือกที่ **แผงควบคุม** > **เครื่องพิมพ์และฮาร์ดแวร์อื่น** > **เครื่องพิมพ์และแฟกซ์**
2. คลิกขวาที่เครื่องพิมพ์ หรือกดค้างไว้ เลือก **คุณสมบัติเครื่องพิมพ์** หรือ **คุณสมบัติ** จากนั้นคลิกแท็บ **ค่ากำหนดส่วนเพิ่ม**
3. เลือก **ต้องการจากเครื่องพิมพ์** จากนั้นคลิก **ได้รับ**
อุปกรณ์เสริมแหล่งป้อนกระดาษ ข้อมูลจะแสดงใน **รายละเอียดเครื่องพิมพ์ปัจจุบัน**
4. คลิกที่ **ตกลง**

การตั้งค่าชุดถาดป้อนกระดาษในไดรเวอร์เครื่องพิมพ์ — Mac OS

1. เลือก การกำหนดลักษณะของระบบ จากเมนู Apple > เครื่องพิมพ์และสแกนเนอร์ (หรือ พิมพ์และสแกน, พิมพ์และแฟกซ์) และหลังจากนั้น เลือกเครื่องพิมพ์ คลิกที่ ตัวเลือกและอุปกรณ์สิ้นเปลือง > ตัวเลือก (หรือ ไดรเวอร์)
2. ตั้งค่า ถาดป้อนกระดาษด้านล่าง ให้สอดคล้องกับหมายเลขของถาดกระดาษ
3. คลิกที่ ตกลง

การเคลื่อนย้ายเครื่องพิมพ์ในขณะที่ติดตั้งชุดถาดป้อนกระดาษไว้

ทำตามขั้นตอนต่าง ๆ สำหรับการเคลื่อนย้ายเครื่องพิมพ์ จากนั้นถอดถาดป้อนกระดาษหมายเลข 2, 3 และ 4 ออกจากนั้น ให้ทำตามขั้นตอนในภาพต่อไปนี้

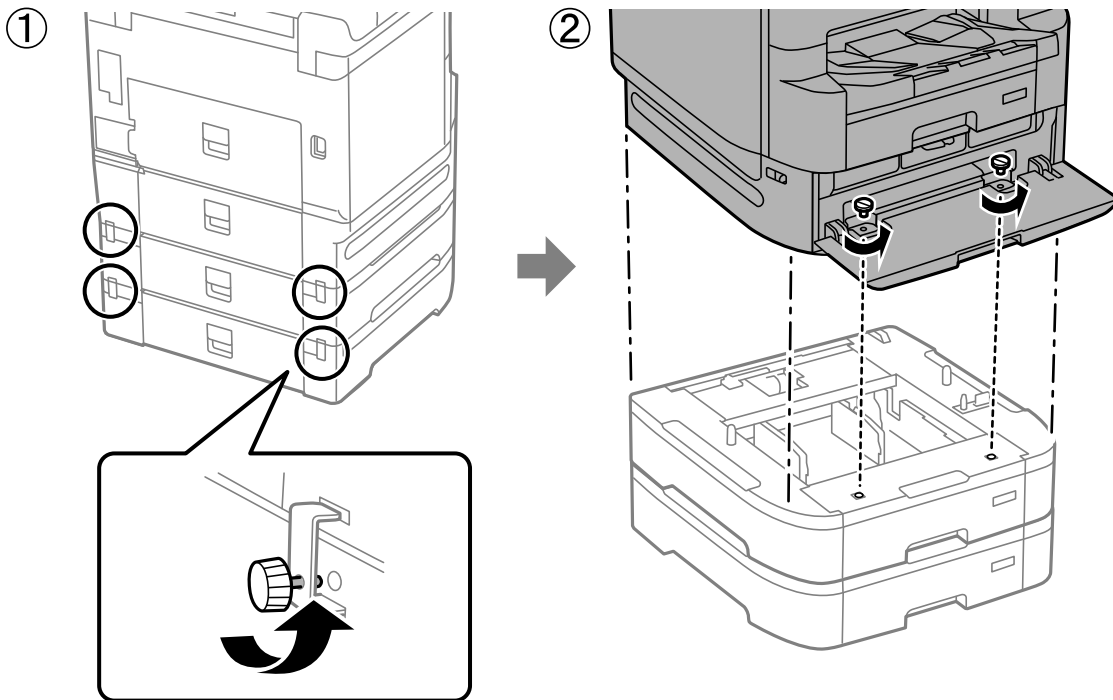

ข้อมูลที่เกี่ยวข้อง

➔ [“การเคลื่อนย้ายเครื่องพิมพ์”](#) บนหน้าที่ 184

ปัญหาเกี่ยวกับชุดถาดป้อนกระดาษ

กระดาษไม่ถูกป้อนจากชุดถาดป้อนกระดาษ

หากคุณได้เพิ่มชุดถาดป้อนกระดาษเข้ามา คุณจะต้องทำการตั้งค่าในไดรเวอร์เครื่องพิมพ์

ข้อมูลที่เกี่ยวข้อง

➔ [“การตั้งค่าชุดถาดป้อนกระดาษในไดรเวอร์เครื่องพิมพ์”](#) บนหน้าที่ 329

ข้อมูลจำเพาะของชุดถาดป้อนกระดาษ

กระดาษที่รองรับ	ชนิด	กระดาษธรรมดา กระดาษรีไซเคิล กระดาษหนา
	ขนาด	A5 ถึง A3
	น้ำหนักของกระดาษ	64 ถึง 200 ก./ม. ²
ความจุ	สูงสุด 500 แผ่น	
ขนาดมิติ	<input type="checkbox"/> ความกว้าง: 567 มม. (22.3 นิ้ว) <input type="checkbox"/> ความลึก: 568 มม. (22.4 นิ้ว) <input type="checkbox"/> ความสูง: 160 มม. (6.3 นิ้ว) (เมื่อติดตั้ง: 128 มม. (5.0 นิ้ว))	
น้ำหนัก	ประมาณ: 11.7 กก. (25.8 ปอนด์)	

ข้อมูลที่เกี่ยวข้อง

➔ "ตำแหน่งและพื้นที่การติดตั้ง" บนหน้าที่ 392

ข้อมูลของผลิตภัณฑ์

ข้อมูลกระดาษ.....	333
ข้อมูลของผลิตภัณฑ์วัสดุสิ้นเปลือง.....	340
ข้อมูลซอฟต์แวร์.....	341
รายการเมนูการตั้งค่า.....	353
ข้อมูลจำเพาะผลิตภัณฑ์.....	382
ข้อมูลจำเพาะของฟอนต์.....	394
ข้อมูลเกี่ยวกับกฎระเบียบ.....	408

ข้อมูลกระดาษ

กระดาษที่ใช้ได้และความจุ

กระดาษของแท้ Epson

Epson ขอแนะนำให้ใช้กระดาษของแท้ Epson เพื่อให้มั่นใจว่าสิ่งที่พิมพ์ออกมาจะมีคุณภาพสูง

หมายเหตุ:

- ❑ กระดาษของแท้ Epson ไม่สามารถใช้ได้เมื่อพิมพ์ด้วยไดรฟ์เวอร์เครื่องพิมพ์สากลของ Epson
- ❑ กระดาษที่มีจำหน่าย แยกต่างกันไปตามตำแหน่งที่ตั้ง สำหรับข้อมูลล่าสุดของตัวเลือกกระดาษที่มีจำหน่ายในพื้นที่ของคุณ โปรดติดต่อส่วนสนับสนุนของ Epson
- ❑ ดูรายการต่อไปนี้เป็นข้อมูลเกี่ยวกับประเภทกระดาษสำหรับการพิมพ์แบบ 2 ด้าน
"กระดาษสำหรับการพิมพ์ 2 ด้าน" บนหน้าที่ 338
- ❑ เมื่อพิมพ์บนกระดาษ Epson ของแท้ในขนาดที่กำหนดโดยผู้ใช้ ใช้ได้เฉพาะการตั้งค่าคุณภาพการพิมพ์ มาตรฐาน หรือ ปกติ แม้ว่าไดรฟ์เวอร์เครื่องพิมพ์บางตัวอนุญาตให้คุณเลือกคุณภาพการพิมพ์ที่ดีกว่า แต่งานพิมพ์จะถูกพิมพ์โดยใช้ มาตรฐาน หรือ ปกติ

กระดาษที่เหมาะสมกับการพิมพ์เอกสาร

ชื่อสื่อตัวกลาง	ขนาด	ความจุถาดป้อนกระดาษ (แผ่น)		
		ถาดกระดาษ 1	ถาดกระดาษ 2 - 4	ถาดกระดาษ
Epson Business Paper	A4	250	500	85
Epson Bright White Paper	A3	200	400	40
Epson Bright White Ink Jet Paper	A4	200	400	40

กระดาษที่เหมาะสมกับการพิมพ์เอกสารและรูปถ่าย

ชื่อสื่อตัวกลาง	ขนาด	ความจุถาดป้อนกระดาษ (แผ่น)		
		ถาดกระดาษ 1	ถาดกระดาษ 2 - 4	ถาดกระดาษ
Epson Photo Quality Ink Jet Paper	A3+, A3	-	-	50
	A4	-	-	70
Epson Matte Paper-Heavyweight	A3+, A3	-	-	10
	A4	-	-	20

กระดาษที่เหมาะสมกับการพิมพ์รูปถ่าย 

ชื่อสื่อตัวกลาง	ขนาด	ความจุถาดป้อนกระดาษ (แผ่น)		
		ถาดกระดาษ 1	ถาดกระดาษ 2 - 4	ถาดกระดาษ
Epson Ultra Glossy Photo Paper	A4, 13×18 ซม. (5×7 นิ้ว), 10×15 ซม. (4×6 นิ้ว)	-	-	20
Epson Premium Glossy Photo Paper	A3+, A3	-	-	10
	A4, 13×18 ซม. (5×7 นิ้ว), 10×15 ซม. (4×6 นิ้ว)	-	-	20
Epson Premium Semigloss Photo Paper	A3+, A3	-	-	10
	A4, 10×15 ซม. (4×6 นิ้ว)	-	-	20
Epson Photo Paper Glossy	A3+, A3	-	-	10
	A4, 13×18 ซม. (5×7 นิ้ว), 10×15 ซม. (4×6 นิ้ว)	-	-	20

กระดาษที่มีจำหน่าย

หมายเหตุ:

- ❑ 8.5×13 ในขนาด 8K (270 × 390 มม.), 16K (195 × 270 มม.) และขนาด Half letter ไม่สามารถใช้ได้เมื่อพิมพ์ด้วยไดรฟ์เวอร์เครื่องพิมพ์แบบ PostScript
- ❑ ดูรายการต่อไปนี้เป็นข้อมูลเกี่ยวกับประเภทกระดาษสำหรับการพิมพ์แบบ 2 ด้าน
"กระดาษสำหรับการพิมพ์ 2 ด้าน" บนหน้าที่ 338

กระดาษธรรมดา

ชื่อสื่อตัวกลาง	ขนาด	ความจุถาดป้อนกระดาษ (แผ่น)		
		ถาดกระดาษ 1	ถาดกระดาษ 2 - 4	ถาดกระดาษ
กระดาษธรรมดา, กระดาษสำเนา	A3+	–	–	50
กระดาษที่พิมพ์ล่วงหน้า*1 หัวกระดาษ กระดาษสี	A3, B4	สูงสุดถึงเส้นที่บ่งบอกโดยสัญลักษณ์สามเหลี่ยมบน ขอบนำกระดาษ	สูงสุดถึงเส้นที่บ่งบอกโดยสัญลักษณ์สามเหลี่ยมบน ขอบนำกระดาษ	50
กระดาษรีไซเคิล กระดาษธรรมดาคุณภาพสูง	A4, Executive*2, B5, 16K (195×270 มม.), 8K (270×390 มม.), A5 Legal, Letter, Legal อินเดีย, 8.5×13 นิ้ว, US B (11×17 นิ้ว)	สูงสุดถึงเส้นที่บ่งบอกโดยสัญลักษณ์สามเหลี่ยมบน ขอบนำกระดาษ	สูงสุดถึงเส้นที่บ่งบอกโดยสัญลักษณ์สามเหลี่ยมบน ขอบนำกระดาษ	85
	A6, B6, Half Letter*2	สูงสุดถึงเส้นที่บ่งบอกโดยสัญลักษณ์สามเหลี่ยมบน ขอบนำกระดาษ	–	85
	ผู้ใช้กำหนด*2 (มม.) 100 ถึง 297×148 ถึง 431.8	สูงสุดถึงเส้นที่บ่งบอกโดยสัญลักษณ์สามเหลี่ยมบน ขอบนำกระดาษ	–	50
	ผู้ใช้กำหนด*2 (มม.) 148 ถึง 297×210 ถึง 431.8	สูงสุดถึงเส้นที่บ่งบอกโดยสัญลักษณ์สามเหลี่ยมบน ขอบนำกระดาษ	สูงสุดถึงเส้นที่บ่งบอกโดยสัญลักษณ์สามเหลี่ยมบน ขอบนำกระดาษ	50
	ผู้ใช้กำหนด*2 (มม.) 55 ถึง 329×127 ถึง 1200	–	–	50 (1)*3

*1 กระดาษในหลากหลายรูปแบบที่ถูกพิมพ์ล่วงหน้า เช่น กระดาษสลิปหรือกระดาษหลักทรัพย์

*2 ใช้ได้เฉพาะการพิมพ์จากเครื่องคอมพิวเตอร์เท่านั้น

*3 จำนวนในวงเล็บ () บ่งชี้ความจุการโหลดสำหรับกระดาษยาว 431.9 มม. ขึ้นไป

กระดาษหนา

ชื่อสื่อตัวกลาง	ขนาด	ความจุถาดป้อนกระดาษ (แผ่น)		
		ถาดกระดาษ 1	ถาดกระดาษ 2 - 4	ถาดกระดาษ
กระดาษหนา (91 ถึง 150 ก./ม. ²)	A3+	–	–	20
	A3 B4 8K (270×390 มม.) US B (11×17 นิ้ว)	150	250	20
	Legal Indian-Legal 8.5×13 นิ้ว	150	250	40
	Letter A4 Executive* ¹ B5 A5 16K (195×270 มม.)		300	40
	B6 A6 Half letter* ¹	150	–	40
	ผู้ใช้กำหนด* ¹ (มม.) 100 ถึง 297×148 ถึง 431.8	150	–	20
	ผู้ใช้กำหนด* ¹ (มม.) 148 ถึง 297×210 ถึง 431.8	150	250	20
	ผู้ใช้กำหนด* ¹ (มม.) 55 ถึง 329×127 ถึง 1200	–	–	20 (1)* ²

ชื่อสื่อตัวกลาง	ขนาด	ความจุถาดป้อนกระดาษ (แผ่น)		
		ถาดกระดาษ 1	ถาดกระดาษ 2 - 4	ถาดกระดาษ
กระดาษหนา (151 ถึง 200 ก./ม. ²)	A3+	–	–	15
	A3 8K (270×390 มม.) US B (11×17 นิ้ว)	120	200	15
	B4 Legal Indian-Legal 8.5×13 นิ้ว	120	200	30
	Letter A4 Executive* ¹ B5 A5 16K (195×270 มม.)		250	30
	B6 A6 Half letter* ¹	120	–	30
	ผู้ใช้กำหนด* ¹ (มม.) 100 ถึง 297×148 ถึง 431.8	120	–	15
	ผู้ใช้กำหนด* ¹ (มม.) 148 ถึง 297×210 ถึง 431.8	120	200	15
	ผู้ใช้กำหนด* ¹ (มม.) 55 ถึง 329×127 ถึง 1200	–	–	15 (1)* ²

ชื่อสื่อตัวกลาง	ขนาด	ความจุถาดป้อนกระดาษ (แผ่น)		
		ถาดกระดาษ 1	ถาดกระดาษ 2 - 4	ถาดกระดาษ
กระดาษหนา (201 ถึง 256 ก./ม. ²)	A3+	–	–	10
	A3			
	B4			
	8K (270×390 มม.)			
	US B (11×17 นิ้ว)			
	Legal	–	–	20
	Letter			
	8.5×13 นิ้ว			
	A4			
	Executive* ¹			
	B5			
	A5			
	Half letter* ¹			
	B6			
	A6			
	16K (195×270 มม.)			
	Indian-Legal			
	ผู้ใช้กำหนด* ¹ (มม.)	–	–	15 (1)* ²
	55 ถึง 329×127 ถึง 1200			

*1 ใช้ได้เฉพาะการพิมพ์จากเครื่องคอมพิวเตอร์เท่านั้น

*2 จำนวนในวงเล็บ () บ่งชี้ความจุการโหลดสำหรับกระดาษยาว 431.9 มม. ขึ้นไป

ซองจดหมาย

ชื่อสื่อตัวกลาง	ขนาด	ความจุถาดป้อนกระดาษ (ซอง)		
		ถาดกระดาษ 1	ถาดกระดาษ 2 - 4	ถาดกระดาษ
ซองจดหมาย	ซองจดหมาย #10, ซองจดหมาย DL, ซองจดหมาย C6	–	–	10
	ซองจดหมาย C4	–	–	1

กระดาษสำหรับการพิมพ์ 2 ด้าน

กระดาษของแท้ Epson

Epson Business Paper

- Epson Bright White Paper
- Epson Bright White Ink Jet Paper

ข้อมูลที่เกี่ยวข้อง

➔ [“กระดาษที่ใช้ได้และความจุ” บนหน้าที่ 333](#)

กระดาษที่มีจำหน่าย

- กระดาษธรรมดา กระดาษสำเนา กระดาษพิมพ์ล่องหน้า กระดาษหัวจดหมาย กระดาษสี กระดาษรีไซเคิล กระดาษธรรมดาคุณภาพสูง*¹
- กระดาษหนา (91–150 g/m²)*¹
- กระดาษหนา (151–200 g/m²)*²
- กระดาษหนา (201–256 g/m²)*²

*1 กระดาษขนาด A3, Half Letter, A6, B6 ไม่รองรับการพิมพ์ 2 ด้านแบบอัตโนมัติ

สำหรับการพิมพ์ 2 ด้านแบบอัตโนมัติด้วยกระดาษแบบกำหนดขนาดเอง คุณสามารถใช้กระดาษขนาด 148 ถึง 297×210 ถึง 431.8 มม.

*2 การพิมพ์ 2 ด้านแบบแมนวลเท่านั้น

*3 จำนวนในวงเล็บ () บ่งชี้ความจุการโหลดสำหรับกระดาษยาว 431.9 มม. ขึ้นไป

ข้อมูลที่เกี่ยวข้อง

➔ [“กระดาษที่ใช้ได้และความจุ” บนหน้าที่ 333](#)

ประเภทกระดาษที่ไม่สามารถใช้ได้

อย่าใช้กระดาษต่อไปนี้ การใช้กระดาษเหล่านี้ อาจเป็นสาเหตุของกระดาษติดขัดและเป็นรอยเปื้อนบนภาพพิมพ์ออกมา

- กระดาษที่เป็นคลื่น
- กระดาษที่ฉีกขาด หรือมีรอยตัด
- กระดาษที่ถูกพับ
- กระดาษที่มีความชื้น
- กระดาษที่หนาเกินไปหรือบางเกินไป
- กระดาษที่มีสติ๊กเกอร์อยู่

อย่าใช้ของลักษณะต่อไปนี้ การใช้ของลักษณะต่อไปนี้ อาจเป็นสาเหตุของกระดาษติดขัดและเป็นรอยเปื้อนบนภาพพิมพ์ออกมา

- อย่าใช้ซองจดหมายที่หึงงอหรือพับ
- อย่าใช้กระดาษซองจดหมายที่มีผิวทากาวบนแถบเปิดปิดหรือหน้าต่างของซองจดหมาย
- ซองที่บางเกินไป
ซองอาจหึงงอในระหว่างการพิมพ์

ข้อมูลของผลิตภัณฑ์วัสดุสิ้นเปลือง

รหัส ชุดน้ำหมึกพิมพ์

ต่อไปนี้เป็นรหัสสำหรับ ชุดน้ำหมึกพิมพ์ ของแท้ของ Epson

หมายเหตุ:

- รหัสบนชุดจ่ายหมึกอาจแปรผันไปตามตำแหน่งที่ตั้ง สำหรับรหัสที่ถูกต้องในพื้นที่ของคุณ โปรดติดต่อส่วนสนับสนุนของ Epson
- แม้ว่า ชุดน้ำหมึกพิมพ์ อาจจะประกอบด้วยวัสดุที่รีไซเคิลได้ นี้ไม่มีผลต่อฟังก์ชันการทำงานของเครื่องพิมพ์
- ข้อมูลจำเพาะและลักษณะภายนอกของ ชุดน้ำหมึกพิมพ์ อาจเปลี่ยนแปลงได้โดยไม่ต้องแจ้งให้ทราบล่วงหน้าสำหรับการปรับปรุง

สำหรับยุโรป

Black (สีดำ)	Cyan (สีฟ้า)	Magenta (สีม่วงแดง)	Yellow (สีเหลือง)
T05A1	T05A2	T05A3	T05A4

สำหรับประเทศอื่นๆ ยกเว้นยุโรป

Black (สีดำ)	Cyan (สีฟ้า)	Magenta (สีม่วงแดง)	Yellow (สีเหลือง)
T05B1	T05B2	T05B3	T05B4
T05A1	T05A2	T05A3	T05A4

สำหรับผู้ใช้ในยุโรป ให้เยี่ยมชมเว็บไซต์สำหรับข้อมูลเกี่ยวกับปริมาณหน้าที่พิมพ์ได้ของ ชุดน้ำหมึกพิมพ์ ของ Epson

<http://www.epson.eu/pageyield>

Epson ขอแนะนำให้ใช้ ชุดน้ำหมึกพิมพ์ แท้จาก Epson Epson ไม่สามารถรับประกันคุณภาพหรือการไว้วางใจได้ของหมึกที่ไม่ใช่ของแท้ การใช้หมึกที่ไม่ใช่ของแท้อาจทำให้เป็นสาเหตุของความเสียหายที่ไม่ได้ครอบคลุมไว้ใน การรับประกันของ Epson และภายใต้สภาวะดังกล่าว อาจเป็นสาเหตุของการทำงานผิดพลาดของเครื่องพิมพ์ได้ ข้อมูลเกี่ยวกับระดับของหมึกที่ไม่ใช่หมึกแท้ อาจไม่สามารถแสดงผลออกมาได้

ข้อมูลที่เกี่ยวข้อง

➔ "เว็บไซต์การสนับสนุนทางเทคนิค" บนหน้าที่ 531

รหัสกล่องบำรุงรักษา

Epson ขอแนะนำให้ใช้กล่องบำรุงรักษาแท้จาก Epson

รหัสกล่องบำรุงรักษา: T6714



ข้อความที่สำคัญ:

เมื่อติดตั้งกล่องบำรุงรักษาเข้าไปในเครื่องพิมพ์ จะไม่สามารถใช้กับเครื่องพิมพ์อื่นได้

รหัส ลูกกลิ้งป้อนกระดาษ

Epson ขอแนะนำให้ใช้ ลูกกลิ้งป้อนกระดาษ แท้จาก Epson

ต่อไปนี้เป็นรหัสต่าง ๆ

ลูกกลิ้งป้อนกระดาษ ของ ถาดกระดาษ 1: S210048

ลูกกลิ้งป้อนกระดาษ ของ ถาดกระดาษ 2 - 4: S210049

ข้อมูลซอฟต์แวร์

หัวข้อนี้แนะนำบริการเครือข่ายและผลิตภัณฑ์ซอฟต์แวร์ที่ใช้ได้สำหรับเครื่องพิมพ์ของคุณจากเว็บไซต์ Epson หรือแผ่นดิสก์ซอฟต์แวร์ที่ให้มา

ซอฟต์แวร์สำหรับการพิมพ์

แอปพลิเคชันสำหรับการพิมพ์จากคอมพิวเตอร์ (Windows)

ไดรเวอร์เครื่องพิมพ์จะควบคุมเครื่องพิมพ์โดยอาศัยคำสั่งจากแอปพลิเคชัน การตั้งค่าบนไดรเวอร์เครื่องพิมพ์จะให้ผลการพิมพ์ที่ดีที่สุด คุณยังสามารถตรวจสอบสถานะของเครื่องพิมพ์หรือรักษาการทำงานที่ดีที่สุดโดยใช้ระบบอรรถประโยชน์ของไดรเวอร์เครื่องพิมพ์

หมายเหตุ:

คุณสามารถเปลี่ยนแปลงภาษาของไดรเวอร์เครื่องพิมพ์ได้ เลือกภาษาที่คุณต้องการใช้จากการตั้งค่า ภาษา บนแถบ การบำรุงรักษา

การเข้าสู่ไดรเวอร์เครื่องพิมพ์จากแอปพลิเคชัน

ตรวจสอบให้แน่ใจว่า การตั้งค่านั้นใช้กับแอปพลิเคชันเท่านั้นที่คุณใช้ การเข้าถึงแอปพลิเคชัน

เลือก พิมพ์ หรือ ตั้งค่าพิมพ์ จากเมนู ไฟล์ เลือกเครื่องพิมพ์ และหลังจากนั้น คลิก การกำหนดลักษณะ หรือ คุณสมบัติ

หมายเหตุ:

การทำงานที่แตกต่างขึ้นอยู่กับแอปพลิเคชัน ดูวิธีใช้ของแอปพลิเคชันสำหรับรายละเอียด

การเข้าสู่ไดรเวอร์เครื่องพิมพ์จากแผงควบคุม

ทำการตั้งค่าที่ใช้กับแอปพลิเคชันทั้งหมด การเข้าถึงจากแผงควบคุม

Windows 10/Windows Server 2019/Windows Server 2016

คลิกปุ่มเริ่มต้น และเลือก ระบบ Windows > แผงควบคุม > อุปกรณ์และเครื่องพิมพ์ ใน ฮาร์ดแวร์และเสียง คลิกขวาบนเครื่องคอมพิวเตอร์ของคุณ และค้างไว้ หลังจากนั้นเลือกที่ การกำหนดลักษณะการพิมพ์

Windows 8.1/Windows 8/Windows Server 2012 R2/Windows Server 2012

เลือก เดสก์ท็อป > การตั้งค่า > แผงควบคุม > อุปกรณ์และเครื่องพิมพ์ ใน ฮาร์ดแวร์และเสียง คลิกขวาบนเครื่องคอมพิวเตอร์ของคุณ และค้างไว้ หลังจากนั้นเลือกที่ การกำหนดลักษณะการพิมพ์

Windows 7/Windows Server 2008 R2

เลือกปุ่มเริ่มต้น และเลือก แผงควบคุม > อุปกรณ์และเครื่องพิมพ์ ใน ฮาร์ดแวร์และเสียง คลิกขวาบนเครื่องคอมพิวเตอร์ของคุณ และเลือก การกำหนดลักษณะการพิมพ์

❑ Windows Vista/Windows Server 2008

คลิกที่ปุ่มเริ่มต้น และเลือกที่ **แผงควบคุม > เครื่องพิมพ์** ใน **ฮาร์ดแวร์และเสียง** คลิกขวาบนเครื่องคอมพิวเตอร์ของคุณ และเลือก **การกำหนดลักษณะการพิมพ์**

❑ Windows XP/Windows Server 2003 R2/Windows Server 2003

คลิกปุ่มเริ่มต้น และเลือกที่ **แผงควบคุม > เครื่องพิมพ์และฮาร์ดแวร์อื่น > เครื่องพิมพ์และแฟกซ์** คลิกขวาบนเครื่องคอมพิวเตอร์ของคุณ และเลือก **การกำหนดลักษณะการพิมพ์**

การเข้าสู่ไดรเวอร์เครื่องพิมพ์จากไอคอนเครื่องพิมพ์บนแถบงาน

ไอคอนเครื่องพิมพ์บนแถบงานหน้าเดสก์ทอปเป็นปุ่มทางลัดที่ทำให้คุณเข้าสู่ไดรเวอร์เครื่องพิมพ์ได้เร็วขึ้น

ถ้าคุณคลิกที่ไอคอนเครื่องพิมพ์และเลือก **พรินเตอร์ไดรเวอร์** คุณสามารถเข้าถึงหน้าต่างการตั้งค่าเครื่องพิมพ์ เช่นที่แสดงจากแผงควบคุม ถ้าคุณดับเบิลคลิกไอคอนนี้ คุณก็สามารถตรวจสอบสถานะของเครื่องพิมพ์ได้

หมายเหตุ:

ถ้าไอคอนเครื่องพิมพ์ไม่ได้ถูกแสดงบนแถบงานแล้ว การเข้าถึงหน้าต่างไดรเวอร์ของเครื่องพิมพ์ ให้คลิกที่ **กำหนดสถานะพรินเตอร์ บนแถบ การบำรุงรักษา** และหลังจากนั้น เลือกที่ **ลงทะเบียนไอคอนลัดบนแถบงาน**

การเริ่มต้นระบบอรรถประโยชน์

การเข้าไปสู่หน้าต่างของไดรเวอร์เครื่องพิมพ์ คลิกที่แถบ **การบำรุงรักษา**

ข้อมูลที่เกี่ยวข้อง

➔ ["ตัวเลือกเมนูสำหรับไดรฟ์เวอร์เครื่องพิมพ์" บนหน้าที่ 51](#)

แอปพลิเคชันสำหรับการพิมพ์จากคอมพิวเตอร์ (Mac OS)

ไดรเวอร์เครื่องพิมพ์จะควบคุมเครื่องพิมพ์โดยอาศัยคำสั่งจากแอปพลิเคชัน การตั้งค่าบนไดรเวอร์เครื่องพิมพ์จะให้ผลการพิมพ์ที่ดีที่สุด คุณยังสามารถตรวจสอบสถานะของเครื่องพิมพ์หรือรักษาการทำงานที่ดีที่สุดโดยใช้ระบบอรรถประโยชน์ของไดรเวอร์เครื่องพิมพ์

การเข้าสู่ไดรเวอร์เครื่องพิมพ์จากแอปพลิเคชัน

คลิก **การตั้งค่าหน้ากระดาษ** หรือ **พิมพ์** บนเมนู **ไฟล์** ของแอปพลิเคชันของคุณ หากจำเป็น ให้คลิกที่ **แสดงรายละเอียด** (หรือ ▼) เพื่อขยายหน้าต่างการพิมพ์

หมายเหตุ:

การตั้งค่าหน้ากระดาษ อาจไม่แสดงขึ้นในเมนู **ไฟล์** และการดำเนินการสำหรับการแสดงหน้าจอการพิมพ์อาจแตกต่างจากนี้ ขึ้นอยู่กับแอปพลิเคชันที่ใช้ ดูรายละเอียดได้จากส่วนวิธีใช้ของแอปพลิเคชัน

การเริ่มต้นระบบอรรถประโยชน์

เลือก **การกำหนดลักษณะของระบบ** จากเมนู **Apple > เครื่องพิมพ์และสแกนเนอร์** (หรือ **พิมพ์และสแกน, พิมพ์และแฟกซ์**) และหลังจากนั้น เลือกเครื่องพิมพ์ คลิกที่ **ตัวเลือกและอุปกรณ์สิ้นเปลือง > โปรแกรมอรรถประโยชน์ > เปิดโปรแกรมอรรถประโยชน์เครื่องพิมพ์**

ข้อมูลที่เกี่ยวข้อง

➔ ["ตัวเลือกเมนูสำหรับไดรเวอร์เครื่องพิมพ์" บนหน้าที่ 78](#)

แนวทางสำหรับไดรเวอร์เครื่องพิมพ์ของ Mac OS

Epson Printer Utility

คุณสามารถรับคุณสมบัติการบำรุงรักษา เช่น การตรวจสอบหัวฉีดและการทำความสะอาดหัวพิมพ์ และโดยการเริ่ม **EPSON Status Monitor** คุณก็สามารถตรวจสอบสถานะเครื่องพิมพ์และข้อมูลข้อผิดพลาดได้

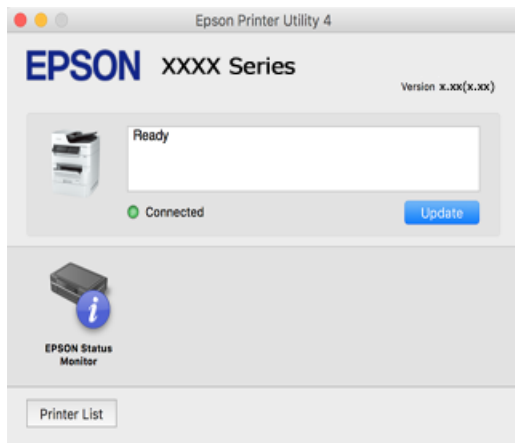

แอปพลิเคชันที่สามารถพิมพ์ฟอนต์ PostScript (ไดรเวอร์เครื่องพิมพ์ PostScript Windows)

ไดรเวอร์เครื่องพิมพ์ PostScript อนุญาตให้เครื่องพิมพ์รับและแปลความหมายคำสั่งการพิมพ์ในภาษาคำอธิบายหน้าที่ส่งมาจากคอมพิวเตอร์และจัดพิมพ์อย่างเหมาะสม ตัวเลือกนี้เหมาะสำหรับการพิมพ์จากแอปพลิเคชันที่รองรับ PostScript ที่ใช้สำหรับงาน DTP

การเข้าสู่ไดรเวอร์เครื่องพิมพ์จากแอปพลิเคชัน

ตรวจสอบให้แน่ใจว่า การตั้งค่านั้นใช้กับแอปพลิเคชันเท่านั้นที่คุณใช้ การเข้าถึงแอปพลิเคชัน

เลือก พิมพ์ หรือ ตั้งค่าพิมพ์ จากเมนู ไฟล์ เลือกเครื่องพิมพ์ และหลังจากนั้น คลิก การกำหนดลักษณะ หรือ คุณสมบัติ

หมายเหตุ:

การทำงานที่แตกต่างขึ้นอยู่กับแอปพลิเคชัน ดูวิธีใช้ของแอปพลิเคชันสำหรับรายละเอียด

การเข้าสู่ไดรเวอร์เครื่องพิมพ์จากแผงควบคุม

ทำการตั้งค่าที่ใช้กับแอปพลิเคชันทั้งหมด การเข้าถึงจากแผงควบคุม

Windows 10/Windows Server 2019/Windows Server 2016

คลิกปุ่มเริ่มต้น และเลือก ระบบ Windows > แผงควบคุม > อุปกรณ์และเครื่องพิมพ์ ใน ฮาร์ดแวร์และเสียง คลิกขวาบนเครื่องคอมพิวเตอร์ของคุณ และค้างไว้ หลังจากนั้นเลือกที่ การกำหนดลักษณะการพิมพ์

Windows 8.1/Windows 8/Windows Server 2012 R2/Windows Server 2012

เลือก เดสก์ท็อป > การตั้งค่า > แผงควบคุม > อุปกรณ์และเครื่องพิมพ์ ใน ฮาร์ดแวร์และเสียง คลิกขวาบนเครื่องคอมพิวเตอร์ของคุณ และค้างไว้ หลังจากนั้นเลือกที่ การกำหนดลักษณะการพิมพ์

Windows 7/Windows Server 2008 R2

คลิกปุ่มเริ่มต้น และเลือก แผงควบคุม > อุปกรณ์และเครื่องพิมพ์ ใน ฮาร์ดแวร์และเสียง คลิกขวาบนเครื่องคอมพิวเตอร์ของคุณ และเลือก การกำหนดลักษณะการพิมพ์

❑ Windows Vista/Windows Server 2008

คลิกที่ปุ่มเริ่มต้น และเลือกที่ **แผงควบคุม > เครื่องพิมพ์** ใน **ฮาร์ดแวร์และเสียง** คลิกขวาบนเครื่องคอมพิวเตอร์ของคุณ และเลือก **การกำหนดลักษณะการพิมพ์**

❑ Windows XP/Windows Server 2003 R2/Windows Server 2003

คลิกปุ่มเริ่มต้น และเลือกที่ **แผงควบคุม > เครื่องพิมพ์และฮาร์ดแวร์อื่น > เครื่องพิมพ์และแฟกซ์** คลิกขวาบนเครื่องคอมพิวเตอร์ของคุณ และเลือก **การกำหนดลักษณะการพิมพ์**

การเข้าสู่ไดรเวอร์เครื่องพิมพ์จากไอคอนเครื่องพิมพ์บนแถบงาน

ไอคอนเครื่องพิมพ์บนแถบงานหน้าต่างสก์ทอปเป็นปุ่มทางลัดที่ทำให้คุณเข้าสู่ไดรเวอร์เครื่องพิมพ์ได้เร็วขึ้น

หากคุณคลิกที่ไอคอนเครื่องพิมพ์และเลือก **พรินเตอร์ไดรเวอร์** คุณสามารถเข้าถึงหน้าต่างการตั้งค่าเครื่องพิมพ์ เช่นที่แสดงจากแผงควบคุม หากคุณดับเบิลคลิกไอคอนนี้ คุณก็สามารถตรวจสอบสถานะของเครื่องพิมพ์ได้

ข้อมูลที่เกี่ยวข้อง

➔ ["การพิมพ์เอกสารโดยใช้ไดรเวอร์เครื่องพิมพ์แบบ PostScript \(Windows\)"](#) บนหน้าที่ 72

แอปพลิเคชันที่สามารถพิมพ์ฟอนต์ PostScript (ไดรเวอร์เครื่องพิมพ์ PostScript Mac OS)

ไดรเวอร์เครื่องพิมพ์ PostScript อนุญาตให้เครื่องพิมพ์รับและแปลความหมายคำสั่งการพิมพ์ในภาษาคำอธิบายหน้าที่ส่งมาจากคอมพิวเตอร์และจัดพิมพ์อย่างเหมาะสม ตัวเลือกนี้เหมาะสำหรับการพิมพ์จากแอปพลิเคชันที่รองรับ PostScript ที่ใช้สำหรับงาน DTP

การเข้าสู่ไดรเวอร์เครื่องพิมพ์จากแอปพลิเคชัน

คลิก **การตั้งค่าหน้ากระดาษ** หรือ **พิมพ์** บนเมนู **ไฟล์** ของแอปพลิเคชันของคุณ หากจำเป็น ให้คลิกที่ **แสดงรายละเอียด** (หรือ ▼) เพื่อขยายหน้าต่างการพิมพ์

หมายเหตุ:

การตั้งค่าหน้ากระดาษ อาจไม่แสดงขึ้นในเมนู **ไฟล์** และการดำเนินการสำหรับการแสดงหน้าต่างการพิมพ์อาจแตกต่างจากนี้ ขึ้นอยู่กับแอปพลิเคชันที่ใช้ **รายละเอียด** ได้จากส่วนวิธีใช้ของแอปพลิเคชัน

การเริ่มต้นระบบอรรถประโยชน์

เลือก **การกำหนดลักษณะของระบบ** จากเมนู **Apple > เครื่องพิมพ์และสแกนเนอร์** (หรือ **พิมพ์และสแกน, พิมพ์และแฟกซ์**) และหลังจากนั้น เลือกเครื่องพิมพ์ คลิกที่ **ตัวเลือกและอุปกรณ์สิ้นเปลือง > โปรแกรมอรรถประโยชน์ > เปิดโปรแกรมอรรถประโยชน์เครื่องพิมพ์**

ข้อมูลที่เกี่ยวข้อง

➔ ["การพิมพ์โดยใช้ไดรฟ์เวอร์เครื่องพิมพ์แบบ PostScript — Mac OS X"](#) บนหน้าที่ 84

แอปพลิเคชันที่สามารถพิมพ์ภาษา PCL (ไดรเวอร์เครื่องพิมพ์ PCL)

ไดรเวอร์เครื่องพิมพ์ PCL อนุญาตให้เครื่องพิมพ์รับและแปลความหมายคำสั่งการพิมพ์ในภาษาคำอธิบายหน้าที่ส่งมาจากคอมพิวเตอร์และจัดพิมพ์อย่างเหมาะสม ตัวเลือกนี้เหมาะสำหรับพิมพ์จากแอปพลิเคชันทั่วไป เช่น Microsoft Office

หมายเหตุ:

Mac OS ไม่รองรับ

เชื่อมต่อเครื่องพิมพ์เข้ากับเครือข่ายเดียวกับคอมพิวเตอร์ จากนั้นทำตามขั้นตอนด้านล่างเพื่อติดตั้งไดรเวอร์เครื่องพิมพ์

1. ดาวน์โหลดไฟล์สั่งดำเนินการของไดรเวอร์จากเว็บไซต์สนับสนุนของ Epson
<http://www.epson.eu/Support> (ยุโรปเท่านั้น)
<http://support.epson.net/>

2. ดับเบิลคลิกไฟล์ที่สั่งดำเนินการได้

3. ทำตามคำแนะนำบนหน้าจอสำหรับการติดตั้งส่วนที่เหลือ

หมายเหตุ:

หากคุณกำลังใช้คอมพิวเตอร์ Windows และคุณไม่สามารถดาวน์โหลดไดรเวอร์จากเว็บไซต์ได้ ให้ติดตั้งจากแผ่นซีดีซอฟต์แวร์ที่มาพร้อมกับเครื่องพิมพ์ เข้าไปที่ "Driver\PCL Universal"

แอปพลิเคชันสำหรับการพิมพ์หน้าเว็บ (E-Web Print)

E-Web Print เป็นแอปพลิเคชันที่ทำให้คุณพิมพ์หน้าเว็บได้ง่ายด้วยแบบรูปร่างที่หลากหลาย ดูวิธีใช้ของแอปพลิเคชันสำหรับรายละเอียด คุณสามารถเข้าสู่ความช่วยเหลือได้จากเมนู **E-Web Print** บนแถบเครื่องมือ **E-Web Print**

หมายเหตุ:

- Windows Server ระบบปฏิบัติการไม่รองรับ
- Mac OS ไม่รองรับ
- ตรวจสอบเบราว์เซอร์ที่รองรับและเวอร์ชันล่าสุดจากไซต์ดาวน์โหลด

การเริ่มต้น

เมื่อคุณติดตั้ง E-Web Print มันจะแสดงผลในเบราว์เซอร์ของคุณ คลิกที่ **Print** หรือ **Clip**

ข้อมูลที่เกี่ยวข้อง

➔ "การติดตั้งแอปพลิเคชันแบบแยกต่างหาก" บนหน้าที่ 177

แอปพลิเคชันที่พิมพ์โดยใช้วิธีการที่ไม่ใช่มาตรฐานบน Windows (EpsonNet Print)

EpsonNet Print เป็นซอฟต์แวร์สำหรับการพิมพ์บนเครือข่าย TCP/IP ซอฟต์แวร์นี้ถูกติดตั้งจากตัวติดตั้งพร้อมกับไดรเวอร์เครื่องพิมพ์ เมื่อต้องการพิมพ์ผ่านเครือข่าย ให้สกราวพอร์ต EpsonNet Print มีคุณสมบัติและข้อจำกัดหลายรายการแสดงไว้ด้านล่าง

- สถานะของเครื่องพิมพ์ถูกแสดงออกมาที่ด้านบนสุดของหน้าจอตัวจัดคิว
- ถ้าที่อยู่ IP ของเครื่องพิมพ์ถูกเปลี่ยนแปลงโดย DHCP เครื่องพิมพ์ยังคงถูกตรวจพบได้
- คุณสามารถใช้เครื่องพิมพ์ที่อยู่บนส่วนย่อยเครือข่ายอื่นได้
- คุณสามารถพิมพ์โดยใช้โปรโตคอลใดโปรโตคอลหนึ่งจากหลายรายการ
- ไม่รองรับที่อยู่ IPv6

แอปพลิเคชันสำหรับการพิมพ์อย่างง่ายจากอุปกรณ์สมาร์ต (Epson iPrint)

Epson iPrint เป็นแอปพลิเคชันที่อนุญาตให้คุณทำการพิมพ์ภาพถ่าย เอกสารและหน้าเว็บ จากอุปกรณ์สมาร์ต เช่น สมาร์ทโฟน หรือแท็บเล็ต คุณสามารถใช้การพิมพ์จากในเครื่อง การพิมพ์จากอุปกรณ์สมาร์ตที่เชื่อมต่อไปยังเครือข่ายไร้สายเดียวกันกับเครื่องพิมพ์ของคุณ หรือการพิมพ์จากระยะไกลจากภายนอกผ่านอินเทอร์เน็ตได้ ในการใช้การพิมพ์จากระยะไกล ให้ลงทะเบียนเครื่องพิมพ์ของคุณในบริการ Epson Connect



การติดตั้ง Epson iPrint

คุณสามารถติดตั้ง Epson iPrint บนอุปกรณ์อัจฉริยะของคุณจากรหัส URL หรือ QR ต่อไปนี้

<http://ipr.to/c>



แอปพลิเคชันสำหรับการพิมพ์อย่างง่ายจากแอปพลิเคชันระบบ Android (Epson Print Enabler)

Epson Print Enabler เป็นแอปพลิเคชันที่อนุญาตให้คุณพิมพ์เอกสาร อีเมล รูปถ่าย และหน้าเว็บในแบบไร้สายจาก โทรศัพท์หรือแท็บเล็ต Android ของคุณได้ (Android v4.4 หรือใหม่กว่า) เพียงแต่ไม่กี่ครั้ง อุปกรณ์ Android ของคุณจะค้นพบเครื่องพิมพ์ Epson ที่เชื่อมต่อกับเครือข่ายไร้สายเดียวกัน

ค้นหาและติดตั้งแอป Epson Print Enabler จาก Google Play

ซอฟต์แวร์สำหรับการสแกน

แอปพลิเคชันสำหรับการสแกนเอกสาร (Document Capture Pro)

Document Capture Pro* เป็นแอปพลิเคชันที่ให้คุณสามารถสแกนต้นฉบับ เช่น เอกสารต่างๆ

วิธีการบันทึกภาพได้รับการลงทะเบียนเป็น งาน ในแอปพลิเคชันนี้ เมื่อลงทะเบียนชุดของการทำงานล่วงหน้าเป็นงาน คุณสามารถทำงานต่างๆ ได้อย่างง่ายดายโดยเลือกงานที่ตั้งค่าไว้ งานที่ตั้งไว้ล่วงหน้านั้นจะช่วยให้คุณสามารถบันทึกภาพที่สแกนไปยังคอมพิวเตอร์ได้

ดูที่วิธีใช้ Document Capture Pro สำหรับรายละเอียดของการใช้แอปพลิเคชัน

หมายเหตุ:

- คุณสามารถเรียกทำงานไม่เพียงจากคอมพิวเตอร์เท่านั้น แต่ยังสามารถเรียกทำงานจากแผงควบคุมของเครื่องพิมพ์ที่เชื่อมต่อเครือข่ายอีกด้วย
- Document Capture Pro ไม่รองรับ Windows Vista/Windows XP

* ชื่อสำหรับระบบ Windows สำหรับ Mac OS จะมีชื่อเป็น Document Capture สำหรับ Windows Server จะมีชื่อเป็น Document Capture Pro Server

การเริ่มต้นบน Windows

- Windows 10/Windows Server 2019/Windows Server 2016
คลิกที่ปุ่มเริ่มต้น และหลังจากนั้นเลือก **Epson Software > Document Capture Pro**
- Windows 8.1/Windows 8/Windows Server 2012 R2/Windows Server 2012
ป้อนชื่อแอปพลิเคชันเข้าไปในช่องค้นหา และหลังจากนั้นเลือกไอคอนที่แสดงออกมา
- Windows 7/Windows Server 2008 R2
คลิกที่ปุ่มเริ่มต้น และหลังจากนั้นเลือก **โปรแกรมทั้งหมด > Epson Software > Document Capture Pro**

การเริ่มต้นบน Mac OS

เลือก **ไป > แอปพลิเคชัน > Epson Software > Document Capture**

แอปพลิเคชันสำหรับการควบคุมสแกนเนอร์ (Epson Scan 2)

Epson Scan 2 เป็นไดรเวอร์แอปพลิเคชันที่อนุญาตให้คุณควบคุมสแกนเนอร์ คุณสามารถปรับขนาด ความละเอียด ความสว่าง ความเปรียบต่าง และคุณภาพของภาพที่สแกนออกมาได้ คุณยังสามารถเรียกใช้แอปพลิเคชันจากแอปพลิเคชันการสแกนที่รองรับ TWAIN ได้ด้วย ดูที่วิธีใช้ของซอฟต์แวร์สำหรับรายละเอียดของการทำงานคุณสมบัติต่างๆ

การเริ่มต้นบน Windows

หมายเหตุ:

สำหรับระบบปฏิบัติการ Windows Server ตรวจสอบให้แน่ใจว่ามีคุณสมบัติ **ประสบการณ์เดสก์ท็อป** ติดตั้งไว้

- Windows 10/Windows Server 2016
คลิกที่ปุ่มเริ่มต้น และหลังจากนั้นเลือก **EPSON > Epson Scan 2**
- Windows 8.1/Windows 8/Windows Server 2012 R2/Windows Server 2012
ป้อนชื่อแอปพลิเคชันเข้าไปในช่องค้นหา และหลังจากนั้นเลือกไอคอนที่แสดงออกมา
- Windows 7/Windows Vista/Windows XP/Windows Server 2008 R2/Windows Server 2008/Windows Server 2003 R2/Windows Server 2003
คลิกที่ปุ่มเริ่มต้น และเลือก **โปรแกรมทั้งหมด** หรือ **โปรแกรม > EPSON > Epson Scan 2**

การเริ่มต้นบน Mac OS

เลือก **ไป > แอปพลิเคชัน > Epson Software > Epson Scan 2**

การเพิ่มสแกนเนอร์เครือข่าย

เมื่อต้องการใช้สแกนเนอร์เครือข่าย ให้เพิ่มสแกนเนอร์โดยใช้ไดรเวอร์สแกนเนอร์ "Epson Scan 2"

1. เริ่มต้น Epson Scan 2

- Windows 10/Windows Server 2016
คลิกที่ปุ่มเริ่มต้น และหลังจากนั้นเลือก **EPSON > Epson Scan 2**

- Windows 8.1/Windows 8/Windows Server 2012 R2/Windows Server 2012
ป้อนชื่อแอปพลิเคชันเข้าไปในช่องค้นหา และหลังจากนั้นเลือกไอคอนที่แสดงออกมา
- Windows 7/Windows Vista/Windows XP/Windows Server 2008 R2/Windows Server 2008/
Windows Server 2003 R2/Windows Server 2003
คลิกที่ปุ่มเริ่มต้น และหลังจากนั้นเลือก **โปรแกรมทั้งหมด** หรือ **โปรแกรม > EPSON > Epson Scan 2**
- Mac OS
เลือก **ไป > แอปพลิเคชัน > Epson Software > Epson Scan 2**

2. บนหน้าจอ การตั้งค่าสแกนเนอร์ คลิก เพิ่ม

หมายเหตุ:

- หาก **เพิ่ม** เป็นสีเทา ให้คลิก **เปิดการแก้ไข**
- หากหน้าจอหลักของ Epson Scan 2 ปรากฏขึ้น แสดงว่าได้เชื่อมต่อกับสแกนเนอร์แล้ว หากต้องการเชื่อมต่อกับเครือข่ายอื่น ให้เลือก **สแกนเนอร์ > การตั้งค่า เพื่อเปิดหน้าจอ การตั้งค่าสแกนเนอร์**

3. เพิ่มสแกนเนอร์เครือข่าย ป้อนรายการที่เหมาะสม และหลังจากนั้น คลิกที่ เพิ่ม

- รุ่น:** เลือกสแกนเนอร์ที่คุณต้องการเชื่อมต่อ
- ชื่อ:** ป้อนชื่อสแกนเนอร์ คุณสามารถป้อนไม่เกิน 32 ตัวอักษร
- ค้นหาเครือข่าย:** เมื่อคอมพิวเตอร์และสแกนเนอร์อยู่บนเครือข่ายเดียวกัน ที่อยู่ IP จะแสดงขึ้นมา หากไม่แสดงขึ้นมา ให้กดปุ่ม  หากที่อยู่ IP ยังคงไม่ปรากฏขึ้นมา ให้เลือก **ป้อนที่อยู่** จากนั้นป้อนค่าที่อยู่ IP โดยตรง

4. เลือกสแกนเนอร์บนหน้าจอ การตั้งค่าสแกนเนอร์ แล้วคลิก ตกลง

ซอฟต์แวร์สำหรับการรับส่งแฟกซ์

แอปพลิเคชันสำหรับการกำหนดค่าการทำงานของแฟกซ์และการส่งแฟกซ์ (FAX Utility)

FAX Utility เป็นแอปพลิเคชันที่ทำให้คุณสามารถกำหนดตั้งค่าการตั้งค่าสำหรับการส่งแฟกซ์จากเครื่องคอมพิวเตอร์ได้ คุณสามารถสร้างหรือแก้ไขรายชื่อผู้ติดต่อที่จะใช้เมื่อทำการส่งแฟกซ์ กำหนดให้ทำการบันทึกแฟกซ์ที่ได้รับในรูปแบบไฟล์ PDF บนคอมพิวเตอร์ได้ และอื่นๆ ดูวิธีใช้ของแอปพลิเคชันสำหรับรายละเอียด

หมายเหตุ:

- Windows Server ระบบปฏิบัติการไม่รองรับ
- ก่อนการติดตั้ง FAX Utility ตรวจสอบให้แน่ใจว่าคุณได้ติดตั้งไดรเวอร์เครื่องพิมพ์สำหรับเครื่องพิมพ์นี้แล้ว นี้ไม่รวมถึงไดรเวอร์เครื่องพิมพ์แบบ PostScript และไดรเวอร์เครื่องพิมพ์แบบสากลของ Epson
- ตรวจสอบให้แน่ใจว่าคุณได้ติดตั้งไดรเวอร์เครื่องพิมพ์ก่อนการติดตั้ง FAX Utility ดูหัวข้อ "การเริ่มบน Windows" หรือ "การเริ่มบน Mac OS" ด้านล่างเพื่อตรวจสอบว่าได้ติดตั้งแอปพลิเคชันไว้หรือไม่

การเริ่มต้นบน Windows

- Windows 10
คลิกที่ปุ่มเริ่มต้น และหลังจากนั้นเลือก **Epson Software > FAX Utility**
- Windows 8.1/Windows 8
ป้อนชื่อแอปพลิเคชันเข้าไปในช่องค้นหา และหลังจากนั้นเลือกไอคอนที่แสดงออกมา

- ❑ Windows 7/Windows Vista/Windows XP

คลิกที่ปุ่มเริ่มต้น และเลือก **โปรแกรมทั้งหมด** (หรือ **โปรแกรม**) > **Epson Software** > **FAX Utility**

การเริ่มต้นบน Mac OS

เลือกที่ **การกำหนดลักษณะของระบบ** จากเมนู Apple > **เครื่องพิมพ์และสแกนเนอร์** (หรือ **พิมพ์และสแกน, พิมพ์และแฟกซ์**) และหลังจากนั้นเลือกเครื่องพิมพ์ (แฟกซ์) คลิกที่ **ตัวเลือกและอุปกรณ์สิ้นเปลือง** > **โปรแกรมอรรถประโยชน์** > **เปิดโปรแกรมอรรถประโยชน์เครื่องพิมพ์**

ข้อมูลที่เกี่ยวข้อง

➔ "การส่งแฟกซ์จากเครื่องคอมพิวเตอร์" บนหน้าที่ 156

➔ "การรับแฟกซ์บนคอมพิวเตอร์" บนหน้าที่ 161

แอปพลิเคชันสำหรับการส่งแฟกซ์ (ไดรเวอร์ PC-FAX)

ไดรเวอร์ PC-FAX เป็นแอปพลิเคชันที่ทำให้คุณส่งเอกสารที่สร้างขึ้นบนแอปพลิเคชันแยกต่างหาก เป็นการส่งแฟกซ์โดยตรงจากคอมพิวเตอร์ ไดรเวอร์ PC-FAX ถูกติดตั้งเมื่อคุณได้ติดตั้งระบบอรรถประโยชน์ FAX Utility เข้าไป ดูที่วิธีใช้ของแอปพลิเคชันสำหรับรายละเอียด

หมายเหตุ:

- ❑ Windows Server ระบบปฏิบัติการไม่รองรับ

- ❑ การทำงานจะต่างกันขึ้นอยู่กับแอปพลิเคชันที่คุณใช้ในการสร้างเอกสาร ดูที่วิธีใช้ของแอปพลิเคชันสำหรับรายละเอียด

- ❑ ตรวจสอบว่าได้ติดตั้งแอปพลิเคชันไว้หรือไม่ ดู "การเข้าถึงจาก Windows" หรือ "การเข้าถึงจาก Mac OS" ด้านล่าง

การเข้าถึงจาก Windows

ในแอปพลิเคชัน เลือก **พิมพ์** หรือ **ตั้งค่าพิมพ์** จากเมนู **ไฟล์** เลือกเครื่องพิมพ์ (แฟกซ์) และหลังจากนั้น คลิก **การกำหนดลักษณะ** หรือ **คุณสมบัติ**

การเข้าถึงจาก Mac OS

ในแอปพลิเคชัน เลือกที่ **พิมพ์** จากเมนู **ไฟล์** เลือกเครื่องพิมพ์ (แฟกซ์) ของคุณที่การตั้งค่า **เครื่องพิมพ์** และหลังจากนั้น เลือก **การตั้งค่าแฟกซ์** หรือ **การตั้งค่าผู้รับ** จากเมนูป๊อปอัพ

ข้อมูลที่เกี่ยวข้อง

➔ "การส่งแฟกซ์จากเครื่องคอมพิวเตอร์" บนหน้าที่ 156

ซอฟต์แวร์สำหรับการสร้างแพคเกจไฟล์

Application for Creating Driver Packages (EpsonNet SetupManager)

EpsonNet SetupManager เป็นซอฟต์แวร์สำหรับการสร้างแพคเกจสำหรับการติดตั้งเครื่องพิมพ์ที่ง่าย เช่น การติดตั้งไดรเวอร์เครื่องพิมพ์ การติดตั้ง EPSON Status Monitor และการสร้างพอร์ตเครื่องพิมพ์ ซอฟต์แวร์นี้ช่วยให้ผู้ดูแลระบบสร้างแพคเกจซอฟต์แวร์เฉพาะและแจกจ่ายไปยังกลุ่ม

สำหรับข้อมูลเพิ่มเติม โปรดเยี่ยมชมเว็บไซต์ Epson สำหรับภูมิภาคของคุณ

<http://www.epson.com>

ซอฟต์แวร์สำหรับการตั้งค่าหรือการจัดการอุปกรณ์

แอปพลิเคชันสำหรับการกำหนดค่าการทำงานของเครื่องพิมพ์ (Web Config)

Web Config เป็นแอปพลิเคชันที่รันในเว็บเบราว์เซอร์ เช่น Internet Explorer และ Safari บนคอมพิวเตอร์หรืออุปกรณ์สมาร์ต คุณสามารถยืนยันสถานะเครื่องพิมพ์หรือเปลี่ยนแปลงบริการเครือข่ายและการตั้งค่าเครื่องพิมพ์ได้ ในการใช้ Web Config ให้เชื่อมต่อเครื่องพิมพ์และคอมพิวเตอร์หรืออุปกรณ์สมาร์ตเข้าไปยังเครือข่ายเดียวกัน

เบราว์เซอร์ต่อไปนี้สามารถรองรับได้

Microsoft Edge, Internet Explorer 8 หรือใหม่กว่า, Firefox*, Chrome*, Safari*

* ใช้เวอร์ชันล่าสุด

การรัน Web Config บนเว็บเบราว์เซอร์

1. ตรวจสอบไอพีแอดเดรสของเครื่องพิมพ์

เลือกที่ไอคอนเครือข่ายบนหน้าจอหลักของเครื่องพิมพ์ จากนั้นเลือกที่วิธีการเชื่อมต่อที่เปิดใช้งานเพื่อยืนยันที่อยู่ IP ของเครื่องพิมพ์

หมายเหตุ:

นอกจากนี้คุณยังสามารถตรวจสอบที่อยู่ IP โดยการพิมพ์รายงานการเชื่อมต่อเครือข่ายออกมา

2. เริ่มต้นใช้งานเว็บเบราว์เซอร์จากเครื่องคอมพิวเตอร์หรืออุปกรณ์แบบสมาร์ต และหลังจากนั้นป้อนไอพีแอดเดรสของเครื่องพิมพ์เข้าไป

รูปแบบ:

IPv4: http://ไอพีแอดเดรสของเครื่องพิมพ์/

IPv6: http://[ไอพีแอดเดรสของเครื่องพิมพ์]/

ตัวอย่าง:

IPv4: http://192.168.100.201/

IPv6: http://[2001:db8::1000:1]/

หมายเหตุ:

โดยการใช้อุปกรณ์สมาร์ต คุณยังสามารถรัน Web Config จากหน้าจอการบำรุงรักษาของ Epson iPrint

เนื่องจากเครื่องพิมพ์ใช้ใบรับรองที่ลงนามในตัวเมื่อเชื่อมต่อกับ HTTPS จะมีการแจ้งเตือนปรากฏขึ้นบนเบราว์เซอร์เมื่อคุณเรียกใช้ Web Config ข้อความเตือนไม่ได้บ่งชี้ปัญหาและสามารถละเว้นได้อย่างปลอดภัย

ข้อมูลที่เกี่ยวข้อง

- ➔ "แอปพลิเคชันสำหรับการพิมพ์อย่างง่ายดายจากอุปกรณ์สมาร์ต (Epson iPrint)" บนหน้าที่ 346
- ➔ "การพิมพ์รายงานการเชื่อมต่อเครือข่าย" บนหน้าที่ 307

การเรียกใช้ Web Config บน Windows

เมื่อเชื่อมต่อคอมพิวเตอร์เข้ากับเครื่องพิมพ์โดยใช้ WSD ให้ปฏิบัติตามขั้นตอนด้านล่างเพื่อรัน Web Config

1. เปิดรายการเครื่องพิมพ์บนคอมพิวเตอร์

Windows 10

คลิกปุ่มเริ่มต้น และเลือก ระบบ Windows > แผงควบคุม > อุปกรณ์และเครื่องพิมพ์ ใน ฮาร์ดแวร์และเสียง

Windows 8.1/Windows 8

เลือก เดสก์ท็อป > การตั้งค่า > แผงควบคุม > อุปกรณ์และเครื่องพิมพ์ ใน ฮาร์ดแวร์และเสียง (หรือ ฮาร์ดแวร์)

Windows 7

คลิกปุ่มเริ่มต้น และเลือก แผงควบคุม > อุปกรณ์และเครื่องพิมพ์ ใน ฮาร์ดแวร์และเสียง

Windows Vista

คลิกที่ปุ่มเริ่มต้น และเลือกที่ แผงควบคุม > เครื่องพิมพ์ ใน ฮาร์ดแวร์และเสียง

2. คลิกขวาบนเครื่องพิมพ์ของคุณและเลือก คุณสมบัติ

3. เลือกแถบ บริการทางเว็บ และคลิกเลือกที่อยู่ URL

เนื่องจากเครื่องพิมพ์ใหม่ใบรับรองที่ลงนามในตัวเมื่อเชื่อมต่อกับ HTTPS จะมีการแจ้งเตือนปรากฏขึ้นบนเบราว์เซอร์เมื่อคุณเรียกใช้ Web Config ข้อความเตือนไม่ได้บ่งชี้ปัญหาและสามารถละเว้นได้อย่างปลอดภัย

การเรียกใช้ Web Config บน Mac OS

1. เลือก การกำหนดลักษณะของระบบ จากเมนู Apple > เครื่องพิมพ์และสแกนเนอร์ (หรือ พิมพ์และสแกน, พิมพ์และแฟกซ์) และหลังจากนั้น เลือกเครื่องพิมพ์

2. คลิกที่ ตัวเลือกและอุปกรณ์สีเปลี่ยน > แสดงเว็บเพจเครื่องพิมพ์

เนื่องจากเครื่องพิมพ์ใหม่ใบรับรองที่ลงนามในตัวเมื่อเชื่อมต่อกับ HTTPS จะมีการแจ้งเตือนปรากฏขึ้นบนเบราว์เซอร์เมื่อคุณเรียกใช้ Web Config ข้อความเตือนไม่ได้บ่งชี้ปัญหาและสามารถละเว้นได้อย่างปลอดภัย

แอปพลิเคชันสำหรับการกำหนดค่าอุปกรณ์บนเครือข่าย (EpsonNet Config)

EpsonNet Config เป็นแอปพลิเคชันที่ทำให้คุณตั้งค่าที่อยู่ของอินเตอร์เฟซเครือข่ายและโปรโตคอลได้ ดูที่แนวทางการใช้งานสำหรับ EpsonNet Config หรือส่วนวิธีใช้ของแอปพลิเคชันสำหรับรายละเอียดเพิ่มเติม

การเริ่มต้นบน Windows

Windows 10/Windows Server 2019/Windows Server 2016

คลิกที่ปุ่มเริ่มต้น และหลังจากนั้นเลือก **EpsonNet > EpsonNet Config**

Windows 8.1/Windows 8/Windows Server 2012 R2/Windows Server 2012

ป้อนชื่อแอปพลิเคชันเข้าไปในช่องค้นหา และหลังจากนั้นเลือกไอคอนที่แสดงออกมา

Windows 7/Windows Vista/Windows XP/Windows Server 2008 R2/Windows Server 2008/Windows Server 2003 R2/Windows Server 2003

คลิกที่ปุ่มเริ่มต้น และเลือก โปรแกรมทั้งหมด หรือ โปรแกรม > **EpsonNet > EpsonNet Config SE > EpsonNet Config**

การเริ่มต้นบน Mac OS

ไป > แอปพลิเคชัน > **Epson Software > EpsonNet > EpsonNet Config SE > EpsonNet Config**

ข้อมูลที่เกี่ยวข้อง

➔ “การติดตั้งแอปพลิเคชันแบบแยกต่างหาก” บนหน้าที่ 177

ซอฟต์แวร์สำหรับการจัดการอุปกรณ์บนเครือข่าย (Epson Device Admin)

Epson Device Admin เป็นซอฟต์แวร์แอปพลิเคชันแบบหลายฟังก์ชันที่จัดการอุปกรณ์บนเครือข่าย ฟังก์ชันต่อไปนี้นำมาใช้งาน

- ตรวจสอบหรือจัดการเครื่องพิมพ์หรือสแกนเนอร์ได้สูงสุด 2,000 เครื่องผ่านส่วนย่อย
- สร้างรายงานแบบละเอียด เช่น สำหรับสถานะของวัสดุสิ้นเปลืองหรือผลิตภัณฑ์
- อัปเดตเฟิร์มแวร์ของผลิตภัณฑ์
- แนะนำอุปกรณ์ให้กับเครือข่ายรู้จัก
- ใช้งานการตั้งค่าที่เป็นหนึ่งเดียวสำหรับหลายอุปกรณ์

คุณสามารถดาวน์โหลด Epson Device Admin ได้จากเว็บไซต์ฝ่ายสนับสนุนของ Epson สำหรับข้อมูลเพิ่มเติม ให้ดูเอกสารประกอบหรือวิธีใช้ของ Epson Device Admin

ซอฟต์แวร์สำหรับการอัปเดต

แอปพลิเคชันสำหรับการอัปเดตซอฟต์แวร์และเฟิร์มแวร์ (EPSON Software Updater)

EPSON Software Updater เป็นแอปพลิเคชันที่ติดตั้งซอฟต์แวร์ใหม่ และอัปเดตเฟิร์มแวร์และคู่มือผ่านอินเทอร์เน็ต

หมายเหตุ:

Windows Server ระบบปฏิบัติการไม่รองรับ

การเริ่มต้นบน Windows

- Windows 10
คลิกที่ปุ่มเริ่มต้น และหลังจากนั้นเลือก **Epson Software > EPSON Software Updater**
- Windows 8.1/Windows 8
ป้อนชื่อแอปพลิเคชันเข้าไปในช่องค้นหา และหลังจากนั้นเลือกไอคอนที่แสดงออกมา
- Windows 7/Windows Vista/Windows XP
คลิกที่ปุ่มเริ่มต้น และหลังจากนั้นเลือก **โปรแกรมทั้งหมด** หรือ **โปรแกรม > Epson Software > EPSON Software Updater**

หมายเหตุ:

*คุณสามารถทำการเริ่มต้น EPSON Software Updater โดยการคลิกที่ไอคอนเครื่องพิมพ์บนแถบงานบนหน้าเดสก์ทอป และหลังจากนั้นเลือก **อัปเดตซอฟต์แวร์***

การเริ่มต้นบน Mac OS

เลือก **ไป > แอปพลิเคชัน > Epson Software > EPSON Software Updater**

ข้อมูลที่เกี่ยวข้อง

➔ “การติดตั้งแอปพลิเคชันแบบแยกต่างหาก” บนหน้าที่ 177

รายการเมนูการตั้งค่า

เลือก การตั้งค่า บนหน้าจอหลักของเครื่องพิมพ์เพื่อทำการตั้งค่าต่าง ๆ

การตั้งค่าทั่วไป

เลือกเมนูบนแผงควบคุมตามที่ได้อธิบายข้างล่าง

การตั้งค่า > การตั้งค่าทั่วไป

การตั้งค่าพื้นฐาน

เลือกเมนูบนแผงควบคุมตามที่ได้อธิบายข้างต้น

การตั้งค่า > การตั้งค่าทั่วไป > การตั้งค่าพื้นฐาน

คุณไม่สามารถเปลี่ยนแปลงการตั้งค่าที่ถูกล็อกไว้โดยผู้ดูแลระบบของคุณได้

ความสว่าง LCD:

ปรับความสว่างของหน้าจอ LCD

เสียง:

ปรับระดับเสียง

ปิดเสียง

เลือก **เปิด** เพื่อปิดเสียงทั้งหมด

โหมดปกติ

เลือกระดับเสียง เช่น **ปุ่มกด**

โหมดเงียบ

เลือกระดับเสียง เช่น **ปุ่มกด** ใน **โหมดเงียบ**

ตัวตั้งเวลาสลีป:

ปรับช่วงระยะเวลาที่จะเข้าสู่โหมดสลีป (โหมดประหยัดพลังงาน) เมื่อเครื่องพิมพ์ไม่ถูกใช้งานใด ๆ หน้าจอ LCD จะเปลี่ยนเป็นสีดำเมื่อเวลาที่ตั้งไว้ผ่านไป

ตื่นจากโหมดพัก:

ตื่นโดยแตะหน้าจอ LCD:

เลือก **เปิด** เพื่อออกจากโหมดสลีป (โหมดประหยัดพลังงาน) โดยการแตะที่แผงสัมผัส เมื่อปิดใช้งาน คุณต้องกดปุ่มบนแผงควบคุมเพื่อปลุกเครื่องพิมพ์ การปิดคุณสมบัตินี้จะป้องกันการทำงานที่ไม่ได้ตั้งใจ ซึ่งเกิดขึ้นจากรัดถูแปรงกล่อมที่สัมผัสหน้าจอ นอกจากนี้ คุณยังสามารถตั้งค่าระยะเวลาที่คุณสมบัตินี้เปิดอยู่

นาฬิกาตั้งเวลาเครื่องปิด:

ผลิตภัณฑ์ของคุณอาจมีคุณสมบัตินี้ หรือคุณสมบัตินี้ **ตั้งค่าปิดเครื่อง** ขึ้นอยู่กับสถานที่ซื้อผลิตภัณฑ์

เลือกการตั้งค่านี้เพื่อปิดเครื่องพิมพ์โดยอัตโนมัติ เมื่อไม่ได้ใช้งานเป็นระยะเวลาที่กำหนดไว้ คุณสามารถปรับเวลาก่อนการจัดการด้านพลังงานจะเริ่มมีผล การเพิ่มใดๆ จะมีผลต่อประสิทธิภาพพลังงานของผลิตภัณฑ์ โปรดพิจารณาสภาพแวดล้อมก่อนการปรับเปลี่ยนใดๆ

ตั้งค่าปิดเครื่อง:

ผลิตภัณฑ์ของคุณอาจมีคุณสมบัตินี้ หรือคุณสมบัติ นาฬิกาตั้งเวลาเครื่องปิด ขึ้นอยู่กับสถานที่ซื้อผลิตภัณฑ์

ปิดเครื่องถ้าไม่ได้ใช้งาน

เลือกการตั้งค่านี้เพื่อปิดเครื่องพิมพ์โดยอัตโนมัติ หากไม่ได้ใช้งานเป็นระยะเวลาที่กำหนดไว้ การเพิ่มใดๆ จะมีผลต่อประสิทธิภาพพลังงานของผลิตภัณฑ์ โปรดพิจารณาสภาพแวดล้อมก่อนการปรับเปลี่ยนใดๆ

ปิดเครื่องถ้าไม่เชื่อมต่อ

เลือกการตั้งค่านี้เพื่อปิดเครื่องพิมพ์หลังจาก 30 นาที เมื่อพอร์ตทั้งหมด รวมทั้งพอร์ต LINE ถูกตัดการเชื่อมต่อ คุณสมบัตินี้อาจไม่พร้อมใช้งานโดยขึ้นอยู่กับภูมิภาคของคุณ

การตั้งค่านี้ถูกปิดใช้งานเมื่อบอร์ดอิเล็กทรอนิกส์หรือบอร์ดแฟกซ์อุปกรณ์เสริมถูกติดตั้งไว้

การตั้งค่าวันที่/เวลา:

วันที่/เวลา

ป้อนข้อมูลและเวลาปัจจุบัน

เวลาออมแสง

เลือกการตั้งค่าเวลาฤดูร้อนที่ใช้กับพื้นที่ของคุณ

ความต่างของเวลา

ป้อนความแตกต่างของเวลาระหว่างเวลาที่ท้องถิ่นของคุณและเวลาสากล UTC (Coordinated Universal Time)

ประเทศ/ภูมิภาค:

เลือกประเทศหรือภูมิภาคที่คุณใช้งานเครื่องพิมพ์ หากคุณเปลี่ยนแปลงประเทศหรือภูมิภาค การตั้งค่าแฟกซ์ของคุณจะกลับไปยังค่าเริ่มต้น และคุณจะต้องเลือกค่าดังกล่าวอีกครั้ง

ภาษา/Language:

เลือกภาษาที่ใช้บนหน้าจอ LCD

หน้าจอเริ่มต้นระบบ:

ระบุเมนูเริ่มต้นที่แสดงขึ้นมาบนหน้าจอ LCD เมื่อเปิดเครื่องพิมพ์ขึ้นมา และเปิดใช้ การทำงานหมดเวลา

แก้ไขหน้าจอหลัก:

เปลี่ยนแปลงเค้าโครงของไอคอนบนหน้าจอ LCD นอกจากนี้คุณยังสามารถเพิ่ม ลบ และย้ายไอคอนได้

วอลเปเปอร์:

เปลี่ยนแปลงสีพื้นหลังของหน้าจอ LCD

การทำงานหมดเวลา:

เลือก **เปิด** เพื่อกลับไปยังหน้าจอแรกเริ่มเมื่อไม่มีการทำงานใด ๆ เป็นระยะเวลาที่กำหนดไว้ เมื่อใช้งานการจำกัดผู้ใช้ และไม่มีการทำงานใด ๆ เป็นระยะเวลาที่กำหนดไว้ ระบบจะนำคุณออกจากระบบและกลับไปยังหน้าจอแรกเริ่ม

แป้นพิมพ์

เปลี่ยนแปลงเค้าโครงของแป้นพิมพ์บนหน้าจอ LCD

หน้าจอลำดับเริ่มต้น(Job/Status):

เลือกข้อมูลลำดับเริ่มต้นที่คุณต้องการแสดงผลเมื่อคุณกดปุ่ม 

ข้อมูลที่เกี่ยวข้อง

➔ “การประหยัดพลังงาน” บนหน้าที่ 176

➔ “การป้องกันตัวอักษร” บนหน้าที่ 32

การตั้งค่าเครื่องพิมพ์

เลือกเมนูบนแผงควบคุมตามที่ได้อธิบายข้างต้น

การตั้งค่า > การตั้งค่าทั่วไป > การตั้งค่าเครื่องพิมพ์

คุณไม่สามารถเปลี่ยนแปลงการตั้งค่าที่ถูกบล็อกไว้โดยผู้ดูแลระบบของคุณได้

การตั้งค่าแหล่งที่มาของกระดาษ:

การตั้งค่ากระดาษ:

เลือกแหล่งจ่ายกระดาษเพื่อระบุขนาดกระดาษและประเภทกระดาษที่คุณใส่เข้าไป เมื่อเปิดใช้งาน **ตรวจสอบขนาดกระดาษอัตโนมัติ** เครื่องพิมพ์จะตรวจพบขนาดกระดาษที่คุณใส่เข้าไป

ถาดรองกระดาษหลัก:

เลือก **เปิด** เพื่อให้ลำดับการพิมพ์อันดับแรกไปที่กระดาษที่ใส่เข้าไปใน ถาดรองกระดาษด้านหลัง

การสลับ A4/Letter อัตโนมัติ:

เลือก **เปิด** เพื่อป้องกันกระดาษจากแหล่งจ่ายกระดาษที่กำหนดค่าเป็นขนาด A4 เมื่อไม่มีแหล่งจ่ายกระดาษที่กำหนดเป็น Letter หรือป้องกันกระดาษจากแหล่งจ่ายกระดาษที่ตั้งค่าเป็น Letter เมื่อไม่มีแหล่งจ่ายกระดาษที่ตั้งค่าเป็น A4

การตั้งค่าเลือกอัตโนมัติ:

เมื่อกระดาษหมด กระดาษจะถูกฟีดโดยอัตโนมัติจากถาดกระดาษที่มีการตั้งค่าเหมือนกับการตั้งค่ากระดาษสำหรับงานพิมพ์ คุณสามารถตั้งค่าการเลือกอัตโนมัติสำหรับทุกถาดกระดาษสำหรับแต่ละฟังก์ชันในการทำสำเนา แฟกซ์ หรืออื่น ๆ คุณไม่สามารถตั้งค่าทุกอย่างเป็นปิด

การตั้งค่านี้ถูกปิดใช้งานเมื่อคุณเลือกถาดกระดาษเฉพาะในการตั้งค่ากระดาษสำหรับงานพิมพ์ กระดาษอาจไม่ฟีดโดยอัตโนมัติ ทั้งนี้ขึ้นอยู่กับค่าประเภทกระดาษบนแท็บ **ระบบการพิมพ์** ของไดรเวอร์เครื่องพิมพ์

ข้อความแจ้งเตือนข้อผิดพลาด:

เลือก **เปิด** เพื่อแสดงผลข้อความแจ้งเตือนข้อผิดพลาดเมื่อขนาดหรือประเภทกระดาษที่เลือกไม่ตรงกับกระดาษที่ใส่เข้าไป

การแสดงผลการติดตั้ง กระดาษอัตโนมัติ:

เลือก **เปิด** เพื่อแสดงผลหน้าจอลำดับกระดาษ เมื่อใส่กระดาษไปในถาดป้องกันกระดาษ หากคุณปิดใช้งานคุณสมบัตินี้ คุณไม่สามารถพิมพ์จาก iPhone, iPad หรือ iPod touch โดยใช้ AirPrint

รายการขนาดกระดาษแบบกำหนดเอง:

คุณสามารถเปลี่ยนแปลงการตั้งค่าที่กำหนดโดยผู้ใช้ได้ ตัวเลือกนี้มีประโยชน์เมื่อคุณพิมพ์งานบ่อยๆ บนกระดาษขนาดที่ไม่ปกติ

ภาษาการพิมพ์:

เลือกภาษาการพิมพ์สำหรับอินเทอร์เฟซ USB หรืออินเทอร์เฟซเครือข่าย

การตั้งค่าพิมพ์สากล:

การตั้งค่าการพิมพ์เหล่านี้ถูกประยุกต์ใช้เมื่อคุณทำการพิมพ์โดยใช้อุปกรณ์ภายนอกโดยไม่ได้ใช้ไดรฟ์เวอร์เครื่องพิมพ์

ออฟเซตด้านบน:

ปรับขอบด้านบนของกระดาษ

ออฟเซตด้านซ้าย:

ปรับขอบด้านซ้ายของกระดาษ

ออฟเซตด้านบนในด้านหลัง:

ปรับระยะขอบบนสำหรับด้านหลังของหน้า เมื่อทำการพิมพ์ 2 หน้า

ออฟเซตด้านซ้ายในด้านหลัง:

ปรับระยะขอบด้านซ้ายสำหรับระยะขอบด้านหลังของหน้า เมื่อทำการพิมพ์ 2 หน้า

ตรวจสอบความกว้างของกระดาษ:

เลือก **เปิด** เพื่อตรวจสอบความกว้างกระดาษก่อนการพิมพ์ การทำเช่นนี้เพื่อป้องกันการพิมพ์เกินขอบของกระดาษ เมื่อการตั้งค่าขนาดกระดาษไม่ถูกต้อง แต่ความเร็วการพิมพ์อาจลดลง

ข้ามหน้าที่ว่างเปล่า:

ข้ามหน้าเปล่าในข้อมูลการพิมพ์โดยอัตโนมัติ

การกำหนดค่าการพิมพ์ PDL:

เลือกตัวเลือก การกำหนดค่าการพิมพ์ PDL ที่คุณต้องการใช้สำหรับการพิมพ์ผ่าน PCL หรือ PostScript

การตั้งค่าทั่วไป:

ขนาดกระดาษ

เลือกขนาดกระดาษค่าเริ่มต้นสำหรับการพิมพ์แบบ PCL หรือ PostScript

ประเภทกระดาษ

เลือกประเภทกระดาษค่าเริ่มต้นสำหรับการพิมพ์แบบ PCL หรือ PostScript

การวางแนว

เลือกการเรียงตัวกระดาษค่าเริ่มต้นสำหรับการพิมพ์แบบ PCL หรือ PostScript

คุณภาพ

เลือกคุณภาพการพิมพ์สำหรับการพิมพ์แบบ PCL หรือ PostScript

โหมดประหยัดหมึก

เลือก **เปิด** เพื่อประหยัดหมึกโดยการลดความหนาแน่นของการพิมพ์

- ลำดับการพิมพ์
 - หน้าสุดท้ายอยู่บนสุด
 - เริ่มพิมพ์จากหน้าแรกของไฟล์
 - หน้าแรกอยู่บนสุด
 - เริ่มพิมพ์จากหน้าสุดท้ายของไฟล์
- จำนวนสำเนา
 - ตั้งค่าจำนวนสำเนาที่จะพิมพ์
- ระยะขอบเย็บเล่ม
 - เลือกตำแหน่งการพับ
- การขับเคลื่อนกระดาษออกอัตโนมัติ
 - เลือก **เปิด** เพื่อขับเคลื่อนกระดาษออกโดยอัตโนมัติเมื่อการพิมพ์ถูกหยุดในระหว่างงานพิมพ์
- การพิมพ์ 2 ด้าน
 - เลือก **เปิด** เพื่อทำการพิมพ์แบบ 2 ด้าน

เมนู PCL:

- แหล่งแบบอักษร
 - เรสซีเดนต์
 - เลือกเพื่อใช้แบบอักษรที่ติดตั้งมาสำเร็จในเครื่องพิมพ์
 - ดาวนโโหลด
 - เลือกเพื่อใช้แบบอักษรที่คุณดาวนโโหลดมา
- จำนวนแบบอักษร
 - เลือกหมายเลขแบบอักษรเริ่มต้นสำหรับแหล่งกำเนิดแบบอักษรเริ่มต้น หมายเลขที่ใช้ได้แปรผันโดยขึ้นอยู่กับการตั้งค่าที่คุณทำ
- ระยะห่าง
 - ตั้งค่าระยะห่างแบบอักษรค่าเริ่มต้น หากแบบอักษรนั้นสามารถปรับขนาดได้ และเป็นระยะห่างแบบคงที่ คุณสามารถเลือกตั้งแต่ 0.44 ถึง 99.99 cpi (ตัวอักษรต่อนิ้ว) ในลักษณะที่เพิ่มทีละ 0.01
 - รายการนี้อาจไม่ปรากฏขึ้นมาทั้งนี้ขึ้นอยู่กับแหล่งกำเนิดแบบอักษร หรือการตั้งค่าหมายเลขแบบอักษร
- ความสูง
 - ตั้งค่าความสูงของแบบอักษรค่าเริ่มต้น หากแบบอักษรนั้นสามารถปรับขนาดได้ และได้สัดส่วน คุณสามารถเลือกตั้งแต่ 4.00 ถึง 999.75 cpi ในลักษณะที่เพิ่มทีละ 0.25
 - รายการนี้อาจไม่ปรากฏขึ้นมาทั้งนี้ขึ้นอยู่กับแหล่งกำเนิดแบบอักษร หรือการตั้งค่าหมายเลขแบบอักษร
- ชุดสัญลักษณ์
 - เลือกชุดสัญลักษณ์ค่าเริ่มต้น หากแบบอักษรที่คุณเลือกในแหล่งกำเนิดแบบอักษรและการตั้งค่าหมายเลขแบบอักษรไม่พร้อมใช้งานในการตั้งค่าชุดสัญลักษณ์ใหม่ แหล่งกำเนิดแบบอักษรและการตั้งค่าหมายเลขแบบอักษรจะถูกแทนที่ด้วยค่าเริ่มต้นโดยอัตโนมัติ IBM-US
- แบบฟอร์ม
 - ตั้งค่าจำนวนเส้นสำหรับขนาดกระดาษและการเรียงตัวที่เลือก การตั้งค่านี้ยังทำให้การเว้นระยะเส้น (VMI) เปลี่ยนแปลง และค่า VMI ใหม่จะถูกจัดเก็บไว้ในเครื่องพิมพ์ นั่นหมายความว่า การเปลี่ยนแปลงภายหลังของการตั้งค่าขนาดหรือการเรียงตัวกระดาษจะทำให้เกิดการเปลี่ยนแปลงในค่าแบบฟอร์มที่ขึ้นอยู่กับ VMI ที่จัดเก็บไว้

ฟังก์ชัน CR

เลือกคำสั่งป้อนแนวเมื่อทำการพิมพ์ด้วยไดรฟ์เวอร์จากระบบปฏิบัติการเฉพาะ

ฟังก์ชัน LF

เลือกคำสั่งป้อนแนวเมื่อทำการพิมพ์ด้วยไดรฟ์เวอร์จากระบบปฏิบัติการเฉพาะ

การกำหนดแหล่งกระดาษ

ตั้งค่าการปรับแนวสำหรับคำสั่งเลือกแหล่งกำเนิดกระดาษ เมื่อเลือกไว้ที่ **4** คำสั่งจะถูกตั้งค่าที่ทำงานรองรับกับเครื่องพิมพ์ HP LaserJet 4 เมื่อเลือกไว้ที่ **4K** คำสั่งจะถูกตั้งค่าที่ทำงานรองรับกับเครื่องพิมพ์ HP LaserJet 4000, 5000 และ 8000 เมื่อเลือกไว้ที่ **5S** คำสั่งจะถูกตั้งค่าที่ทำงานรองรับกับเครื่องพิมพ์ HP LaserJet 5S

เมนู PS:

แผ่นข้อผิดพลาด

เลือก **เปิด** เพื่อพิมพ์แผ่นงานที่แสดงสถานะเมื่อมีข้อผิดพลาดเกิดขึ้นในระหว่างการพิมพ์แบบ PostScript หรือ PDF

การใช้สี

เลือกโหมดสีสำหรับการพิมพ์แบบ PostScript

ไบนารี

เลือก **เปิด** เมื่อทำการพิมพ์ข้อมูลที่มีภาพไบนารี แอปพลิเคชันอาจส่งข้อมูลไบนารีได้แม้ว่าการตั้งค่าไดรฟ์เวอร์เครื่องพิมพ์ถูกตั้งไว้ที่ ASCII แต่คุณก็สามารถพิมพ์ข้อมูลเมื่อคุณสมบัตินี้ถูกเปิดใช้งานได้

ขนาดหน้า PDF

เลือกขนาดกระดาษเมื่อทำการพิมพ์ไฟล์ PDF หากเลือกไว้ที่ **อัตโนมัติ** ขนาดกระดาษถูกกำหนดไว้โดยขึ้นอยู่กับขนาดของหน้าแรก

ตัวแก้ไขข้อผิดพลาดอัตโนมัติ:

เลือกการกระทำเพื่อดำเนินการเมื่อเกิดข้อผิดพลาดในการพิมพ์ 2 หน้า หรือข้อผิดพลาดของหน่วยความจำเต็ม

เปิด

แสดงผลค่าเตือนและพิมพ์ในโหมดด้านเดียวเมื่อมีข้อผิดพลาดในการพิมพ์ 2 หน้าเกิดขึ้น หรือพิมพ์เฉพาะสิ่งที่เครื่องพิมพ์สามารถทำงานได้เมื่อหน่วยความจำเต็มเกิดขึ้น

ปิด

แสดงข้อความแจ้งข้อผิดพลาด และยกเลิกการพิมพ์

อินเทอร์เฟซอุปกรณ์หน่วยความจำ:

อุปกรณ์หน่วยความจำ:

เลือก **เปิดใช้งาน** เพื่อให้เครื่องพิมพ์สามารถเข้าถึงอุปกรณ์หน่วยความจำที่เสียบไว้ หากเลือกที่ **ปิดใช้งาน** คุณจะไม่สามารถบันทึกข้อมูลไปยังอุปกรณ์หน่วยความจำโดยผ่านเครื่องพิมพ์ได้ ซึ่งป้องกันมิให้เอกสารที่เป็นความลับโดนลบออกอย่างผิดกฎหมาย

การใช้ไฟพร้อมกัน:

เลือกว่าจะให้สิทธิการเข้าถึงอุปกรณ์หน่วยความจำจากคอมพิวเตอร์ที่เชื่อมต่อด้วยสาย USB หรือจากคอมพิวเตอร์ที่เชื่อมต่อเครือข่ายหรือไม่

กระดาษหนา:

เลือก **เปิด** เพื่อป้องกันไม่ให้อุปกรณ์บนผลงานพิมพ์ อย่างไรก็ตาม ความเร็วการพิมพ์อาจช้าลงด้วย

โหมดเงียบ:

เลือก **เปิด** เพื่อลดเสียงในระหว่างการพิมพ์ อย่างไรก็ตามความเร็วการพิมพ์จะช้าลงด้วย ทั้งนี้ขึ้นอยู่กับ การตั้งค่าประเภทกระดาษและคุณภาพการพิมพ์ที่คุณเลือก อาจไม่มีความแตกต่างในระดับเสียงที่เกิดขึ้น

เวลาในการแห้งของหมึก:

เลือกระยะเวลาอบแห้งหมึกที่คุณต้องการใช้เมื่อทำการพิมพ์แบบสองหน้า เครื่องพิมพ์จะพิมพ์อีกหน้า หลังจากพิมพ์หน้าหนึ่งแล้ว หากผลงานพิมพ์มีรอยเปื้อน ให้เพิ่มการตั้งค่าเวลา

สองทิศทาง:

เลือก **เปิด** เพื่อเปลี่ยนแปลงทิศทางการพิมพ์; พิมพ์ขณะที่หัวพิมพ์เคลื่อนที่ไปทางซ้ายและทางขวา หากเส้นบรรทัดแนวนอนหรือแนวตั้งในงานพิมพ์ของคุณไม่ชัดหรือไม่ตรงตำแหน่ง การปิดใช้งาน คุณสมบัตินี้ อาจช่วยแก้ปัญหา อย่างไรก็ตาม การกระทำเช่นนี้อาจลดความเร็วของการพิมพ์

ขยาย ถาดขาออก อัตโนมัติ:

เลือก **เปิด** เพื่อขยายตัวรองรับกระดาษขาออกออกมาโดยอัตโนมัติเมื่อทำการพิมพ์บนกระดาษที่ขนาดใหญ่กว่า A4

การเชื่อมต่อ PC ผ่าน USB:

เลือก **เปิดใช้งาน** เพื่ออนุญาตให้คอมพิวเตอร์เข้าถึงเครื่องพิมพ์เมื่อเชื่อมต่ออยู่กับ USB เมื่อเลือกไว้ที่ **ปิดใช้งาน** การพิมพ์และการสแกนที่ไม่ส่งข้อมูลผ่านการเชื่อมต่อเครือข่ายจะถูกจำกัดไว้

การตั้งค่าไทม์เอาต์ I/F USB:

ระบุระยะเวลาในหน่วยวินาทีที่จะต้องนับหมดไปก่อนที่จะสิ้นสุดการสื่อสารของ USB กับคอมพิวเตอร์ หลังจากเครื่องพิมพ์ได้รับงานพิมพ์จากไดรฟ์เวอร์เครื่องพิมพ์แบบ PostScript หรือไดรฟ์เวอร์เครื่องพิมพ์แบบ PCL หากไม่ได้กำหนดการสิ้นสุดของงานอย่างชัดเจนจากไดรฟ์เวอร์เครื่องพิมพ์แบบ PostScript หรือ PCL แล้ว อาจทำให้เกิดการสื่อสารของ USB แบบไม่รู้จบ หากกรณีดังกล่าวเกิดขึ้น เครื่องพิมพ์จะสิ้นสุดการสื่อสารหลังจากหมดเวลาที่กำหนดไว้ ป้อนค่า 0 (ศูนย์) หากคุณไม่ต้องการสิ้นสุดการสื่อสาร

ข้อมูลที่เกี่ยวข้อง

- ➔ ["การโหลดกระดาษ" บนหน้าที่ 37](#)
- ➔ ["การพิมพ์โดยใช้การตั้งค่าอย่างง่าย" บนหน้าที่ 49](#)
- ➔ ["การพิมพ์ไฟล์ JPEG จากอุปกรณ์หน่วยความจำ" บนหน้าที่ 93](#)
- ➔ ["การพิมพ์ไฟล์ TIFF จากอุปกรณ์หน่วยความจำ" บนหน้าที่ 94](#)

การตั้งค่าเครือข่าย

เลือกเมนูบนแผงควบคุมตามที่ได้อธิบายข้างล่าง



การตั้งค่า > การตั้งค่าทั่วไป > การตั้งค่าเครือข่าย

ตั้งค่า Wi-Fi:

ตั้งค่าหรือเปลี่ยนแปลงการตั้งค่าเครือข่ายแบบไร้สาย เลือกรหัสการเชื่อมต่อจากรายการต่อไปนี้ จากนั้นทำตามคำแนะนำบนแผงควบคุม

เราเตอร์:

- ตัวช่วยสร้างการตั้งค่า Wi-Fi

- ตั้งค่าปุ่มกด (WPS)
 - อื่นๆ
 - ตั้งค่ารหัส PIN (WPS)
 - เชื่อมต่อ Wi-Fi อัตโนมัติ
 - ปิดใช้งาน Wi-Fi
- คุณอาจจะสามารถแก้ปัญหาเครือข่ายโดยการปิดการทำงานการตั้งค่า Wi-Fi หรือทำการตั้งค่า Wi-Fi อีกครั้ง แต่ที่   > เราเตอร์ > เปลี่ยนการตั้งค่า > อื่นๆ > ปิดใช้งาน **Wi-Fi** > เริ่มการตั้งค่า

Wi-Fi Direct:

- iOS
- Android
- อุปกรณ์ OS อื่น ๆ
- เปลี่ยน
 - เปลี่ยนชื่อเครือข่าย
 - เปลี่ยนรหัสผ่าน
 - ปิดใช้งาน Wi-Fi Direct
 - คืนค่าการตั้งค่าเริ่มต้น

การตั้งค่า LAN แบบใช้สาย:

ตั้งค่าหรือเปลี่ยนแปลงการตั้งค่าเครือข่ายที่ใช้สาย LAN และเราเตอร์ เมื่อใช้งานการตั้งค่านี้ การเชื่อมต่อ Wi-Fi จะถูกปิดใช้งาน

สถานะเครือข่าย:

- แสดงหรือพิมพ์การตั้งค่าเครือข่ายปัจจุบัน
- สถานะ LAN/Wi-Fi แบบผ่านสาย
 - สถานะ Wi-Fi Direct
 - สถานะเซิร์ฟเวอร์อีเมล
 - แผ่นสถานะการพิมพ์

การตรวจสอบการเชื่อมต่อ:

ตรวจสอบการเชื่อมต่อเครือข่ายปัจจุบันและพิมพ์รายงานออกมา ถ้ามีปัญหาใดๆ กับการเชื่อมต่อ ให้ดูที่รายงานการตรวจสอบเพื่อทำการแก้ปัญหา

ขั้นสูง:

- ทำการตั้งค่าแบบละเอียดต่อไปนี้
- ชื่ออุปกรณ์
 - TCP/IP
 - พร็อกซีเซิร์ฟเวอร์
 - อีเมลเซิร์ฟเวอร์
 - IPv6 แอดเดรส

- การใช้เครือข่าย MS ร่วมกัน
- Link Speed & Duplex
- เปลี่ยนเส้นทางจาก HTTP เป็น HTTPS
- ปิดใช้งาน การกรอง IPsec/IP
- ปิดใช้งาน IEEE802.1X
- การรับส่ง iBeacon

ข้อมูลที่เกี่ยวข้อง

- ➔ “การตั้งค่า Wi-Fi โดยการป้อน SSID และรหัสผ่าน” บนหน้าที่ 293
- ➔ “วิธีการตั้งค่า Wi-Fi โดยการตั้งค่าปุ่มต้น (WPS)” บนหน้าที่ 294
- ➔ “วิธีการตั้งค่า Wi-Fi โดยการตั้งค่ารหัส PIN (WPS)” บนหน้าที่ 295
- ➔ “การพิมพ์เอกสารแสดงสถานะเครือข่าย” บนหน้าที่ 313
- ➔ “การตรวจสอบสถานะของการเชื่อมต่อเครือข่ายจากแผงควบคุม” บนหน้าที่ 306

การตั้งค่าบริการเว็บ

เลือกเมนูบนแผงควบคุมตามที่ได้อธิบายข้างล่าง

การตั้งค่า > การตั้งค่าทั่วไป > การตั้งค่าบริการเว็บ

คุณไม่สามารถเปลี่ยนแปลงการตั้งค่าที่ถูกล็อกไว้โดยผู้ดูแลระบบของคุณได้

บริการของ Epson Connect:

แสดงว่าเครื่องพิมพ์ลงทะเบียนและเชื่อมต่อกับ Epson Connect หรือไม่
คุณสามารถลงทะเบียนบริการโดยเลือกที่ **ลงทะเบียน** และทำตามคำแนะนำ
เมื่อคุณลงทะเบียนแล้ว คุณสามารถเปลี่ยนแปลงการตั้งค่าต่อไปนี้

- ระบุรับ/ทำต่อ
- ไม่ได้ลงทะเบียน

สำหรับรายละเอียด ดูที่เว็บไซต์ต่อไปนี้

<https://www.epsonconnect.com/>

<http://www.epsonconnect.eu> (ยุโรปเท่านั้น)

การตั้งค่าแฟกซ์ (เครื่องพิมพ์ที่รองรับแฟกซ์เท่านั้น)

การเลือก การตั้งค่า > การตั้งค่าทั่วไป > การตั้งค่าแฟกซ์ จากแผงควบคุมของเครื่องพิมพ์ที่แสดง
เมนูนี้

หมายเหตุ:

- นอกจากนี้คุณยังสามารถเข้าถึง การตั้งค่าแฟกซ์ จาก Web Config คลิกแท็บ **Fax** บนหน้าจอ Web Config
- เมื่อคุณใช้ Web Config เพื่อแสดงเมนู การตั้งค่าแฟกซ์ ส่วนติดต่อผู้ใช้และตำแหน่งที่ตั้งอาจมีความแตกต่างกันเล็กน้อยเมื่อเปรียบเทียบกับแผงควบคุมของเครื่องพิมพ์

ข้อมูลที่เกี่ยวข้อง

- ➔ “ปุ่มดำเนินการด่วน” บนหน้าที่ 362
- ➔ “การตั้งค่าพื้นฐาน” บนหน้าที่ 362
- ➔ “การตั้งค่าการส่ง” บนหน้าที่ 365
- ➔ “การตั้งค่าการรับ” บนหน้าที่ 366
- ➔ “การตั้งค่ารายงาน” บนหน้าที่ 373
- ➔ “การตั้งค่าความปลอดภัย” บนหน้าที่ 374
- ➔ “ตรวจสอบการเชื่อมต่อแฟกซ์” บนหน้าที่ 375
- ➔ “ตัวช่วยสร้างการตั้งค่าแฟกซ์” บนหน้าที่ 375

ปุ่มดำเนินการด่วน

คุณสามารถค้นหาเมนูบนแผงควบคุมของเครื่องพิมพ์ด้านล่าง:

การตั้งค่า > การตั้งค่าทั่วไป > การตั้งค่าแฟกซ์ > ปุ่มดำเนินการด่วน

หมายเหตุ:

- ❑ หากหน้าจอป้อนรหัสผ่านปรากฏขึ้น ให้ป้อนรหัสผ่านผู้ดูแลระบบ
- ❑ คุณไม่สามารถแสดงผลเมนูนี้บนหน้าจอ Web Config

ปุ่มดำเนินการด่วน 1, ปุ่มดำเนินการด่วน 2, ปุ่มดำเนินการด่วน 3:

ลงทะเบียนทางลัดได้สูงสุด 3 ทางลัดเพื่อให้คุณสามารถเข้าถึงเมนูที่คุณใช้งานบ่อยเมื่อส่งแฟกซ์ได้อย่างรวดเร็ว ทางลัดจะแสดงขึ้นมาบนเมนูต่อไปนี้

แท็บ แฟกซ์ > การตั้งค่าแฟกซ์

การตั้งค่าพื้นฐาน

คุณสามารถค้นหาเมนูบนแผงควบคุมของเครื่องพิมพ์ด้านล่าง:

การตั้งค่า > การตั้งค่าทั่วไป > การตั้งค่าแฟกซ์ > การตั้งค่าพื้นฐาน

หมายเหตุ:

- ❑ จากหน้าจอ Web Config คุณสามารถค้นหาเมนูด้านล่าง:

Fax แท็บ > Basic Settings

- ❑ หากหน้าจอป้อนรหัสผ่านปรากฏขึ้น ให้ป้อนรหัสผ่าน

ความเร็วในการแฟกซ์:

เลือกความเร็วการส่งผ่านแฟกซ์ เราขอแนะนำให้เลือกที่ **ช้า(9,600bps)** เมื่อข้อผิดพลาดการสื่อสารเกิดขึ้นถี่ เมื่อทำการส่ง/รับแฟกซ์ไปยัง/จากต่างประเทศ หรือเมื่อคุณกำลังใช้บริการโทรศัพท์แบบผ่าน IP (VoIP)

ECM:

ปรับแก้ไขข้อผิดพลาดโดยอัตโนมัติในการส่งผ่านแฟกซ์ (โหมดปรับแก้ไขข้อผิดพลาด) โดยส่วนใหญ่มีสาเหตุจากสัญญาณรบกวนสายโทรศัพท์ หากคุณสมบัตินี้ถูกปิดการทำงานแล้ว คุณไม่สามารถส่งหรือรับเอกสารเป็นสีได้

การตรวจหาเสียงโทรออก:

ตรวจจับเสียงการโทรศัพท์ก่อนเริ่มทำการโทร ถ้าเครื่องพิมพ์ถูกเชื่อมต่อกับสายโทรศัพท์แบบ PBX (ตู้สาขาโทรศัพท์ส่วนตัว) หรือสายโทรศัพท์แบบดิจิทัลแล้ว เครื่องพิมพ์อาจจะไม่สามารถทำการ

โทรศัพท์ได้ ในสถานการณ์นี้ ให้เปลี่ยนแปลงการตั้งค่า **ประเภทสาย** ไปเป็น **PBX** ถ้ายังไม่เป็นผล ให้ปิดการทำงานของคุณสมบัตินี้ อย่างไรก็ตาม การปิดการทำงานของคุณสมบัตินี้อาจจะทำให้ลดจำนวนตัวเลขหลักแรก และส่งแฟกซ์ไปยังหมายเลขผิดได้

โหมดโทรออก:

เลือกประเภทของระบบโทรศัพท์ที่คุณได้ทำการเชื่อมต่อกับเครื่องพิมพ์ เมื่อตั้งค่าที่ **แบบหมุน** คุณสามารถสลับไปมาชั่วคราวไปยังโหมดการเรียกโทรศัพท์จากสัญญาณพัลส์เพื่อให้สัญญาณเสียงโดยการกด * ("T" ถูกป้อนเข้าไป) ในขณะที่ทำการป้อนหมายเลขบนหน้าจอด้านบนของแฟกซ์ คุณสมบัตินี้อาจไม่แสดงขึ้นมาโดยขึ้นอยู่กับภูมิภาคหรือประเทศของคุณ

ประเภทสาย:

เลือกประเภทของสายโทรศัพท์ที่คุณได้ทำการเชื่อมต่อกับเครื่องพิมพ์

เมื่อใช้เครื่องพิมพ์ในสภาพแวดล้อมที่ใช้ส่วนขยายและต้องมีรหัสการเข้าถึงจากภายนอก เช่น 0 และ 9 ในการรับสายนอก ให้เลือก **PBX** สำหรับสภาพแวดล้อมที่ใช้โมเด็ม DSL หรืออะแดปเตอร์เทอร์มินัลขอแนะนำให้ตั้งค่าเป็น **PBX** ด้วย

รหัสการเข้าถึง

เลือก **ใช่** แล้วลงทะเบียนรหัสการเข้าถึงจากภายนอก เช่น 0 หรือ 9 จากนั้น เมื่อทำการส่งแฟกซ์ไปยังหมายเลขแฟกซ์ภายนอก ให้ป้อน # (รหัสต่อ) แทนรหัสผ่านเข้าที่มีจริง # (รหัสต่อ) ยังต้องใช้ใน **รายชื่อ** เป็นรหัสการเข้าถึงจากภายนอกด้วย ถัรหัสการเข้าถึงจากภายนอก เช่น 0 หรือ 9 ถูกตั้งไว้ในรายชื่อติดต่อ คุณจะไม่สามารถส่งแฟกซ์ไปยังผู้ติดต่อ ในกรณีนี้ ให้ตั้งค่า **รหัสการเข้าถึง** ไปที่ **ห้ามใช้** มิฉะนั้นคุณจะต้องเปลี่ยนรหัสใน **รายชื่อ** เป็น #

หัวกระดาษ:

ป้อนชื่อผู้ส่งของคุณและหมายเลขแฟกซ์ ข้อมูลเหล่านั้นจะปรากฏเป็นหัวเรื่องบนแฟกซ์ที่ส่งออกไป

- หมายเลขโทรศัพท์ของคุณ: คุณสามารถป้อนได้สูงสุด 20 ตัวอักษรโดยใช้ตัวเลข 0-9 + หรือเคาะเว้นว่าง สำหรับ Web Config คุณสามารถป้อนได้มากที่สุดถึง 30 รายการ
- ส่วนหัวแฟกซ์: คุณสามารถลงทะเบียนได้สูงสุดถึง 21 ชื่อผู้ส่งตามที่จำเป็น คุณสามารถป้อนได้สูงสุดถึง 40 ตัวอักษรสำหรับชื่อผู้ส่งแต่ละชื่อ สำหรับ Web Config ให้ป้อนหัวเรื่องในรูปแบบ Unicode (UTF-8)

โหมดการรับ:

เลือกโหมดการรับ ดูรายละเอียดได้ที่ข้อมูลที่เกี่ยวข้องด้านล่าง

DRD:

ถ้าคุณได้สมัครสมาชิกสำหรับบริการเสียงเรียกเข้าเฉพาะตัวจากบริษัทให้บริการโทรศัพท์ของคุณ ให้เลือกรูปแบบเสียงเรียกเข้าเพื่อใช้กับแฟกซ์ขาเข้า บริการเสียงเรียกเข้าเฉพาะตัวที่นำเสนอโดยบริษัทผู้ให้บริการโทรศัพท์หลายแห่ง (ชื่อบริการแตกต่างกันไปแล้วแต่บริษัท) ทำให้คุณมีหมายเลขโทรศัพท์หลายหมายเลขต่อหนึ่งสาย แต่ละหมายเลขถูกกำหนดให้มีรูปแบบเสียงเรียกเข้าที่ต่างกัน คุณสามารถใช้หนึ่งหมายเลขของการโทรเข้าแบบมีเสียงและหมายเลขอื่นๆ สำหรับการโทรเข้าสำหรับแฟกซ์ได้ ตัวเลือกนี้อาจจะ **เปิด** หรือ **ปิด** ทั้งนี้ขึ้นอยู่กับภูมิภาค

สัญญาณเรียกเข้าเพื่อรับสาย:

เลือกจำนวนครั้งของสัญญาณที่จะต้องเกิดขึ้นก่อนที่เครื่องพิมพ์จะได้รับแฟกซ์โดยอัตโนมัติ

การรับระยะไกล:

การรับระยะไกล

เมื่อคุณตอบรับการโทรของแฟกซ์ที่เข้ามาบนโทรศัพท์ที่เชื่อมต่อเข้ากับเครื่องพิมพ์แล้ว คุณสามารถเริ่มการรับแฟกซ์ได้โดยการเข้าไปยังรหัสการใช้โทรศัพท์

รหัสเริ่ม

ตั้งรหัสการเริ่มของ **การรับระยะไกล** ป้อน 2 ตัวอักขระโดยใช้ 0–9, *, #

การปฏิเสธแพคเกจ:

การปฏิเสธแพคเกจ

เลือกตัวเลือกเพื่อปฏิเสธการรับแพคเกจขยะ

- รายการหมายเลขที่ปฏิเสธ: ถ้าหมายเลขโทรศัพท์ของบุคคลอื่นอยู่ในรายการหมายเลขที่ปฏิเสธ ให้ตั้งค่าว่าจะปฏิเสธแพคเกจขาเข้าหรือไม่
- หัวกระดาษแพคเกจว่างเปล่า ถูกบล็อก: ถ้าหมายเลขโทรศัพท์ของบุคคลอื่นอยู่ในรายการบล็อก ให้ตั้งค่าว่าจะปฏิเสธการรับแพคเกจหรือไม่
- รายชื่อผู้ติดต่อที่ไม่ได้ลงทะเบียน: ถ้าหมายเลขโทรศัพท์ของบุคคลอื่นไม่อยู่ในรายชื่อติดต่อ ให้ตั้งค่าว่าจะปฏิเสธการรับแพคเกจหรือไม่

แก้ไขรายการหมายเลขที่ปฏิเสธ

คุณสามารถลงทะเบียนสูงสุด 30 รายการหมายเลขแพคเกจที่จะปฏิเสธแพคเกจและการโทร ป้อนได้สูงสุด 20 ตัวอักขระโดยใช้ตัวเลข 0–9, *, # หรือเคาะเว้นว่าง

ขนาดกระดาษในขณะรับแพคเกจ:

เลือกขนาดกระดาษสูงสุดสำหรับแพคเกจที่เครื่องพิมพ์สามารถรับได้

บันทึก/ส่งต่อรูปแบบไฟล์:

รูปแบบไฟล์:

เลือกรูปแบบที่คุณต้องการใช้สำหรับบันทึกหรือส่งต่อแพคเกจจาก **PDF** หรือ **TIFF**

การตั้งค่า PDF:

การเลือก **PDF** ใน **บันทึก/ส่งต่อรูปแบบไฟล์** จะเปิดใช้งานการตั้งค่า

รหัสผ่านเปิดเอกสาร:

การตั้งค่ารหัสผ่านกล่องขาเข้า:

เปิดใช้งานเพื่อตั้งรหัสผ่านสำหรับการเปิดแพคเกจที่บันทึกไว้หรือส่งต่อ

รหัสผ่าน:

ตั้งรหัสผ่านเปิดเอกสาร

รหัสผ่านการอนุญาต:

การตั้งค่ารหัสผ่านกล่องขาเข้า

เปิดใช้งานเพื่อตั้งรหัสผ่านสำหรับการพิมพ์หรือการแก้ไขในไฟล์ PDF

รหัสผ่าน

ตั้งรหัสผ่านของสิทธิ์ใน **รหัสผ่าน**

การพิมพ์: อนุญาตการพิมพ์จากไฟล์ PDF

การแก้ไข: อนุญาตการแก้ไขไฟล์ PDF

ข้อมูลที่เกี่ยวข้อง

- ➔ “การเปิดใช้งานการส่งแฟกซ์จากคอมพิวเตอร์” บนหน้าที่ 473
- ➔ “การทำให้เครื่องพิมพ์พร้อมสำหรับการส่งและรับแฟกซ์” บนหน้าที่ 462
- ➔ “การทำการตั้งค่าสำหรับระบบโทรศัพท์แบบ PBX” บนหน้าที่ 464
- ➔ “การรับแฟกซ์ขาเข้า” บนหน้าที่ 138
- ➔ “ทำการตั้งค่าสำหรับการบล็อกแฟกซ์ขยะ” บนหน้าที่ 473

การตั้งค่าการส่ง

คุณสามารถค้นหาเมนูบนแผงควบคุมของเครื่องพิมพ์ด้านล่าง:

การตั้งค่า > การตั้งค่าทั่วไป > การตั้งค่าแฟกซ์ > การตั้งค่าการส่ง

หมายเหตุ:

- ❑ จากหน้าจอ *Web Config* คุณสามารถค้นหาเมนูด้านล่าง:

Fax แท็บ > **Send Settings**

- ❑ หากหน้าจอป้อนรหัสผ่านปรากฏขึ้น ให้ป้อนรหัสผ่าน

การหมุนอัดโนมิตี:

ต้นฉบับขนาด A4 ที่วางใน ADF หรือบนกระจกสำหรับตัวสแกนที่มีขอบด้านยาวหันหน้าไปทางซ้ายจะถูกส่งออกเป็นแฟกซ์ขนาด A3 เปิดใช้งานตัวเลือกนี้เพื่อหมุนภาพที่สแกนสำหรับส่งออกเป็นขนาด A4

ส่งหน่วยความจำด่วน:

คุณลักษณะการส่งหน่วยความจำอย่างรวดเร็วเริ่มต้นส่งแฟกซ์เมื่อเครื่องพิมพ์เสร็จสิ้นการสแกนหน้าแรก หากคุณไม่ได้เปิดใช้งานคุณลักษณะนี้ เครื่องพิมพ์จะเริ่มส่งแฟกซ์หลังจากบันทึกภาพที่สแกนได้ทั้งหมดไปยังหน่วยความจำแล้ว ด้วยการตั้งค่าคุณสมบัตินี้ คุณสามารถลดเวลาการทำงานโดยรวมเนื่องจากการสแกนและการส่งข้อมูลจะกระทำได้ขนานกันไป

ส่งเป็นชุด:

เมื่อมีแฟกซ์หลายฉบับรอที่จะส่งไปยังผู้รับคนเดียว ตัวเลือกนี้จะรวมกลุ่มแฟกซ์เข้าด้วยกันเพื่อส่งแฟกซ์ทั้งหมดในครั้งเดียว สามารถส่งเอกสารไม่เกินห้าฉบับ (รวมทั้งหมดสูงสุด 200 หน้า) ได้ในครั้งเดียว ซึ่งช่วยให้คุณประหยัดค่าใช้จ่ายในการส่งข้อมูลโดยลดจำนวนครั้งของการเชื่อมต่อ

บันทึกข้อมูลล้มเหลว:

บันทึกเอกสารที่ไม่สามารถส่งออกได้ในหน่วยความจำของเครื่องพิมพ์ คุณสามารถส่งเอกสารใหม่ได้จาก **Job/Status**

ตั้งค่า ระยะเวลาการจับเก็บ:

ระยะเวลาการจับเก็บ

ตั้งค่าระยะเวลาเป็นจำนวนวันที่จะกำหนดให้เครื่องพิมพ์จับเก็บเอกสารที่ไม่สามารถพิมพ์

เวลารอสำหรับ ต้นฉบับ ถัดไป:

ตั้งเวลาให้รอต้นฉบับถัดไป เครื่องพิมพ์เริ่มส่งแฟกซ์หลังจากผ่านเวลาที่กำหนดแล้ว

เวลาแสดงตัวอย่างแฟกซ์:

คุณสามารถดูตัวอย่างเอกสารที่สแกนได้ตามเวลาที่ตั้งไว้ก่อนส่งออกไปได้ เครื่องพิมพ์เริ่มส่งแฟกซ์หลังจากผ่านเวลาที่กำหนดแล้ว

อนุญาต ส่งข้อมูล:

การเลือก **อนุญาต** อนุญาตให้คุณส่งข้อมูลแฟกซ์ที่ส่งด้วย แฟกซ์ > การตั้งค่าแฟกซ์ > ส่งข้อมูล

PC to FAX Function:

รายการนี้จะแสดงขึ้นมาบนหน้าจอ Web Config เท่านั้น เปิดใช้งานการส่งแฟกซ์โดยใช้คอมพิวเตอร์ไคลเอนต์

การตั้งค่าการรับ

ข้อมูลที่เกี่ยวข้อง

- ➔ "การตั้งค่าบันทึก/ส่งต่อ" บนหน้าที่ 366
- ➔ "การตั้งค่าการพิมพ์" บนหน้าที่ 371

การตั้งค่าบันทึก/ส่งต่อ

บันทึก/ส่งต่อโดยไม่มีเงื่อนไข:

คุณสามารถค้นหาเมนูบนแผงควบคุมของเครื่องพิมพ์ด้านล่าง:

การตั้งค่า > การตั้งค่าทั่วไป > การตั้งค่าแฟกซ์ > การตั้งค่าการรับ > การตั้งค่าบันทึก/ส่งต่อ > บันทึก/ส่งต่อโดยไม่มีเงื่อนไข

หมายเหตุ:

จากหน้าจอ Web Config คุณสามารถค้นหาเมนูด้านล่าง:

แท็บ Fax > Save/Forward Settings > Unconditional Save/Forward

คุณสามารถตั้งค่าปลายทางการบันทึกและการส่งต่อไปยัง กล่องขาเข้า คอมพิวเตอร์ อุปกรณ์หน่วยความจำภายนอก ที่อยู่อีเมล เซิร์ฟเวอร์ และเครื่องแฟกซ์อื่นๆ คุณสามารถใช้คุณสมบัติเหล่านี้ได้ในเวลาเดียวกัน หากคุณตั้งค่ารายการทั้งหมดเป็น **ปิด** ในแผงควบคุมของเครื่องพิมพ์ เครื่องจะถูกตั้งค่าให้พิมพ์แฟกซ์ขาเข้า

ข้อมูลที่เกี่ยวข้อง

- ➔ "การตั้งค่าการบันทึกสำหรับรับแฟกซ์" บนหน้าที่ 466
- ➔ "การตั้งค่าการส่งต่อสำหรับรับแฟกซ์" บนหน้าที่ 467

บันทึกไปยังกล่องขาเข้า:

บันทึกแฟกซ์ขาเข้าใน กล่องขาเข้า ของเครื่องพิมพ์ สามารถบันทึกได้สูงสุด 200 ฉบับ โปรดทราบว่า การบันทึกเอกสาร 200 ฉบับอาจเป็นไปได้ ขึ้นอยู่กับเงื่อนไขการใช้งาน เช่น ขนาดไฟล์ของเอกสารที่บันทึก และการใช้คุณสมบัติการบันทึกแฟกซ์หลายอย่างในขณะนั้น

เนื่องจากแฟกซ์ขาเข้าไม่ได้ถูกพิมพ์โดยอัตโนมัติ คุณสามารถดูรายการได้ในหน้าจอของเครื่องพิมพ์ และพิมพ์เฉพาะรายการที่ต้องการได้ อย่างไรก็ตาม ถ้าคุณเลือก **ใช่** และพิมพ์ ในรายการอื่น เช่น **บันทึกไปยังคอมพิวเตอร์** ใน **บันทึก/ส่งต่อโดยไม่มีเงื่อนไข**, แฟกซ์ขาเข้าจะถูกพิมพ์โดยอัตโนมัติ

บันทึกไปยังคอมพิวเตอร์:

บันทึกแฟกซ์ขาเข้าเป็นไฟล์ PDF หรือ TIFF บนคอมพิวเตอร์ที่เชื่อมต่อกับเครื่องพิมพ์ คุณสามารถตั้งค่านี้ไปที่ **ใช่** โดยใช้เฉพาะ FAX Utility ติดตั้ง FAX Utility บนคอมพิวเตอร์ล่วงหน้า หลังจากตั้งค่านี้ไปที่ **ใช่** คุณสามารถเปลี่ยนแปลงค่านี้ไปยัง **ใช่และพิมพ์**

บันทึกไปยังอุปกรณ์หน่วยความจำ:

บันทึกแฟกซ์ขาเข้าเป็นไฟล์ PDF หรือ TIFF บนอุปกรณ์หน่วยความจำภายนอกที่เชื่อมต่อกับเครื่องพิมพ์ การเลือก **ใช่และพิมพ์** จะพิมพ์แฟกซ์ขาเข้าในขณะที่บันทึกไปยังอุปกรณ์หน่วยความจำด้วย

เอกสารที่ได้รับจะถูกบันทึกในหน่วยความจำของเครื่องพิมพ์ชั่วคราวก่อนที่จะเอกสารจะถูกบันทึกในอุปกรณ์หน่วยความจำที่เชื่อมต่อกับเครื่องพิมพ์ เนื่องจากข้อผิดพลาดจากหน่วยความจำที่เต็มจะปิดใช้งานการส่งและการรับแฟกซ์ ให้เก็บอุปกรณ์หน่วยความจำเชื่อมต่อกับเครื่องพิมพ์ไว้

ส่งต่อ:

ส่งต่อแฟกซ์ขาเข้าไปยังเครื่องแฟกซ์อื่น หรือส่งไปต่อเป็นไฟล์ PDF หรือ TIFF ไปยังเซิร์ฟเวอร์บนเครือข่าย หรือไปยังที่อยู่อีเมล แฟกซ์ที่ส่งต่อจะถูกลบออกจากเครื่องพิมพ์ การเลือก **ใช่และพิมพ์** จะพิมพ์แฟกซ์ขาเข้าในขณะที่ส่งต่อไปยังปลายทาง อันดับแรก ให้เพิ่มปลายทางในการส่งต่อในรายชื่อผู้ติดต่อ หากต้องการส่งต่อไปยังที่อยู่อีเมล ให้กำหนดค่าการตั้งค่าเซิร์ฟเวอร์อีเมลด้วย

- รายการปลายทาง: คุณสามารถเลือกปลายทางการส่งต่อจากรายชื่อผู้ติดต่อที่คุณเพิ่มไว้ล่วงหน้า

หากคุณได้เลือกโพลเดอร์ที่ใช้ร่วมกันบนเครือข่ายหรือที่อยู่อีเมลเป็นปลายทางการส่งต่อ เราขอแนะนำให้คุณทดสอบว่าคุณสามารถส่งภาพที่สแกนไปยังปลายทางในโหมดการสแกนได้หรือไม่ เลือก **สแกน > อีเมล** หรือ **สแกน > โพลเดอร์เครือข่าย/FTP** จากหน้าจอหลัก เลือกปลายทางแล้วเริ่มต้นการสแกน

- ตัวเลือกเมื่อการส่งต่อล้มเหลว: คุณสามารถเลือกว่าจะพิมพ์แฟกซ์ที่ล้มเหลวหรือบันทึกไปยังกล่องขาเข้า

เมื่อ กล่องขาเข้า เต็ม การรับแฟกซ์จะถูกปิดใช้งาน คุณควรลบเอกสารออกจากกล่องขาเข้าเมื่อเอกสารได้รับการตรวจสอบแล้ว จำนวนเอกสารที่ไม่สามารถส่งต่อได้จะแสดงขึ้นมาบน

 บนหน้าจอหลัก นอกเหนือจากงานที่ยังไม่ประมวลผลอื่น ๆ

การแจ้งเตือนอีเมล:

ส่งการแจ้งเตือนทางอีเมลเมื่อกระบวนการที่คุณเลือกด้านล่างเสร็จสมบูรณ์ คุณสามารถใช้คุณสมบัติด้านล่างนี้ได้ในเวลาเดียวกัน

ผู้รับ

ตั้งค่าปลายทางของการแจ้งเตือนเมื่อกระบวนการเสร็จสมบูรณ์

แจ้งเมื่อรับสำเร็จ

ส่งการแจ้งเตือนเมื่อการรับแฟกซ์เสร็จสมบูรณ์

แจ้งเมื่อพิมพ์สำเร็จ

ส่งการแจ้งเตือนเมื่อการพิมพ์แฟกซ์เสร็จสมบูรณ์

แจ้งเมื่อบันทึกใน อุปกรณ์หน่วยความจำสำเร็จ

ส่งการแจ้งเตือนเมื่อการบันทึกแฟกซ์ไปยังอุปกรณ์หน่วยความจำเสร็จสมบูรณ์

แจ้งเมื่อส่งต่อสำเร็จ

ส่งการแจ้งเตือนเมื่อการส่งต่อแฟกซ์เสร็จสมบูรณ์

ข้อมูลที่เกี่ยวข้อง

- ➔ “การตั้งค่าการบันทึกสำหรับรับแฟกซ์” บนหน้าที่ 466
- ➔ “การตั้งค่าการส่งต่อสำหรับรับแฟกซ์” บนหน้าที่ 467

บันทึก/ส่งต่อโดยมีเงื่อนไข:

คุณสามารถค้นหาเมนูบนแผงควบคุมของเครื่องพิมพ์ด้านล่าง:

การตั้งค่า > การตั้งค่าทั่วไป > การตั้งค่าแฟกซ์ > การตั้งค่าการรับ > การตั้งค่าบันทึก/ส่งต่อ > บันทึก/ส่งต่อโดยมีเงื่อนไข

หมายเหตุ:

จากหน้าจอ *Web Config* คุณสามารถค้นหาเมนูด้านล่าง:

Fax แท็บ > Save/Forward Settings > Conditional Save/Forward

คุณสามารถตั้งค่าปลายทางการบันทึกและ/หรือการส่งต่อไปยัง กล่องขาเข้า กล่องความลับ อุปกรณ์หน่วยความจำภายนอก ที่อยู่อีเมล เซิร์ฟเวอร์ และเครื่องแฟกซ์อื่นๆ

สำหรับการสลับระหว่างการเปิดใช้งานหรือปิดใช้งานเงื่อนไข ให้แตะที่ใดก็ได้บนรายการที่ตั้งค่าไว้ ยกเว้นสำหรับ >

ข้อมูลที่เกี่ยวข้อง

- ➔ “การตั้งค่าเพื่อบันทึกสำหรับการรับแฟกซ์ด้วยเงื่อนไขที่ระบุ” บนหน้าที่ 469
- ➔ “การตั้งค่าเพื่อส่งต่อสำหรับการรับแฟกซ์ด้วยเงื่อนไขที่ระบุ” บนหน้าที่ 471

ชื่อ:

ป้อนชื่อของเงื่อนไข

เงื่อนไข:

เลือกเงื่อนไข จากนั้นทำการตั้งค่า

การจับคู่หมายเลขแฟกซ์ของผู้ส่ง

เมื่อหมายเลขแฟกซ์ของผู้ส่งตรงกัน แฟกซ์ขาเข้าจะถูกบันทึกไว้และส่งต่อ

ที่อยู่ย่อย(SUB)ตรงกัน

เมื่อที่อยู่ย่อย (SUB) ตรงกัน แฟกซ์ขาเข้าจะถูกบันทึกไว้และส่งต่อ

รหัสผ่าน(SID) ตรงกัน

เมื่อรหัสผ่าน (SID) ตรงกัน แฟกซ์ขาเข้าจะถูกบันทึกไว้และส่งต่อ

เวลาที่รับ

บันทึกและส่งต่อแฟกซ์ขาเข้าในระหว่างช่วงเวลาทีระบุไว้

ปลายทางการบันทึก/ส่งต่อ:

เลือกปลายทางที่จะบันทึกและส่งต่อเอกสารที่ได้รับที่ตรงกับเงื่อนไข คุณสามารถใช้คุณสมบัติด้านล่างนี้ได้ในเวลาเดียวกัน

บันทึกในกล่องแฟกซ์:

บันทึกแฟกซ์ขาเข้าใน กล่องขาเข้า หรือกล่องความลับ

คุณสามารถบันทึกได้สูงสุด 200 เอกสาร โปรดทราบว่า การบันทึกเอกสาร 200 ฉบับอาจเป็นไปได้ ขึ้นอยู่กับเงื่อนไขการใช้งาน เช่น ขนาดไฟล์ของเอกสารที่บันทึก และการใช้คุณสมบัติการบันทึกแฟกซ์หลายอย่างในขณะนั้น

บันทึกไปยังอุปกรณ์หน่วยความจำ:

บันทึกแฟกซ์ขาเข้าเป็นไฟล์ PDF หรือ TIFF บนอุปกรณ์หน่วยความจำภายนอกที่เชื่อมต่อ กับเครื่องพิมพ์

เอกสารที่ได้รับจะถูกบันทึกในหน่วยความจำของเครื่องพิมพ์ชั่วคราวก่อนที่เอกสารจะถูก บันทึกในอุปกรณ์หน่วยความจำที่เชื่อมต่อกับเครื่องพิมพ์ เนื่องจากข้อผิดพลาดจากหน่วย ความจำที่เต็มจะปิดใช้งานการส่งและการรับแฟกซ์ ให้เก็บอุปกรณ์หน่วยความจำเชื่อมต่อกับเครื่องพิมพ์ไว้

ส่งต่อ:

ส่งต่อแฟกซ์ขาเข้าไปยังเครื่องแฟกซ์อื่น หรือส่งไปต่อเป็นไฟล์ PDF หรือ TIFF ไปยัง แพร่โพลเดอรรบนเครือข่าย หรือไปยังที่อยู่อีเมล แฟกซ์ที่ส่งต่อจะถูกลบออกจาก เครื่องพิมพ์ อันดับแรก ให้เพิ่มปลายทางการส่งต่อในรายชื่อผู้ติดต่อ หากต้องการส่งต่อไปยังที่อยู่อีเมล คุณต้องกำหนดค่าการตั้งค่าเซิร์ฟเวอร์อีเมลด้วย

รายการปลายทาง: คุณสามารถเลือกปลายทางการส่งต่อจากรายชื่อผู้ติดต่อที่คุณเพิ่มไว้ล่วงหน้า

หากคุณได้เลือกโพลเดอรรที่ใช้ร่วมกันบนเครือข่ายหรือที่อยู่อีเมลเป็นปลายทางการส่งต่อ เราขอแนะนำให้คุณทดสอบว่าคุณสามารถส่งภาพที่สแกนไปยังปลายทางในโหมดการสแกนได้หรือไม่ เลือก **สแกน > อีเมล** หรือ **สแกน > โพลเดอรรเครือข่าย/FTP** จากหน้าจอหลัก เลือกปลายทางแล้วเริ่มต้นการสแกน

ตัวเลือกเมื่อการส่งต่อล้มเหลว: คุณสามารถเลือกว่าจะพิมพ์แฟกซ์ที่ล้มเหลวหรือบันทึกไปยัง กล่องขาเข้า

พิมพ์:

พิมพ์แฟกซ์ขาเข้า

การแจ้งเตือนอีเมล:

ส่งการแจ้งเตือนทางอีเมลเมื่อกระบวนการที่คุณเลือกด้านล่างเสร็จสมบูรณ์ คุณสามารถใช้คุณสมบัติด้านล่างนี้ได้ในเวลาเดียวกัน

ผู้รับ

ตั้งคาปลายทางของการแจ้งเตือนเมื่อกระบวนการเสร็จสมบูรณ์

แจ้งเมื่อรับสำเร็จ

ส่งการแจ้งเตือนเมื่อการรับแฟกซ์เสร็จสมบูรณ์

แจ้งเมื่อพิมพ์สำเร็จ

ส่งการแจ้งเตือนเมื่อการพิมพ์แฟกซ์เสร็จสมบูรณ์

แจ้งเมื่อบันทึกใน อุปกรณ์หน่วยความจำสำเร็จ

ส่งการแจ้งเตือนเมื่อการบันทึกแฟกซ์ไปยังอุปกรณ์หน่วยความจำเสร็จสมบูรณ์

แจ้งเมื่อส่งต่อสำเร็จ

ส่งการแจ้งเตือนเมื่อการส่งต่อแฟกซ์เสร็จสมบูรณ์

บันทึก/ส่งต่อรูปแบบไฟล์:

คุณสามารถตั้งค่ารูปแบบไฟล์เมื่อทำการบันทึกหรือส่งต่อแฟกซ์ขาเข้า

การตั้งค่า PDF:

การเลือก **PDF** ใน บันทึก/ส่งต่อรูปแบบไฟล์ จะเปิดใช้งานการตั้งค่า

รหัสผ่านเปิดเอกสาร:

การตั้งค่ารหัสผ่านกล่องขาเข้า:

เปิดใช้งานเพื่อตั้งรหัสผ่านสำหรับการเปิดแฟกซ์ที่บันทึกไว้หรือส่งต่อ

รหัสผ่าน:

ตั้งรหัสผ่านเปิดเอกสาร

รหัสผ่านการอนุญาต:

การตั้งค่ารหัสผ่านกล่องขาเข้า

เปิดใช้งานเพื่อตั้งรหัสผ่านสำหรับการพิมพ์หรือการแก้ไขในไฟล์ PDF

รหัสผ่าน

ตั้งรหัสผ่านของสิทธิ์ใน รหัสผ่าน

การพิมพ์: อนุญาตการพิมพ์จากไฟล์ PDF

การแก้ไข: อนุญาตการแก้ไขไฟล์ PDF

รายงานการส่ง:

พิมพ์รายงานการส่งโดยอัตโนมัติหลังจากคุณบันทึกและส่งต่อแฟกซ์ขาเข้าแล้ว

การเลือก **พิมพ์เมื่อผิดพลาด** จะพิมพ์รายงานเฉพาะเมื่อคุณบันทึกหรือส่งต่อแฟกซ์ขาเข้าและมีข้อผิดพลาดเกิดขึ้น

ข้อมูลที่เกี่ยวข้อง

- ➔ ["การตั้งค่าเพื่อบันทึกสำหรับการรับแฟกซ์ด้วยเงื่อนไขที่ระบุ"](#) บนหน้าที่ 469
- ➔ ["การตั้งค่าเพื่อส่งต่อสำหรับการรับแฟกซ์ด้วยเงื่อนไขที่ระบุ"](#) บนหน้าที่ 471

การตั้งค่าทั่วไป:

คุณสามารถค้นหาเมนูบนแผงควบคุมของเครื่องพิมพ์ด้านล่าง:

การตั้งค่า > การตั้งค่าทั่วไป > การตั้งค่าแฟกซ์ > การตั้งค่าการรับ > การตั้งค่าบันทึก/ส่งต่อ > การตั้งค่าทั่วไป

หมายเหตุ:

จากหน้าจอ *Web Config* คุณสามารถค้นหาเมนูด้านล่าง:

แท็บ **Fax > Fax Box > Inbox**

แท็บ **Fax > Save/Forward Settings > Common Settings**

การตั้งค่า กล่องจดหมาย:

ตัวเลือก เมื่อหน่วยความจำเต็ม:

คุณสามารถเลือกการทำงานให้พิมพ์แฟกซ์ขาเข้าหรือปฏิเสธการรับเมื่อหน่วยความจำของกล่องขาเข้า เต็ม

การตั้งค่ารหัสผ่านกล่องขาเข้า:

รหัสผ่านจะป้องกัน กล่องขาเข้า เพื่อจำกัดผู้ใช้ในการเรียกดูแฟกซ์ขาเข้า เลือก **เปลี่ยน** เพื่อเปลี่ยนรหัสผ่านและเลือก **รีเซ็ต** เพื่อยกเลิกการป้องกันด้วยรหัสผ่าน ขณะที่เปลี่ยนหรือรีเซ็ตรหัสผ่าน คุณต้องมีรหัสผ่านปัจจุบัน

คุณไม่สามารถตั้งรหัสผ่านเมื่อ **ตัวเลือก เมื่อหน่วยความจำเต็ม** ถูกตั้งค่าไปที่ **รับและพิมพ์แฟกซ์**

อีเมลเรื่องที่จะส่งต่อ:

คุณสามารถระบุหัวข้อสำหรับอีเมลเมื่อส่งต่อไปยังที่อยู่อีเมล

การตั้งค่าลบเอกสารในช่อง:

การตั้งค่าลบเอกสารในช่อง:

การเลือก **เปิด** จะลบเอกสารแฟกซ์ขาเข้าในกล่องขาเข้าโดยอัตโนมัติหลังจากเลยระยะเวลาที่กำหนดไว้

ระยะเวลาจนถึงการลบ:

ตั้งค่าระยะเวลาเป็นจำนวนวันที่จะกำหนดให้ลบเอกสารที่บันทึกไว้ในกล่องขาเข้า

แฟกซ์ที่จะลบ:

เลือกเอกสารที่คุณต้องการลบจาก **อ่านแล้ว**, **ยังไม่ได้อ่าน** และ **ทั้งหมด**



(เมนู):

คุณสามารถค้นหาเมนูบนแผงควบคุมของเครื่องพิมพ์ด้านล่าง:

การตั้งค่า > การตั้งค่าทั่วไป > การตั้งค่าแฟกซ์ > การตั้งค่าการรับ > การตั้งค่าบันทึก/ส่งต่อ

หมายเหตุ:

คุณไม่สามารถพิมพ์รายการจากหน้าจอ *Web Config*

พิมพ์รายการบันทึก/ส่งต่อโดยมีเงื่อนไข:

พิมพ์ รายการบันทึก/ส่งต่อโดยมีเงื่อนไข

การตั้งค่าการพิมพ์

คุณสามารถค้นหาเมนูบนแผงควบคุมของเครื่องพิมพ์ด้านล่าง:

การตั้งค่า > การตั้งค่าทั่วไป > การตั้งค่าแฟกซ์ > การตั้งค่าการรับ > การตั้งค่าการพิมพ์

หมายเหตุ:

จากหน้าจอ *Web Config* คุณสามารถค้นหาเมนูด้านล่าง:

Fax แท็บ > Print Settings

หากหน้าจอป้อนรหัสผ่านปรากฏขึ้น ให้ป้อนรหัสผ่าน

การลดขนาดอัตโนมัติ:

พิมพ์แฟกซ์ขาเข้าจากเอกสารขนาดใหญ่โดยลดขนาดให้พอดีกับกระดาษในถาดกระดาษ การลดขนาดอาจไม่เป็นไปได้เสมอไปขึ้นอยู่กับข้อมูลที่ได้รับ ถ้าคุณสมบัตินี้ถูกปิด เอกสารขนาดใหญ่จะถูกพิมพ์ออกมาที่ขนาดดั้งเดิมบนหลายแผ่นของกระดาษ หรือหน้าที่สองที่ว่างเปล่าอาจถูกปฏิเสธได้

การตั้งค่าแบ่งหน้า:

พิมพ์แฟกซ์ขาเข้าพร้อมการแยกหน้าเมื่อขนาดของเอกสารที่ได้รับมีขนาดใหญ่กว่าขนาดของกระดาษที่ใส่ในเครื่องพิมพ์

การพิมพ์ทางเลือก:

ทำการตั้งค่าพิมพ์เมื่อขนาดของเอกสารของแฟกซ์ขาเข้ามีขนาดใหญ่กว่าขนาดของกระดาษที่ใส่ในเครื่องพิมพ์

การเลือก **เปิด (แบ่งหน้า)** จะแยกเอกสารตามแนวยาวเพื่อพิมพ์เอกสารที่ได้รับ การเลือก **เปิด (ลดให้พอดี)** จะลดขนาดการพิมพ์ลงอย่างต่ำ 50 % เพื่อพิมพ์

การหมุนอัตโนมัติ:

หมุนแฟกซ์ขาเข้าในแนวนอนของเอกสารขนาด A4 (Letter, B5 หรือ A5) เพื่อให้สามารถพิมพ์บนขนาดกระดาษ A4 (Letter, B5 หรือ A5) ได้ การตั้งค่านี้ถูกใช้เมื่อการตั้งค่าขนาดกระดาษสำหรับอย่างน้อยหนึ่งแหล่งจ่ายกระดาษถูกใช้สำหรับการพิมพ์แฟกซ์ถูกตั้งค่าที่ A4 (B5, A5 หรือ Letter)

เมื่อเลือก **ปิด** แฟกซ์ขาเข้าในแนวนอนของกระดาษขนาด A4 (Letter, B5 หรือ A5) ซึ่งมีความกว้างเท่ากับเอกสารแนวตั้งขนาด A3 (Tabloid, B4 หรือ A4) จะถือว่าเทียบเท่ากับแฟกซ์ขนาด A3 (Tabloid, B4 หรือ A4) และพิมพ์ออกมาในลักษณะดังกล่าว

ตรวจสอบการตั้งค่าแหล่งจ่ายกระดาษสำหรับการพิมพ์แฟกซ์ และขนาดกระดาษสำหรับแหล่งจ่ายกระดาษในเมนูต่อไปนี้ใน **การตั้งค่า > การตั้งค่าทั่วไป > การตั้งค่าเครื่องพิมพ์ > การตั้งค่าแหล่งที่มาของกระดาษ**

การตั้งค่าเลือกอัตโนมัติ

การตั้งค่ากระดาษ > ขนาดกระดาษ

เพิ่มข้อมูลการรับ:

พิมพ์ข้อมูลที่ได้รับในแฟกซ์ขาเข้า แม้ว่าผู้ส่งจะไม่ได้ตั้งค่าข้อมูลหัวเรื่องก็ตาม ข้อมูลที่ได้รับได้แก่ วันที่และเวลาที่ได้รับ ID ของผู้ส่ง ID การรับ (เช่น "#001") และหมายเลขหน้า (เช่น "P1") การเรียงตัวของไอดีการรับที่พิมพ์บนแฟกซ์ขาเข้า ให้คุณสามารถตรวจสอบบันทึกการส่งในรายงานแฟกซ์และประวัติงานแฟกซ์ได้ เมื่อเปิดใช้งาน **การตั้งค่าแบ่งหน้า** จำนวนหน้าที่แยกออกจะรวมอยู่ด้วย

2-ด้าน:

คุณสามารถพิมพ์หลายหน้าของแฟกซ์ขาเข้าบนทั้งสองด้านของกระดาษ

พิมพ์เวลาเริ่มต้น:

เลือกตัวเลือกเพื่อเริ่มต้นการพิมพ์แฟกซ์ที่จะได้รับ

ได้รับหน้าทั้งหมดแล้ว: การพิมพ์หลังจากรับหน้าทั้งหมดแล้ว ในการเริ่มการพิมพ์หน้าแรกหรือหน้าสุดท้าย จะขึ้นอยู่กับค่าของคุณสมบัติ **แถวลำดับการจัดเรียง** ดูคำอธิบายสำหรับ **แถวลำดับการจัดเรียง**

ได้รับหน้าแรกแล้ว: เริ่มการพิมพ์เมื่อได้รับหน้าแรกแล้ว จากนั้นพิมพ์ตามลำดับเมื่อได้รับหน้าอื่น ๆ หากเครื่องพิมพ์ไม่สามารถเริ่มการพิมพ์ เช่น เมื่อกำลังพิมพ์งานอื่นอยู่ เครื่องพิมพ์จะเริ่มการพิมพ์หน้าที่ได้รับเป็นชุดเมื่อพร้อมทำงาน

แถวลำดับการจัดเรียง:

เนื่องจากหน้าแรกจะถูกพิมพ์ลำดับสุดท้าย (เอาต์พุตไปอยู่บนสุด) เอกสารที่พิมพ์แล้วจะซ้อนกันในลำดับหน้าที่ถูกต้อง เมื่อเครื่องพิมพ์กำลังทำงานด้วยหน่วยความจำต่ำ คุณสมบัตินี้อาจจะไม่พร้อมใช้งาน

เวลาหยุดพิมพ์ชั่วคราว:

เวลาหยุดพิมพ์ชั่วคราว

ในระหว่างช่วงเวลาที่กำหนด เครื่องพิมพ์จะบันทึกเอกสารที่ได้รับในหน่วยความจำของเครื่องพิมพ์โดยไม่ได้พิมพ์ออกมา คุณสมบัตินี้สามารถใช้สำหรับการป้องกันเสียงรบกวนในเวลากลางคืนหรือเพื่อป้องกันเอกสารที่เป็นความลับจากการถูกเปิดเผยในขณะที่คุณไม่อยู่ ก่อนที่จะใช้งานคุณสมบัตินี้ ตรวจสอบให้แน่ใจว่ามีหน่วยความจำว่างเพียงพอ แม้กระทั่งก่อนเวลารีสตาร์ท คุณสามารถตรวจสอบและพิมพ์เอกสารที่ได้รับที่ละแผ่นได้จาก **Job/Status** ในหน้าหลัก

เวลาที่จะหยุด

หยุดการพิมพ์เอกสาร

เวลารีสตาร์ท

เริ่มการพิมพ์เอกสารใหม่โดยอัตโนมัติ

โหมดเงียบ:

ลดเสียงที่เกิดจากเครื่องพิมพ์ทำงานขณะพิมพ์แฟกซ์ อย่างไรก็ตามความเร็วการพิมพ์อาจช้าลง

การตั้งค่ารายงาน

คุณสามารถค้นหาเมนูบนแผงควบคุมของเครื่องพิมพ์ด้านล่าง:

การตั้งค่า > การตั้งค่าทั่วไป > การตั้งค่าแฟกซ์ > การตั้งค่ารายงาน

หมายเหตุ:

❑ จากหน้าจอ *Web Config* คุณสามารถค้นหาเมนูด้านล่าง:

Fax แท็บ > **Report Settings**

❑ หากหน้าจอป้อนรหัสผ่านปรากฏขึ้น ให้ป้อนรหัสผ่าน

รายงานการส่งต่อ:

พิมพ์รายงานหลังจากการส่งต่อเอกสารแฟกซ์ขาเข้า เลือก **พิมพ์** เพื่อพิมพ์ทุกครั้งที่เอกสารถูกส่งต่อ

รายงานข้อผิดพลาด การสำรองข้อมูล:

พิมพ์รายงานเมื่อมีข้อผิดพลาดการสำรองข้อมูลในการส่งต่อแฟกซ์ที่ส่งออกไปยัง **ปลายทางการสำรองข้อมูล** คุณสามารถตั้งค่าปลายทางใน **แฟกซ์ > การตั้งค่าแฟกซ์ > สำรองข้อมูล** โปรดทราบว่าคุณสมบัตินี้ใช้งานได้เมื่อ:

- การส่งแฟกซ์แบบขาวดำ
- การส่งแฟกซ์โดยใช้คุณสมบัตินี้ **ส่งแฟกซ์ภายหลัง**
- การส่งแฟกซ์โดยใช้คุณสมบัตินี้ **ส่งเป็นชุด**
- การส่งแฟกซ์โดยใช้คุณสมบัตินี้ **เก็บข้อมูลแฟกซ์**

พิมพ์บันทึกแฟกซ์อัตโนมัติ:

พิมพ์บันทึกรายการแฟกซ์โดยอัตโนมัติ เลือก **เปิด(ทุก ๆ 100)** เพื่อพิมพ์รายการบันทึกทุกงานแฟกซ์ 100 งานเมื่อสำเร็จ เลือก **ใน (เวลา)** เพื่อพิมพ์รายการบันทึกในช่วงเวลาที่ระบุ อย่างไรก็ตาม ถ้าจำนวนของงานแฟกซ์เกินกว่า 100 งานแล้ว บันทึกรายการจะถูกพิมพ์ออกมาก่อนจะถึงกำหนดเวลาที่ระบุไว้

รายงานการรับ:

พิมพ์รายงานการรับหลังจากคุณรับแฟกซ์แล้ว

พิมพ์เมื่อผิดพลาด พิมพ์รายงานเมื่อเกิดข้อผิดพลาดขึ้นเท่านั้น

แนบภาพในรายงาน:

พิมพ์ **รายงานการส่ง** ที่มีรูปภาพของหน้าแรกของเอกสารที่ส่งไป เลือก **บน (รูปภาพขนาดใหญ่)** เพื่อพิมพ์ส่วนบนของหน้าโดยไม่ต้องลดขนาด เลือก **บน (รูปภาพขนาดเล็ก)** เพื่อพิมพ์หน้าทั้งหมดในแผ่นโดยลดขนาดให้เหมาะสมกับรายงาน

เค้าโครง บันทึกแฟกซ์:

รวมการส่งและการรับ พิมพ์ **รายงานการส่ง** และ **รายงานการรับ** บนแผ่นเดียวกันเมื่อพิมพ์ **บันทึกแฟกซ์**

การเลือก **แยกการส่งและการรับ** จะพิมพ์ **a รายงานการส่ง** และ **รายงานการรับ** แยกกันเมื่อคุณพิมพ์ **บันทึกแฟกซ์**

รูปแบบการรายงาน:

เลือกรูปแบบสำหรับรายงานการแฟกซ์ใน **แฟกซ์ > เพิ่มเติม แท็บ > รายงานแฟกซ์** ที่นอกเหนือจาก **การติดตาม โปรโตคอล** เลือก **รายละเอียด** เพื่อทำการพิมพ์ที่มีรหัสข้อผิดพลาดออกมา

วิธีส่งออกข้อมูล บันทึกแฟกซ์:

เลือกวิธีการให้เอาท์พุตสำหรับรายงานแฟกซ์ เช่น **บันทึกไปยังอุปกรณ์หน่วยความจำ** เมื่อคุณเลือก **ส่งต่อ** ให้เลือก **รายการปลายทาง** จากรายชื่อติดต่อ

การตั้งค่าความปลอดภัย

คุณสามารถค้นหาเมนูบนแผงควบคุมของเครื่องพิมพ์ด้านล่าง:

การตั้งค่า > การตั้งค่าทั่วไป > การตั้งค่าแฟกซ์ > การตั้งค่าความปลอดภัย

หมายเหตุ:

จากหน้าจอ **Web Config** คุณสามารถค้นหาเมนูด้านล่าง:

Fax แท็บ > Security Settings

หากหน้าจอป้อนรหัสผ่านปรากฏขึ้น ให้ป้อนรหัสผ่าน

ข้อจำกัดการโทรโดยตรง:

การเลือก **เปิด** จะปิดใช้งานการป้อนข้อมูลหมายเลขแฟกซ์ของผู้รับด้วยตนเอง ซึ่งช่วยให้ผู้ใช้งานสามารถเลือกผู้รับได้เฉพาะจากรายชื่อผู้ติดต่อหรือประวัติที่ส่งไป

การเลือก **ป้อนสองครั้ง** จะต้องให้ผู้ใช้งานป้อนหมายเลขแฟกซ์อีกครั้งเมื่อป้อนหมายเลขด้วยตนเอง

การเลือก **ปิด** จะเปิดใช้งานการป้อนหมายเลขแฟกซ์ของผู้รับด้วยตัวเอง

ข้อจำกัดการกระจายข้อมูล:

การเลือก **เปิด** อนุญาตให้คุณป้อนหมายเลขแฟกซ์หมายเลขเดียวเท่านั้นเป็นผู้รับ

ยืนยันรายการที่อยู่:

การเลือก **เปิด** จะแสดงหน้าจอการยืนยันผู้รับก่อนที่จะเริ่มต้นการส่ง

คุณสามารถเลือกผู้รับจาก **ทั้งหมด** หรือ **เฉพาะสำหรับการกระจายข้อมูลเท่านั้น**

ล้างข้อมูลที่สำรองไว้อัตโนมัติ:

การเลือก **เปิด** จะลบการสำรองข้อมูลโดยอัตโนมัติเมื่อการส่งหรือการรับเอกสารเสร็จสมบูรณ์และการสำรองข้อมูลไม่มีความจำเป็น

การเลือก **ปิด** จะเตรียมความพร้อมสำหรับกรณีไฟฟ้าดับโดยที่ไม่คาดคิดเนื่องจากความล้มเหลวด้านกระแสไฟฟ้าหรือการดำเนินการที่ไม่ถูกต้อง เครื่องพิมพ์เก็บสำเนาสำรองของเอกสารที่ส่งและรับไว้ชั่วคราวในหน่วยความจำ

ล้างข้อมูลสำรอง:

ลบสำเนาการสำรองข้อมูลที่จัดเก็บไว้ชั่วคราวในหน่วยความจำของเครื่องพิมพ์ ทำงานนี้ก่อนที่คุณจะให้เครื่องพิมพ์ของคุณแก่บุคคลอื่นใดหรือกำจัดทิ้ง

เมนูนี้จะไม่แสดงขึ้นมาในหน้าจอ Web Config

ตรวจสอบการเชื่อมต่อแฟกซ์

คุณสามารถค้นหาเมนูบนแผงควบคุมของเครื่องพิมพ์ด้านล่าง:

การตั้งค่า > การตั้งค่าทั่วไป > การตั้งค่าแฟกซ์ > ตรวจสอบการเชื่อมต่อแฟกซ์

หมายเหตุ:

คุณไม่สามารถแสดงผลเมนูนี้บนหน้าจอ Web Config

การเลือก **ตรวจสอบการเชื่อมต่อแฟกซ์** ให้ตรวจสอบว่าเครื่องพิมพ์เชื่อมต่ออยู่กับสายโทรศัพท์และพร้อมสำหรับการส่งข้อมูลแฟกซ์หรือไม่ คุณสามารถพิมพ์ผลการตรวจสอบบนกระดาษธรรมดาขนาด A4

ตัวช่วยสร้างการตั้งค่าแฟกซ์

คุณสามารถค้นหาเมนูบนแผงควบคุมของเครื่องพิมพ์ด้านล่าง:

การตั้งค่า > การตั้งค่าทั่วไป > การตั้งค่าแฟกซ์ > ตัวช่วยสร้างการตั้งค่าแฟกซ์

หมายเหตุ:

คุณไม่สามารถแสดงผลเมนูนี้บนหน้าจอ Web Config

การเลือก **ตัวช่วยสร้างการตั้งค่าแฟกซ์** จะทำการตั้งค่าแฟกซ์พื้นฐาน ปฏิบัติตามคำแนะนำบนหน้าจอ

ข้อมูลที่เกี่ยวข้อง

➔ **"การตั้งค่าพื้นฐาน"** บนหน้าที่ 362

➔ **"การทำให้เครื่องพิมพ์พร้อมสำหรับการส่งและรับแฟกซ์"** บนหน้าที่ 462

การตั้งค่าการสแกน

ยืนยันผู้รับ

ตรวจสอบปลายทางก่อนสแกน

Document Capture Pro

ก่อนการสแกนโดยใช้เมนู **คอมพิวเตอร์** บนแผงควบคุม ให้ตั้งค่าโหมดการทำงานบนแผงควบคุมให้ตรงกับคอมพิวเตอร์ที่มี Document Capture Pro ติดตั้งไว้

โหมดไคลเอ็นต์

เลือกรายการนี้หาก Document Capture Pro ได้ติดตั้งไว้บน Windows หรือ Mac OS.

โหมดเซิร์ฟเวอร์

เลือกรายการนี้หาก Document Capture Pro ได้ติดตั้งไว้บน Windows Server ต่อจากนั้น ป้อนที่อยู่เซิร์ฟเวอร์

อีเมลเซิร์ฟเวอร์

ตั้งค่าเซิร์ฟเวอร์อีเมลสำหรับการสแกน **อีเมล**

การตั้งค่าเซิร์ฟเวอร์

ระบุวิธีการตรวจสอบความถูกต้องสำหรับการเข้าถึงเซิร์ฟเวอร์อีเมลของเครื่องพิมพ์

"รายการการตั้งค่าเมลเซิร์ฟเวอร์" บนหน้าที่ 426

ตรวจสอบการเชื่อมต่อ

ตรวจสอบการเชื่อมต่อกับเซิร์ฟเวอร์อีเมล

การดูแลระบบ

โดยการใช้นี้ คุณสามารถดูแลผลิตภัณฑ์ในฐานะผู้ดูแลระบบ นอกจากนี้ยังให้คุณสามารถจำกัดคุณสมบัติของผลิตภัณฑ์สำหรับผู้ในแต่ละคนให้เหมาะสมกับรูปแบบการทำงานหรือสำนักงานของคุณ

เลือกเมนูบนแผงควบคุมตามที่ได้อธิบายข้างล่าง

การตั้งค่า > การตั้งค่าทั่วไป > การดูแลระบบ

รายชื่อผู้ติดต่อ ผู้จัดการ:

คุณสามารถลือการตั้งค่าต่อไปนี้เป็นสำหรับผู้ติดต่อ

ลงทะเบียน/ลบ:

ลงทะเบียนและ/หรือลบรายชื่อติดต่อสำหรับเมนู แฟกซ์, สแกนไปยังอีเมล และ สแกนไปยังโฟลเดอร์ เครือข่าย/FTP

รายชื่อที่ติดต่อบ่อย:

ลงทะเบียนรายชื่อติดต่อที่ใช้บ่อยเพื่อเข้าถึงได้อย่างรวดเร็ว นอกจากนี้ คุณยังสามารถเปลี่ยนลำดับของรายชื่อได้อีกด้วย

พิมพ์รายชื่อ:

พิมพ์รายชื่อผู้ติดต่อของคุณ

ดูตัวเลือก:

เปลี่ยนแปลงวิธีการแสดงผลรายชื่อผู้ติดต่อ

ค้นหาตัวเลือก:

เปลี่ยนแปลงวิธีการค้นหารายชื่อผู้ติดต่อ

ล้างข้อมูลหน่วยความจำภายใน:

รายการนี้จะแสดงขึ้นบนเครื่องพิมพ์ที่ทำงานเข้ากับ PCL หรือ PostScript

ลบข้อมูลหน่วยความจำภายในของเครื่องพิมพ์ เช่น แบบอักษรที่ดาวน์โหลดมา และมาโครสำหรับการพิมพ์ผ่าน PCL หรืองานของการพิมพ์ด้วยรหัสผ่าน

การตั้งค่าความปลอดภัย:

คุณสามารถทำการตั้งค่าความปลอดภัยต่อไปนี้

ข้อจำกัด:

อนุญาตให้เปลี่ยนแปลงการตั้งค่าของรายการต่อไปนี้เมื่อเปิดใช้งานการล็อกแผง

- การเข้าถึงรายการบันทึกของงาน
- เข้าถึงเพื่อลงทะเบียน/ลบ รายชื่อผู้ติดต่อ
- เข้าถึง แฟกซ์ ล่าสุด
- เข้าถึงบันทึกการส่ง แฟกซ์
- เข้าถึงรายงาน แฟกซ์
- เข้าถึงเพื่อพิมพ์ประวัติการบันทึกของ สแกนไปยังโพลเดอร์ เครือข่าย/FTP
- เข้าถึงรายการล่าสุดของสแกนไปยังอีเมล
- เข้าถึงเพื่อแสดงประวัติการส่งของ สแกนไปยังอีเมล
- เข้าถึงเพื่อพิมพ์ประวัติการส่งของ สแกนไปยังอีเมล
- เข้าถึงภาษา
- เข้าถึง กระดาษหนา
- เข้าถึง โหมดเงียบ
- การป้องกันข้อมูลส่วนตัว

ควบคุมการเข้าถึง:

เลือก **เปิด** เพื่อจำกัดคุณสมบัติของผลิตภัณฑ์ การดำเนินการนี้จำเป็นต้องให้ผู้ใช้เข้าระบบแผงควบคุมของผลิตภัณฑ์ด้วยชื่อและรหัสผ่านของผู้ใช้ก่อนที่พวกเขาจะสามารถใช้คุณสมบัติต่างของแผงควบคุม ใน **ยอมรับงานของผู้ใช้ที่ไม่รู้จัก** คุณสามารถเลือกที่จะอนุญาตงานที่ไม่มีข้อมูลการตรวจรับรองสามารถดำเนินการได้หรือไม่

การตั้งค่าผู้ดูแลระบบ:

- รหัสผ่านผู้ดูแลระบบ
ตั้งค่า เปลี่ยน หรือรีเซ็ตรหัสผ่านผู้ดูแลระบบ
- การตั้งค่าการล็อก
เลือกที่จะล็อกแผงควบคุมโดยใช้รหัสผ่านที่ลงทะเบียนใน **รหัสผ่านผู้ดูแลระบบ**

การเข้ารหัสด้วยรหัสผ่าน:

เลือก **เปิด** เพื่อเข้ารหัสของรหัสผ่านของคุณ

บันทึกการตรวจสอบ:

เลือก **เปิด** เพื่อจัดเก็บบันทึกการตรวจสอบ

การตรวจสอบโปรแกรมเมื่อเริ่มต้น:

เลือก **เปิด** เพื่อตรวจสอบความถูกต้องของโปรแกรมของเครื่องพิมพ์เมื่อเริ่มทำงาน

การวิจัยลูกค้า:

เลือก **อนุมัติ** เพื่อให้ข้อมูลการใช้ผลิตภัณฑ์ เช่น จำนวนงานพิมพ์ ไปยัง Seiko Epson Corporation

คืนค่าการตั้งค่าเริ่มต้น:

รีเซ็ตการตั้งค่าในเมนูต่อไปนี้ไปเป็นค่าเริ่มต้น

- การตั้งค่าเครือข่าย
- การตั้งค่าการทำสำเนา
- การตั้งค่าการสแกน
- การตั้งค่าแฟกซ์
- ล้างข้อมูลและการตั้งค่าทั้งหมด

อัปเดตเฟิร์มแวร์:

คุณสามารถขอรับข้อมูลเฟิร์มแวร์ เช่น เวอร์ชันปัจจุบัน และข้อมูลของอัปเดตที่ใช้งานได้

อัปเดต:

ตรวจสอบว่าได้อัปเดตเวอร์ชันล่าสุดของเฟิร์มแวร์ไปยังเซิร์ฟเวอร์เครือข่ายหรือไม่ หากมีอัปเดตให้ใช้ได้ คุณสามารถเลือกที่จะเริ่มต้นการอัปเดตหรือไม่

การแจ้งเตือน:

เลือก **เปิด** เพื่อรับการแจ้งเตือนหากมีอัปเดตเฟิร์มแวร์พร้อมใช้งาน

ข้อมูลที่เกี่ยวข้อง

➔ [“การอัปเดตเฟิร์มแวร์ของเครื่องพิมพ์โดยใช้แผงควบคุม”](#) บนหน้าที่ 183

ตัวนับการพิมพ์

เลือกเมนูบนแผงควบคุมตามที่ได้อธิบายข้างล่าง

การตั้งค่า > ตัวนับการพิมพ์



แสดงผลจำนวนทั้งหมดของการพิมพ์ การพิมพ์ขาวดำ และการพิมพ์สีรวมถึงรายการต่างๆ เช่น รายงานสถานะตั้งแต่ที่คุณซื้อเครื่องพิมพ์มา นอกจากนี้คุณยังสามารถตรวจสอบจำนวนหน้าที่พิมพ์ได้จากอุปกรณ์หน่วยความจำหรือฟังก์ชันอื่นๆ

สถานะวัสดุสิ้นเปลือง

เลือกเมนูบนแผงควบคุมตามที่ได้อธิบายข้างต้น

การตั้งค่า > สถานะวัสดุสิ้นเปลือง

แสดงผลระดับหมึกโดยประมาณและอายุการใช้งานของกล่องบำรุงรักษา

เมื่อเครื่องหมาย  แสดงขึ้นมา แสดงว่าหมึกเหลือน้อย หรือกล่องบำรุงรักษาใกล้จะเต็มแล้ว เมื่อไอคอน  แสดงขึ้นมา แสดงว่าคุณจะต้องเปลี่ยนรายการนั้นเนื่องจากหมึกถูกใช้หมด หรือกล่องบำรุงรักษาเต็ม

ข้อมูลที่เกี่ยวข้อง

→ “ได้เวลาเปลี่ยนชุดนำหมึกพิมพ์” บนหน้าที่ 264

การบำรุงรักษา

เลือกเมนูบนแผงควบคุมตามที่ได้อธิบายข้างล่าง

การตั้งค่า > การบำรุงรักษา

การปรับคุณภาพการพิมพ์:

เลือกคุณสมบัตินี้ในกรณีที่ปัญหาใด ๆ กับผลงานพิมพ์ของคุณ คุณสามารถตรวจสอบการอุดตันของหัวฉีด และทำความสะอาดหัวพิมพ์หากจำเป็น จากนั้นปรับพารามิเตอร์บางอย่างเพื่อปรับปรุงคุณภาพการพิมพ์

ทดสอบระบบฉีดพ่นของหัวพิมพ์:

เลือกคุณสมบัตินี้เพื่อทำการตรวจสอบว่าหัวฉีดของหัวพิมพ์อุดตันหรือไม่ เครื่องพิมพ์จะพิมพ์รูปแบบการตรวจสอบหัวฉีด

การทำความสะอาดหัวพิมพ์:

เลือกคุณสมบัตินี้เพื่อทำความสะอาดหัวฉีดในหัวพิมพ์

การจัดแนวเส้นที่กำหนดไว้:

เลือกคุณสมบัตินี้เพื่อปรับแนวเส้นแนวตั้ง

การทำความสะอาดตัวนำกระดาษ:

เลือกคุณสมบัตินี้เพื่อหากมีคราบหมึกบนลูกกลิ้งด้านใน เครื่องพิมพ์ป้อนกระดาษเพื่อทำความสะอาดลูกกลิ้งด้านใน

นำกระดาษออก:

เลือกคุณสมบัตินี้หากยังมีชิ้นส่วนกระดาษที่ฉีกขาดอยู่ในเครื่องพิมพ์หลังจากนำกระดาษที่ติดออกแล้ว เครื่องพิมพ์จะเพิ่มช่องว่างระหว่างหัวพิมพ์และพื้นผิวของกระดาษเพื่อให้สามารถนำเศษกระดาษติดออกได้ง่าย

ข้อมูลเกี่ยวกับลูกกลิ้งบำรุงรักษา:

สถานะของลูกกลิ้งบำรุงรักษา

แสดงสถานะของลูกกลิ้งบำรุงรักษาสำหรับถาดกระดาษที่เลือก

รีเซ็ตตัวนับลูกกลิ้งบำรุงรักษา

หลังจากเปลี่ยนลูกกลิ้งบำรุงรักษา ให้รีเซ็ตตัวนับสำหรับถาดกระดาษที่คุณเปลี่ยนลูกกลิ้งบำรุงรักษา

การปรับคุณภาพการพิมพ์ตามกระดาษ:

ทั้งนี้ขึ้นอยู่กับประเภทกระดาษ การแสดงผลของหมึกอาจแตกต่างกัน เลือกคุณสมบัตินี้หากมีแถบวงในผลงานพิมพ์ หรือลักษณะไม่ตรงแนวสำหรับบางประเภทกระดาษ

ทำความสะอาดเป็นระยะ ๆ:

เครื่องพิมพ์ทำ **ทดสอบระบบฉีดพ่นของหัวพิมพ์** และ **การทำความสะอาดหัวพิมพ์** โดยอัตโนมัติ โดยอิงตามระยะเวลาเฉพาะ เลือก **เปิด** เพื่อรักษาคุณภาพการพิมพ์ระดับสูง ภายใต้เงื่อนไขต่อไปนี้ ให้ทำ **ทดสอบระบบฉีดพ่นของหัวพิมพ์** และ **การทำความสะอาดหัวพิมพ์** ด้วยตัวเอง

ปัญหาของสิ่งที่พิมพ์ออกมา

- เมื่อ ปิด ถูกเลือกสำหรับ ทำความสะอาดเป็นระยะ ๆ
- เมื่อทำการพิมพ์ที่ระดับคุณภาพสูง เช่น ภาพถ่าย
- เมื่อข้อความ การทำความสะอาดหัวพิมพ์ ปรากฏขึ้นในหน้าจอ LCD

ข้อมูลที่เกี่ยวข้อง

- ➔ “การปรับคุณภาพการพิมพ์” บนหน้าที่ 166
- ➔ “การตรวจสอบและการทำความสะอาดหัวพิมพ์” บนหน้าที่ 167
- ➔ “การปรับแนวของเส้นบรรทัดฐาน” บนหน้าที่ 169
- ➔ “การทำความสะอาดเส้นทางกระดาษและคราบหมึก” บนหน้าที่ 170

ภาษา/Language

เลือกเมนูบนแผงควบคุมตามที่ได้อธิบายข้างล่าง

การตั้งค่า > ภาษา/Language

เลือกภาษาที่ใช้บนหน้าจอ LCD

สถานะเครื่องพิมพ์/การพิมพ์

เลือกเมนูบนแผงควบคุมตามที่ได้อธิบายข้างล่าง

การตั้งค่า > สถานะเครื่องพิมพ์/การพิมพ์

พิมพ์แผ่นสถานะ:

แผ่นสถานะการกำหนดค่า:

พิมพ์เอกสารแผ่นข้อมูลแสดงสถานะเครื่องพิมพ์ปัจจุบันและการตั้งค่า

จัดหาแผ่นสถานะ:

พิมพ์เอกสารแผ่นข้อมูลที่แสดงประวัติการใช้งานวัสดุสิ้นเปลือง

แผ่นประวัติการใช้:

พิมพ์เอกสารแผ่นข้อมูลแสดงประวัติการใช้งานของเครื่องพิมพ์

รายการแบบอักษร PS:

พิมพ์รายการแบบอักษรที่ใช้ได้สำหรับเครื่องพิมพ์ PostScript

รายการแบบอักษร PCL:

พิมพ์รายการแบบอักษรที่ใช้ได้สำหรับเครื่องพิมพ์ PCL

เครือข่าย:

แสดงผลการตั้งค่าเครือข่ายปัจจุบัน นอกจากนี้คุณยังสามารถพิมพ์รายงานสถานะ

รายชื่อผู้ติดต่อ ผู้จัดการ

เลือกเมนูบนแผงควบคุมตามที่ได้อธิบายข้างล่าง

การตั้งค่า > รายชื่อผู้ติดต่อ ผู้จัดการ

ลงทะเบียน/ลบ:

ลงทะเบียนและ/หรือลบรายชื่อติดต่อสำหรับเมนู แฟกซ์, สแกนไปยังอีเมล และ สแกนไปยังโฟลเดอร์เครือข่าย/FTP

รายชื่อที่ติดต่อบ่อย:

ลงทะเบียนรายชื่อติดต่อที่ใช้บ่อยเพื่อเข้าถึงได้อย่างรวดเร็ว นอกจากนี้ คุณยังสามารถเปลี่ยนลำดับของรายชื่อได้อีกด้วย

พิมพ์รายชื่อ:

พิมพ์รายชื่อผู้ติดต่อของคุณ

ดูตัวเลือก:

เปลี่ยนแปลงวิธีการแสดงผลรายชื่อผู้ติดต่อ

ค้นหาตัวเลือก:

เปลี่ยนแปลงวิธีการค้นหารายชื่อผู้ติดต่อ

การตั้งค่าผู้ใช้

เลือกเมนูบนแผงควบคุมตามที่ได้อธิบายข้างล่าง

การตั้งค่า > การตั้งค่าผู้ใช้

คุณไม่สามารถเปลี่ยนแปลงการตั้งค่าที่ถูกล็อกไว้โดยผู้ดูแลระบบของคุณได้

คุณสามารถเปลี่ยนแปลงการตั้งค่าเริ่มต้นของเมนูต่อไปนี้

- สแกนไปยังโฟลเดอร์ เครือข่าย/FTP
- สแกนไปยังอีเมล
- สแกนไปยังอุปกรณ์หน่วย ความจำ
- สแกนไปยังคลาวด์
- การตั้งค่าการทำสำเนา
- แฟกซ์

สถานะอุปกรณ์ตรวจสอบความถูกต้อง

เลือกเมนูบนแผงควบคุมตามที่ได้อธิบายข้างล่าง

การตั้งค่า > สถานะอุปกรณ์ตรวจสอบความถูกต้อง

แสดงสถานะของอุปกรณ์ที่ตรวจสอบรับรองความถูกต้อง

ข้อมูล Epson Open Platform

เลือกเมนูบนแผงควบคุมตามที่ได้อธิบายข้างล่าง

การตั้งค่า > ข้อมูล Epson Open Platform

แสดงสถานะของแพลตฟอร์มเปิดของ Epson

ข้อมูลจำเพาะผลิตภัณฑ์

ข้อมูลจำเพาะของเครื่องพิมพ์

การวางหัวฉีดของหัวพิมพ์		หัวฉีดหมึกสีดำ: 800 หัวฉีดหมึกสี: 800 สำหรับแต่ละสี
น้ำหนักของกระดาษ*	กระดาษธรรมดา	64 ถึง 90 ก./ม. ² (17 ถึง 24 ปอนด์)
	กระดาษหนา	91 ถึง 256 ก./ม. ² (25 ถึง 68 ปอนด์)
	ซองจดหมาย	ซองจดหมาย #10, DL, C6, C4: 75 ถึง 100 ก./ม. ² (20 ถึง 27 ปอนด์)
สินค้า	ความเร็วในการพิมพ์ (ipm)	
WF-C878R	25	

* แม้ว่าความหนาของกระดาษจะอยู่ในช่วงกำหนดนี้ก็ตาม แต่กระดาษอาจไม่ถูกป้อนเข้าเครื่องพิมพ์ หรือผลงานการพิมพ์อาจด้อยลงโดยขึ้นอยู่กับคุณสมบัติหรือคุณภาพของกระดาษ

พื้นที่ที่สามารถพิมพ์ได้

พื้นที่ที่สามารถพิมพ์ได้สำหรับแผ่นเดียว

คุณภาพการพิมพ์อาจลดลงในพื้นที่ที่มีเจดจางเนื่องจากกลไกของเครื่องพิมพ์

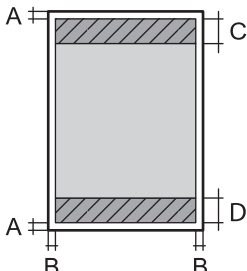
	A	3.0 มม. (0.12 นิ้ว)
	B	3.0 มม. (0.12 นิ้ว)
	C	4.0 มม. (0.16 นิ้ว)
	D	5.0 มม. (0.20 นิ้ว)

พื้นที่ที่สามารถพิมพ์ได้สำหรับซองจดหมาย

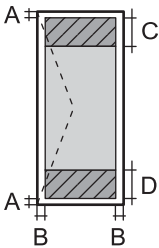

คุณภาพการพิมพ์อาจลดลงในพื้นที่ที่มีเจดจางเนื่องจากกลไกของเครื่องพิมพ์

	A	3.0 มม. (0.12 นิ้ว)
	B	3.0 มม. (0.12 นิ้ว)
	C	54.0 มม. (2.13 นิ้ว)
	D	49.0 มม. (1.93 นิ้ว)

ข้อมูลจำเพาะของสแกนเนอร์

ประเภทสแกนเนอร์	กราดภาพแบบระนาบ
อุปกรณ์โฟโตอิเล็กทริก	CIS
พิกเซลที่มีประสิทธิภาพ	14040×20400 พิกเซล (1200 dpi)
ขนาดเอกสารสูงสุด	297×431.8 มม. (11.7×17 นิ้ว) A3
ความละเอียดการสแกน	1200 dpi (การสแกนหลัก) 2400 dpi (การสแกนย่อย)
ความละเอียดเอาต์พุต	50 ถึง 9600 dpi โดยเพิ่มครั้งละ 1 dpi
ความลึกของสี	สี <input type="checkbox"/> 30 บิตต่อพิกเซลภายใน (10 บิตต่อพิกเซลต่อสีภายใน) <input type="checkbox"/> 24 บิตต่อพิกเซลภายนอก (8 บิตต่อพิกเซลต่อสีภายนอก) สเกลสีเทา <input type="checkbox"/> 10 บิตต่อพิกเซลภายใน <input type="checkbox"/> 8 บิตต่อพิกเซลภายนอก ขาวดำ <input type="checkbox"/> 10 บิตต่อพิกเซลภายใน <input type="checkbox"/> 1 บิตต่อพิกเซลภายนอก
แหล่งกำเนิดแสง	LED

ข้อมูลจำเพาะของ ADF

ประเภท ADF	การสแกนแบบพลิกด้านอัตโนมัติ
ขนาดกระดาษที่ใช้ได้	A6  – A3  /11x17in  (สูงสุด 297×431.8 มม.)
ประเภทกระดาษ	กระดาษธรรมดา กระดาษธรรมดาคุณภาพสูง กระดาษรีไซเคิล
น้ำหนักของกระดาษ	52 ถึง 128 ก./ม. ²
ความสามารถในการโหลด	50 แผ่นหรือ 5.5 มม.

แม้ว่าต้นฉบับจะเป็นไปตามข้อมูลจำเพาะสำหรับสื่อที่สามารถวางใน ADF ก็ตาม แต่อาจไม่สามารถป้อนจาก ADF หรือคุณภาพการสแกนอาจด้อยลงโดยขึ้นอยู่กับคุณสมบัติหรือคุณภาพของกระดาษ

ข้อมูลจำเพาะของแฟกซ์ (เครื่องพิมพ์ที่รองรับแฟกซ์เท่านั้น)

ประเภทของแฟกซ์	ความสามารถในแฟกซ์แสดงแบบขาวดำและสี (ITU-T Super Group 3)
สายโทรศัพท์ที่รองรับได้	สายโทรศัพท์อนาล็อกมาตรฐาน, ระบบโทรศัพท์ PBX (ตู้สาขาโทรศัพท์)
ความเร็ว	สูงสุดถึง 33.6 kbps
ความละเอียด	<p>สีเดียว</p> <ul style="list-style-type: none"> <input type="checkbox"/> มาตรฐาน: 8 pel/มม.×3.85 line/มม. (203 pel/นิ้ว×98 line/นิ้ว) <input type="checkbox"/> แบบละเอียด: 8 pel/มม.×7.7 line/มม. (203 pel/นิ้ว×196 line/นิ้ว) <input type="checkbox"/> ละเอียดพิเศษ: 8 pel/มม.×15.4 line/มม. (203 pel/นิ้ว×392 line/นิ้ว) <input type="checkbox"/> ละเอียดมาก: 16 pel/มม.×15.4 line/มม. (406 pel/นิ้ว×392 line/นิ้ว) <p>สี</p> <p>200×200 dpi</p>
หน่วยความจำหน้าเอกสาร	สูงสุดถึง 550 หน้า (เมื่อได้รับแผนภาพ ITU-T No. 1 ในโหมดร่างแบบสีเดียว)
โทรใหม่*	2 ครั้ง (มีช่วงเวลา 1 นาที)
อินเตอร์เฟส	สายโทรศัพท์ RJ-11, การเชื่อมต่อชุดโทรศัพท์ RJ-11

* ข้อมูลจำเพาะนี้อาจแตกต่างกันไปตามประเทศหรือภูมิภาค

การใช้พอร์ตสำหรับเครื่องพิมพ์

เครื่องพิมพ์ใช้พอร์ตต่อไปนี้ พอร์ตเหล่านี้จะต้องอนุญาตให้พร้อมใช้งานโดยผู้ดูแลระบบเครือข่ายตามที่จำเป็น

ผู้ส่ง (ไคลเอ็นต์)	การใช้	ปลายทาง (เซิร์ฟเวอร์)	โปรโตคอล	หมายเลขพอร์ต
เครื่องพิมพ์	การส่งไฟล์ (เมื่อใช้การสแกนไปยังโพลเดอร์เครือข่ายจากเครื่องพิมพ์)	เซิร์ฟเวอร์ FTP/FTPS	FTP/FTPS (TCP)	20
				21
		เซิร์ฟเวอร์ไฟล์	SMB (TCP)	445
			NetBIOS (UDP)	137
				138
			NetBIOS (TCP)	139
	เซิร์ฟเวอร์ WebDAV	โปรโตคอล HTTP (TCP)	80	
		โปรโตคอล HTTPS (TCP)	443	
	การส่งอีเมล (เมื่อใช้การสแกนไปยังอีเมลจากเครื่องพิมพ์)	เซิร์ฟเวอร์ SMTP	SMTP (TCP)	25
			SMTP SSL/TLS (TCP)	465
			SMTP STARTTLS (TCP)	587
	การเชื่อมต่อ POP ก่อน SMTP (เมื่อใช้การสแกนไปยังอีเมลจากเครื่องพิมพ์)	เซิร์ฟเวอร์ POP	POP3 (TCP)	110
	เมื่อใช้ Epson Connect	เซิร์ฟเวอร์ Epson Connect	HTTPS	443
			XMPP	5222
	เมื่อใช้ ERMS	เซิร์ฟเวอร์ ERMS	โปรโตคอล HTTPS (TCP)	443
			โปรโตคอล MQTT (TCP)	443
	การรวบรวมข้อมูลผู้ใช้ (ใช้รายชื่อติดต่อจากเครื่องพิมพ์)	เซิร์ฟเวอร์ LDAP	LDAP (TCP)	389
LDAP SSL/TLS (TCP)			636	
LDAP STARTTLS (TCP)			389	
การตรวจรับรองความถูกต้องของผู้ใช้เมื่อส่งอีเมล (เมื่อเปิดใช้งานแพลตฟอร์มเปิดของ Epson) การตรวจสอบความถูกต้องผู้ใช้เมื่อรวบรวมข้อมูลผู้ใช้ (เมื่อใช้รายชื่อติดต่อจากเครื่องพิมพ์) การตรวจสอบความถูกต้องผู้ใช้เมื่อใช้การสแกนไปยังโพลเดอร์เครือข่าย (SMB) จากเครื่องพิมพ์	เซิร์ฟเวอร์ KDC	Kerberos	88	
ควบคุม WSD	คอมพิวเตอร์ไคลเอ็นต์	WSD (TCP)	5357	
ค้นหาคอมพิวเตอร์เมื่อทำการสแกนแบบพืชมจาก Document Capture Pro	คอมพิวเตอร์ไคลเอ็นต์	การค้นหาการสแกนแบบพืชมบนเครือข่าย	2968	

ผู้ส่ง (ไคลเอ็นต์)	การใช้	ปลายทาง (เซิร์ฟเวอร์)	โปรโตคอล	หมายเลขพอร์ต
คอมพิวเตอร์ไคลเอ็นต์	การส่งไฟล์ (เมื่อใช้การพิมพ์ผ่าน FTP จากเครื่องพิมพ์)	เครื่องพิมพ์	FTP (TCP)	20
				21
	ค้นหาเครื่องพิมพ์จากแอปพลิเคชัน เช่น EpsonNet Config ไดรเวอร์เครื่องพิมพ์ และไดรเวอร์สแกนเนอร์	เครื่องพิมพ์	ENPC (UDP)	3289
	รวบรวมและตั้งค่าข้อมูล MIB จากแอปพลิเคชัน เช่น EpsonNet Config ไดรเวอร์เครื่องพิมพ์ และไดรเวอร์สแกนเนอร์	เครื่องพิมพ์	SNMP (UDP)	161
	การส่งต่อข้อมูล LPR	เครื่องพิมพ์	LPR (TCP)	515
	การส่งต่อข้อมูล RAW	เครื่องพิมพ์	RAW (พอร์ต 9100) (TCP)	9100
	การส่งต่อข้อมูล AirPrint (การพิมพ์ผ่าน IPP/IPPS)	เครื่องพิมพ์	IPP/IPPS (TCP)	631
	การค้นหาเครื่องพิมพ์ WSD	เครื่องพิมพ์	การค้นหา WS (UDP)	3702
	การส่งต่อข้อมูลสแกนจาก Document Capture Pro	เครื่องพิมพ์	การสแกนเครือข่าย (TCP)	1865
	การรวบรวมข้อมูลงานเมื่อทำการสแกนแบบพืชมจาก Document Capture Pro	เครื่องพิมพ์	การสแกนแบบพืชมบนเครือข่าย	2968
	Web Config	เครื่องพิมพ์	HTTP (TCP)	80
			HTTPS (TCP)	443
	การส่งต่อข้อมูลแฟกซ์ขาออก	เครื่องพิมพ์	แฟกซ์ขาออกผ่าน IPP (TCP)	631
PC-FAX	เครื่องพิมพ์	HTTP (TCP)	80	

ข้อมูลจำเพาะของอินเตอร์เฟส

สำหรับคอมพิวเตอร์	SuperSpeed USB
สำหรับอุปกรณ์ USB ภายนอก	Hi-Speed USB

ข้อมูลจำเพาะของเครือข่าย

ข้อมูลจำเพาะของ Wi-Fi

ดูตารางต่อไปนี้เป็นข้อมูลจำเพาะของ Wi-Fi

ประเทศหรือภูมิภาคยกเว้นสำหรับประเทศที่ระบุไว้	ตาราง A
---	---------

ออสเตรเลีย นิวซีแลนด์ จีน ฮ่องกง ไต้หวัน เกาหลีใต้	ตาราง B
---	---------

ตาราง A

มาตรฐาน	IEEE 802.11b/g/n*1
ช่วงความถี่	2.4 GHz
ช่องสัญญาณ	1/2/3/4/5/6/7/8/9/10/11/12/13
โหมดการกำหนดพิกัด	โครงสร้างพื้นฐาน, Wi-Fi Direct (AP แบบง่าย)*2*3
โปรโตคอลความปลอดภัย*4	WEP (64/128bit), WPA2-PSK (AES)*5, WPA3-SAE (AES), WPA2/WPA3-Enterprise

*1 พร้อมใช้งานเฉพาะสำหรับ HT20

*2 ไม่รองรับสำหรับ IEEE 802.11b

*3 โหมดโครงสร้างพื้นฐานและโหมด Wi-Fi Direct หรือการเชื่อมต่ออินเทอร์เน็ตสามารถใช้ได้พร้อมกัน

*4 Wi-Fi Direct สนับสนุนเฉพาะ WPA2-PSK (AES) เท่านั้น

*5 สอดคล้องกับมาตรฐาน WPA2 พร้อมการรองรับ WPA/WPA2 ส่วนบุคคล

ตาราง B

มาตรฐาน	IEEE 802.11a/b/g/n*1/ac		
ช่วงความถี่	IEEE 802.11b/g/n: 2.4 GHz, IEEE 802.11a/n/ac: 5 GHz		
ช่องสัญญาณ	Wi-Fi	2.4 GHz	1/2/3/4/5/6/7/8/9/10/11/12*2/13*2
		5 GHz	W52 (36/40/44/48)*3, W53 (52/56/60/64)*4, W56 (100/104/108/112/116/120/124/128/132/136/140/144*5,)*6, *7, W58 (149/153/157/161/165)*8
	Wi-Fi Direct	2.4 GHz	1/2/3/4/5/6/7/8/9/10/11/12*2/13*2
		5 GHz	W52 (36/40/44/48)*3 W58 (149/153/157/161/165)*8
โหมดการเชื่อมต่อ	โครงสร้างพื้นฐาน, Wi-Fi Direct (AP แบบง่าย)*9, *10		
โปรโตคอลความปลอดภัย*11	WEP (64/128bit), WPA2-PSK (AES)*12, WPA3-SAE (AES), WPA2/WPA3-Enterprise		

- *1 พร้อมใช้งานเฉพาะสำหรับ HT20
- *2 ไม่พร้อมใช้งานในไต้หวัน
- *3 ห้ามใช้งานผลิตภัณฑ์นอกตัวอาคารผ่านช่องทางเหล่านี้ในออสเตรเลีย นิวซีแลนด์ จีน ฮองกง และไต้หวัน
- *4 ห้ามใช้งานผลิตภัณฑ์นอกตัวอาคารผ่านช่องทางเหล่านี้ในออสเตรเลีย นิวซีแลนด์ จีน และฮ่องกง
- *5 พร้อมใช้งานเฉพาะในเกาหลี
- *6 ห้ามใช้ช่วงความถี่ในประเทศจีน
- *7 ช่อง 120, 124 และ 128 ไม่พร้อมใช้งานในออสเตรเลียและนิวซีแลนด์
- *8 ห้ามใช้ช่วงความถี่ในฮ่องกง
- *9 ไม่รองรับสำหรับ IEEE 802.11b
- *10 โหมดโครงสร้างพื้นฐานและโหมด Wi-Fi Direct หรือการเชื่อมต่ออีเธอร์เน็ตสามารถใช้ได้พร้อมกัน
- *11 Wi-Fi Direct รองรับเฉพาะ WPA2-PSK (AES) เท่านั้น
- *12 สอดคล้องกับมาตรฐาน WPA2 พร้อมการรองรับ WPA/WPA2 ส่วนบุคคล

ข้อมูลจำเพาะของอีเทอร์เน็ต

มาตรฐาน	IEEE 802.3i (10BASE-T)*1 IEEE 802.3u (100BASE-TX) IEEE 802.3ab (1000BASE-T)*1 IEEE 802.3az (อีเทอร์เน็ตที่ให้ประสิทธิภาพพลังงาน)*2
โหมดการสื่อสาร	อัตโนมัติ, สองทิศทาง 10 Mbps, กึ่งสองทิศทาง 10 Mbps, สองทิศทาง 100 Mbps, กึ่งสองทิศทาง 100 Mbps
หัวต่อ	RJ-45

*1 ใช้สายเคเบิลชนิด 5e หรือสูงกว่า STP (มีฉนวนกันความร้อนป้องกัน) เพื่อป้องกันความเสี่ยงของการรบกวนสัญญาณวิทยุ

*2 อุปกรณ์ที่เชื่อมต่อจะต้องสอดคล้องกับมาตรฐาน IEEE 802.3az

ฟังก์ชันการทำงานของเครือข่ายและ IPv4/IPv6

ฟังก์ชัน			รองรับ	หมายเหตุ
การพิมพ์ผ่านเครือข่าย	EpsonNet Print (Windows)	IPv4	✓	-
	Standard TCP/IP (Windows)	IPv4, IPv6	✓	-
	การพิมพ์ผ่าน WSD (Windows)	IPv4, IPv6	✓	Windows Vista หรือใหม่กว่า
	การพิมพ์ผ่าน Bonjour (Mac OS)	IPv4, IPv6	✓	-
	การพิมพ์ผ่าน IPP (Windows, Mac OS)	IPv4, IPv6	✓	-
	การพิมพ์ผ่าน PictBridge (Wi-Fi)	IPv4	-	กล่องดิจิทัล
	Epson Connect (การพิมพ์อีเมล การพิมพ์จากระยะไกล)	IPv4	✓	-
	AirPrint (iOS, Mac OS)	IPv4, IPv6	✓	iOS 5 หรือเวอร์ชันใหม่กว่า Mac OS X v10.7 หรือเวอร์ชันใหม่กว่า
การสแกนผ่านเครือข่าย	Epson Scan 2	IPv4, IPv6	✓	-
	Event Manager	IPv4	-	-
	Epson Connect (สแกนไปยังระบบคลาวด์)	IPv4	✓	-
	AirPrint (สแกน)	IPv4, IPv6	✓	OS X Mavericks หรือใหม่กว่า
แฟกซ์	ส่งแฟกซ์	IPv4	✓	-
	รับแฟกซ์	IPv4	✓	-
	AirPrint (ส่งแฟกซ์ออก)	IPv4, IPv6	✓	OS X Mountain Lion หรือใหม่กว่า

โปรโตคอลความปลอดภัย

IEEE802.1X*	
IPsec/การกรอง IP	
SSL/TLS	เซิร์ฟเวอร์/ไคลเอนต์ HTTPS
	IPPS
SMTPS (STARTTLS, SSL/TLS)	
SNMPv3	

* คุณจะต้องใช้งานอุปกรณ์สำหรับการเชื่อมต่อที่ได้ตามข้อกำหนด IEEE802.1X

ความเข้ากันได้กับ PostScript ระดับ 3

PostScript ที่ใช้บนเครื่องพิมพ์นี้เข้ากันได้กับ PostScript ระดับ 3

บริการจากผู้ประกอบการบุคคลที่สามที่รองรับได้

AirPrint	พิมพ์	iOS 5 หรือเวอร์ชันใหม่กว่า/Mac OS X v10.7.x หรือเวอร์ชันใหม่กว่า
	สแกน	OS X Mavericks หรือใหม่กว่า
	แฟกซ์	OS X Mountain Lion หรือใหม่กว่า

ข้อมูลจำเพาะของอุปกรณ์หน่วยความจำ

อุปกรณ์	ความจุสูงสุด
USB แฟลชไดรฟ์	2 TB (ที่ฟอร์แมตแล้วใน FAT, FAT32 หรือ exFAT)

คุณไม่สามารถใช้อุปกรณ์ต่อไปนี้:

- อุปกรณ์ที่ใช้ไดรเวอร์แบบเฉพาะ
- อุปกรณ์ที่มีการตั้งค่าความปลอดภัย (รหัสผ่าน การเข้ารหัส และอื่น ๆ)

Epson ไม่รับประกันการใช้งานทั้งหมดของอุปกรณ์ที่เชื่อมต่อภายนอก

ข้อมูลจำเพาะของข้อมูลที่รองรับ

รูปแบบไฟล์	รองรับ JPEG (*.JPG) พร้อมกับมาตรฐาน Exif เวอร์ชัน 2.31 ที่ใช้กับ DCF* ¹ กล้องดิจิทัล เวอร์ชัน 1.0 หรือ 2.0* ² ภาพที่ตรงตามมาตรฐาน TIFF 6.0 ดังรายละเอียดด้านล่าง <input type="checkbox"/> ภาพสีเต็มรูปแบบ RGB (ไม่มีการบีบอัด) <input type="checkbox"/> ภาพไบนารี (ไม่มีการบีบอัดหรือเข้ารหัส CCITT) ไฟล์ PDF ที่สร้างโดยฟังก์ชัน "สแกนไปยังอุปกรณ์หน่วยความจำ" ของเครื่องพิมพ์อิงค์เจ็ต Epson
ขนาดภาพ	แนวนอน: 80 ถึง 10200 พิกเซล แนวตั้ง: 80 ถึง 10200 พิกเซล
ขนาดไฟล์	น้อยกว่า 2 GB
จำนวนไฟล์สูงสุด	JPEG: 9990* ³ TIFF: 999 PDF: 999

- *1 เกณฑ์การออกแบบสำหรับระบบไฟล์ของกล้อง
- *2 ไม่รองรับข้อมูลของภาพที่จัดเก็บไว้บนกล้องถ่ายรูปแบบดิจิทัลที่มีหน่วยความจำภายในตัว
- *3 สามารถแสดงผลมากที่สุดถึง 999 ไฟล์ในครั้งเดียว (หากจำนวนของไฟล์เกิน 999 ไฟล์จะแสดงออกมาเป็นกลุ่ม)

หมายเหตุ:

"x" จะปรากฏบนจอ LCD เมื่อเครื่องพิมพ์ไม่รู้จักไฟล์ภาพ ในสถานการณ์นี้ หากคุณเลือกโครงสร้างหลายภาพ ส่วนช่องว่างจะพิมพ์ออกมา

ขนาดมิติ

ขนาดมิติ	การจัดเก็บ <input type="checkbox"/> ความกว้าง: 621 มม. (24.4 นิ้ว) <input type="checkbox"/> ความลึก: 650 มม. (25.6 นิ้ว) <input type="checkbox"/> ความสูง: 641 มม. (25.2 นิ้ว) การพิมพ์ <input type="checkbox"/> ความกว้าง: 621 มม. (24.4 นิ้ว) <input type="checkbox"/> ความลึก: 862 มม. (33.9 นิ้ว) <input type="checkbox"/> ความสูง: 719 มม. (28.3 นิ้ว)
น้ำหนัก*	ประมาณ: 59.7 กก. (131.6 ปอนด์)

*: ไม่รวม ชุดน้ำหนักพิมพ์ และสายไฟ

ข้อมูลจำเพาะทางไฟฟ้า

รุ่น	รุ่น 100 ถึง 240 V	รุ่น 220 ถึง 240 V
ช่วงความถี่ที่กำหนดไว้	50 ถึง 60 Hz	50 ถึง 60 Hz
กระแสไฟฟ้าที่กำหนดไว้	1.3 ถึง 0.7 A	0.8 A
อัตราการใช้พลังงาน (เมื่อต่อ USB)	การถ่ายสำเนาเพียงอย่างเดียว: ประมาณ 41.0 W (ISO/IEC24712) โหมดพร้อมทำงาน: ประมาณ 17.0 W โหมดพักเครื่อง: ประมาณ 1.4 W ปิดเครื่อง: ประมาณ 0.2 W	การถ่ายสำเนาเพียงอย่างเดียว: ประมาณ 40.0 W (ISO/IEC24712) โหมดพร้อมทำงาน: ประมาณ 17.0 W โหมดพักเครื่อง: ประมาณ 1.4 W ปิดเครื่อง: ประมาณ 0.3 W

หมายเหตุ:

- ตรวจสอบฉลากบนเครื่องพิมพ์สำหรับแรงดันไฟฟ้าของเครื่อง
- สำหรับผู้ใช้ในยุโรป ดูที่เว็บไซต์ต่อไปนี้สำหรับรายละเอียดของอัตราการใช้พลังงาน
<http://www.epson.eu/energy-consumption>

ข้อมูลจำเพาะด้านสิ่งแวดล้อม

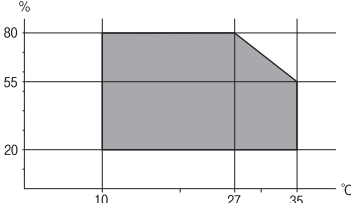
การทำงาน	<p>ใช้เครื่องพิมพ์ภายในช่วงที่แสดงไว้ในกราฟต่อไปนี้</p>  <p>อุณหภูมิ: 10 ถึง 35°C (50 ถึง 95°F) ความชื้น: 20 ถึง 80 RH (ไม่มีการควบคุม)</p>
การจัดเก็บ	<p>อุณหภูมิ: -20 ถึง 40°C (-4 ถึง 104°F)* ความชื้น: 5 ถึง 85% RH (ไม่มีการควบคุม)</p>

* คุณสามารถจัดเก็บไว้เป็นเวลาหนึ่งเดือนที่ 40°C (104°F)

ข้อมูลจำเพาะสภาพแวดล้อมสำหรับ ชุดน้ำหมึกพิมพ์

อุณหภูมิการจัดเก็บ	-30 ถึง 40 °C (-22 ถึง 104 °F)*
อุณหภูมิการแช่แข็ง	-20 °C (-4 °F) หมึกจะละลายและใช้งานได้หลังจากประมาณ 5 ชั่วโมงที่อุณหภูมิ 25 °C (77 °F)

* คุณสามารถจัดเก็บไว้เป็นเวลาหนึ่งเดือนที่ 40 °C (104 °F).ข

ตำแหน่งและพื้นที่การติดตั้ง

เพื่อให้มั่นใจในการทำงานที่ปลอดภัย ให้วางเครื่องพิมพ์ในตำแหน่งที่เป็นไปตามเงื่อนไขต่อไปนี้

- พื้นที่ราบ มั่นคงที่สามารถรองรับน้ำหนักของเครื่องพิมพ์ได้
- ตำแหน่งที่ไม่ขัดขวางหรือปิดช่องระบายอากาศและช่องเปิดของเครื่องพิมพ์
- ตำแหน่งที่คุณสามารถไหลลดกระดาษและนำกระดาษออกได้ง่าย
- ตำแหน่งที่เป็นไปตามเงื่อนไขของ "ข้อมูลจำเพาะด้านสิ่งแวดล้อม" ในคู่มือนี้
- ไม่ควรติดตั้งเครื่องไว้ในห้องที่เป็นพื้นที่ที่มีคนทำงานโดยปกติ



ข้อความที่สำคัญ:

อย่าวางเครื่องพิมพ์ในตำแหน่งต่อไปนี้ มิฉะนั้นเครื่องพิมพ์อาจทำงานผิดปกติได้

- สัมผัสกับแสงอาทิตย์โดยตรง
- สถานที่ที่มีการเปลี่ยนแปลงอุณหภูมิและความชื้นอย่างรวดเร็ว
- มีความเสี่ยงของเพลิงไหม้
- สัมผัสกับสารระเหย
- มีความเสี่ยงของไฟฟ้าดูดหรือการสั้น
- ใกล้กับทีวีหรือวิทยุ
- ใกล้บริเวณที่มีฝุ่นผงหรือสิ่งสกปรกมากเกินไป
- ใกล้กับน้ำ
- ใกล้เครื่องปรับอากาศหรือเครื่องทำความร้อน
- ใกล้กับเครื่องทำความชื้น

ใช้แผนผังแบบกันไฟฟ้าสถิตย์ในห้องตลาดเพื่อป้องกันการก่อดังของไฟฟ้าสถิตในตำแหน่งที่อาจเกิดไฟฟ้าสถิตได้

พื้นที่ที่มีความมั่นคงเพียงพอในการติดตั้งและใช้งานเครื่องพิมพ์อย่างถูกต้องได้

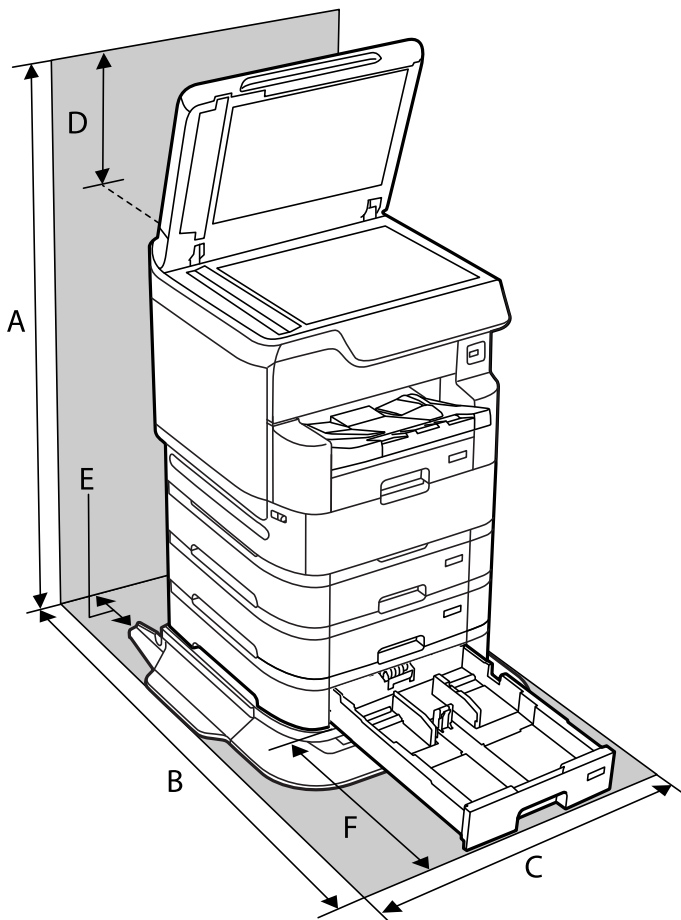

A	1443 มม.
---	----------

B	1276 มม.
C	772 มม.
D	337 มม.
E	52 มม.
F	529 มม.

ข้อมูลที่เกี่ยวข้อง

➔ “คำแนะนำความปลอดภัย” บนหน้าที่ 15

ข้อกำหนดของระบบ

- Windows 10 (32 บิต, 64 บิต)/Windows 8.1 (32 บิต, 64 บิต)/Windows 8 (32 บิต, 64 บิต)/Windows 7 (32 บิต, 64 บิต)/Windows Vista (32 บิต, 64 บิต)/Windows XP SP3 หรือรุ่นใหม่กว่า (32 บิต)/Windows XP Professional x64 Edition SP2 หรือรุ่นใหม่กว่า/Windows Server 2019/Windows Server 2016/Windows Server 2012 R2/Windows Server 2012/Windows Server 2008 R2/Windows Server 2008/Windows Server 2003 R2/Windows Server 2003 SP2 หรือรุ่นใหม่กว่า
- macOS Catalina/macOS Mojave/macOS High Sierra/macOS Sierra/OS X El Capitan/OS X Yosemite/OS X Mavericks/OS X Mountain Lion/Mac OS X v10.7.x/Mac OS X v10.6.8

หมายเหตุ:

- Mac OS อาจไม่รองรับในบางแอปพลิเคชันและคุณสมบัติ
- ไม่รองรับระบบไฟล์ UNIX (UFS) สำหรับ Mac OS

ข้อมูลจำเพาะของฟอนต์

ฟอนต์ต่อไปนี้พร้อมใช้งานบนอินเทอร์เน็ต

- ฟอนต์บาร์โค้ด Epson

แบบอักษรที่ใช้ได้สำหรับ PostScript

ชื่อแบบอักษร	กลุ่ม	เทียบเท่ากับ HP
Nimbus Mono	Medium, Bold, Italic, Bold Italic	Courier
Letter Gothic	Medium, Bold, Italic	Letter Gothic
Nimbus Mono PS	Regular, Bold, Oblique, Bold Oblique	CourierPS
Nimbus Roman No4	Medium, Bold, Italic, Bold Italic	CG Times
URW Classico	Medium, Bold, Italic, Bold Italic	CG Omega
URW Coronet	-	Coronet
URW Clarendon Condensed	-	Clarendon Condensed

ชื่อแบบอักษร	กลุ่ม	เทียบกับ HP
URW Classic Sans	Medium, Bold, Italic, Bold Italic	Univers
URW Classic Sans Condensed	Medium, Bold, Italic, Bold Italic	Univers Condensed
Antique Olive	Medium, Bold, Italic	Antique Olive
Garamond	Antiqua, Halbfett, Kursiv, Kursiv Halbfett	Garamond
Mauritius	-	Marigold
Algiers	Medium, Extra Bold	Albertus
NimbusSansNo2	Medium, Bold, Italic, Bold Italic	Arial
Nimbus Roman No9	Medium, Bold, Italic, Bold Italic	Times New Roman
Nimbus Sans	Medium, Bold, Oblique, Bold Oblique	Helvetica
Nimbus Sans Narrow	Medium, Bold, Oblique, Bold Oblique	Helvetica Narrow
Palladio	Roman, Bold, Italic, Bold Italic	Palatino
URW Gothic	Book, Demi, Book Oblique, Demi Oblique	ITC Avant Garde
URW Bookman	Light, Demi, Light Italic, Demi Italic	ITC Bookman
URW Century Schoolbook	Roman, Bold, Italic, Bold Italic	New Century Schoolbook
Nimbus Roman	Medium, Bold, Italic, Bold Italic	Times
URW Chancery Medium Italic	-	ITC Zapf Chancery Italic
Symbol	-	Symbol
URW Dingbats	-	Wingdings
Dingbats	-	ITC Zapf Dingbats
Standard Symbol	-	SymbolPS

แบบอักษรที่ใช้งานได้สำหรับ PCL (URW)

แบบอักษรที่ปรับขนาดได้

ชื่อแบบอักษร	กลุ่ม	เทียบกับ HP	สัญลักษณ์ที่กำหนดสำหรับ PCL5
Nimbus Mono	Medium, Bold, Italic, Bold Italic	Courier	1
Letter Gothic	Medium, Bold, Italic	Letter Gothic	1
Nimbus Mono PS	Regular, Bold, Oblique, Bold Oblique	CourierPS	3
Nimbus Roman No4	Medium, Bold, Italic, Bold Italic	CG Times	2
URW Classico	Medium, Bold, Italic, Bold Italic	CG Omega	3

ชื่อแบบอักษร	กลุ่ม	เทียบเท่ากับ HP	สัญลักษณ์ที่กำหนดสำหรับ PCL5
URW Coronet	-	Coronet	3
URW Clarendon Condensed	-	Clarendon Condensed	3
URW Classic Sans	Medium, Bold, Italic, Bold Italic	Univers	2
URW Classic Sans Condensed	Medium, Bold, Italic, Bold Italic	Univers Condensed	3
Antique Olive	Medium, Bold, Italic	Antique Olive	3
Garamond	Antiqua, Halbfett, Kursiv, Kursiv Halbfett	Garamond	3
Mauritius	-	Marigold	3
Algiers	Medium, Extra Bold	Albertus	3
NimbusSansNo2	Medium, Bold, Italic, Bold Italic	Arial	3
Nimbus Roman No9	Medium, Bold, Italic, Bold Italic	Times New	3
Nimbus Sans	Medium, Bold, Oblique, Bold Oblique	Helvetica	3
Nimbus Sans Narrow	Medium, Bold, Oblique, Bold Oblique	Helvetica Narrow	3
Palladio	Roman, Bold, Italic, Bold Italic	Palatino	3
URW Gothic	Book, Demi, Book Oblique, Demi Oblique	ITC Avant Garde Gothic	3
URW Bookman	Light, Demi, Light Italic, Demi Italic	ITC Bookman	3
URW Century Schoolbook	Roman, Bold, Italic, Bold Italic	New Century Schoolbook	3
Nimbus Roman	Medium, Bold, Italic, Bold Italic	Times	3
URW Chancery Medium Italic	-	ITC Zapf Chancery Medium Italic	3
Symbol	-	Symbol	4
URW Dingbats	-	Wingdings	5
Dingbats	-	ITC Zapf Dingbats	6
Standard Symbol	-	SymbolPS	4
URW David	Medium, Bold	HP David	7
URW Narkis	Medium, Bold	HP Narkis	7
URW Miryam	Medium, Bold, Italic	HP Miryam	7
URW Koufi	Medium, Bold	Koufi	8
URW Naskh	Medium, Bold	Naskh	8
URW Ryadh	Medium, Bold	Ryadh	8

แบบอักษรชนิดแม่พิมพ์

ชื่อแบบอักษร	สัญลักษณ์ที่กำหนด
Line Printer	9

แบบอักษรชนิดแม่พิมพ์ OCR/บาร์โค้ด (เฉพาะ PCL5 เท่านั้น)

ชื่อแบบอักษร	กลุ่ม	สัญลักษณ์ที่กำหนด
OCR A	-	10
OCR B	-	11
Code39	9.37cpi, 4.68cpi	12
EAN/UPC	Medium, Bold	13

หมายเหตุ:

ทั้งนี้ขึ้นอยู่กับความหนาแน่นของการพิมพ์ หรือคุณภาพ หรือสีของกระดาษ แบบอักษร OCR A, OCR B, Code39, และ EAN/UPC อาจไม่สามารถอ่านได้ พิมพ์ตัวอย่างและตรวจสอบว่าแบบอักษรสามารถอ่านได้ก่อนที่จะพิมพ์ออกมาปริมาณมาก

รายการของกลุ่มสัญลักษณ์

เครื่องพิมพ์ของคุณสามารถเข้าถึงกลุ่มของสัญลักษณ์หลากหลายกลุ่ม หลายกลุ่มสัญลักษณ์เหล่านี้แตกต่างกันเฉพาะในตัวอักษรระหว่างประเทศที่เฉพาะเจาะจงสำหรับแต่ละภาษาเท่านั้น

เมื่อคุณพิจารณาแบบอักษรที่จะใช้งาน คุณจะต้องพิจารณากลุ่มสัญลักษณ์ที่จะผสมรวมกับแบบอักษรด้วย

หมายเหตุ:

เนื่องจากซอฟต์แวร์ส่วนใหญ่จัดการแบบอักษรและสัญลักษณ์โดยอัตโนมัติ คุณอาจไม่ต้องจำเป็นต้องปรับการตั้งค่าของเครื่องพิมพ์ อย่างไรก็ตาม หากคุณกำลังเขียนโปรแกรมควบคุมเครื่องพิมพ์ของคุณ หรือหากคุณใช้ซอฟต์แวร์รุ่นเก่าที่ไม่สามารถควบคุมแบบอักษร ให้ดูที่บทต่อไปนี้เป็นสำหรับรายละเอียดของกลุ่มสัญลักษณ์

รายการกลุ่มสัญลักษณ์สำหรับ PCL 5

ชื่อกลุ่มสัญลักษณ์	แอดทริบิวต์	การแบ่งระดับชั้นแบบอักษร												
		1	2	3	4	5	6	7	8	9	10	11	12	13
Norweg1	OD	✓	✓	✓	-	-	-	-	-	-	-	-	-	-
Roman Extension	OE	-	-	-	-	-	-	-	-	✓	-	-	-	-
Italian	OI	✓	✓	✓	-	-	-	-	-	-	-	-	-	-
ECM94-1	ON	✓	✓	✓	-	-	-	-	-	✓	-	-	-	-
Swedis2	OS	✓	✓	✓	-	-	-	-	-	-	-	-	-	-
ANSI ASCII	OU	✓	✓	✓	-	-	-	✓	✓	-	-	-	-	-

ชื่อกลุ่มสัญลักษณ์	แอดทริบิวต์	การแบ่งระดับชั้นแบบอักษร												
		1	2	3	4	5	6	7	8	9	10	11	12	13
UK	1E	✓	✓	✓	-	-	-	-	-	-	-	-	-	-
French2	1F	✓	✓	✓	-	-	-	-	-	-	-	-	-	-
German	1G	✓	✓	✓	-	-	-	-	-	-	-	-	-	-
Legal	1U	✓	✓	✓	-	-	-	-	-	✓	-	-	-	-
8859-2 ISO	2N	✓	✓	✓	-	-	-	-	-	✓	-	-	-	-
Spanish	2S	✓	✓	✓	-	-	-	-	-	-	-	-	-	-
ISO 8859/4 Latin 4	4N	✓	✓	✓	-	-	-	-	-	-	-	-	-	-
Roman-9	4U	✓	✓	✓	-	-	-	-	-	-	-	-	-	-
PsMath	5M	✓	✓	✓	-	-	-	✓	✓	-	-	-	-	-
8859-9 ISO	5N	✓	✓	✓	-	-	-	-	-	✓	-	-	-	-
WiTurkish	5T	✓	✓	✓	-	-	-	-	-	-	-	-	-	-
MsPublishin	6J	✓	✓	✓	-	-	-	-	-	-	-	-	-	-
VeMath	6M	✓	✓	✓	-	-	-	-	-	-	-	-	-	-
8859-10ISO	6N	✓	✓	✓	-	-	-	-	-	✓	-	-	-	-
DeskTop	7J	✓	✓	✓	-	-	-	-	-	-	-	-	-	-
Math-8	8M	✓	✓	✓	-	-	-	✓	✓	-	-	-	-	-
Roman-8	8U	✓	✓	✓	-	-	-	-	-	✓	-	-	-	-
WiE.Europe	9E	✓	✓	✓	-	-	-	-	-	-	-	-	-	-
Pc1004	9J	✓	✓	✓	-	-	-	-	-	-	-	-	-	-
8859-15ISO	9N	✓	✓	✓	-	-	-	-	-	✓	-	-	-	-
PcTk437	9T	✓	✓	✓	-	-	-	-	-	-	-	-	-	-
Windows	9U	✓	✓	✓	-	-	-	-	-	-	-	-	-	-
PsText	10J	✓	✓	✓	-	-	-	-	-	-	-	-	-	-
IBM-US	10U	✓	✓	✓	-	-	-	-	-	✓	-	-	-	-
IBM-DN	11U	✓	✓	✓	-	-	-	-	-	✓	-	-	-	-
McText	12J	✓	✓	✓	-	-	-	-	-	-	-	-	-	-
PcMultiling	12U	✓	✓	✓	-	-	-	-	-	✓	-	-	-	-
VeInternati	13J	✓	✓	✓	-	-	-	-	-	-	-	-	-	-
PcEur858	13U	✓	✓	✓	-	-	-	-	-	-	-	-	-	-
VeUS	14J	✓	✓	✓	-	-	-	-	-	-	-	-	-	-

ชื่อกลุ่มสัญลักษณ์	แอดทริบิวต์	การแบ่งระดับชั้นแบบอักษร												
		1	2	3	4	5	6	7	8	9	10	11	12	13
PiFont	15U	✓	✓	✓	-	-	-	-	-	-	-	-	-	-
PcE.Europe	17U	✓	✓	✓	-	-	-	-	-	-	-	-	-	-
Unicode 3.0	18N	✓	✓	✓	-	-	-	✓	✓	-	-	-	-	-
WiBALT	19L	✓	✓	✓	-	-	-	-	-	-	-	-	-	-
WiAnsi	19U	✓	✓	✓	-	-	-	-	-	-	-	-	-	-
PcBlt775	26U	✓	✓	✓	-	-	-	-	-	-	-	-	-	-
Pc866Cyr	3R	✓	✓	-	-	-	-	-	-	-	-	-	-	-
Greek8	8G	✓	✓	-	-	-	-	-	-	-	-	-	-	-
WinGrk	9G	✓	✓	-	-	-	-	-	-	-	-	-	-	-
WinCyr	9R	✓	✓	-	-	-	-	-	-	-	-	-	-	-
Pc851Grk	10G	✓	✓	-	-	-	-	-	-	-	-	-	-	-
ISOCyr	10N	✓	✓	-	-	-	-	-	-	✓	-	-	-	-
Pc8Grk	12G	✓	✓	-	-	-	-	-	-	-	-	-	-	-
ISOGrk	12N	✓	✓	-	-	-	-	-	-	-	-	-	-	-
Pc866Ukr	14R	✓	✓	-	-	-	-	-	-	-	-	-	-	-
Hebrew7	0H	✓	-	-	-	-	-	✓	-	-	-	-	-	-
8859-8 ISO	7H	✓	-	-	-	-	-	✓	-	-	-	-	-	-
Hebrew8	8H	✓	-	-	-	-	-	✓	-	-	-	-	-	-
Pc862Heb	15H	✓	-	-	-	-	-	✓	-	-	-	-	-	-
PC-862, Hebrew	15Q	✓	-	-	-	-	-	✓	-	-	-	-	-	-
Arabic8	8V	-	-	-	-	-	-	-	✓	-	-	-	-	-
HPWARA	9V	-	-	-	-	-	-	-	✓	-	-	-	-	-
Pc864Ara	10V	-	-	-	-	-	-	-	✓	-	-	-	-	-
Symbol	19M	-	-	-	✓	-	-	-	-	-	-	-	-	-
Wingdings	579L	-	-	-	-	✓	-	-	-	-	-	-	-	-
ZapfDigrbats	14L	-	-	-	-	-	✓	-	-	-	-	-	-	-
OCR A	00	-	-	-	-	-	-	-	-	-	✓	-	-	-
OCR B	10	-	-	-	-	-	-	-	-	-	-	✓	-	-
OCR B Extension	3Q	-	-	-	-	-	-	-	-	-	-	✓	-	-

ชื่อกลุ่มสัญลักษณ์	แอดทริบิวต์	การแบ่งระดับชั้นแบบอักษร												
		1	2	3	4	5	6	7	8	9	10	11	12	13
Code3-9	0Y	-	-	-	-	-	-	-	-	-	-	-	✓	-
EAN/UPC	8Y	-	-	-	-	-	-	-	-	-	-	-	-	✓

ฟอนต์บาร์โค้ด Epson (Windows เท่านั้น)

Epson เป็นฟอนต์บาร์โค้ดที่ให้คุณสามารถสร้างและพิมพ์รหัสแท่งได้หลายประเภทอย่างง่ายดาย

โดยปกติ การสร้างรหัสแท่งเป็นกระบวนการที่ใช้ระยะเวลาโดยที่คุณจะต้องระบุโค้ดค่าสิ่งหลากหลาย เช่น แท่งเริ่มต้น แท่งตัวหยุด และ OCR-B นอกเหนือไปจากตัวอักษรรหัสแท่งเอง อย่างไรก็ตาม ฟอนต์บาร์โค้ด Epson ได้รับการออกแบบมาเพื่อเพิ่มรหัสเหล่านั้นโดยอัตโนมัติ ช่วยให้คุณสามารถพิมพ์รหัสแท่งที่สอดคล้องกับมาตรฐานรหัสแท่งหลากหลายได้อย่างง่ายดาย

การพิมพ์ด้วย Epson BarCode Fonts

ทำตามขั้นตอนด้านล่างเพื่อสร้างและพิมพ์บาร์โค้ดโดยใช้ Epson BarCode Fonts แอปพลิเคชันที่แสดงไว้ในคำแนะนำคือ Microsoft WordPad ใน Windows 10 ขั้นตอนปฏิบัติจริงอาจแตกต่างกันเล็กน้อยเมื่อพิมพ์จากแอปพลิเคชันอื่นๆ

1. เปิดเอกสารในแอปพลิเคชันของคุณและป้อนตัวอักษรที่คุณต้องการแปลงเป็นบาร์โค้ด

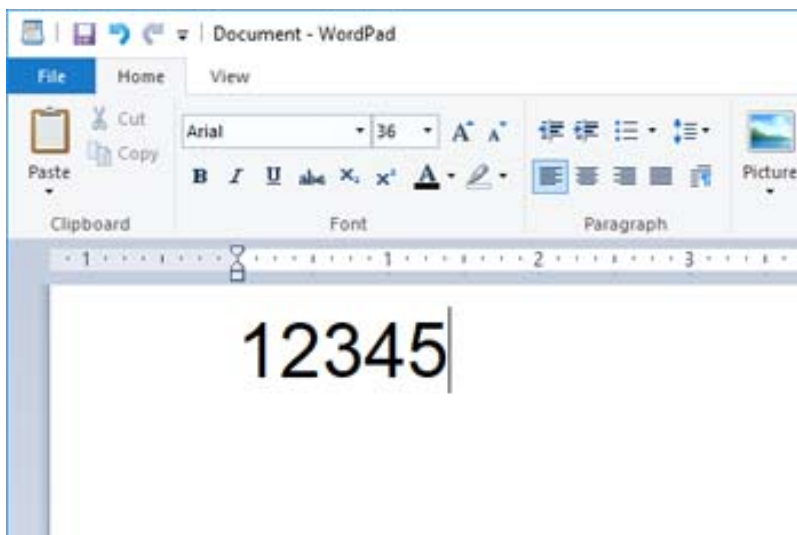

- เลือกตัวอักษร จากนั้นเลือก Epson BarCode font ที่คุณต้องการใช้ แล้วเลือกขนาดฟอนต์

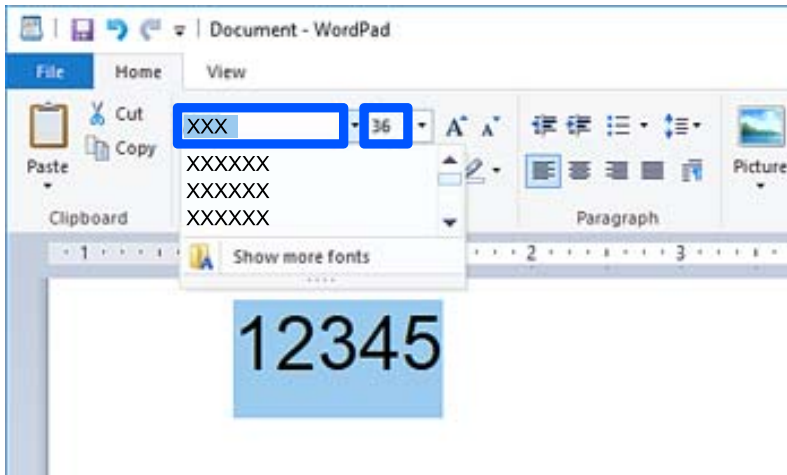

หมายเหตุ:

คุณไม่สามารถใช้ขนาดฟอนต์ใหญ่กว่า 96 จุดเมื่อพิมพ์บาร์โค้ด

- ตัวอักษรที่คุณเลือกจะปรากฏเป็นตัวอักษรรหัสแท่งคล้ายกับที่แสดงไว้ด้านล่าง

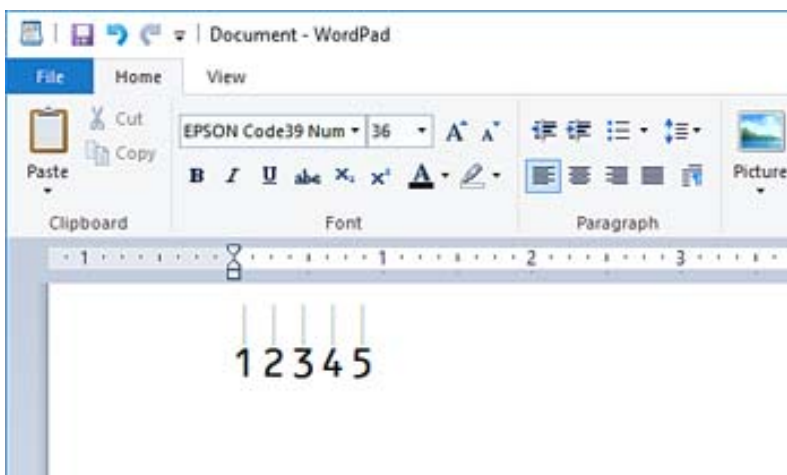

- เลือก พิมพ์ จากเมนูไฟล์ เลือกเครื่องพิมพ์ Epson ของคุณ คลิก ค่ากำหนด จากนั้นทำการตั้งค่าไดรเวอร์เครื่องพิมพ์
- คลิก พิมพ์ เพื่อพิมพ์บาร์โค้ด

หมายเหตุ:

ถ้ามีข้อผิดพลาดในสายข้อความตัวอักษรบาร์โค้ด เช่น ข้อมูลไม่เหมาะสม รหัสแท่งจะถูกพิมพ์ออกมาตามที่ปรากฏบนหน้าจอ แต่จะไม่สามารถอ่านได้โดยเครื่องอ่านบาร์โค้ด

ข้อควรทราบเกี่ยวกับการป้อนและการจัดรูปแบบรหัสแท่ง

โปรดทราบดังต่อไปนี้เกี่ยวกับการป้อนและการจัดรูปแบบตัวอักษรรหัสแท่ง:

- อย่าใช้การจัดรูปแบบตัวอักษรไล่ระดับหรือตัวอักษรพิเศษ เช่น ตัวหนา ตัวเอียง หรือขีดเส้นใต้
- พิมพ์รหัสแท่งในสีดำและขาวเท่านั้น
- เมื่อหมุนตัวอักษร ให้ระบุมุมการหมุนที่ 90°, 180° และ 270° เท่านั้น

- ปิดการตั้งค่าการเว้นช่องว่างตัวอักษรและคำโดยอัตโนมัติทั้งหมดในแอปพลิเคชันของคุณ
- อย่าใช้คุณสมบัติในแอปพลิเคชันของคุณที่ขยายหรือลดขนาดตัวอักษรในทิศทางแนวตั้งหรือแนวนอนอย่างเดียว
- ปิดคุณสมบัติการปรับแก้อัตโนมัติสำหรับการสะกดคำ ไวยากรณ์ การเว้นช่องว่าง ฯลฯ ของแอปพลิเคชัน
- เพื่อให้แยกความแตกต่างของรหัสแท่งกับข้อความอื่นๆ ในเอกสารของคุณได้ง่าย ให้ตั้งค่าแอปพลิเคชันของคุณให้แสดงสัญลักษณ์ข้อความ เช่น เครื่องหมายย่อหน้า แท็บ เป็นต้น
- เนื่องจากตัวอักษรพิเศษ เช่น แท่งเริ่ม และแท่งหยุดจะถูกเพิ่มเมื่อเลือกฟอนต์เป็น Epson BarCode Font ส่งผลให้รหัสแท่งอาจมีตัวอักษรมากกว่าการป้อนเริ่มต้น
- เพื่อผลลัพธ์ที่ดีที่สุด ให้ใช้เฉพาะขนาดฟอนต์ที่แนะนำในข้อมูลจำเพาะ "Epson BarCode Font สำหรับ" Epson BarCode Font ที่คุณใช้ รหัสแท่งในขนาดอื่นๆ อาจไม่สามารถอ่านได้โดยเครื่องอ่านบาร์โค้ดทั้งหมด
- เลือก เทาดำ ใน ตั้งค่าการพิมพ์ และ มาตรฐาน หรือ สูง ใน ลักษณะงานพิมพ์

หมายเหตุ:

ทั้งนี้ขึ้นอยู่กับความเข้มการพิมพ์ของคุณ หรือคุณภาพหรือสีของกระดาษ รหัสแท่งอาจไม่สามารถอ่านได้โดยเครื่องอ่านบาร์โค้ดทั้งหมด พิมพ์ตัวอย่างและตรวจสอบว่ารหัสแท่งสามารถอ่านได้ก่อนที่จะพิมพ์ออกมาปริมาณมาก

ข้อมูลจำเพาะของ Epson BarCode Fonts

หัวข้อนี้มีรายละเอียดของข้อมูลจำเพาะการป้อนตัวอักษรสำหรับ Epson BarCode Font แต่ละแบบ

EPSON EAN-8

- EAN-8 เป็นเวอร์ชันย่อ 8 หลักของมาตรฐานรหัสแท่ง EAN
- เนื่องจากตัวเลขตรวจสอบถูกเพิ่มโดยอัตโนมัติ จำเป็นต้องป้อนตัวอักษรเพียง 7 ตัวเท่านั้น

ประเภทตัวอักษร	ตัวเลข (0 ถึง 9)
จำนวนของตัวอักษร	7 ตัวอักษร
ขนาดฟอนต์	52 pt ถึง 96 pt. ขนาดที่แนะนำคือ 52 pt และ 65 pt (มาตรฐาน)

รหัสต่อไปนี้จะถูกแทรกโดยอัตโนมัติและไม่จำเป็นต้องป้อนด้วยตัวเอง:

- ระยะขอบซ้าย/ขวา
- แท่งป้องกันด้านซ้าย/ขวา
- แท่งตรงกลาง
- ตัวเลขตรวจสอบ
- OCR-B

ตัวอย่างพิมพ์

EPSON EAN-8

EPSON EAN-13

- EAN-13 เป็นรหัสแท่ง EAN ขนาด 13 หลักมาตรฐาน
- เนื่องจากตัวเลขตรวจสอบถูกเพิ่มโดยอัตโนมัติ จำเป็นต้องป้อนตัวอักษรเพียง 12 ตัวเท่านั้น

ประเภทตัวอักษร	ตัวเลข (0 ถึง 9)
จำนวนของตัวอักษร	12 ตัวอักษร
ขนาดฟอนต์	60 pt ถึง 96 pt. ขนาดที่แนะนำคือ 60 pt และ 75 pt (มาตรฐาน)

รหัสต่อไปนี้จะถูกแทรกโดยอัตโนมัติและไม่จำเป็นต้องป้อนด้วยตัวเอง:

- ระยะขอบซ้าย/ขวา
- แท่งป้องกันด้านซ้าย/ขวา
- แท่งตรงกลาง
- ตัวเลขตรวจสอบ
- OCR-B

ตัวอย่างพิมพ์

EPSON EAN-13

EPSON UPC-A

- UPC-A เป็นรหัสแท่งมาตรฐานของ American Universal Product Code (คู่มือข้อมูลจำเพาะของสัญลักษณ์ UPC)
- รองรับเฉพาะรหัส UPC ปกติเท่านั้น ไม่รองรับรหัสเสริม

ประเภทตัวอักษร	ตัวเลข (0 ถึง 9)
จำนวนของตัวอักษร	11 ตัวอักษร
ขนาดฟอนต์	60 pt ถึง 96 pt. ขนาดที่แนะนำคือ 60 pt และ 75 pt (มาตรฐาน)

รหัสต่อไปนี้จะถูกแทรกโดยอัตโนมัติและไม่จำเป็นต้องป้อนด้วยตัวเอง:

- ระยะขอบซ้าย/ขวา
- แท่งป้องกันด้านซ้าย/ขวา
- แท่งตรงกลาง
- ตัวเลขตรวจสอบ
- OCR-B

ตัวอย่างพิมพ์



EPSON UPC-E

- UPC-E เป็นรหัสแท่งแบบตัดเลขศูนย์ของ UPC-A ตามมาตรฐานของ American Universal Product Code (คู่มือข้อมูลจำเพาะของสัญลักษณ์ UPC)

ประเภทตัวอักษร	ตัวเลข (0 ถึง 9)
จำนวนของตัวอักษร	6 ตัวอักษร
ขนาดฟอนต์	60 pt ถึง 96 pt. ขนาดที่แนะนำคือ 60 pt และ 75 pt (มาตรฐาน)

รหัสต่อไปนี้จะถูกแทรกโดยอัตโนมัติและไม่จำเป็นต้องป้อนด้วยตัวเอง:

- ระยะเวลาขบข้าย/ขวา
- แท่งป้องกันด้านซ้าย/ขวา
- ตัวเลขตรวจสอบ
- OCR-B
- ตัวเลข "0"

ตัวอย่างพิมพ์



EPSON Code39

- มีฟอนต์ Code39 สี่แบบให้เลือกใช้ ให้คุณสามารถเปิดใช้งานและปิดใช้งานการแทรกตัวเลขตรวจสอบและ OCR-B โดยอัตโนมัติ
- ความสูงของรหัสแท่งจะถูกปรับโดยอัตโนมัติเป็น 15% ขึ้นไปของความยาวรวมเพื่อให้สอดคล้องกับมาตรฐาน Code39 ด้วยเหตุผลนี้ สิ่งสำคัญคือการให้มีช่องว่างอย่างน้อยหนึ่งช่องระหว่างรหัสแท่งและข้อความรอบๆ เพื่อป้องกันการเลื่อมทับกัน
- ช่องว่างในรหัสแท่ง Code39 จะต้องถูกป้อนเป็นเส้นขีดล่าง "_"
- เมื่อพิมพ์รหัสแท่งอย่างน้อยสองรหัสบนแถวเดียว ให้แยกรหัสแท่งด้วยแท็บ หรือเลือกฟอนต์อื่น ที่ไม่ใช่ฟอนต์บาร์โค้ดและป้อนช่องว่างลงไป ถ้าป้อนช่องว่างในขณะที่เลือกฟอนต์ Code39 รหัสแท่งจะไม่ถูกต้อง





ประเภทตัวอักษร	ตัวอักษรตัวอักษรผสมตัวเลข (A ถึง Z, 0 ถึง 9) สัญลักษณ์ (- . ช่องว่าง \$ / + %)
----------------	--

จำนวนของตัวอักษร	ไม่มีขีดจำกัด
ขนาดฟอนต์	เมื่อไม่ได้ใช้ OCR-B: 26 pt ถึง 96 pt. ขนาดที่แนะนำคือ 26 pt, 52 pt และ 78 pt เมื่อใช้ OCR-B: 36 pt ถึง 96 pt. ขนาดที่แนะนำคือ 36 pt และ 72 pt

รหัสต่อไปนี้จะถูกแทรกโดยอัตโนมัติและไม่จำเป็นต้องป้อนด้วยตัวเอง:

- พื้นที่เจียบด้านซ้าย/ขวา
- ตัวเลขตรวจสอบ
- ตัวอักษรเริ่ม/หยุด

ตัวอย่างพิมพ์

EPSON Code39	EPSON Code39 CD
	
EPSON Code39 Num	EPSON Code39 CD Num
	

EPSON Code128

- ฟอนต์ Code128 รองรับรหัส A, B และ C เมื่อชุดรหัสของแถวตัวอักษรถูกเปลี่ยนที่ตรงกลางของแถว รหัสการแปลงจะถูกแทรกโดยอัตโนมัติ
- ความสูงของรหัสแท่งจะถูกปรับโดยอัตโนมัติเป็น 15% ขึ้นไปของความยาวรวมเพื่อให้สอดคล้องกับมาตรฐาน Code128 ด้วยเหตุผลนี้ สิ่งสำคัญคือการให้มีช่องว่างอย่างน้อยหนึ่งช่องระหว่างรหัสแท่งและข้อความรอบๆ เพื่อป้องกันการหล่ื่อมทับกัน
- แอปพลิเคชันบางรายการจะลบช่องว่างที่ปลายสุดของแถวโดยอัตโนมัติ หรือเปลี่ยนช่องว่างหลายช่องเป็นแท็บโดยอัตโนมัติ รหัสแท่งประกอบด้วยช่องว่างที่อาจไม่ถูกพิมพ์อย่างถูกต้องจากแอปพลิเคชันที่ลบช่องว่างที่ปลายสุดของแถวโดยอัตโนมัติ หรือเปลี่ยนช่องว่างหลายช่องเป็นแท็บโดยอัตโนมัติ
- เมื่อพิมพ์รหัสแท่งอย่างน้อยสองรหัสบนแถวเดียว ให้แยกรหัสแท่งด้วยแท็บ หรือเลือกฟอนต์อื่น ที่ไม่ใช่ฟอนต์บาร์โค้ดและป้อนช่องว่างลงไป ถ้าป้อนช่องว่างในขณะที่เลือกฟอนต์ Code128 รหัสแท่งจะไม่ถูกต้อง

ประเภทตัวอักษร	ตัวอักษร ASCII ทั้งหมด (รวม 95 ตัว)
จำนวนของตัวอักษร	ไม่มีขีดจำกัด
ขนาดฟอนต์	26 pt ถึง 96 pt. ขนาดที่แนะนำคือ 26 pt, 52 pt และ 78 pt

รหัสต่อไปนี้จะถูกแทรกโดยอัตโนมัติและไม่จำเป็นต้องป้อนด้วยตัวเอง:

- พื้นที่เจียบด้านซ้าย/ขวา
- ตัวอักษรเริ่ม/หยุด
- ตัวเลขตรวจสอบ
- ตัวอักษรชุดรหัสการเปลี่ยน

ตัวอย่างพิมพ์

EPSON Code128

EPSON ITF





- ฟอนต์ EPSON ITF fonts สอดคล้องกับมาตรฐาน USS Interleaved 2-of-5 (อเมริกา)
- มีฟอนต์ EPSON ITF fonts สีแบบให้เลือกใช้ ให้คุณสามารถเปิดใช้งานและปิดใช้งานการแทรกตัวเลขตรวจสอบและ OCR-B โดยอัตโนมัติ
- ความสูงของรหัสแท่งจะถูกปรับโดยอัตโนมัติเป็น 15% ขึ้นไปของความยาวรวมเพื่อให้สอดคล้องกับมาตรฐาน Interleaved 2-of-5 ด้วยเหตุผลนี้ สิ่งสำคัญคือการให้มีช่องว่างอย่างน้อยหนึ่งช่องระหว่างรหัสแท่งและข้อความรอบๆ เพื่อป้องกันการหลอมทับกัน
- Interleaved 2-of-5 จะยึดถือว่าตัวอักขระทุกสองตัวเป็นหนึ่งชุด เมื่อมีจำนวนตัวอักขระเป็นจำนวนคู่ EPSON ITF fonts จะเพิ่มเลขศูนย์ไปยังจุดเริ่มต้นของสายข้อความตัวอักขระโดยอัตโนมัติ

ประเภทตัวอักขระ	ตัวเลข (0 ถึง 9)
จำนวนของตัวอักขระ	ไม่มีขีดจำกัด
ขนาดฟอนต์	เมื่อไม่ใช้ OCR-B: 26 pt ถึง 96 pt. ขนาดที่แนะนำคือ 26 pt, 52 pt และ 78 pt เมื่อใช้ OCR-B: 36 pt ถึง 96 pt. ขนาดที่แนะนำคือ 36 pt และ 72 pt

รหัสต่อไปนี้จะถูกแทรกโดยอัตโนมัติและไม่จำเป็นต้องป้อนด้วยตัวเอง:

- พื้นที่เจียบด้านซ้าย/ขวา
- ตัวอักขระเริ่ม/หยุด
- ตัวเลขตรวจสอบ
- ตัวเลข "0" (ถูกเพิ่มไปยังจุดเริ่มต้นของสายข้อความตัวอักขระตามที่จำเป็น)

ตัวอย่างพิมพ์

EPSON ITF	EPSON ITF CD
	
EPSON ITF Num	EPSON ITF CD Num
 0 1 2 3 4 5 6 7	 1 2 3 4 5 6 7 0

EPSON Codabar

- มีฟอนต์ EPSON Codabar สีแบบให้เลือกใช้ ให้คุณสามารถเปิดใช้งานและปิดใช้งานการแทรกตัวเลขตรวจสอบและ OCR-B โดยอัตโนมัติ
- ความสูงของรหัสแท่งจะถูกปรับโดยอัตโนมัติเป็น 15% ขึ้นไปของความยาวรวมเพื่อให้สอดคล้องกับมาตรฐาน Codabar ด้วยเหตุผลนี้ สิ่งสำคัญคือการให้มีช่องว่างอย่างน้อยหนึ่งช่องระหว่างรหัสแท่งและข้อความรอบๆ เพื่อป้องกันการหลอมทับกัน





- เมื่อตัวอักษรเริ่มหรือตัวอักษรหยุดถูกป้อน ฟอนต์ Codabar จะแทรกตัวอักษรเติมเต็มลงไปโดยอัตโนมัติ
- หากไม่ได้ป้อนตัวอักษรเริ่มหรือตัวอักษรหยุด ตัวอักษรเหล่านี้จะถูกป้อนเป็นตัวอักษร "A" โดยอัตโนมัติ

ประเภทตัวอักษร	ตัวเลข (0 ถึง 9) สัญลักษณ์ (- \$: / . +)
จำนวนของตัวอักษร	ไม่มีขีดจำกัด
ขนาดฟอนต์	เมื่อไม่ได้ใช้ OCR-B: 26 pt ถึง 96 pt. ขนาดที่แนะนำคือ 26 pt, 52 pt และ 78 pt เมื่อใช้ OCR-B: 36 pt ถึง 96 pt. ขนาดที่แนะนำคือ 36 pt และ 72 pt

รหัสต่อไปนี้จะถูกแทรกโดยอัตโนมัติและไม่จำเป็นต้องป้อนด้วยตัวเอง:

- พื้นที่เจียบด้านซ้าย/ขวา
- ตัวอักษรเริ่ม/หยุด (เมื่อไม่ได้ป้อน)
- ตัวเลขตรวจสอบ

ตัวอย่างพิมพ์

EPSON Codabar	EPSON Codabar CD
	
EPSON Codabar Num	EPSON Codabar CD Num
	

EPSON EAN128

- ฟอนต์ GS1-128(EAN128) รองรับชุดรหัส A, B และ C เมื่อชุดรหัสของแถวตัวอักษรถูกเปลี่ยนที่ตรงกลางของแถว รหัสการแปลงจะถูกแทรกโดยอัตโนมัติ
- คุณสมบัติ 4 ประเภทต่อไปนี้รองรับเป็นตัวระบุของแอปพลิเคชัน (AI)
 - 01: หมายเลขสินค้าที่ซื้อขายสากล
 - 10: หมายเลขแบบ/ล็อต
 - 17: วันหมดอายุ
 - 30: ปริมาณ
- ความสูงของรหัสแท่งจะถูกปรับโดยอัตโนมัติเป็น 15% ขึ้นไปของความยาวรวมเพื่อให้สอดคล้องกับมาตรฐาน Code128 ด้วยเหตุนี้ สิ่งสำคัญคือการให้มีช่องว่างอย่างน้อยหนึ่งช่องระหว่างรหัสแท่งและข้อความรอบๆ เพื่อป้องกันการหลวมทับกัน
- แอปพลิเคชันบางรายการจะลบช่องว่างที่ปลายสุดของแถวโดยอัตโนมัติ หรือเปลี่ยนช่องว่างหลายช่องเป็นแท็บโดยอัตโนมัติ รหัสแท่งประกอบด้วยช่องว่างที่อาจไม่ถูกพิมพ์อย่างถูกต้องจากแอปพลิเคชันที่ลบช่องว่างที่ปลายสุดของแถวโดยอัตโนมัติ หรือเปลี่ยนช่องว่างหลายช่องเป็นแท็บโดยอัตโนมัติ
- เมื่อพิมพ์รหัสแท่งอย่างน้อยสองรหัสบนแถวเดียว ให้แยกรหัสแท่งด้วยแท็บ หรือเลือกฟอนต์อื่น ที่ไม่ใช่ฟอนต์บาร์โค้ดและป้อนช่องว่างลงไป ถ้าป้อนช่องว่างในขณะที่เลือกฟอนต์ GS1-128(EAN128) รหัสแท่งจะไม่ถูกต้อง

ประเภทตัวอักษร	ตัวอักษรตัวอักษรผสมตัวเลข (A ถึง Z, 0 ถึง 9) วงเล็บใช้สำหรับการระบุตัวของแอปพลิเคชัน (AI) เท่านั้น เฉพาะตัวอักษรพิมพ์ใหญ่เท่านั้นที่รองรับการป้อนคีย์ตัวอักษรพิมพ์เล็ก
จำนวนของตัวอักษร	มีการเปลี่ยนแปลงพร้อมกับตัวระบุของแอปพลิเคชัน (AI) 01: 4 ตัวอักษร "(01)" และตัวเลข 13 ตัว 17: 4 ตัวอักษร "(17)" และตัวเลข 6 ตัว 10: 4 ตัวอักษร "(10)" และตัวอักษรแบบตัวอักษรผสมตัวเลขไม่เกิน 20 ตัว 30: 4 ตัวอักษร "(30)" และตัวเลขไม่เกิน 8 ตัว
ขนาดฟอนต์	36 pt ขึ้นไป ขนาดที่แนะนำคือ 36 pt, 72 pt

รหัสต่อไปนี้ถูกแทรกโดยอัตโนมัติและไม่จำเป็นต้องป้อนด้วยตัวเอง:

พื้นที่เจียบด้านซ้าย/ขวา

ตัวอักษรเริ่ม/หยุด

ตัวอักษร FNC1

แทรกเพื่อเป็นตัวตัดสินจาก Code128 และสำหรับการหยุดชั่วคราวของตัวระบุแอปพลิเคชันที่มีความยาวแปรผัน

ตัวเลขตรวจสอบ

ตัวอักษรชุดรหัสการเปลี่ยน

ตัวอย่างพิมพ์

EPSON EAN128
 <small>(01) 14912345678901(17) 990101(30) 12(10) ABC</small>

ข้อมูลเกี่ยวกับกฎระเบียบ

มาตรฐานและการรับรอง

มาตรฐานและการรับรองสำหรับรุ่นในสหรัฐอเมริกา

ความปลอดภัย	UL60950-1 CAN/CSA-C22.2 No.60950-1
EMC	FCC Part 15 Subpart B Class B CAN ICES-3 (B)/NMB-3 (B)

อุปกรณ์นี้ประกอบด้วยโมดูลไร้สายต่อไปนี้

ผู้ผลิต: Seiko Epson Corporation

ชนิด: J26H005

ผลิตภัณฑ์นี้สอดคล้องกับส่วนที่ 15 ของระเบียบข้อบังคับ FCC และ RSS-210 ของระเบียบข้อบังคับ IC Epson ไม่รับประกันสำหรับการไม่เป็นไปตามข้อกำหนดด้านความปลอดภัย ที่เป็นผลจากการดัดแปลงผลิตภัณฑ์ที่ไม่ได้รับการแนะนำ การทำงานต้องเป็นไปตามเงื่อนไขสองข้อต่อไปนี้: (1) อุปกรณ์นี้ไม่ก่อให้เกิดการรบกวนที่เป็นอันตราย และ (2) อุปกรณ์นี้ต้องสามารถรับการรบกวนใด ๆ ที่ได้รับ รวมทั้งการรบกวนที่อาจก่อให้เกิดการดำเนินงานที่ไม่พึงประสงค์ของอุปกรณ์

เพื่อป้องกันการรบกวนความถี่วิทยุต่อบริการที่ได้รับอนุญาต อุปกรณ์นี้ออกแบบมาเพื่อใช้ในอาคาร และห่างจากหน้าต่างเพื่อให้มีการป้องกันในระดับที่สูงที่สุด อุปกรณ์ (หรือเสาอากาศส่งสัญญาณ) ที่ติดตั้งนอกอาคารจำเป็นต้องมีใบอนุญาต

อุปกรณ์นี้สอดคล้องกับขีดจำกัดการสัมผัสรังสี FCC/IC ที่กำหนดไว้สำหรับสภาพแวดล้อมที่ไม่มีการควบคุม และมีคุณสมบัติตรงตามคำแนะนำในการสัมผัสคลื่นความถี่วิทยุ (RF) ของ FCC ในภาคผนวก C ถึง OET65 และ RSS-102 ของระเบียบการสัมผัสคลื่นความถี่วิทยุ (RF) ของ IC ควรติดตั้งและใช้งานอุปกรณ์นี้โดยให้ตัวแผ่รังสีอยู่ห่างจากร่างกายอย่างน้อย 7.9 นิ้ว (20 ซม.) (ไม่รวมอวัยวะเหล่านี้: มือ ข้อมือ เท้า และข้อเท้า)

มาตรฐานและการรับรองสำหรับรุ่นในยุโรป

สำหรับผู้ใช้ในยุโรป

Seiko Epson Corporation ขอประกาศแจ้งในที่นี้ว่ารุ่นของอุปกรณ์คลื่นวิทยุต่อไปนี้สอดคล้องตามข้อกำหนด 2014/53/EU ข้อความที่สมบูรณ์ของการประกาศความสอดคล้องตามข้อกำหนดของสหภาพยุโรปมีให้ใช้งานในเว็บไซต์ต่อไปนี้

<http://www.epson.eu/conformity>

C524A

สำหรับการใช้ในประเศ ไอร์แลนด์ สหราชอาณาจักร ออสเตรีย เยอรมนี ลิกเตนสไตน์ สวิตเซอร์แลนด์ ฝรั่งเศส เบลเยียม ลักเซมเบิร์ก เนเธอร์แลนด์ อิตาลี โปรตุเกส สเปน เดนมาร์ก ฟินแลนด์ นอร์เวย์ สวีเดน ไอซ์แลนด์ โครเอเชีย ไชปรัส กรีซ สโลวีเนีย มอลตา บัลแกเรีย เอสโตเนีย ฮังการี ลัตเวีย ลิทัวเนีย โปแลนด์ โรมาเนีย และสโลวาเกีย เท่านั้น

Epson ไม่สามารถยอมรับความรับผิดชอบสำหรับการไม่สามารถทำให้เป็นไปตามข้อกำหนดความปลอดภัยที่มีผลมาจากการแก้ไขดัดแปลงโดยไม่ได้รับการแนะนำต่อผลิตภัณฑ์

ความถี่	พลังงานความถี่คลื่นวิทยุสูงสุดที่ส่งผ่าน
2400–2483.5 MHz	20 dBm (EIRP)



มาตรฐานและการรับรองสำหรับรุ่นในออสเตรเลีย

EMC	AS/NZS CISPR32 Class B
-----	------------------------

Epson ในที่นี้ได้แจ้งให้ทราบว่ารุ่นของอุปกรณ์ดังต่อไปนี้สอดคล้องกับข้อกำหนดพิเศษและกฎระเบียบอื่นๆ ที่เกี่ยวข้องของ AS/NZS4268:

C524A

Epson ไม่สามารถยอมรับความรับผิดชอบสำหรับการไม่สามารถทำให้เป็นไปตามข้อกำหนดความปลอดภัยที่มีผลมาจากการแก้ไขดัดแปลงโดยไม่ได้รับการแนะนำต่อผลิตภัณฑ์

มาตรฐานและการรับรองสำหรับรุ่นในนิวซีแลนด์

General Warning

The grant of a Telepermit for any item of terminal equipment indicates only that Telecom has accepted that the item complies with minimum conditions for connection to its network. It indicates no endorsement of the product by Telecom, nor does it provide any sort of warranty. Above all, it provides no assurance that any item will work correctly in all respects with another item of Telepermitted equipment of a different make or model, nor does it imply that any product is compatible with all of Telecom's network services.

Telepermitted equipment only may be connected to the EXT telephone port. This port is not specifically designed for 3-wire-connected equipment. 3-wire-connected equipment might not respond to incoming ringing when attached to this port.

Important Notice

Under power failure conditions, this telephone may not operate. Please ensure that a separate telephone, not dependent on local power, is available for emergency use.

This equipment is not capable, under all operating conditions, of correct operation at the higher speeds for which it is designed. Telecom will accept no responsibility should difficulties arise in such circumstances.

This equipment shall not be set up to make automatic calls to the Telecom '111' Emergency Service.

German Blue Angel

ดูเว็บไซต์ต่อไปนี้เพื่อตรวจสอบว่าเครื่องพิมพ์นี้ได้ตามมาตรฐาน German Blue Angel หรือไม่

<http://www.epson.de/blauerengel>

การจำกัดในการถ่ายสำเนา

สังเกตข้อจำกัดต่อไปนี้เพื่อให้แน่ใจว่ามีการใช้งานอย่างรับผิดชอบและสอดคล้องตามกฎหมายของเครื่องพิมพ์

การถ่ายสำเนาของรายการต่อไปนี้ถูกห้ามตามกฎหมาย

- ธนบัตร เหรียญตรา พันธบัตรหลักทรัพย์ที่มีผลทางตลาดที่ออกโดยรัฐ พันธบัตรของรัฐ และพันธบัตรขององค์การปกครองท้องถิ่น
- แสตมป์ไปรษณีย์ที่ไม่ใช่แล้ว โปสการ์ดที่ติดแสตมป์ล่วงหน้า และรายการทางไปรษณีย์ที่เป็นทางการอื่นๆ ที่มีผลใช้งานได้ทางการไปรษณีย์
- แสตมป์ที่ออกโดยรัฐ และพันธบัตรหลักทรัพย์ที่ออกด้วยกระบวนการตามกฎหมาย

ข้อระวังในการปฏิบัติเมื่อทำการถ่ายสำเนารายการต่อไปนี้

- พันธบัตรหลักทรัพย์ของเอกชน (ใบรับรองการถือหุ้น เอกสารการเจรจาต่อรอง เช็ค ฯลฯ) ใบผ่านทางรายเดือน ตั๋วเชื่อมต่อการเดินทาง ฯลฯ
- หนังสือเดินทาง ใบอนุญาตขับขี่ การรับประกันสุขภาพ ใบผ่านทาง สแตมป์ร้านอาหาร ตั๋ว ฯลฯ

หมายเหตุ:

การถ่ายสำเนารายการเหล่านี้ถูกห้ามตามกฎหมาย

การใช้งานอย่างมีความรับผิดชอบของวัสดุเนื้อหาที่มีลิขสิทธิ์

เครื่องพิมพ์สามารถใช้งานผิดวัตถุประสงค์ได้โดยการถ่ายสำเนาที่ไม่เหมาะสมของวัสดุเนื้อหาที่มีลิขสิทธิ์ ถ้าไม่ได้ปฏิบัติตามข้อแนะนำตามการมอบอำนาจที่รับรู้อันแล้ว โปรดรับผิดชอบและเคารพโดยการได้มาซึ่งการได้รับอนุญาตของผู้ครอบครองลิขสิทธิ์ก่อนที่จะทำการถ่ายสำเนาของวัสดุเนื้อหาที่ตีพิมพ์แล้ว

ข้อมูลของผู้ดูแลระบบ

การเชื่อมต่อเครื่องพิมพ์เข้ากับเครือข่าย.....	413
การตั้งค่าเพื่อใช้เครื่องพิมพ์.....	417
การจัดการเครื่องพิมพ์.....	478
การตั้งค่าความปลอดภัยขั้นสูง.....	494

การเชื่อมต่อเครื่องพิมพ์เข้ากับเครือข่าย

คุณสามารถเชื่อมต่อเครื่องพิมพ์เข้ากับเครือข่ายได้หลายวิธี

- เชื่อมต่อโดยใช้การตั้งค่าขั้นสูงบนแผงควบคุม
- เชื่อมต่อโดยใช้ตัวติดตั้งบนเว็บไซต์หรือบนแผ่นดิสก์ซอฟต์แวร์

หัวข้อนี้อธิบายขั้นตอนการเชื่อมต่อเครื่องพิมพ์เข้ากับเครือข่ายโดยใช้แผงควบคุมของเครื่องพิมพ์

ก่อนทำการเชื่อมต่อเครือข่าย

ในการเชื่อมต่อกับเครือข่าย ให้ตรวจสอบวิธีการเชื่อมต่อและข้อมูลการตั้งค่าสำหรับการเชื่อมต่อล่วงหน้า

การรวบรวมข้อมูลของการตั้งค่าการเชื่อมต่อ

จัดเตรียมข้อมูลการตั้งค่าที่จำเป็นสำหรับการเชื่อมต่อ ตรวจสอบข้อมูลต่อไปนี้ล่วงหน้า

ส่วน	รายการ	หมายเหตุ
วิธีการเชื่อมต่ออุปกรณ์	<input type="checkbox"/> อีเทอร์เน็ต <input type="checkbox"/> Wi-Fi	ตัดสินใจวิธีการเชื่อมต่อเครื่องพิมพ์เข้ากับเครือข่าย สำหรับเครือข่าย LAN ต่อสาย ให้เชื่อมต่อเข้ากับสวิตช์ LAN สำหรับเครือข่าย Wi-Fi ให้เชื่อมต่อกับเครือข่าย (SSID) ของอุปกรณ์จุดเข้าข้าง
ข้อมูลการเชื่อมต่อ LAN	<input type="checkbox"/> ที่อยู่ IP <input type="checkbox"/> ชั้นเน็ตมาस्क <input type="checkbox"/> เกตเวย์เริ่มต้น	ตัดสินใจที่อยู่ IP ที่จะกำหนดให้กับเครื่องพิมพ์ เมื่อคุณกำหนดที่อยู่ IP แบบคงที่ ต้องมีค่าทั้งหมดเตรียมไว้ เมื่อคุณกำหนดที่อยู่ IP แบบเปลี่ยนแปลงโดยใช้ฟังก์ชัน DHCP ไม่จำเป็นต้องมีข้อมูลนี้เนื่องจากจะมีการกำหนดโดยอัตโนมัติ
ข้อมูลการเชื่อมต่อ Wi-Fi	<input type="checkbox"/> SSID <input type="checkbox"/> รหัสผ่าน	ข้อมูลเหล่านี้คือ SSID (ชื่อเครือข่าย) และรหัสผ่านของอุปกรณ์จุดเข้าถึงที่เครื่องพิมพ์เชื่อมต่อ ถ้าตั้งค่าการกรองที่อยู่ MAC ไว้ ให้ลงทะเบียนที่อยู่ MAC ของเครื่องพิมพ์ล่วงหน้าเพื่อลงทะเบียนเครื่องพิมพ์ ดูดังต่อไปนี้สำหรับมาตรฐานที่รองรับ "ข้อมูลจำเพาะของ Wi-Fi" บนหน้าที่ 386
ข้อมูลเซิร์ฟเวอร์ DNS	<input type="checkbox"/> ที่อยู่ IP ของเซิร์ฟเวอร์ DNS หลัก <input type="checkbox"/> ที่อยู่ IP ของเซิร์ฟเวอร์ DNS รอง	ข้อมูลเหล่านี้เป็นข้อมูลจำเป็นในการระบุเซิร์ฟเวอร์ DNS เซิร์ฟเวอร์ DNS รองถูกตั้งค่าไว้เมื่อระบบได้กำหนดค่าการสำรองระบบ และมีเซิร์ฟเวอร์ DNS สำรอง ถ้าคุณอยู่ในองค์กรขนาดเล็กและไม่ได้ตั้งค่าเซิร์ฟเวอร์ DNS ให้ตั้งค่าที่อยู่ IP ของเราเตอร์
ข้อมูลพร็อกซีเซิร์ฟเวอร์	<input type="checkbox"/> ชื่อพร็อกซีเซิร์ฟเวอร์	ตั้งค่านี้เมื่อสภาพแวดล้อมเครือข่ายของคุณใช้พร็อกซีเซิร์ฟเวอร์เพื่อเข้าถึงอินเทอร์เน็ตจากระบบอินเทอร์เน็ต และคุณใช้ฟังก์ชันที่เครื่องพิมพ์ต้องเชื่อมต่อกับอินเทอร์เน็ตโดยตรง สำหรับฟังก์ชันด้านล่าง เครื่องพิมพ์จะเชื่อมต่อกับอินเทอร์เน็ตโดยตรง <ul style="list-style-type: none"> <input type="checkbox"/> บริการ Epson Connect <input type="checkbox"/> บริการระบบคลาวด์สำหรับบริษัทอื่นๆ <input type="checkbox"/> การอัปเดตเฟิร์มแวร์

ส่วน	รายการ	หมายเหตุ
ข้อมูลหมายเลขพอร์ต	<input type="checkbox"/> หมายเลขพอร์ตที่จะปลดล๊อค	ตรวจสอบหมายเลขพอร์ตที่คอมพิวเตอร์และคอมพิวเตอร์ใช้ จากนั้นปลดล๊อคพอร์ตที่ถูกบล็อกโดยไฟร์วอลล์ หากจำเป็น ดูต่อไปสำหรับหมายเลขพอร์ตที่คอมพิวเตอร์ใช้ "การใช้พอร์ตสำหรับคอมพิวเตอร์" บนหน้าที่ 384

การกำหนดที่อยู่ IP

รายการต่อไปนี้เป็นประเภทของการกำหนดที่อยู่ IP

ที่อยู่ IP แบบคงที่:

กำหนดที่อยู่ IP ล่วงหน้าให้กับคอมพิวเตอร์ (โฮสต์) ด้วยตัวเอง

ข้อมูลที่ใช้เพื่อเชื่อมต่อกับเครือข่าย (ซับเน็ตมาสก์ เกตเวย์เริ่มต้น เซิร์ฟเวอร์ DNS ฯลฯ) จะต้องตั้งค่าด้วยตัวเอง

ที่อยู่ IP ไม่เปลี่ยนแปลงแม้กระทั่งเมื่ออุปกรณ์ถูกปิดเครื่อง ดังนั้นค่านี้จะมีประโยชน์เมื่อคุณต้องการจัดการอุปกรณ์พร้อมกับสภาพแวดล้อมที่คุณไม่สามารถเปลี่ยนแปลงที่อยู่ IP หรือคุณต้องการจัดการอุปกรณ์โดยใช้ที่อยู่ IP เราขอแนะนำให้ทำการตั้งค่าให้กับคอมพิวเตอร์ เซิร์ฟเวอร์ ฯลฯ ที่คอมพิวเตอร์หลายเครื่องต้องเข้าถึง นอกจากนี้ เมื่อใช้งานคุณสมบัติความปลอดภัย เช่น IPsec/IP filtering การกำหนดที่อยู่ IP แบบคงที่จะทำให้ที่อยู่ IP ไม่เปลี่ยนแปลง

การกำหนดโดยอัตโนมัติโดยใช้ฟังก์ชัน DHCP (ที่อยู่ IP แบบเปลี่ยนแปลง):

กำหนดที่อยู่ IP โดยอัตโนมัติให้กับคอมพิวเตอร์ (โฮสต์) ด้วยตัวเองโดยใช้ฟังก์ชัน DHCP ของเซิร์ฟเวอร์ DHCP หรือเราเตอร์

ข้อมูลที่ใช้เพื่อเชื่อมต่อกับเครือข่าย (ซับเน็ตมาสก์ เกตเวย์เริ่มต้น เซิร์ฟเวอร์ DNS ฯลฯ) จะถูกตั้งค่าโดยอัตโนมัติ ดังนั้นคุณสามารถเชื่อมต่ออุปกรณ์เข้ากับเครือข่ายได้อย่างง่ายดาย

ถ้าอุปกรณ์หรือเราเตอร์ถูกปิดเครื่อง หรือขึ้นอยู่กับค่าเซิร์ฟเวอร์ DHCP ที่อยู่ IP อาจเปลี่ยนแปลงเมื่อทำการเชื่อมต่อใหม่

เราขอแนะนำให้ทำการจัดการอุปกรณ์รายการอื่นๆ ที่นอกเหนือจากที่อยู่ IP และการสื่อสารด้วยโปรโตคอลที่สามารถติดตามที่อยู่ IP ได้

หมายเหตุ:

เมื่อคุณใช้ฟังก์ชันการจองที่อยู่ IP ของ DHCP คุณสามารถกำหนดที่อยู่ IP เดียวกันให้กับอุปกรณ์ในเวลาใดก็ได้

เซิร์ฟเวอร์ DNS และพรีอ็อกซีเซิร์ฟเวอร์

เซิร์ฟเวอร์ DNS มีชื่อโฮสต์ ชื่อโดเมนของที่อยู่อีเมล ฯลฯ โดยเชื่อมโยงกับข้อมูลที่อยู่ IP

การสื่อสารจะไม่สามารถใช้งานได้ถ้าหน่วยอื่นๆ ถูกให้คำอธิบายโดยชื่อโฮสต์ ชื่อโดเมน ฯลฯ เมื่อคอมพิวเตอร์หรือคอมพิวเตอร์ทำการสื่อสารผ่าน IP

คิวรีเซิร์ฟเวอร์ DNS สำหรับข้อมูลเหล่านั้น และขอรับที่อยู่ IP ของหน่วยอื่นๆ ขั้นตอนนี้เรียกว่ากระบวนการแปลงชื่อ ดังนั้น อุปกรณ์อย่างเช่น คอมพิวเตอร์และคอมพิวเตอร์สามารถสื่อสารกันโดยใช้ที่อยู่ IP

กระบวนการแปลงชื่อเป็นขั้นตอนที่จำเป็นสำหรับให้คอมพิวเตอร์สื่อสารโดยใช้ฟังก์ชันอีเมลหรือฟังก์ชันการเชื่อมต่ออินเทอร์เน็ต

เมื่อคุณใช้ฟังก์ชันเหล่านั้น ให้ทำการตั้งค่าเซิร์ฟเวอร์ DNS

เมื่อคุณมอบหมายที่อยู่ IP ของคอมพิวเตอร์โดยใช้ฟังก์ชันของเซิร์ฟเวอร์ DHCP หรือเราเตอร์ ระบบจะตั้งค่าโดยอัตโนมัติ

พรีออกซีเซิร์ฟเวอร์กำหนดที่เกิดเวียรระหว่างเครือข่ายและอินเทอร์เน็ต และทำการสื่อสารไปยังคอมพิวเตอร์เครื่องพิมพ์ และอินเทอร์เน็ต (เซิร์ฟเวอร์ฝั่งตรงข้าม) ในนามของแต่ละฝ่าย เซิร์ฟเวอร์ฝั่งตรงข้ามสื่อสารเฉพาะไปยังพรีออกซีเซิร์ฟเวอร์เท่านั้น ดังนั้น ข้อมูลของเครื่องพิมพ์ เช่น ที่อยู่ IP และหมายเลขพอร์ตจะไม่สามารถอ่าน และมีความปลอดภัยเพิ่มขึ้น

เมื่อคุณเชื่อมต่อกับอินเทอร์เน็ตผ่านพรีออกซีเซิร์ฟเวอร์ ให้กำหนดค่าพรีออกซีเซิร์ฟเวอร์บนเครื่องพิมพ์

การเชื่อมต่อเข้ากับเครือข่ายจากแผงควบคุม

เชื่อมต่อเครื่องพิมพ์เข้ากับเครือข่ายโดยใช้แผงควบคุมของเครื่องพิมพ์

การกำหนดที่อยู่ IP

ตั้งค่ารายการพื้นฐาน เช่น ที่อยู่โฮสต์ ชับเน็ตมาस्क, เกตเวียรเริ่มต้น

หัวข้อนี้อธิบายขั้นตอนการตั้งค่าที่อยู่ IP แบบคงที่

1. เปิดเครื่องพิมพ์
2. เลือก การตั้งค่า บนหน้าจอหลักบนแผงควบคุมของเครื่องพิมพ์
3. เลือก การตั้งค่าทั่วไป > การตั้งค่าเครือข่าย > ขั้นสูง > TCP/IP
4. เลือก กำหนดเอง สำหรับ รับ IP แอดเดรส

เมื่อคุณตั้งค่าที่อยู่ IP อัตโนมัตโดยใช้ฟังก์ชัน DHCP ของเราเตอร์ ให้เลือก อัตโนมัต ในกรณีนี้ ที่อยู่ IP, ชับเน็ตมาस्क และ เกตเวียรเริ่มต้น ในขั้นตอนที่ 5 ถึง 6 จะถูกตั้งค่าโดยอัตโนมัต ดังนั้นให้ไปที่ขั้นตอนที่ 7

5. ป้อนที่อยู่ IP

การโฟกัสจะเลื่อนไปที่ส่วนข้างหน้าหรือส่วนด้านหลังที่แยกกันด้วยเครื่องหมายจุด ถ้าคุณเลือก ◀ และ ▶ ยืนยันค่าที่แสดงบนหน้าจอก่อนหน้า

6. ตั้งค่า ชับเน็ตมาस्क และ เกตเวียรเริ่มต้น

ยืนยันค่าที่แสดงบนหน้าจอก่อนหน้า



ข้อความที่สำคัญ:

ถ้าการรวมกันของ ที่อยู่ IP, ชับเน็ตมาस्क และ เกตเวียรเริ่มต้น ไม่ถูกต้อง เริ่มการตั้งค่า จะไม่เปิดใช้งาน และไม่สามารถดำเนินการต่อการตั้งค่า ยืนยันว่าไม่มีข้อผิดพลาดในการป้อน

7. ป้อนที่อยู่ IP ของเซิร์ฟเวอร์ DNS หลัก

ยืนยันค่าที่แสดงบนหน้าจอก่อนหน้า

หมายเหตุ:

เมื่อคุณเลือก อัตโนมัต สำหรับการตั้งค่าการกำหนดที่อยู่ IP คุณสามารถเลือกการตั้งค่าเซิร์ฟเวอร์ DNS จาก กำหนดเอง หรือ อัตโนมัต หาก你不能ขอรับที่อยู่เซิร์ฟเวอร์ DNS โดยอัตโนมัต ให้เลือก กำหนดเอง จากนั้นป้อนที่อยู่เซิร์ฟเวอร์ DNS จากนั้น ป้อนที่อยู่เซิร์ฟเวอร์ DNS รองโดยตรง หากคุณเลือก อัตโนมัต ไปที่ขั้นตอนที่ 9

8. ป้อนที่อยู่ IP ของเซิร์ฟเวอร์ DNS รอง

ยืนยันค่าที่แสดงบนหน้าจอก่อนหน้า

9. แตะที่ เริ่มการตั้งค่า

การตั้งค่าพร็อกซีเซิร์ฟเวอร์

ตั้งค่าพร็อกซีเซิร์ฟเวอร์ ถ้าเงื่อนไขทั้งสองนี้เป็นจริง

- พร็อกซีเซิร์ฟเวอร์ถูกสร้างขึ้นสำหรับการเชื่อมต่ออินเทอร์เน็ต
- เมื่อใช้งานฟังก์ชันในกรณีเครื่องพิมพ์จะเชื่อมต่อกับอินเทอร์เน็ตโดยตรง เช่น บริการ Epson Connect หรือบริการระบบคลาวด์ของบริษัทอื่นๆ

1. เลือก **การตั้งค่า** จากหน้าจอหลัก
เมื่อทำการตั้งค่าหลังจากตั้งค่าที่อยู่ IP หน้าจอ **ขั้นสูง** จะปรากฏขึ้น ไปยังขั้นตอนที่ 3
2. เลือก **การตั้งค่าทั่วไป** > **การตั้งค่าเครือข่าย** > **ขั้นสูง**
3. เลือก **พร็อกซีเซิร์ฟเวอร์**
4. เลือก **ใช่** สำหรับ **การตั้งค่าพร็อกซีเซิร์ฟเวอร์**
5. ป้อนที่อยู่สำหรับพร็อกซีเซิร์ฟเวอร์ตามรูปแบบ IPv4 หรือ FQDN
ยืนยันค่าที่แสดงบนหน้าจอก่อนหน้า
6. ป้อนหมายเลขพอร์ตสำหรับพร็อกซีเซิร์ฟเวอร์
ยืนยันค่าที่แสดงบนหน้าจอก่อนหน้า
7. แตะที่ **เริ่มการตั้งค่า**

การเชื่อมต่อเข้ากับ LAN

เชื่อมต่อเครื่องพิมพ์เข้ากับเครือข่าย LAN ผ่านอีเธอร์เน็ตหรือ Wi-Fi

การเชื่อมต่อเข้ากับอีเธอร์เน็ต

เชื่อมต่อเครื่องพิมพ์เข้ากับเครือข่ายโดยใช้สายอีเธอร์เน็ต แล้วตรวจสอบการเชื่อมต่อ

1. เชื่อมต่อเครื่องพิมพ์และฮับ (สวิตช์ LAN) โดยใช้สายอีเธอร์เน็ต
2. เลือก **การตั้งค่า** จากหน้าจอหลัก
3. เลือก **การตั้งค่าทั่วไป** > **การตั้งค่าเครือข่าย** > **การตรวจสอบการเชื่อมต่อ**
ผลการวินิจฉัยการสื่อสารจะแสดงขึ้นมา ตรวจสอบว่าการเชื่อมต่อถูกต้อง
4. แตะ **ตกลง** เพื่อเสร็จสิ้น
เมื่อคุณแตะที่ **พิมพ์รายการการตรวจสอบ** คุณสามารถพิมพ์ผลการวินิจฉัยออกมา ปฏิบัติตามคำแนะนำบนหน้าจอเพื่อพิมพ์ออกมา

ข้อมูลที่เกี่ยวข้อง

➔ **"การเปลี่ยนแปลงการเชื่อมต่อเครือข่ายจาก Wi-Fi เป็น Ethernet"** บนหน้าที่ 291

การเชื่อมต่อกับเครือข่าย LAN ไร้สาย (Wi-Fi)

คุณสามารถเชื่อมต่อเครื่องพิมพ์เข้ากับเครือข่าย LAN ไร้สาย (Wi-Fi) ได้หลายวิธี เลือกวิธีการเชื่อมต่อที่เข้ากับสภาพแวดล้อมและเงื่อนไขที่คุณใช้งาน

หากคุณทราบข้อมูลของเราเตอร์ระบบไร้สาย เช่น SSID และรหัสผ่าน คุณก็สามารถตั้งค่าด้วยตัวเองได้

หากเราเตอร์ระบบไร้สายรองรับ WPS คุณก็สามารถตั้งค่าโดยใช้การตั้งค่าแบบปุ่มต้น

หลังจากเชื่อมต่อเครื่องพิมพ์เข้ากับเครือข่าย ให้เชื่อมต่อเครื่องพิมพ์จากอุปกรณ์ที่คุณต้องการใช้ (คอมพิวเตอร์ อุปกรณ์สมาร์ท แท็บเล็ต และอื่นๆ)

ข้อมูลที่เกี่ยวข้อง

- ➔ "การตั้งค่า Wi-Fi โดยการป้อน SSID และรหัสผ่าน" บนหน้าที่ 293
- ➔ "วิธีการตั้งค่า Wi-Fi โดยการตั้งค่าปุ่มต้น (WPS)" บนหน้าที่ 294
- ➔ "วิธีการตั้งค่า Wi-Fi โดยการตั้งรหัส PIN (WPS)" บนหน้าที่ 295

การตั้งค่าเพื่อใช้เครื่องพิมพ์

การใช้ฟังก์ชันการพิมพ์

เปิดใช้งานเพื่อใช้ฟังก์ชันการพิมพ์ผ่านเครือข่าย

หากต้องการใช้เครื่องพิมพ์บนเครือข่าย คุณจะต้องตั้งค่าพอร์ตสำหรับการเชื่อมต่อเครือข่ายบนคอมพิวเตอร์รวมถึงการเชื่อมต่อเครือข่ายของเครื่องพิมพ์

ประเภทการเชื่อมต่อเครื่องพิมพ์

วิธีการ 2 วิธีต่อไปนี้พร้อมใช้สำหรับการเชื่อมต่อเครือข่ายของเครื่องพิมพ์

- การเชื่อมต่อแบบเพียร์ต่อเพียร์ (การพิมพ์โดยตรง)
- การเชื่อมต่อเซิร์ฟเวอร์/ไคลเอ็นต์ (การแชร์เครื่องพิมพ์โดยใช้เซิร์ฟเวอร์ Windows)

การตั้งค่าการเชื่อมต่อแบบเพียร์ต่อเพียร์

นี่เป็นการเชื่อมต่อเพื่อเชื่อมต่อเครื่องพิมพ์บนเครือข่ายและคอมพิวเตอร์โดยตรง สามารถเชื่อมต่อเฉพาะในรุ่นที่รองรับเครือข่ายเท่านั้น

วิธีการเชื่อมต่อ:

เชื่อมต่อเครื่องพิมพ์เข้ากับเครือข่ายโดยตรงผ่านฮับหรืออุปกรณ์จุดเข้าถึง

ไดรเวอร์เครื่องพิมพ์:

ติดตั้งไดรเวอร์เครื่องพิมพ์บนคอมพิวเตอร์ไคลเอ็นต์แต่ละเครื่อง

เมื่อใช้ EpsonNet SetupManager คุณสามารถป้อนแพ็คเกจไดรเวอร์ที่รวมการตั้งค่าเครื่องพิมพ์

คุณสมบัติ:

- งานพิมพ์จะเริ่มทันทีเนื่องจากงานพิมพ์ถูกส่งไปยังเครื่องพิมพ์โดยตรง

- คุณสามารถพิมพ์ตราที่เครื่องพิมพ์ยังทำงาน

การตั้งค่าการเชื่อมต่อเซิร์ฟเวอร์/ไคลเอ็นต์

นี่เป็นการเชื่อมต่อที่คอมพิวเตอร์เซิร์ฟเวอร์ใช้ร่วมกับเครื่องพิมพ์ การห้ามการเชื่อมต่อโดยไม่ไปผ่านคอมพิวเตอร์เซิร์ฟเวอร์ คุณสามารถเพิ่มความปลอดภัยมากขึ้น

การใช้ USB ช่วยให้เครื่องพิมพ์ที่ไม่มีฟังก์ชันเครือข่ายสามารถแชร์ได้

วิธีการเชื่อมต่อ:

เชื่อมต่อเครื่องพิมพ์เข้ากับเครือข่ายโดยผ่านสวิตช์ LAN หรืออุปกรณ์จุดเข้าถึง

นอกจากนี้คุณยังสามารถเชื่อมต่อเครื่องพิมพ์เข้ากับเซิร์ฟเวอร์โดยตรงโดยใช้สาย USB

ไดรเวอร์เครื่องพิมพ์:

ติดตั้งไดรเวอร์เครื่องพิมพ์บนเซิร์ฟเวอร์ Windows โดยขึ้นอยู่กับระบบปฏิบัติการของคอมพิวเตอร์ไคลเอ็นต์

เมื่อเข้าไปที่เซิร์ฟเวอร์ Windows ไดรเวอร์เครื่องพิมพ์จะถูกติดตั้งบนคอมพิวเตอร์ไคลเอ็นต์และสามารถใช้งานได้

คุณสมบัติ:

- จัดการเครื่องพิมพ์และไดรเวอร์เครื่องพิมพ์แบบชุด
- อาจใช้เวลาในการเริ่มงานพิมพ์เนื่องจากงานพิมพ์ทั้งหมดจะผ่านเซิร์ฟเวอร์เครื่องพิมพ์ ทั้งนี้ขึ้นอยู่กับข้อมูลจำเพาะของเซิร์ฟเวอร์
- คุณไม่สามารถพิมพ์เมื่อเซิร์ฟเวอร์ Windows ถูกปิดทำงาน

การตั้งค่าการพิมพ์สำหรับการเชื่อมต่อแบบเพียร์ต่อเพียร์

สำหรับการเชื่อมต่อแบบเพียร์ต่อเพียร์ (การพิมพ์โดยตรง) เครื่องพิมพ์และคอมพิวเตอร์ไคลเอ็นต์จะมีความสัมพันธ์แบบหนึ่งต่อหนึ่ง

จะต้องมีไดรเวอร์เครื่องพิมพ์ติดตั้งไว้บนคอมพิวเตอร์ไคลเอ็นต์แต่ละเครื่อง

การตั้งค่าพิมพ์สำหรับการเชื่อมต่อเซิร์ฟเวอร์/ไคลเอ็นต์

เปิดใช้งานเพื่อพิมพ์จากเครื่องพิมพ์ที่ถูกเชื่อมต่อแบบเซิร์ฟเวอร์/ไคลเอ็นต์

สำหรับการเชื่อมต่อแบบเซิร์ฟเวอร์/ไคลเอ็นต์ ให้ตั้งค่าเซิร์ฟเวอร์การพิมพ์ก่อน แล้วแชร์เครื่องพิมพ์บนเครือข่าย

เมื่อใช้งานสาย USB เพื่อเชื่อมต่อเซิร์ฟเวอร์ ให้ตั้งค่าเซิร์ฟเวอร์การพิมพ์ก่อนเช่นกัน แล้วเซิร์ฟเวอร์การพิมพ์ก่อน

การตั้งค่าพอร์ตเครือข่าย

สร้างคิวการพิมพ์สำหรับการพิมพ์บนเครือข่ายบนเซิร์ฟเวอร์การพิมพ์โดยใช้ TCP/IP มาตรฐาน จากนั้นกำหนดค่าพอร์ตเครือข่าย

ตัวอย่างนี้แสดงการทำงานเมื่อใช้ระบบ Windows 2012 R2

1. เปิดหน้าจอของอุปกรณ์และเครื่องพิมพ์

เดสก์ท็อป > การตั้งค่า > แผงควบคุม > ฮาร์ดแวร์และเสียง หรือ ฮาร์ดแวร์ > อุปกรณ์และเครื่องพิมพ์

2. เพิ่มเครื่องพิมพ์

คลิก เพิ่มเครื่องพิมพ์ จากนั้นเลือก เครื่องพิมพ์ที่ฉันต้องการไม่อยู่ในรายการ

3. เพิ่มเครื่องพิมพ์ภายใน

เลือก เพิ่มเครื่องพิมพ์ท้องถิ่นหรือเครื่องพิมพ์เครือข่ายพร้อมกับการตั้งค่าด้วยตัวเอง จากนั้นคลิก ถัดไป

4. เลือก สร้างพอร์ตใหม่ เลือก พอร์ต TCP/IP มาตรฐาน เป็นประเภทของพอร์ต จากนั้นคลิก ถัดไป

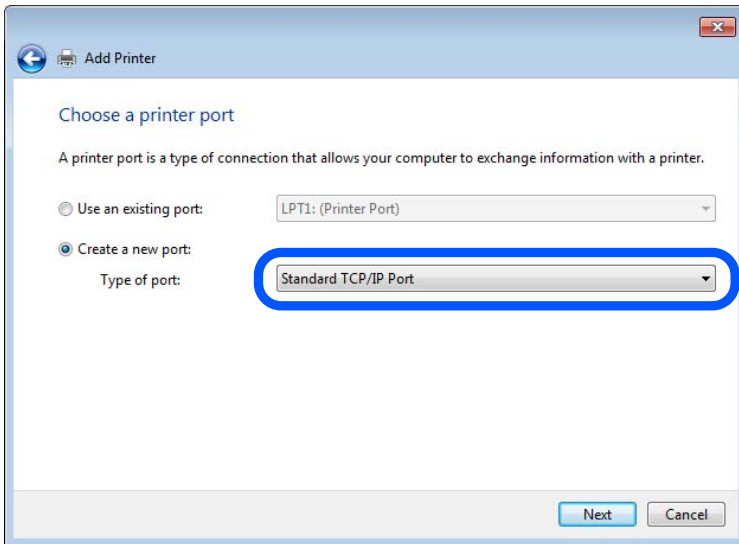

5. ป้อนที่อยู่ IP หรือชื่อเครื่องพิมพ์ใน ชื่อโฮสต์หรือที่อยู่ IP หรือ ชื่อเครื่องพิมพ์หรือที่อยู่ IP จากนั้นคลิก ถัดไป

ตัวอย่าง:

ชื่อเครื่องพิมพ์: EPSONA1A2B3C

ที่อยู่ IP: 192.0.2.111

ห้ามเปลี่ยนแปลง ชื่อพอร์ต

คลิก ทำต่อ เมื่อหน้าจอ ควบคุมบัญชีผู้ใช้ ปรากฏขึ้น

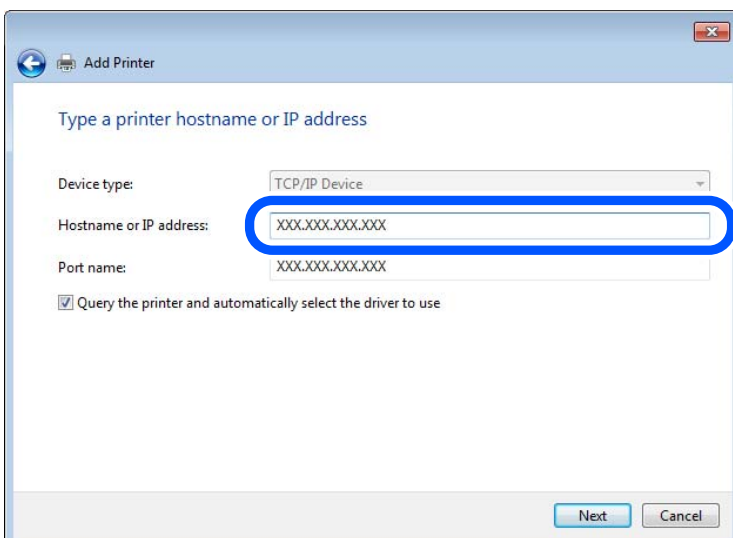

หมายเหตุ:

หากคุณระบุชื่อเครื่องพิมพ์บนเครือข่ายที่การแก้ไขปัญหาชื่อพร้อมใช้งานได้ ที่อยู่ IP จะถูกติดตามแม้ว่าที่อยู่ IP ของเครื่องพิมพ์ถูกเปลี่ยนแปลงโดย DHCP ก็ตาม คุณสามารถตรวจสอบยืนยันชื่อเครื่องพิมพ์ได้จากหน้าจอสถานะบนแผงควบคุมของเครื่องพิมพ์ หรือโดยการพิมพ์เอกสารแสดงสถานะเครือข่ายออกมา

6. ตั้งค่าไดรเวอร์เครื่องพิมพ์

- หากไดรเวอร์เครื่องพิมพ์ถูกติดตั้งไว้แล้ว:
เลือก **ผู้ผลิต** และ **เครื่องพิมพ์** คลิก **ถัดไป**

7. ทำตามคำแนะนำบนหน้าจอ

หากใช้งานเครื่องพิมพ์ภายใต้การเชื่อมต่อเซิร์ฟเวอร์/ไคลเอ็นต์ (การแชร์เครื่องพิมพ์ร่วมกันโดยใช้เซิร์ฟเวอร์ Windows) ให้ทำการตั้งค่าการแชร์ต่อจากนี้

การตรวจสอบการกำหนดค่าของพอร์ต — Windows

ตรวจสอบว่าตั้งค่าพอร์ตถูกต้องหรือไม่สำหรับคิวการพิมพ์

1. เปิดหน้าจอของอุปกรณ์และเครื่องพิมพ์

เดสก์ท็อป > การตั้งค่า > แผงควบคุม > ฮาร์ดแวร์และเสียง หรือ **ฮาร์ดแวร์ > อุปกรณ์และเครื่องพิมพ์**

2. เปิดหน้าจอคุณสมบัติของเครื่องพิมพ์

คลิกขวาที่ไอคอนเครื่องพิมพ์ จากนั้นคลิกที่ **คุณสมบัติเครื่องพิมพ์**

3. คลิกที่แถบ **พอร์ต** เลือก **พอร์ต TCP/IP** มาตรฐาน จากนั้นคลิกที่ **กำหนดค่าพอร์ต**

4. ตรวจสอบการกำหนดค่าของพอร์ต

- สำหรับ RAW

ตรวจสอบว่า **Raw** ถูกเลือกไว้ใน **โปรโตคอล** จากนั้นคลิกที่ **ตกลง**

- สำหรับ LPR

ตรวจสอบว่า **LPR** ถูกเลือกไว้ใน **โปรโตคอล** ป้อนคำว่า "PASSTHRU" ใน **ชื่อคิว** จาก **การตั้งค่า LPR** เลือก **เปิดใช้งานการนับไบต์ LPR** จากนั้นเลือก **ตกลง**

การแชร์เครื่องพิมพ์ (Windows เท่านั้น)

หากใช้งานเครื่องพิมพ์ภายใต้การเชื่อมต่อเซิร์ฟเวอร์/ไคลเอ็นต์ (การแชร์เครื่องพิมพ์ร่วมกันโดยใช้เซิร์ฟเวอร์ Windows) ให้ทำการตั้งค่าการแชร์จากเซิร์ฟเวอร์การพิมพ์

1. เลือก **แผงควบคุม > อุปกรณ์และเครื่องพิมพ์** บนเซิร์ฟเวอร์เครื่องพิมพ์

2. คลิกขวาที่ไอคอนเครื่องพิมพ์ (คิวพิมพ์) ที่คุณต้องการแชร์กับไคลเอ็นต์อื่น ๆ จากนั้นคลิกที่ **คุณสมบัติเครื่องพิมพ์ > การแชร์**

3. เลือก **แชร์เครื่องพิมพ์นี้** จากนั้นป้อน **ชื่อการแชร์**

สำหรับ Windows Server 2012 คลิก **เปลี่ยนแปลงตัวเลือกการแชร์** จากนั้นกำหนดค่า

การติดตั้งไดรเวอร์เพิ่มเติม (Windows เท่านั้น)

หากเวอร์ชัน Windows สำหรับเซิร์ฟเวอร์และไคลเอ็นต์ต่างกัน ขอแนะนำให้ติดตั้งไดรเวอร์เพิ่มเติมให้กับเซิร์ฟเวอร์เครื่องพิมพ์

1. เลือก แผงควบคุม > อุปกรณ์และเครื่องพิมพ์ บนเซิร์ฟเวอร์เครื่องพิมพ์
2. คลิกขวาที่ไอคอนเครื่องพิมพ์ที่คุณต้องการแชร์กับไคลเอ็นต์อื่น ๆ จากนั้นคลิกแท็บ **คุณสมบัติเครื่องพิมพ์ > การแชร์**
3. คลิก **ไดรเวอร์เพิ่มเติม**
สำหรับ Windows Server 2012 คลิก Change Sharing Options จากนั้นทำการกำหนดค่า
4. เลือกเวอร์ชันของ Windows สำหรับไคลเอ็นต์ จากนั้นคลิก ตกลง
5. เลือกไฟล์ข้อมูลสำหรับไดรเวอร์เครื่องพิมพ์ (*.inf) จากนั้นติดตั้งไดรเวอร์

การใช้เครื่องพิมพ์แบบแชร์กัน — Windows

ผู้ดูแลระบบจะต้องแจ้งให้ไคลเอ็นต์ทราบชื่อคอมพิวเตอร์ที่กำหนดชื่อให้กับเซิร์ฟเวอร์การพิมพ์ และวิธีการเพิ่มเข้าไปยังคอมพิวเตอร์ของพวกเขา หากยังไม่ได้กำหนดค่าไดรเวอร์เพิ่มเติม ให้แจ้งไคลเอ็นต์ทราบวิธีการใช้ **อุปกรณ์และเครื่องพิมพ์** เพื่อเพิ่มเครื่องพิมพ์แบบแชร์กัน

หากได้กำหนดค่าไดรเวอร์เพิ่มเติมบนเซิร์ฟเวอร์การพิมพ์แล้ว ให้ทำตามขั้นตอนดังนี้

1. เลือกชื่อที่กำหนดให้กับเซิร์ฟเวอร์การพิมพ์ใน **Windows Explorer**
2. ดับเบิลคลิกเครื่องพิมพ์ที่คุณต้องการใช้

การตั้งค่าพื้นฐานสำหรับการพิมพ์

ตั้งค่าการพิมพ์ เช่น ขนาดกระดาษหรือข้อผิดพลาดการพิมพ์

การตั้งค่าแหล่งจ่ายกระดาษ

ตั้งค่าขนาดและประเภทของกระดาษที่คุณใส่เข้าไปในแหล่งจ่ายกระดาษแต่ละรายการ

1. เข้าไปที่ Web Config จากนั้นเลือกแท็บ **Print > Paper Source Settings**
2. ตั้งค่าแต่ละรายการ
รายการที่แสดงผลอาจแตกต่างกันไปตามสถานการณ์
 - ชื่อแหล่งจ่ายกระดาษ
แสดงผลชื่อแหล่งกระดาษเป้าหมาย เช่น **Rear Paper Feed, Cassette 1**
 - Paper Size**
เลือกขนาดกระดาษที่คุณต้องการตั้งค่าจากเมนูแบบดิ่งลง
 - Unit**
เลือกหน่วยของขนาดที่ผู้ใช้กำหนด คุณสามารถเลือกตัวเลือกนี้เมื่อ **User defined** ถูกเลือกใน **Paper Size**

Width

ตั้งค่าความยาวแนวนอนของหน่วยของขนาดที่ผู้ใช้กำหนด

ช่วงที่คุณสามารถป้อนที่นี้ขึ้นอยู่กับแหล่งจ่ายกระดาษ ซึ่งบ่งชี้ไว้ที่ด้านของ **Width**

เมื่อคุณเลือก **mm** ใน **Unit** คุณสามารถป้อนทศนิยมได้สูงสุด 1 ตำแหน่ง

เมื่อคุณเลือก **inch** ใน **Unit** คุณสามารถป้อนทศนิยมได้สูงสุด 2 ตำแหน่ง

Height

ตั้งค่าความยาวแนวตั้งของหน่วยของขนาดที่ผู้ใช้กำหนด

ช่วงที่คุณสามารถป้อนที่นี้ขึ้นอยู่กับแหล่งจ่ายกระดาษ ซึ่งบ่งชี้ไว้ที่ด้านของ **Height**

เมื่อคุณเลือก **mm** ใน **Unit** คุณสามารถป้อนทศนิยมได้สูงสุด 1 ตำแหน่ง

เมื่อคุณเลือก **inch** ใน **Unit** คุณสามารถป้อนทศนิยมได้สูงสุด 2 ตำแหน่ง

Paper Type

เลือกประเภทกระดาษที่คุณต้องการตั้งค่าจากเมนูแบบดิ่งลง

3. ตรวจสอบการตั้งค่า หลังจากนั้น คลิกที่ **OK**

การตั้งค่าอินเทอร์เฟซ

ตั้งค่าการหมดเวลาของงานพิมพ์หรือภาษาการพิมพ์ที่มอบหมายให้กับอินเทอร์เฟซแต่ละส่วน รายการนี้แสดงผลขึ้นบนเครื่องพิมพ์ที่รองรับ PCL หรือ PostScript

1. เข้าไปที่ Web Config จากนั้นเลือกแท็บ **Print > Interface Settings**

2. ตั้งค่าแต่ละรายการ

Timeout Settings

ตั้งค่าการหมดเวลาของงานพิมพ์ที่ส่งมาผ่าน USB โดยตรง

คุณสามารถตั้งค่าระหว่าง 5 ถึง 300 วินาทีโดยเพิ่มทีละวินาทีได้

ถ้าคุณไม่ต้องการให้หมดเวลา ให้ป้อนค่า 0

Printing Language

เลือกภาษาการพิมพ์สำหรับอินเทอร์เฟซ USB หรืออินเทอร์เฟซเครือข่าย

เมื่อคุณเลือก **Auto** ภาษาการพิมพ์จะถูกตรวจจับโดยอัตโนมัติผ่านงานพิมพ์ที่ส่ง

3. ตรวจสอบการตั้งค่า หลังจากนั้น คลิกที่ **OK**

การตั้งค่าสำหรับข้อผิดพลาด

ตั้งค่าการแสดงผลข้อผิดพลาดสำหรับอุปกรณ์

1. เข้าไปที่ Web Config จากนั้นเลือกแท็บ **Print > Error Settings**

2. ตั้งค่าแต่ละรายการ

Paper Size Notice

ตั้งค่าว่าจะแสดงข้อผิดพลาดบนแผงควบคุม เมื่อขนาดกระดาษของแหล่งจ่ายกระดาษที่ระบุแตกต่างไปจากขนาดกระดาษของข้อมูลการพิมพ์หรือไม่

Paper Type Notice

ตั้งค่าว่าจะแสดงข้อผิดพลาดบนแผงควบคุม เมื่อประเภทกระดาษของแหล่งจ่ายกระดาษที่ระบุแตกต่างไปจากประเภทกระดาษของข้อมูลการพิมพ์หรือไม่

Auto Error Solver

ตั้งค่าว่าจะยกเลิกข้อผิดพลาดโดยอัตโนมัติ ถ้าไม่มีการดำเนินการบนแผงควบคุมเป็นเวลา 5 วินาทีหลังจากแสดงผลข้อผิดพลาดหรือไม่

3. ตรวจสอบการตั้งค่า หลังจากนั้น คลิกที่ **OK**

การตั้งค่าการพิมพ์สากล

ตั้งค่าเมื่อคุณพิมพ์จากอุปกรณ์ภายนอกโดยไม่ใช้ไดรเวอร์เครื่องพิมพ์

บางรายการจะไม่ปรากฏขึ้นโดยขึ้นอยู่กับภาษาการพิมพ์ของเครื่องพิมพ์ของคุณ

1. เข้าไปที่ Web Config จากนั้นเลือกแท็บ **Print > Universal Print Settings**

2. ตั้งค่าแต่ละรายการ

3. ตรวจสอบการตั้งค่า หลังจากนั้น คลิกที่ **OK**

Basic

รายการ	คำอธิบาย
Top Offset(-30.0-30.0mm)	กำหนดค่าตำแหน่งแนวตั้งของกระดาษที่ซึ่งการพิมพ์จะเริ่มต้น
Left Offset(-30.0-30.0mm)	กำหนดค่าตำแหน่งแนวนอนของกระดาษที่ซึ่งการพิมพ์จะเริ่มต้น
Top Offset in Back(-30.0-30.0mm)	กำหนดค่าตำแหน่งแนวตั้งของกระดาษที่ซึ่งการพิมพ์ด้านหลังของกระดาษจะเริ่มต้นในการพิมพ์แบบสองหน้า
Left Offset in Back(-30.0-30.0mm)	กำหนดค่าตำแหน่งแนวนอนของกระดาษที่ซึ่งการพิมพ์ด้านหลังของกระดาษจะเริ่มต้นในการพิมพ์แบบสองหน้า
Check Paper Width	กำหนดค่าว่าจะตรวจสอบความกว้างของกระดาษในขณะที่ทำการพิมพ์หรือไม่
Skip Blank Page	ถ้ามีหน้าว่างเปล่าในข้อมูลพิมพ์ ให้กำหนดค่าไม่พิมพ์หน้าว่างเปล่า

PDL Print Configuration

คุณสามารถระบุการตั้งค่าสำหรับการพิมพ์แบบ PCL หรือ PostScript

รายการนี้จะแสดงขึ้นบนเครื่องพิมพ์ที่ทำงานเข้ากับ PCL หรือ PostScript

การตั้งค่าทั่วไป

รายการ	คำอธิบาย
Paper Size	เลือกขนาดกระดาษที่คุณต้องการจะพิมพ์
Paper Type	เลือกประเภทกระดาษที่คุณจะพิมพ์
Orientation	เลือกการวางแนวที่คุณต้องการใช้สำหรับการพิมพ์

รายการ	คำอธิบาย
Quality	เลือกคุณภาพการพิมพ์ที่คุณต้องการใช้สำหรับการพิมพ์
Ink Save Mode	ตั้งค่าว่าจะพิมพ์ด้วยการลดการใช้หมึกหรือไม่
Print Order	เลือกว่าจะพิมพ์จากหน้าบนสุดหรือหน้าสุดท้าย
Number of Copies(1-999)	ตั้งค่าจำนวนสำเนาที่ต้องการจะพิมพ์
Binding Margin	เลือกตำแหน่งการพับ
Auto Paper Ejection	เลือกว่าจะดันกระดาษออกโดยอัตโนมัติเมื่อการพิมพ์ถูกหยุดในระหว่างการรับงานพิมพ์หรือไม่
2-Sided Printing	ตั้งค่าว่าจะพิมพ์แบบ 2 หน้าหรือไม่

PCL Menu

รายการ	คำอธิบาย
Font Source	เลือกว่าจะใช้แบบอักษรที่ติดตั้งไว้ในเครื่องพิมพ์ หรือดาวน์โหลดมา
Font Number	ระบุหมายเลขแบบอักษรที่คุณต้องการใช้
Pitch(0.44-99.99cpi)	ถ้าแบบอักษรที่จะใช้สามารถปรับขนาดได้ และเป็นแบบอักษรแบบมีระยะช่องห่างคงที่ ให้ระบุขนาดแบบอักษรในแบบระยะช่องห่าง
Height(4.00-999.75pt)	ถ้าแบบอักษรที่จะใช้สามารถปรับขนาดได้ และเป็นแบบอักษรแบบสัดส่วน ให้ระบุขนาดแบบอักษรในแบบจุด
Symbol Set	เลือกกลุ่มสัญลักษณ์ของแบบอักษรที่คุณต้องการใช้
Form(5-128lines)	ระบุจำนวนบรรทัดต่อหน้า
CR Function	เลือกการดำเนินงานสำหรับรหัส CR (ย้อนกลับ)
LF Function	เลือกการดำเนินการสำหรับรหัส LF (บรรทัดใหม่) รหัส FF (หน้าใหม่)
Paper Source Assign	ระบุการมอบหมายตัวป้อนกระดาษสำหรับคำสั่งการป้อนกระดาษ PCL

PS Menu

รายการ	คำอธิบาย
Error Sheet	ตั้งค่าว่าจะพิมพ์เอกสารแสดงข้อผิดพลาดเมื่อมีข้อผิดพลาดการพิมพ์ผ่าน PS3 หรือไม่
Coloration	ตั้งค่าเป็นการพิมพ์สีหรือการพิมพ์ขาวดำ
Binary	ตั้งค่าว่าจะยอมรับข้อมูลไบนารีหรือไม่
PDF Page Size	ตั้งค่าขนาดกระดาษสำหรับการพิมพ์ PDF

การตั้งค่า AirPrint

ตั้งค่าเมื่อใช้การพิมพ์และการสแกนผ่าน AirPrint

เข้าไปที่ Web Config จากนั้นเลือกแท็บ **Network > AirPrint Setup**

รายการ	คำอธิบาย
Bonjour Service Name	ป้อนชื่อบริการ Bonjour ระหว่าง 1 และ 41 ตัวอักษรในรูปแบบ ASCII (0x20-0x7E)
Bonjour Location	ป้อนข้อมูลตำแหน่งที่ตั้ง เช่น การวางตำแหน่งของเครื่องพิมพ์ภายในไม่เกิน 127 ไบต์ในรูปแบบ Unicode (UTF-8)
Geolocation Latitude and Longitude (WGS84)	ป้อนข้อมูลตำแหน่งของเครื่องพิมพ์ รายการนี้เป็นตัวเลือกไม่บังคับ ป้อนค่าโดยใช้ข้อมูลฐาน WGS-84 ซึ่งแยกละติจูดและลองจิจูดด้วยเครื่องหมายจุลภาค คุณสามารถป้อน -90 ถึง +90 สำหรับค่าละติจูด และ -180 ถึง +180 สำหรับค่าลองจิจูด คุณสามารถป้อนทศนิยมไม่เกิน 6 ตำแหน่ง และสามารถละเว้นตัวอักษร "+"
Top Priority Protocol	เลือกโปรโตคอลลำดับความสำคัญแรกสุดจาก IPP และพอร์ต 9100
Wide-Area Bonjour	ตั้งค่านั้นจะใช้ Wide-Area Bonjour หรือไม่ หากคุณใช้สิ่งนี้ เครื่องพิมพ์จะต้องลงทะเบียนในเซิร์ฟเวอร์ DNS เพื่อให้สามารถค้นหาเครื่องพิมพ์ผ่านส่วนย่อยได้
iBeacon Transmission	เลือกว่าจะเปิดหรือปิดใช้งานฟังก์ชันการส่งข้อมูล iBeacon หากเปิดใช้งาน คุณสามารถค้นหาเครื่องพิมพ์จากอุปกรณ์ที่เปิดใช้งาน iBeacon
Require PIN Code when using IPP printing	เลือกว่าจะกำหนดให้ป้อนรหัส PIN เมื่อใช้การพิมพ์ผ่าน IPP หรือไม่ หากคุณเลือก Yes งานการพิมพ์ผ่าน IPP โดยไม่ใช้รหัส PIN จะไม่ถูกบันทึกในเครื่องพิมพ์
Enable AirPrint	IPP, Bonjour, AirPrint (บริการการสแกน) ถูกเปิดใช้งาน และ IPP ถูกจัดตั้งเฉพาะกับการสื่อสารที่ปลอดภัยเท่านั้น

การกำหนดค่าเซิร์ฟเวอร์อีเมล

ตั้งค่าเซิร์ฟเวอร์อีเมลจาก Web Config

เมื่อเครื่องพิมพ์สามารถส่งอีเมลโดยการตั้งค่าเซิร์ฟเวอร์อีเมล คุณจะทำงานต่อไปนี้ได้

- โอนผลการสแกนหรือแฟกซ์โดยใช้อีเมล
- รับการแจ้งเตือนทางอีเมลจากเครื่องพิมพ์

ตรวจสอบข้างล่างก่อนทำการตั้งค่า

- เครื่องพิมพ์ไม่ได้เชื่อมต่อกับเครือข่ายที่สามารถเข้าถึงเซิร์ฟเวอร์อีเมล
- ข้อมูลการตั้งค่าอีเมลของคอมพิวเตอร์ที่ใช้เซิร์ฟเวอร์อีเมลเดียวกันกับของเครื่องพิมพ์

หมายเหตุ:

- เมื่อคุณใช้เซิร์ฟเวอร์อีเมลบนอินเทอร์เน็ต ให้ยืนยันข้อมูลการตั้งค่าจากผู้ให้บริการหรือจากเว็บไซต์
- นอกจากนี้คุณยังสามารถกำหนดค่าเซิร์ฟเวอร์อีเมลจากแผงควบคุมของเครื่องพิมพ์ เข้าถึงตามข้างล่าง
การตั้งค่า > การตั้งค่าทั่วไป > การตั้งค่าเครือข่าย > ขั้นสูง > อีเมลเซิร์ฟเวอร์ > การตั้งค่าเซิร์ฟเวอร์

1. เข้าไปที่ Web Config จากนั้นเลือกแท็บ **Network > Email Server > Basic**
2. ป้อนค่าสำหรับแต่ละรายการ
3. เลือก **OK**
การตั้งค่าที่คุณเลือกจะแสดงขึ้นมา
เมื่อตั้งค่าเสร็จสมบูรณ์ ให้ตรวจสอบการเชื่อมต่อ

ข้อมูลที่เกี่ยวข้อง

➔ “การรัน Web Config บนเว็บเบราว์เซอร์” บนหน้าที่ 350

รายการการตั้งค่าเมลเซิร์ฟเวอร์

The screenshot shows the Epson Web Config interface for an email server. The 'Basic' tab is selected under the 'Email Server' section. The configuration fields are as follows:

- Authentication Method:** SMTP AUTH
- Authenticated Account:** 0000000
- Authenticated Password:** *****
- Sender's Email Address:** epson@epsonetest.com
- SMTP Server Address:** 192.0.2.127
- SMTP Server Port Number:** 25
- Secure Connection:** None
- Certificate Validation:** Enable Disable

Below these fields, there is a note: "It is recommended to enable the Certificate Validation. It will be connected without confirming the safety of the email server when the Certificate Validation is disabled." There are also empty fields for POP3 Server Address and POP3 Server Port Number.

รายการ	การตั้งค่าและคำอธิบาย	
Authentication Method	Off	ตั้งค่าเมื่อเมลเซิร์ฟเวอร์ไม่จำเป็นต้องมีการตรวจสอบความถูกต้อง
	SMTP AUTH	ตรวจสอบความถูกต้องบนเซิร์ฟเวอร์ SMTP (เมลเซิร์ฟเวอร์ขาออก) เมื่อทำการส่งอีเมล เมลเซิร์ฟเวอร์จำเป็นต้องสนับสนุนการรับรองความถูกต้อง SMTP
	POP before SMTP	ตรวจสอบความถูกต้องบนเซิร์ฟเวอร์ POP3 (เมลเซิร์ฟเวอร์ขาเข้า) ก่อนส่งอีเมล เมื่อคุณเลือกรายการนี้ ให้ตั้งค่าเซิร์ฟเวอร์ POP3
Authenticated Account	<p>หากคุณเลือก SMTP AUTH หรือ POP before SMTP เป็น Authentication Method ให้ป้อนข้อมูลรับรองความถูกต้องระหว่าง 0 และ 255 ตัวอักษรในแบบ ASCII (0x20–0x7E)</p> <p>หากคุณเลือก SMTP AUTH ให้ป้อนบัญชีเซิร์ฟเวอร์ SMTP หากคุณเลือก POP before SMTP ให้ป้อนบัญชีเซิร์ฟเวอร์ POP3</p>	

รายการ	การตั้งค่าและคำอธิบาย	
Authenticated Password	<p>หากคุณเลือก SMTP AUTH หรือ POP before SMTP เป็น Authentication Method ให้ป้อนรหัสผ่านที่รับรองความถูกต้องระหว่าง 0 และ 20 ตัวอักษรในแบบ ASCII (0x20-0x7E)</p> <p>หากคุณเลือก SMTP AUTH ให้ป้อนบัญชีที่ตรวจสอบรับรองความถูกต้องแล้วของเซิร์ฟเวอร์ SMTP</p> <p>หากคุณเลือก POP before SMTP ให้ป้อนบัญชีที่ตรวจสอบรับรองความถูกต้องแล้วของเซิร์ฟเวอร์ POP3</p>	
Sender's Email Address	<p>ป้อนที่อยู่อีเมลของผู้ส่ง เช่น ที่อยู่อีเมลของผู้ดูแลระบบ ค่านี้ถูกใช้เมื่อทำการตรวจสอบรับรองความถูกต้อง ให้ป้อนที่อยู่อีเมลที่ถูกต้องที่ลงทะเบียนไว้ในเซิร์ฟเวอร์เมล</p> <p>ป้อนระหว่าง 0 และ 255 ตัวอักษรในแบบ ASCII (0x20-0x7E) ยกเว้นสำหรับ : () < > [] ; ¥ คางเวลา "." ไม่สามารถเป็นตัวอักษรตัวแรก</p>	
SMTP Server Address	ป้อนระหว่าง 0 และ 255 ตัวอักษรโดยใช้ A-Z a-z 0-9 เครื่องหมายจุด (.) เครื่องหมายขีดกลาง (-) คุณสามารถใช้รูปแบบ IPv4 หรือ FQDN	
SMTP Server Port Number	ป้อนจำนวนระหว่าง 1 และ 65535	
Secure Connection	เลือกวิธีการเข้ารหัสสำหรับการเชื่อมต่อกับเซิร์ฟเวอร์เมล	
	None	หากคุณเลือก POP before SMTP ใน Authentication Method วิธีการเชื่อมต่อจะไม่ถูกเข้ารหัส
	SSL/TLS	รายการนี้พร้อมใช้งานเมื่อ Authentication Method ถูกตั้งค่าเป็น Off หรือ SMTP AUTH การสื่อสารถูกเข้ารหัสตั้งแต่เริ่มต้น
	STARTTLS	รายการนี้พร้อมใช้งานเมื่อ Authentication Method ถูกตั้งค่าเป็น Off หรือ SMTP AUTH การสื่อสารไม่ถูกเข้ารหัสตั้งแต่เริ่มต้น แต่ทั้งนี้ขึ้นอยู่กับสภาพแวดล้อมเครือข่ายว่าการสื่อสารถูกเข้ารหัสแล้วหรือไม่ได้เปลี่ยนแปลง
Certificate Validation	ใบรับรองสามารถใช้งานได้เมื่อรายการนี้เปิดใช้งาน เราขอแนะนำให้ตั้งค่าเป็น Enable ในการตั้งค่า คุณจะต้องนำเข้า CA Certificate ไปยังเครื่องพิมพ์	
POP3 Server Address	หากคุณเลือก POP before SMTP เป็น Authentication Method ให้ป้อนที่อยู่เซิร์ฟเวอร์ POP3 ระหว่าง 0 และ 255 ตัวอักษรโดยใช้ A-Z a-z 0-9 เครื่องหมายจุด (.) เครื่องหมายขีดกลาง (-) คุณสามารถใช้รูปแบบ IPv4 หรือ FQDN	
POP3 Server Port Number	หากคุณเลือก POP before SMTP เป็น Authentication Method ให้ป้อนจำนวนระหว่าง 1 และ 65535	

การตรวจสอบการเชื่อมต่อเมลเซิร์ฟเวอร์

คุณสามารถตรวจสอบการเชื่อมต่อกับเมลเซิร์ฟเวอร์โดยการตรวจสอบการเชื่อมต่อ

1. เข้าไปที่ Web Config แล้วเลือกแท็บ **Network > Email Server > Connection Test**

2. เลือก **Start**

การทดสอบการเชื่อมต่อไปยังเมลเซิร์ฟเวอร์เริ่มต้นแล้ว หลังจากการทดสอบ รายงานการตรวจสอบจะปรากฏขึ้น

หมายเหตุ:

นอกจากนี้คุณยังสามารถตรวจสอบการเชื่อมต่อกับเมลเซิร์ฟเวอร์จากแผงควบคุมของเครื่องพิมพ์ เข้าถึงตามเส้นทางด้านล่าง

การตั้งค่า > การตั้งค่าทั่วไป > การตั้งค่าเครือข่าย > ขั้นสูง > อีเมลเซิร์ฟเวอร์ > ตรวจสอบการเชื่อมต่อ

การอ้างอิงการทดสอบการเชื่อมต่อเซิร์ฟเวอร์อีเมล

ข้อความ	สาเหตุ
Connection test was successful.	ข้อความนี้ปรากฏขึ้นเมื่อการเชื่อมต่อกับเซิร์ฟเวอร์สำเร็จ
SMTP server communication error. Check the following. - Network Settings	ข้อความนี้ปรากฏเมื่อ <input type="checkbox"/> เครื่องพิมพ์ไม่ได้เชื่อมต่ออยู่กับเครือข่าย <input type="checkbox"/> เซิร์ฟเวอร์ SMTP ล้ม <input type="checkbox"/> การเชื่อมต่อเครือข่ายถูกตัดการเชื่อมต่อในขณะที่ทำการสื่อสาร <input type="checkbox"/> ได้รับข้อมูลที่สมบูรณ์
POP3 server communication error. Check the following. - Network Settings	ข้อความนี้ปรากฏเมื่อ <input type="checkbox"/> เครื่องพิมพ์ไม่ได้เชื่อมต่ออยู่กับเครือข่าย <input type="checkbox"/> เซิร์ฟเวอร์ POP3 ล้ม <input type="checkbox"/> การเชื่อมต่อเครือข่ายถูกตัดการเชื่อมต่อในขณะที่ทำการสื่อสาร <input type="checkbox"/> ได้รับข้อมูลที่สมบูรณ์
An error occurred while connecting to SMTP server. Check the followings. - SMTP Server Address - DNS Server	ข้อความนี้ปรากฏเมื่อ <input type="checkbox"/> การเชื่อมต่อเข้ากับเซิร์ฟเวอร์ DNS ล้มเหลว <input type="checkbox"/> ความละเอียดของชื่อสำหรับเซิร์ฟเวอร์ SMTP ล้มเหลว
An error occurred while connecting to POP3 server. Check the followings. - POP3 Server Address - DNS Server	ข้อความนี้ปรากฏเมื่อ <input type="checkbox"/> การเชื่อมต่อเข้ากับเซิร์ฟเวอร์ DNS ล้มเหลว <input type="checkbox"/> ความละเอียดของชื่อสำหรับเซิร์ฟเวอร์ POP3 ล้มเหลว
SMTP server authentication error. Check the followings. - Authentication Method - Authenticated Account - Authenticated Password	ข้อความนี้ปรากฏขึ้นเมื่อการยืนยันตัวตนเซิร์ฟเวอร์ SMTP ล้มเหลว
POP3 server authentication error. Check the followings. - Authentication Method - Authenticated Account - Authenticated Password	ข้อความนี้ปรากฏขึ้นเมื่อการยืนยันตัวตนเซิร์ฟเวอร์ POP3 ล้มเหลว
Unsupported communication method. Check the followings. - SMTP Server Address - SMTP Server Port Number	ข้อความนี้ปรากฏขึ้นเมื่อคุณลองสื่อสารกับโปรโตคอลที่ไม่รองรับ
Connection to SMTP server failed. Change Secure Connection to None.	ข้อความนี้ปรากฏขึ้นเมื่อความไม่ตรงกันของ SMTP เกิดขึ้นระหว่างเซิร์ฟเวอร์และไคลเอ็นท์ หรือเมื่อเซิร์ฟเวอร์ไม่รองรับการเชื่อมต่อที่ปลอดภัยของ SMTP (การเชื่อมต่อ SSL)
Connection to SMTP server failed. Change Secure Connection to SSL/TLS.	ข้อความนี้ปรากฏขึ้นเมื่อความไม่ตรงกันของ SMTP เกิดขึ้นระหว่างเซิร์ฟเวอร์และไคลเอ็นท์ หรือเมื่อเซิร์ฟเวอร์ร้องขอให้ใช้การเชื่อมต่อ SSL/TLS สำหรับการเชื่อมต่อที่ปลอดภัยของ SMTP
Connection to SMTP server failed. Change Secure Connection to STARTTLS.	ข้อความนี้ปรากฏขึ้นเมื่อความไม่ตรงกันของ SMTP เกิดขึ้นระหว่างเซิร์ฟเวอร์และไคลเอ็นท์ หรือเมื่อเซิร์ฟเวอร์ร้องขอให้ใช้การเชื่อมต่อ STARTTLS สำหรับการเชื่อมต่อที่ปลอดภัยของ SMTP

ข้อความ	สาเหตุ
The connection is untrusted. Check the following. - Date and Time	ข้อความนี้ปรากฏขึ้นเมื่อการตั้งวันที่และเวลาของเครื่องพิมพ์ไม่ถูกต้องหรือใบรับรองหมดอายุ
The connection is untrusted. Check the following. - CA Certificate	ข้อความนี้ปรากฏขึ้นเมื่อเครื่องพิมพ์ไม่มีใบรับรองรากที่สอดคล้องกับเซิร์ฟเวอร์ หรือไม่ได้นำเข้า CA Certificate
The connection is not secured.	ข้อความนี้ปรากฏขึ้นเมื่อใบรับรองที่ได้มาได้รับความเสียหาย
SMTP server authentication failed. Change Authentication Method to SMTP-AUTH.	ข้อความนี้ปรากฏขึ้นเมื่อวิธีการยืนยันตัวตนไม่ตรงกันเกิดขึ้นระหว่างเซิร์ฟเวอร์และไคลเอ็นท์ เซิร์ฟเวอร์รองรับ SMTP AUTH
SMTP server authentication failed. Change Authentication Method to POP before SMTP.	ข้อความนี้ปรากฏขึ้นเมื่อวิธีการยืนยันตัวตนไม่ตรงกันเกิดขึ้นระหว่างเซิร์ฟเวอร์และไคลเอ็นท์ เซิร์ฟเวอร์ไม่รองรับ SMTP AUTH
Sender's Email Address is incorrect. Change to the email address for your email service.	ข้อความนี้ปรากฏขึ้นเมื่อที่อยู่อีเมลของผู้ส่งที่กำหนดไว้ไม่ถูกต้อง
Cannot access the printer until processing is complete.	ข้อความนี้ปรากฏขึ้นเมื่อเครื่องพิมพ์ไม่ว่าง

การตั้งค่าโพลเดอร์เครือข่ายที่แชร์

ตั้งค่าโพลเดอร์เครือข่ายที่แชร์เพื่อบันทึกภาพที่สแกนและผลของการรับส่งแฟกซ์

เมื่อบันทึกไฟล์ไปยังโพลเดอร์ เครื่องพิมพ์จะเข้าสู่ระบบเป็นผู้ใช้ของคอมพิวเตอร์ที่โพลเดอร์ถูกสร้างขึ้น

นอกจากนี้ ตรวจสอบให้แน่ใจว่าคุณได้ตั้งค่าเครือข่าย MS ขณะสร้างโพลเดอร์เครือข่ายที่แชร์

การสร้างแชร์โพลเดอร์

ก่อนการสร้างแชร์โพลเดอร์

ก่อนการสร้างแชร์โพลเดอร์ ให้ตรวจสอบดังต่อไปนี้

- เครื่องพิมพ์ถูกเชื่อมต่อกับเครือข่ายที่ทำให้สามารถเข้าถึงคอมพิวเตอร์ที่ซึ่งแชร์โพลเดอร์จะถูกสร้างขึ้น
- ตัวอักษรแบบหลายไบต์ไม่ได้รวมในชื่อของคอมพิวเตอร์ที่แชร์โพลเดอร์จะถูกสร้างขึ้น



ข้อความที่สำคัญ:

เมื่อตัวอักษรแบบหลายไบต์รวมในชื่อของคอมพิวเตอร์ การบันทึกไฟล์ไปยังแชร์โพลเดอร์อาจล้มเหลว

ในกรณีดังกล่าว ให้เปลี่ยนไปยังคอมพิวเตอร์ที่ไม่รวมตัวอักษรแบบหลายไบต์ในชื่อ หรือเปลี่ยนชื่อคอมพิวเตอร์

เมื่อทำการเปลี่ยนแปลงชื่อคอมพิวเตอร์ โปรดตรวจสอบให้แน่ใจกับผู้ดูแลระบบล่วงหน้า เนื่องจากอาจมีผลกระทบกับการตั้งค่าบางค่า เช่น การจัดการคอมพิวเตอร์ การเข้าถึงทรัพยากร ฯลฯ

การตรวจสอบโปรไฟล์เครือข่าย

ในคอมพิวเตอร์ที่จะสร้างแชร์โพลเดอร์ขึ้นมา ให้ตรวจสอบว่าการแชร์โพลเดอร์พร้อมทำงานหรือไม่

1. เข้าสู่ระบบคอมพิวเตอร์ที่จะสร้างแชร์โพลเดอร์ขึ้นมาโดยใช้บัญชีผู้ใช้ที่มีสิทธิ์ผู้ดูแลระบบ
2. เลือก แผงควบคุม > เครือข่ายและอินเทอร์เน็ต > เครือข่ายและศูนย์การแชร์
3. คลิก การตั้งค่าการแชร์ขั้นสูง จากนั้นคลิก  สำหรับโปรไฟล์ที่มี (โปรไฟล์ปัจจุบัน) ในโปรไฟล์เครือข่ายที่แสดงออกมา
4. ตรวจสอบว่า เปิดไฟล์และการแชร์เครื่องพิมพ์ ถูกเลือกไว้บน ไฟล์และการแชร์เครื่องพิมพ์ หากเลือกไว้แล้ว ให้คลิก ยกเลิก แล้วปิดหน้าต่าง
เมื่อคุณเปลี่ยนแปลงการตั้งค่า คลิก บันทึกการเปลี่ยนแปลง แล้วปิดหน้าต่าง

ข้อมูลที่เกี่ยวข้อง

➔ ["ตำแหน่งที่แชร์โพลเดอร์ถูกสร้างและตัวอย่างของความปลอดภัย" บนหน้าที่ 430](#)

ตำแหน่งที่แชร์โพลเดอร์ถูกสร้างและตัวอย่างของความปลอดภัย

ความปลอดภัยและความสะดวกจะแปรผันกันไป ทั้งนี้ขึ้นอยู่กับตำแหน่งที่แชร์โพลเดอร์ถูกสร้าง

ในการใช้งานแชร์โพลเดอร์จากเครื่องพิมพ์หรือคอมพิวเตอร์เครื่องอื่นๆ จะต้องมีสิทธิ์อนุญาตการอ่านและการเปลี่ยนแปลงดังต่อไปนี้

- แท็บ การแชร์ > การแชร์ขั้นสูง > สิทธิอนุญาต
ควบคุมสิทธิ์การเข้าถึงเครือข่ายของแชร์โพลเดอร์
- สิทธิการเข้าถึงของแท็บ ความปลอดภัย
ควบคุมสิทธิ์การเข้าถึงเครือข่ายและสิทธิ์ภายในของแชร์โพลเดอร์

เมื่อคุณตั้งค่า **ทุกคน** ให้กับแชร์โพลเดอร์ที่ถูกสร้างบนเดสก์ท็อป ตามตัวอย่างของการสร้างแชร์โพลเดอร์ ผู้ใช้ทั้งหมดที่สามารถเข้าถึงคอมพิวเตอร์จะได้รับอนุญาตให้เข้าถึงแชร์โพลเดอร์ได้

อย่างไรก็ตาม ผู้ใช้ที่ไม่มีสิทธิ์อนุญาตจะไม่สามารถเข้าถึงโพลเดอร์เหล่านี้ เนื่องจาก (โพลเดอร์) เดสก์ท็อปอยู่ภายใต้การควบคุมของโพลเดอร์ผู้ใช้ และทำให้อยู่ภายใต้การตั้งค่าความปลอดภัยของโพลเดอร์ผู้ใช้ ผู้ใช้ที่ได้รับอนุญาตให้เข้าถึงบนแท็บ **ความปลอดภัย** (ในกรณีนี้คือผู้ใช้ที่เข้าสู่ระบบและผู้ดูแลระบบ) สามารถใช้งานโพลเดอร์

ดูที่ด้านล่างเพื่อสร้างตำแหน่งที่เหมาะสม

ตัวอย่างนี้เป็นตัวอย่างในขณะที่สร้างโพลเดอร์ "โพลเดอร์สแกน"

ข้อมูลที่เกี่ยวข้อง

- ➔ ["ตัวอย่างของการกำหนดค่าเซิร์ฟเวอร์ไฟล์" บนหน้าที่ 430](#)
- ➔ ["ตัวอย่างของการกำหนดค่าสำหรับคอมพิวเตอร์ส่วนบุคคล" บนหน้าที่ 436](#)

ตัวอย่างของการกำหนดค่าเซิร์ฟเวอร์ไฟล์

คำอธิบายนี้เป็นตัวอย่างของการสร้างแชร์โพลเดอร์บนรากของไดรฟ์บนคอมพิวเตอร์ที่แชร์ เช่น เซิร์ฟเวอร์ไฟล์ภายใต้เงื่อนไขต่อไปนี้

เข้าถึงผู้ใช้ที่สามารถควบคุมได้ เช่น ใครบางคนที่มีโดเมนเดียวกับของคอมพิวเตอร์เพื่อสร้างแชร์โพลเดอร์ สามารถเข้าถึงแชร์โพลเดอร์ได้

กำหนดค่านี้เมื่อคุณอนุญาตให้ผู้ใช้ใดๆ สามารถอ่านและเขียนบนแชร์โพลเดอร์ของคอมพิวเตอร์ เช่น เซิร์ฟเวอร์ไฟล์และคอมพิวเตอร์ที่แชร์

- ตำแหน่งสำหรับการสร้างแชร์โพลเดอร์: รากของไดรฟ์

- ❑ เส้นทางโพลเดอร์: C:\โพลเดอร์สแกน
- ❑ สิทธิอนุญาตการเข้าถึงผ่านเครือข่าย (การอนุญาตการแชร์): ทุกคน
- ❑ สิทธิอนุญาตการเข้าถึงบนระบบไฟล์ (ความปลอดภัย): ผู้ใช้ที่ตรวจรับรองความถูกต้องแล้ว

1. เข้าสู่ระบบคอมพิวเตอร์ที่จะสร้างแชร์โพลเดอร์ขึ้นมาโดยใช้บัญชีผู้ใช้ที่มีสิทธิ์ผู้ดูแลระบบ
2. เริ่มต้นตัวสำรวจ
3. สร้างโพลเดอร์บนรากของไดรฟ์ จากนั้นตั้งชื่อเป็น "โพลเดอร์สแกน"

สำหรับชื่อโพลเดอร์ ให้ป้อนตัวอักษรผสมตัวเลขระหว่าง 1 ถึง 12 ตัวอักษร ถ้าเกินขีดจำกัดตัวอักษรของชื่อโพลเดอร์ คุณอาจไม่สามารถเข้าถึงได้อย่างปกติตามสภาพแวดล้อมที่แปรผัน

4. คลิกขวาที่โพลเดอร์ แล้วเลือก **คุณสมบัติ**

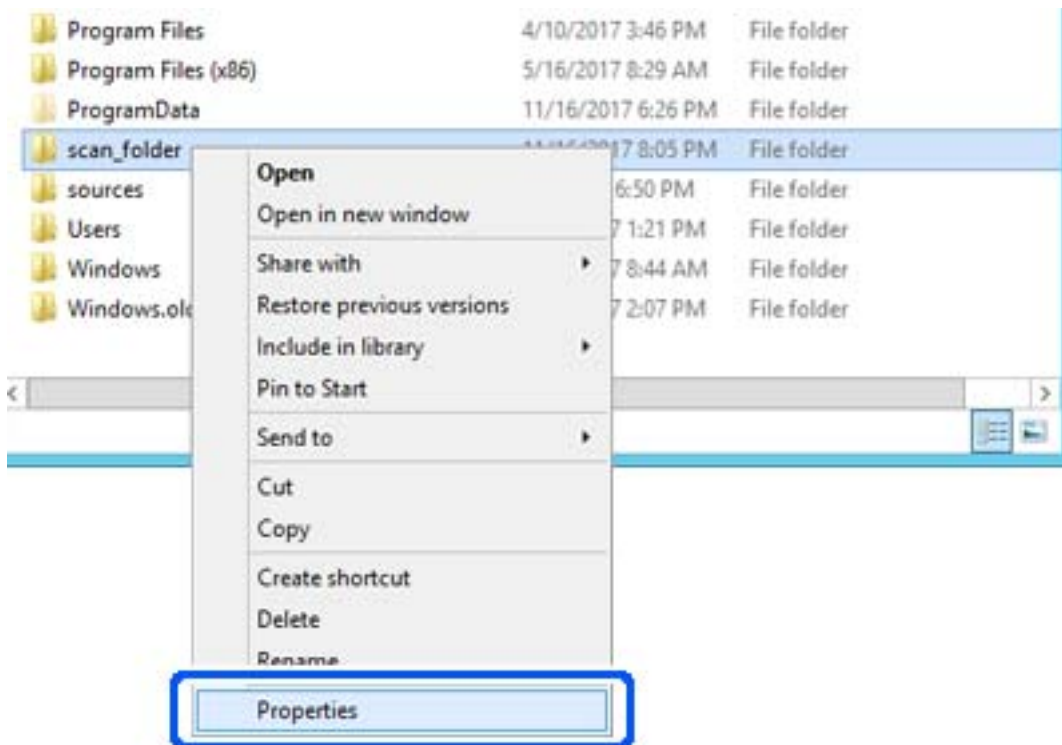

5. คลิก การแชร์ขั้นสูง บนแท็บ การแชร์

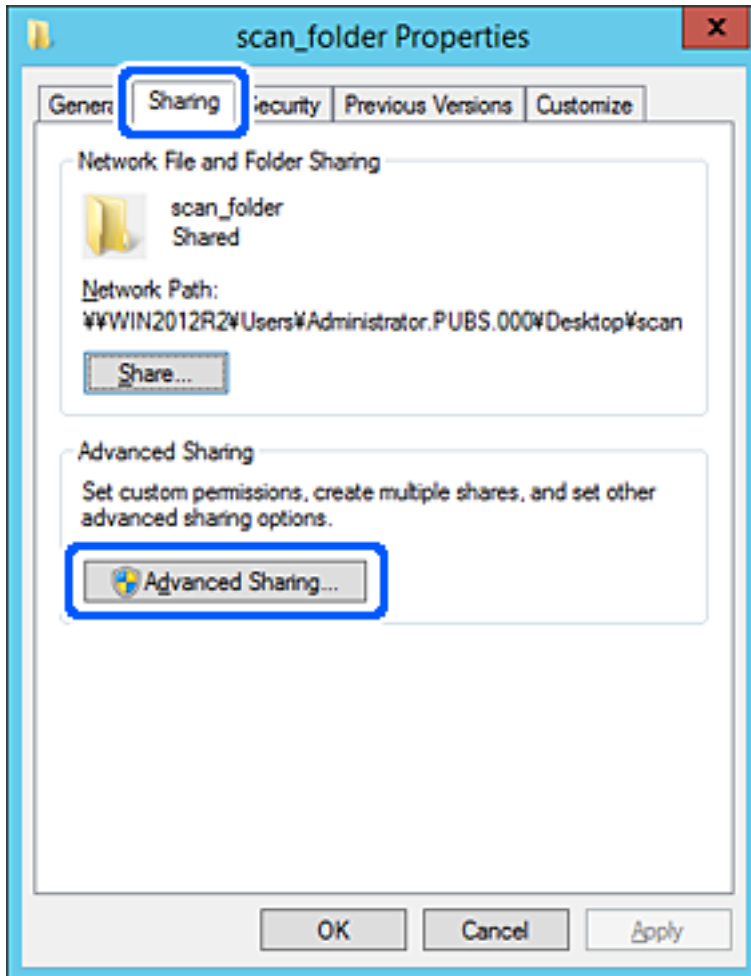

6. เลือก แชร์โฟลเดอร์นี้ จากนั้นคลิก สิทธิ์อนุญาต

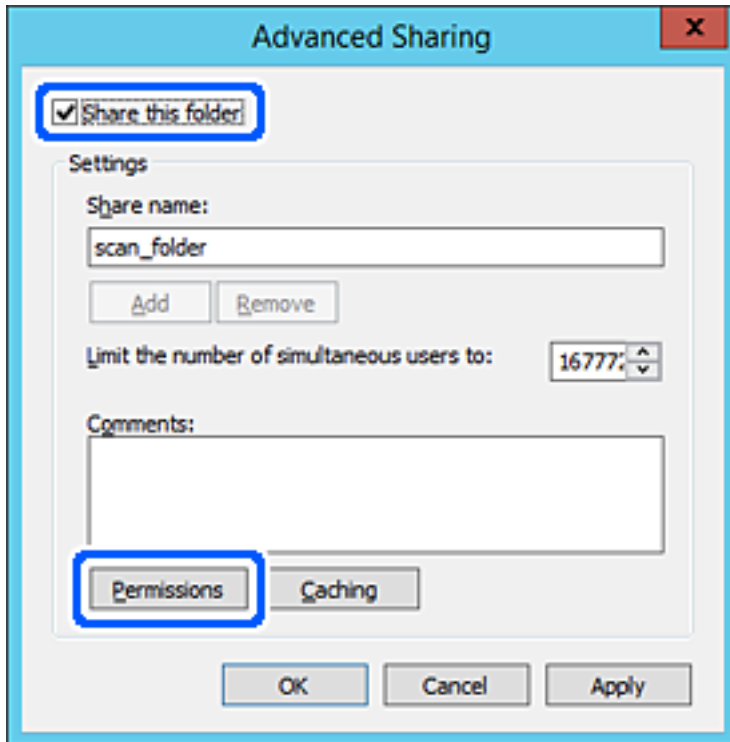

7. เลือก ทุกคน กลุ่มของ ชื่อกลุ่มหรือผู้ใช้ เลือก อนุญาต ที่ เปลี่ยนแปลง จากนั้นคลิก ตกลง

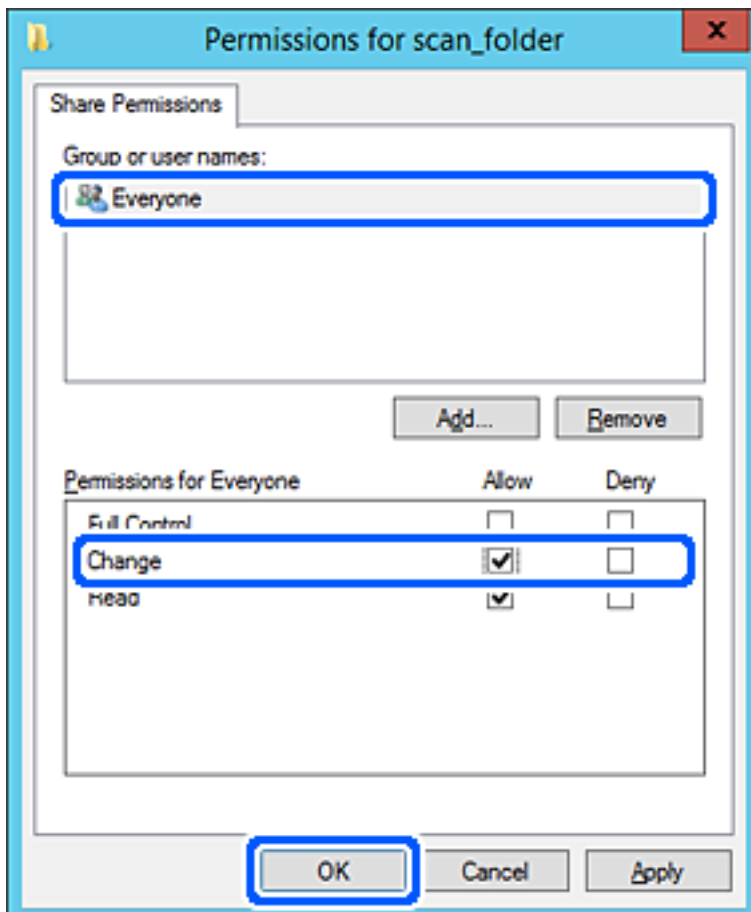

8. คลิก **ตกลง**

9. เลือกแท็บ **ความปลอดภัย** จากนั้นเลือก **ผู้ใช้ที่ตรวจรับรองความถูกต้องแล้ว** บน **ชื่อกลุ่มหรือผู้ใช้**

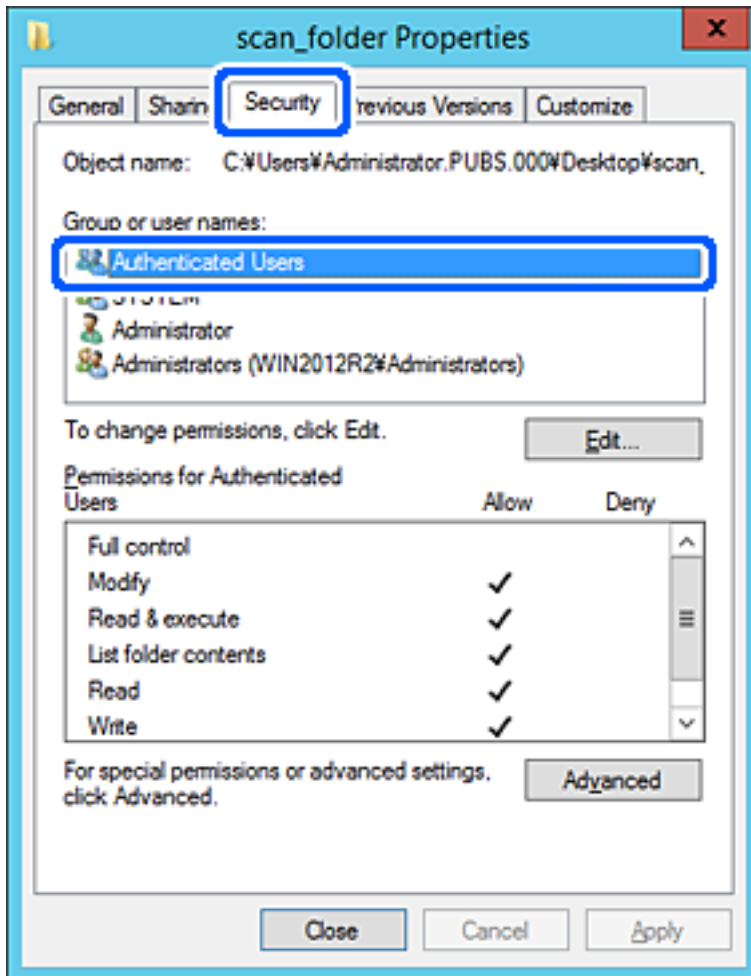

“ผู้ใช้ที่ตรวจรับรองความถูกต้องแล้ว” เป็นกลุ่มพิเศษที่รวมผู้ใช้ทั้งหมดที่สามารถเข้าสู่ระบบโดเมนหรือคอมพิวเตอร์ กลุ่มนี้จะแสดงขึ้นเฉพาะเมื่อโฟลเดอร์ถูกสร้างด้านล่างของโฟลเดอร์รากเท่านั้น
ถ้าไม่แสดงขึ้นมา คุณสามารถเพิ่มเข้าโดยคลิกที่ **แก้ไข** ดูรายละเอียดเพิ่มเติมได้ในส่วนข้อมูลที่เกี่ยวข้อง

10. ตรวจสอบว่าได้เลือก **อนุญาต บน ปรับแก้** ใน **สิทธิ์อนุญาตสำหรับผู้ใช้ที่ตรวจรับรองความถูกต้องแล้ว** ถ้าไม่ได้เลือกไว้ ให้เลือก **ผู้ใช้ที่ตรวจรับรองความถูกต้องแล้ว** คลิก **แก้ไข** เลือก **อนุญาต บน ปรับแก้** ใน **สิทธิ์อนุญาตสำหรับผู้ใช้ที่ตรวจรับรองความถูกต้องแล้ว** จากนั้นคลิก **ตกลง**

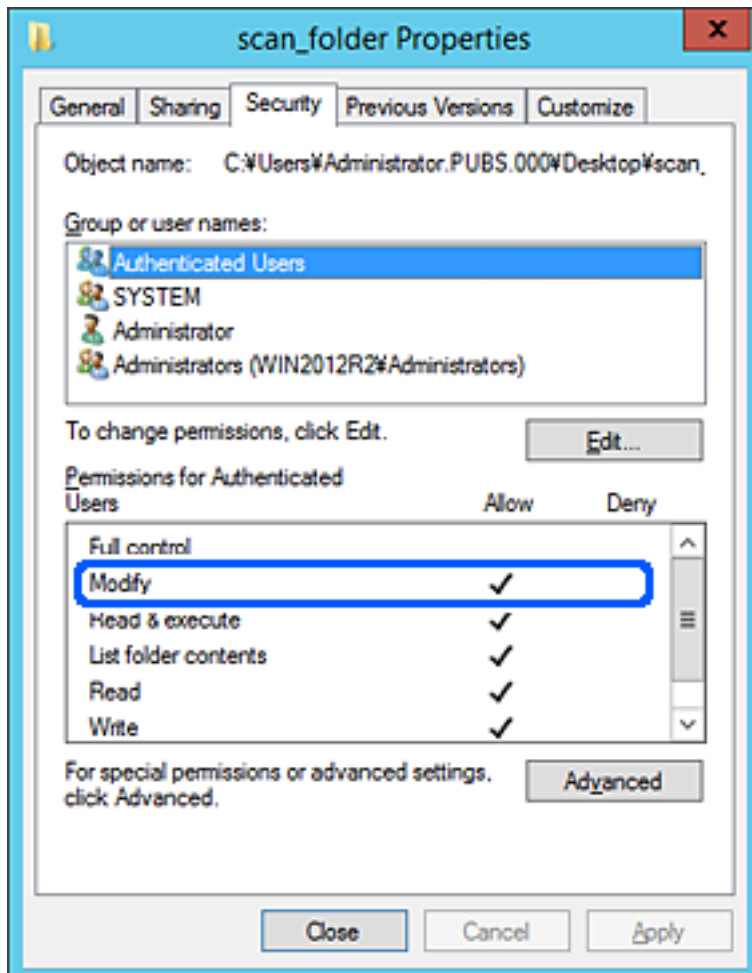

11. เลือกแท็บ การแชร์

เส้นทางเครือข่ายของแชร์โพลเดอร์จะแสดงขึ้นมา ทั้งนี้จะถูกใช้เมื่อทำการลงทะเบียนผู้ติดต่อของเครื่องพิมพ์โปรดจดบันทึกไว้

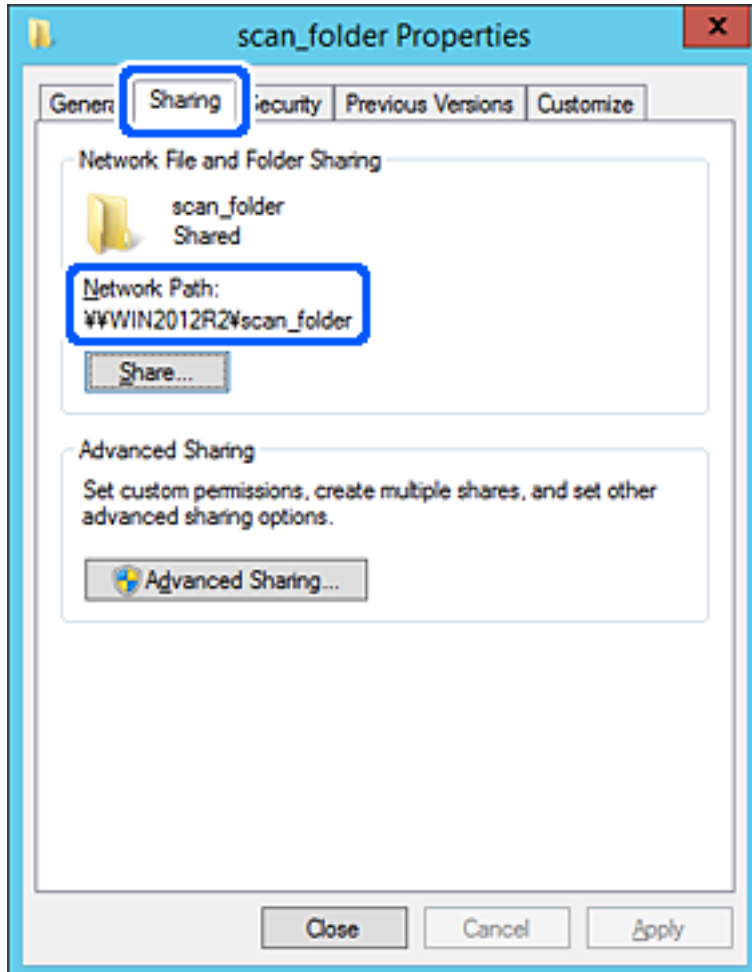

12. คลิก ตกลง หรือ ปิด เพื่อปิดหน้าจอ

ตรวจสอบว่าไฟล์สามารถถูกเขียนหรืออ่านบนแชร์โพลเดอร์จากคอมพิวเตอร์ในโดเมนเดียวกัน

ข้อมูลที่เกี่ยวข้อง

- ➔ "การลงทะเบียนปลายทางไปยังรายชื่อติดต่อโดยใช้ Web Config" บนหน้าที่ 446
- ➔ "การเพิ่มกลุ่มหรือผู้ใช้ที่จะอนุญาตการเข้าถึง" บนหน้าที่ 441

ตัวอย่างของการกำหนดค่าสำหรับคอมพิวเตอร์ส่วนบุคคล

คำอธิบายนี้เป็นตัวอย่างสำหรับการสร้างแชร์โพลเดอร์บนเดสก์ท็อปของผู้ใช้ที่กำลังเข้าสู่ระบบคอมพิวเตอร์ในปัจจุบัน

ผู้ใช้ที่เข้าสู่ระบบของคอมพิวเตอร์และผู้ที่มีสิทธิ์ของผู้ดูแลระบบสามารถเข้าถึงโพลเดอร์เดสก์ท็อป และโพลเดอร์เอกสารที่อยู่ภายใต้โพลเดอร์ผู้ใช้

ตั้งค่านี้เมื่อคุณไม่อนุญาตการอ่านและการเขียนให้กับผู้ใช้อื่นบนแชร์โพลเดอร์ของคอมพิวเตอร์ส่วนบุคคล

- ตำแหน่งสำหรับการสร้างแชร์โพลเดอร์: เดสก์ท็อป
- เส้นทางโพลเดอร์: C:\Users\xxxx\Desktop\โพลเดอร์สแกน

- ❑ สิทธิ์อนุญาตการเข้าถึงผ่านเครือข่าย (การอนุญาตการแชร์): ทุกคน
 - ❑ สิทธิ์อนุญาตการเข้าถึงบนระบบไฟล์ (ความปลอดภัย): ไม่เพิ่ม หรือเพิ่มชื่อผู้ใช้/กลุ่มที่จะอนุญาตการเข้าถึง
1. เข้าสู่ระบบคอมพิวเตอร์ที่จะสร้างแชร์โพลเดอร์ขึ้นมาโดยใช้บัญชีผู้ใช้ที่มีสิทธิ์ผู้ดูแลระบบ
 2. เริ่มต้นตัวสำรวจ
 3. สร้างโพลเดอร์บนเดสก์ท็อป จากนั้นตั้งชื่อเป็น "โพลเดอร์สแกน"
สำหรับชื่อโพลเดอร์ ให้ป้อนตัวอักษรผสมตัวเลขระหว่าง 1 ถึง 12 ตัวอักษร ถ้าเกินขีดจำกัดตัวอักษรของชื่อโพลเดอร์ คุณอาจไม่สามารถเข้าถึงได้อย่างปกติตามสภาพแวดล้อมที่แปรผัน
 4. คลิกขวาที่โพลเดอร์ แล้วเลือก **คุณสมบัติ**

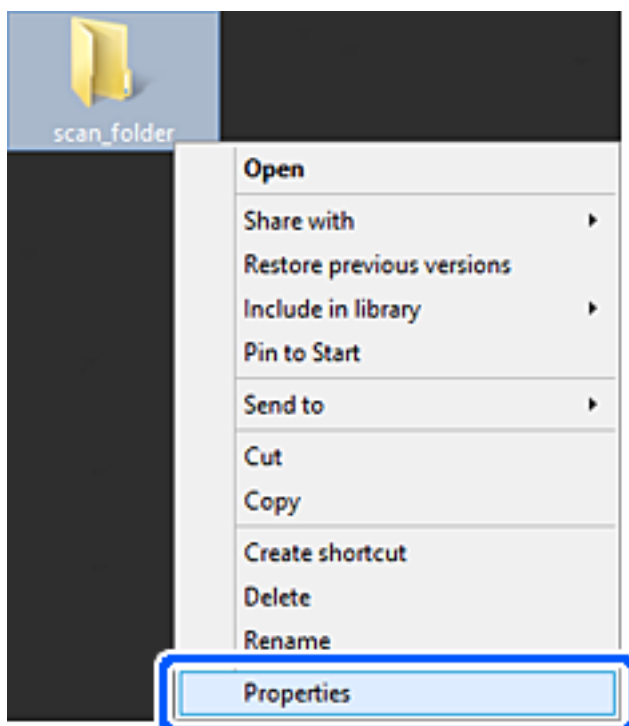

5. คลิก การแชร์ขั้นสูง บนแท็บ การแชร์

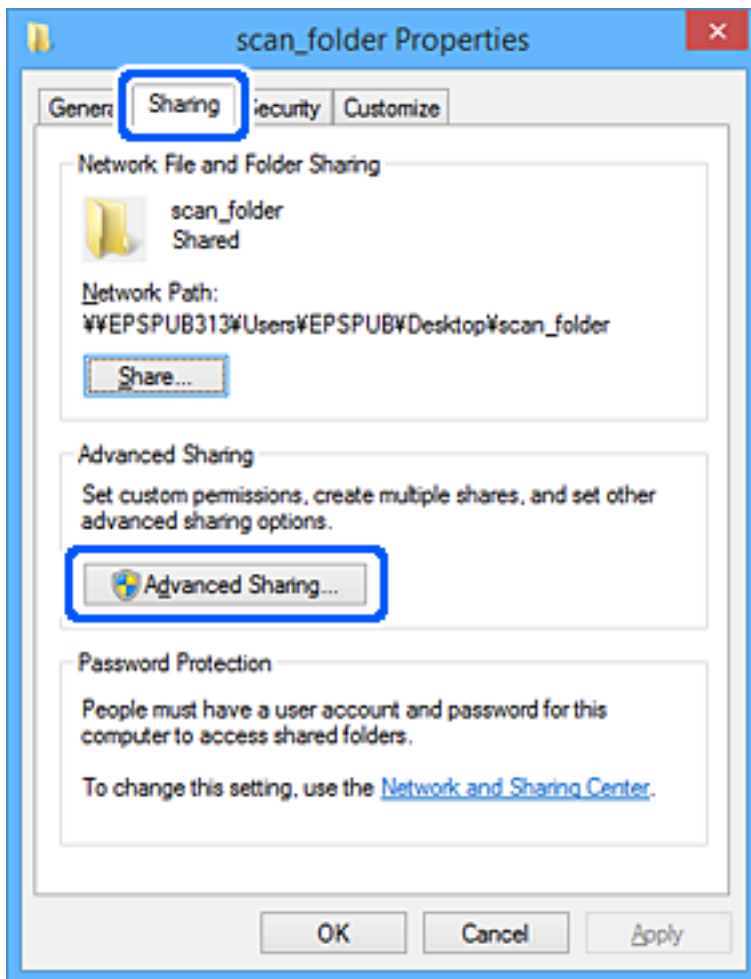

6. เลือก แชร์โฟลเดอร์นี้ จากนั้นคลิก สิทธิ์อนุญาต

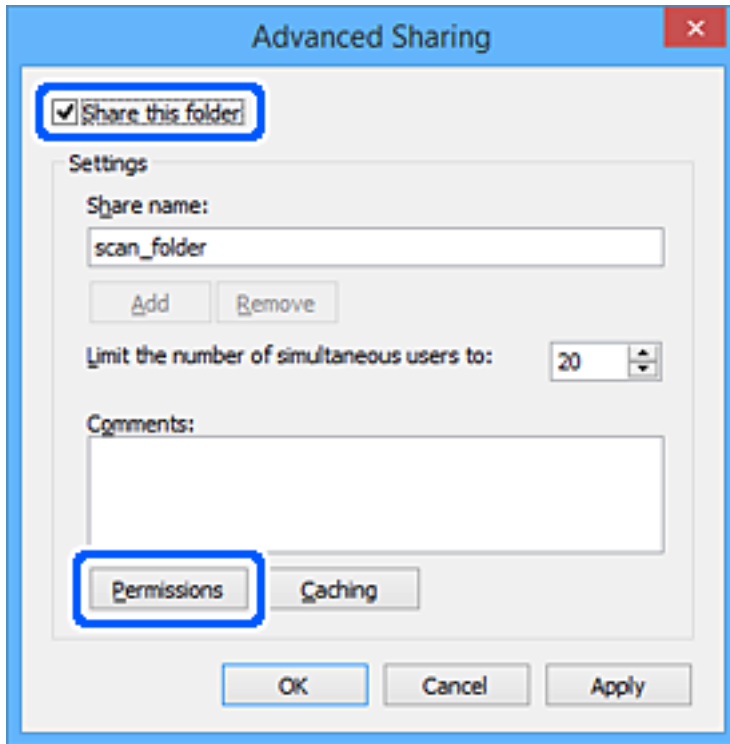

7. เลือก ทุกคน กลุ่มของ ชื่อกลุ่มหรือผู้ใช้ เลือก อนุญาต ที่ เปลี่ยนแปลง จากนั้นคลิก ตกลง

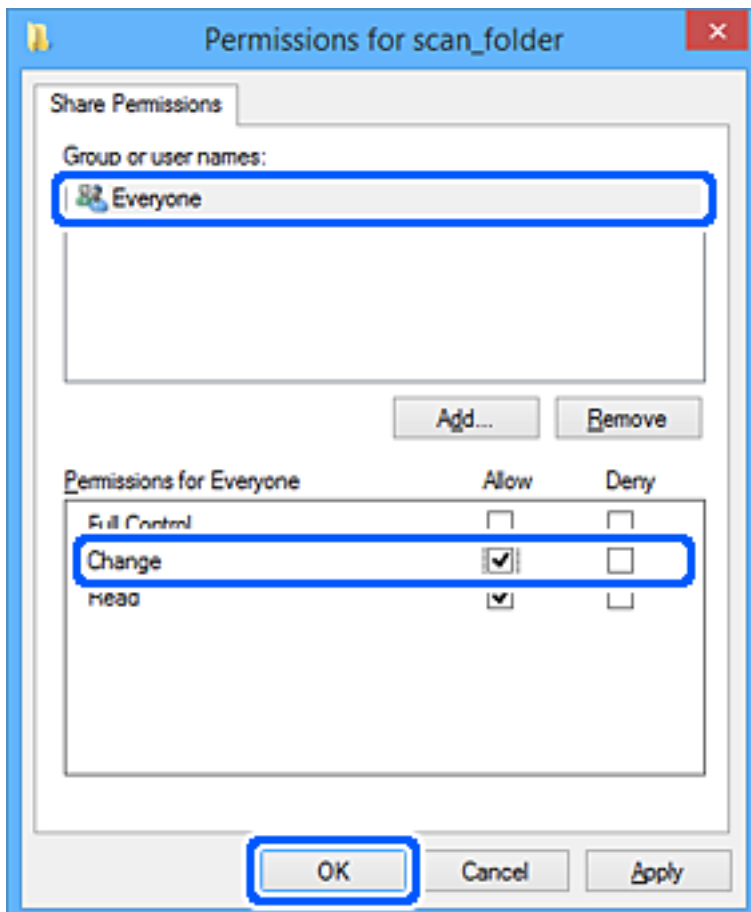

8. คลิก **ตกลง**

9. เลือกแท็บ **ความปลอดภัย**

10. ตรวจสอบกลุ่มหรือผู้ใช้ใน **ชื่อกลุ่มหรือผู้ใช้**

กลุ่มหรือผู้ใช้ที่แสดงขึ้นมาที่นี่จะสามารถเข้าถึงแชร์โฟลเดอร์

ในกรณีนี้ ผู้ใช้ที่เข้าสู่ระบบของคอมพิวเตอร์นี้และผู้ดูแลระบบสามารถเข้าถึงแชร์โฟลเดอร์ได้

เพิ่มสิทธิ์การเข้าถึง หากจำเป็น คุณสามารถเพิ่มสิทธิ์อนุญาตโดยการคลิกที่ **แก้ไข** ดูรายละเอียดเพิ่มเติมได้ในส่วนข้อมูลที่เกี่ยวข้อง

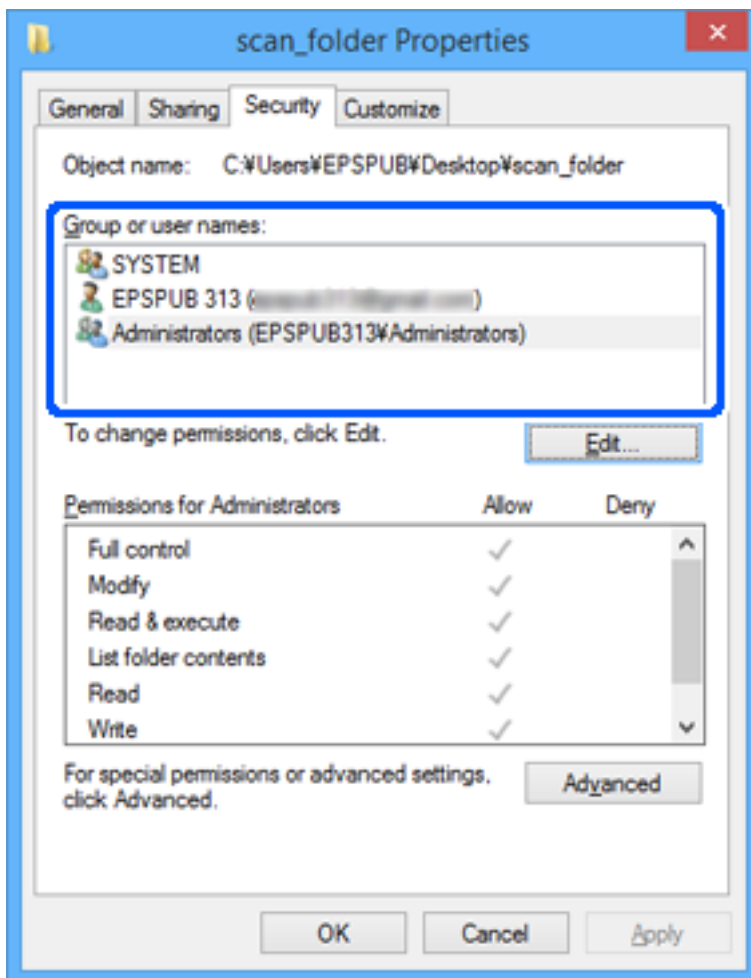

11. เลือกแท็บ การแชร์

เส้นทางเครือข่ายของแชร์โพลเดอร์จะแสดงขึ้นมา ทั้งนี้จะใช้เมื่อทำการลงทะเบียนผู้ติดต่อของเครื่องพิมพ์โปรตจฉบับที่กไว้

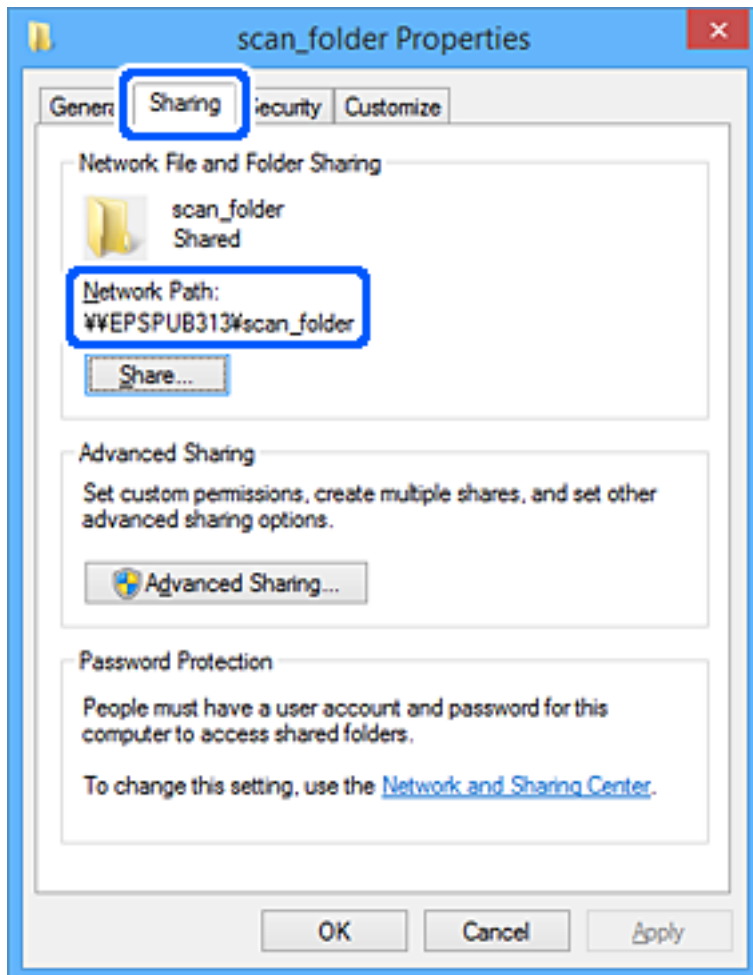

12. คลิก ตกลง หรือ ปิด เพื่อปิดหน้าจอ

ตรวจสอบว่าไฟล์สามารถถูกเขียนหรืออ่านบนแชร์โพลเดอร์จากคอมพิวเตอร์ของผู้ใช้หรือกลุ่มที่มีสิทธิ์การเข้าถึงหรือไม่

ข้อมูลที่เกี่ยวข้อง

- ➔ "การลงทะเบียนปลายทางไปยังรายชื่อติดต่อโดยใช้ Web Config" บนหน้าที่ 446
- ➔ "การเพิ่มกลุ่มหรือผู้ใช้ที่จะอนุญาตการเข้าถึง" บนหน้าที่ 441

การเพิ่มกลุ่มหรือผู้ใช้ที่จะอนุญาตการเข้าถึง

คุณสามารถเพิ่มกลุ่มหรือผู้ใช้ที่จะอนุญาตการเข้าถึงได้

1. คลิกขวาที่โพลเดอร์ แล้วเลือก **คุณสมบัติ**
2. เลือกแท็บ **ความปลอดภัย**

3. คลิก แก้ไข

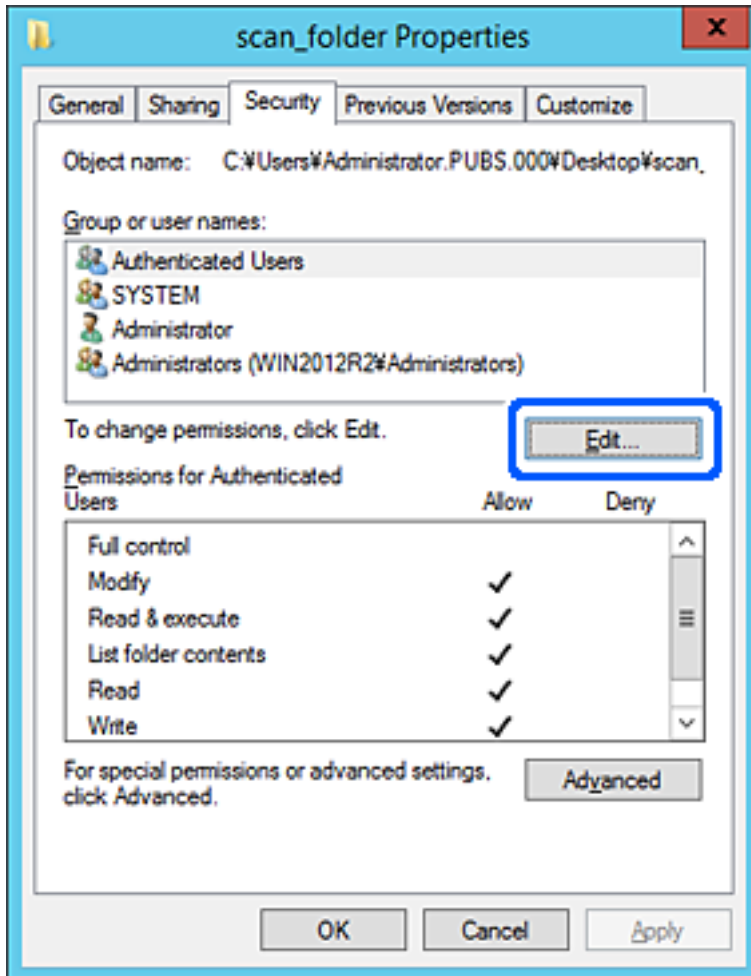

4. คลิก เพิ่ม ด้านล่าง ชื่อกลุ่มหรือผู้ใช้

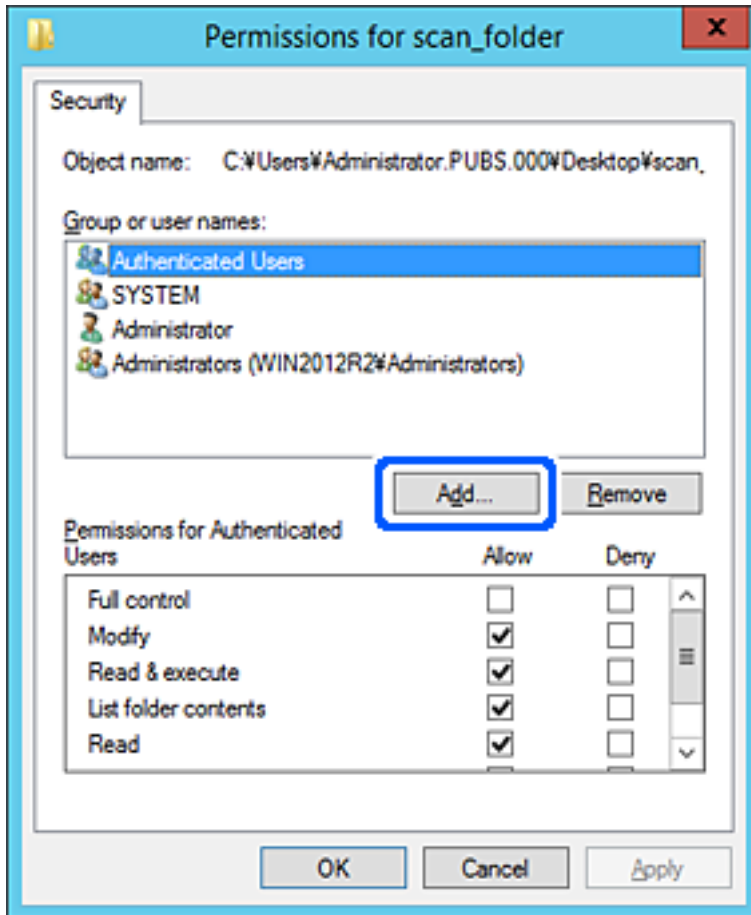

5. ป้อนชื่อกลุ่มหรือผู้ใช้ที่คุณต้องการที่จะอนุญาตการเข้าถึง จากนั้นคลิก **ตรวจสอบชื่อ** ชื่อจะถูกเพิ่มการขีดเส้นใต้เข้าไป

หมายเหตุ:

ถ้าคุณไม่ทราบชื่อเต็มของกลุ่มหรือผู้ใช้ ให้ป้อนส่วนของชื่อ จากนั้นคลิกที่ **ตรวจสอบชื่อ** ชื่อกลุ่มหรือชื่อผู้ใช้ที่ตรงกับส่วนของชื่อจะถูกแสดงรายการออกมา จากนั้นคุณสามารถเลือกชื่อเต็มจากรายการ

ถ้ามีเพียงชื่อเดียวที่ตรงกัน ชื่อเต็มพร้อมขีดเส้นใต้จะแสดงขึ้นมาใน **ป้อนชื่อวัตถุที่จะเลือก**

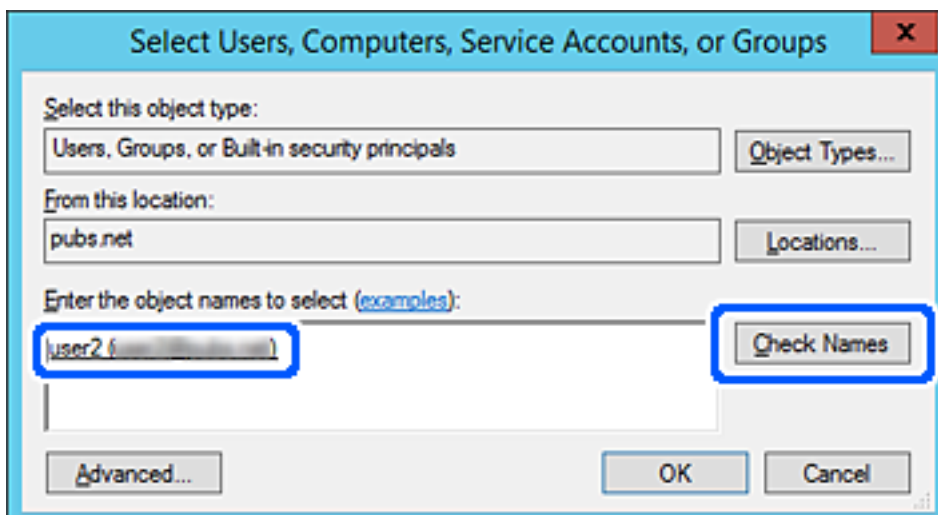

6. คลิก **ตกลง**
7. จากหน้าจอสิทธิ์อนุญาต เลือกชื่อผู้ใช้ที่ป้อนเข้าไปใน **ชื่อกลุ่มหรือผู้ใช้** เลือกสิทธิ์อนุญาตให้ **แก้ไข** จากนั้นคลิก **ตกลง**

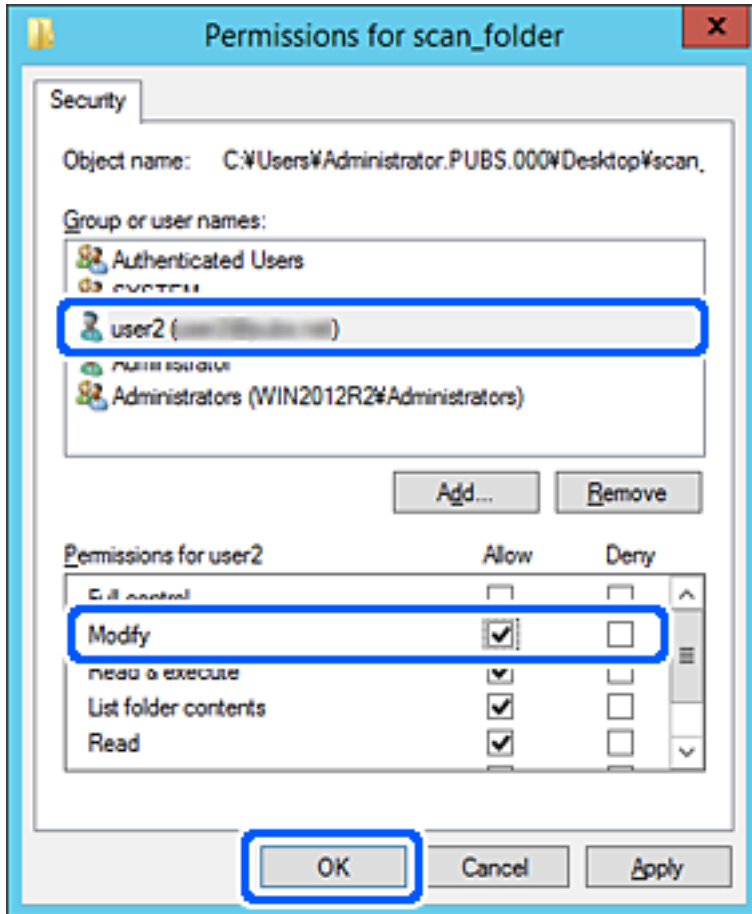

8. คลิก **ตกลง** หรือ **ปิด** เพื่อปิดหน้าจอ
ตรวจสอบว่าไฟล์สามารถถูกเขียนหรืออ่านบนแชร์โพลเดอร์จากคอมพิวเตอร์ของผู้ใช้หรือกลุ่มที่มีสิทธิ์การเข้าถึงหรือไม่

การใช้การแชร์เครือข่าย Microsoft

เมื่อเปิดใช้งานตัวเลือกนี้ สามารถทำงานต่อไปนี้ได้

- แชร์ที่เก็บข้อมูล USB ผ่านเครือข่ายที่เชื่อมต่อกับเครื่องพิมพ์
- ส่งต่อผลลัพธ์การสแกนหรือแฟกซ์ที่ได้รับไปยังโพลเดอร์ที่แชร์บนคอมพิวเตอร์

1. เข้าไปที่ Web Config แล้วเลือกแท็บ **Network > MS Network**
2. เลือก **Use Microsoft network sharing**
3. ตั้งค่าของแต่ละรายการ
4. คลิกที่ **Next**

5. ยืนยันการตั้งค่า จากนั้น คลิกที่ **OK**
6. ป้อนข้อมูลต่อไปนี้เป็นตัวค้นหาของคอมพิวเตอร์ จากนั้นกดปุ่ม Enter
ตรวจสอบว่ามีโพลเดอ์เครือข่ายและคุณสามารถเข้าถึงได้หรือไม่
\\ที่อยู่ IP ของเครื่องพิมพ์
ตัวอย่าง: \\192.0.2.111

ข้อมูลที่เกี่ยวข้อง

➔ "การรัน Web Config บนเว็บเบราว์เซอร์" บนหน้าที่ 350

รายการการตั้งค่าเครือข่าย MS

รายการ	คำอธิบาย
Use Microsoft network sharing	เลือกเมื่อเปิดใช้งานการแชร์เครือข่าย MS
SMB1.0 SMB2/SMB3	เปิดใช้งานโปรโตคอลที่คุณต้องการใช้ คุณสามารถเปิดใช้งานได้เฉพาะ SMB1.0 หรือ SMB2/SMB3
File Sharing	เลือกว่าจะเปิดใช้งานการแชร์ไฟล์หรือไม่ เปิดใช้งานสำหรับในสถานการณ์ต่อไปนี้ <input type="checkbox"/> แชร์ที่เก็บข้อมูล USB ผ่านเครือข่ายที่เชื่อมต่อกับเครื่องพิมพ์ <input type="checkbox"/> ส่งต่อผลการสแกนหรือแฟกซ์ขาเข้าไปยังแชร์โพลเดอ์บนคอมพิวเตอร์
User Authentication	เลือกว่าจะทำการตรวจสอบความถูกต้องผู้ใช้หรือไม่ เมื่อเข้าถึงที่เก็บข้อมูล USB บนเครือข่ายที่เชื่อมต่อกับเครื่องพิมพ์
User Name	ตั้งชื่อผู้ใช้สำหรับการตรวจสอบความถูกต้องผู้ใช้ ป้อนระหว่าง 1 และ 127 ตัวอักษรในรูปแบบ ASCII ยกเว้นตัว "\[] ; = , + * ? < > @ % ใดๆก็ตาม คุณไม่สามารถป้อนจุดเดี่ยวหรือการรวมกันของจุด "." และช่องว่างอย่างเดียว
Password	ตั้งรหัสผ่านสำหรับการตรวจสอบความถูกต้องผู้ใช้ ป้อนระหว่าง 1 และ 64 ตัวอักษรในรูปแบบ ASCII แต่คุณไม่สามารถตั้งค่าเป็นดอกจัน "*" ทั้ง 10 ตัว
Encrypted Communication	ตั้งค่าว่าจะเปิดใช้งานการสื่อสารที่เข้ารหัสหรือไม่ คุณสามารถเลือกตัวเลือกนี้เมื่อ Enable ถูกเลือกใน User Authentication
Host Name	แสดงผลชื่อโฮสต์เครือข่าย MS ของเครื่องพิมพ์ หากต้องการเปลี่ยนค่านี้ ให้เลือกแท็บ Network > Basic จากนั้นเปลี่ยนค่า Device Name
Workgroup Name	ป้อนชื่อกลุ่มงานของเครือข่าย MS ป้อนระหว่าง 0 และ 15 ตัวอักษรในรูปแบบ ASCII
Access Attribute	ตั้งค่า Access Attribute สำหรับการแชร์ไฟล์
Shared Name(USB Host)	แสดงผลเป็นชื่อที่ใช้ร่วมกันเมื่อทำการแชร์ไฟล์

การทำให้รายชื่อผู้ติดต่อพร้อมใช้งาน

การลงทะเบียนปลายทางในรายชื่อติดต่อของเครื่องพิมพ์ช่วยให้คุณป้อนปลายทางในขณะสแกนหรือส่งแฟกซ์ได้อย่างง่ายดาย

นอกจากนี้คุณยังสามารถใช้เซิร์ฟเวอร์ LDAP (ค้นหา LDAP) เพื่อป้อนปลายทางได้

หมายเหตุ:

- ❑ คุณสามารถสลับระหว่างรายชื่อติดต่อของเครื่องพิมพ์และ LDAP โดยใช้แผงควบคุมของเครื่องพิมพ์
- ❑ คุณสามารถลงทะเบียนประเภทปลายทางต่อไปนี้ในรายชื่อติดต่อ คุณสามารถลงทะเบียนได้สูงสุดรวม 2,000 รายการ

แฟกซ์	ปลายทางสำหรับแฟกซ์
อีเมล	ปลายทางสำหรับอีเมล คุณจะต้องกำหนดค่าเซิร์ฟเวอร์อีเมลล่วงหน้า
โพลเดออร์เครือข่าย (SMB)	ปลายทางสำหรับข้อมูลการสแกนและข้อมูลการส่งต่อแฟกซ์
โพลเดออร์เครือข่าย/FTP	

การเปรียบเทียบการกำหนดค่ารายชื่อติดต่อ

มี 3 เครื่องมือสำหรับการกำหนดค่ารายชื่อติดต่อของเครื่องพิมพ์: Web Config, Epson Device Admin และแผงควบคุมเครื่องพิมพ์ ความแตกต่างระหว่างเครื่องมือ 3 รายการแสดงรายการในตารางด้านล่าง

คุณสมบัติ	Web Config	Epson Device Admin	แผงควบคุมของเครื่องพิมพ์
การลงทะเบียนปลายทาง	✓	✓	✓
การแก้ไขปลายทาง	✓	✓	✓
การเพิ่มกลุ่ม	✓	✓	✓
การแก้ไขกลุ่ม	✓	✓	✓
การลบปลายทางหรือกลุ่ม	✓	✓	✓
การลบปลายทางทั้งหมด	✓	✓	-
การนำเข้าไฟล์	✓	✓	-
การส่งออกไฟล์	✓	✓	-
การกำหนดปลายทางที่จะใช้งานบ่อย	✓	✓	✓
การจัดเรียงปลายทางที่กำหนดว่าจะใช้งานบ่อย	-	-	✓

หมายเหตุ:

นอกจากนี้คุณยังสามารถกำหนดค่าปลายทางของแฟกซ์โดยใช้ FAX Utility

การลงทะเบียนปลายทางไปยังรายชื่อติดต่อโดยใช้ Web Config

หมายเหตุ:

นอกจากนี้คุณยังสามารถทำการลงทะเบียนรายชื่อผู้ติดต่อบนแผงควบคุมเครื่องพิมพ์ได้

1. เข้าไปที่ Web Config แล้วเลือกแท็บ **Scan/Copy** หรือ **Fax > Contacts**
2. เลือกจำนวนที่คุณต้องการลงทะเบียน จากนั้นคลิกที่ **Edit**

3. ป้อน **Name** และ **Index Word**

4. เลือกประเภทปลายทางเป็นตัวเลือก **Type**

หมายเหตุ:

คุณไม่สามารถเปลี่ยนแปลงตัวเลือก **Type** หลังจากลงทะเบียนเสร็จสมบูรณ์แล้ว หากต้องการเปลี่ยนแปลงประเภท ให้ลบปลายทาง จากนั้นลงทะเบียนใหม่

5. ป้อนค่าสำหรับแต่ละรายการ จากนั้นคลิก **Apply**

ข้อมูลที่เกี่ยวข้อง

➔ "การสแกนต้นฉบับไปยังโฟลเดอร์เครือข่าย" บนหน้าที่ 109

รายการการตั้งค่าปลายทาง

รายการ	การตั้งค่าและคำอธิบาย
การตั้งค่าทั่วไป	
Name	ป้อนชื่อที่แสดงในรายชื่อผู้ติดต่อไม่เกิน 30 ตัวอักษรในรูปแบบ Unicode (UTF-8) หากคุณไม่ได้ระบุสิ่งนี้ ให้เว้นว่างไว้
Index Word	ป้อนค่าที่จะค้นหาไม่เกิน 30 ตัวอักษรในรูปแบบ Unicode (UTF-8) หากคุณไม่ได้ระบุสิ่งนี้ ให้เว้นว่างไว้
Type	เลือกประเภทของที่อยู่ที่คุณต้องการจะลงทะเบียน
Assign to Frequent Use	เลือกเพื่อตั้งค่าที่อยู่ลงทะเบียนไว้เป็นที่อยู่ที่ใช้บ่อย เมื่อทำการตั้งค่าเป็นที่อยู่ที่ใช้บ่อย ระบบจะแสดงบนหน้าจอด้านบนของแฟกซ์และการสแกน แล้วคุณสามารถระบุปลายทางโดยไม่ต้องแสดงผลรายชื่อผู้ติดต่อได้
Fax	
Fax Number	ป้อนระหว่าง 1 และ 64 ตัวอักษรโดยใช้ 0-9 - * # และเคาะเว้นว่าง
Fax Speed	เลือกความเร็วการสื่อสารสำหรับปลายทาง

รายการ	การตั้งค่าและคำอธิบาย
Subaddress (SUB/SEP)	ตั้งค่าที่อยู่ย่อยที่จะผนวกรวมเมื่อส่งแฟกซ์ ป้อนไม่เกิน 20 ตัวอักษรโดยใช้ตัวอักษร 0-9, *, # หรือช่องว่าง หากคุณไม่ได้ระบุสิ่งนี้ ให้เว้นว่างไว้
Password (SID/PWD)	ตั้งรหัสผ่านสำหรับที่อยู่ย่อย ป้อนไม่เกิน 20 ตัวอักษรโดยใช้ตัวอักษร 0-9, *, # หรือช่องว่าง หากคุณไม่ได้ระบุสิ่งนี้ ให้เว้นว่างไว้
Email	
Email Address	ป้อนระหว่าง 1 และ 255 ตัวอักษรโดยใช้ A-Z a-z 0-9 ! # \$ % & ' * + - . / = ? ^ _ { } ~ @.
Network Folder (SMB)	
Save to	\\ "เส้นทางโฟลเดอร์" ป้อนตำแหน่งที่ตั้งที่โฟลเดอร์เป้าหมายตั้งอยู่ระหว่าง 1 และ 253 ตัวอักษรในรูปแบบ Unicode (UTF-8) โดยเว้นเครื่องหมาย "\\ "
User Name	ป้อนชื่อผู้ใช้เพื่อเข้าถึงโฟลเดอร์เครือข่ายไม่เกิน 30 ตัวอักษรในรูปแบบ Unicode (UTF-8) อย่างไรก็ตาม หลีกเลี่ยงการใช้ตัวอักษรควบคุม (0x00 ถึง 0x1F, 0x7F)
Password	ป้อนรหัสผ่านเพื่อเข้าถึงโฟลเดอร์เครือข่ายไม่เกิน 20 ตัวอักษรในรูปแบบ Unicode (UTF-8) อย่างไรก็ตาม หลีกเลี่ยงการใช้ตัวอักษรควบคุม (0x00 ถึง 0x1F, 0x7F)
FTP	
Secure Connection	เลือก FTP หรือ FTPS ตามโปรโตคอลการถ่ายโอนไฟล์ที่เซิร์ฟเวอร์ FTP รองรับ เลือก FTPS เพื่ออนุญาตให้เครื่องพิมพ์สื่อสารโดยมีมาตรการป้องกันความปลอดภัย
Save to	ป้อนชื่อเซิร์ฟเวอร์ระหว่าง 1 และ 253 ตัวอักษรในรูปแบบ ASCII (0x20-0x7E) โดยเว้น "ftp://" หรือ "ftps://"
User Name	ป้อนชื่อผู้ใช้ที่จะเข้าถึงเซิร์ฟเวอร์ FTP ไม่เกิน 30 ตัวอักษรในรูปแบบ Unicode (UTF-8) อย่างไรก็ตาม หลีกเลี่ยงการใช้ตัวอักษรควบคุม (0x00 ถึง 0x1F, 0x7F) หากเซิร์ฟเวอร์อนุญาตให้เชื่อมต่อแบบไม่ระบุตัวตน ให้ป้อนชื่อผู้ใช้ ชน ไม่ระบุตัวตน และ FTP หากคุณไม่ได้ระบุสิ่งนี้ ให้เว้นว่างไว้
Password	ป้อนรหัสผ่านที่จะเข้าถึงเซิร์ฟเวอร์ FTP ไม่เกิน 20 ตัวอักษรในรูปแบบ Unicode (UTF-8) อย่างไรก็ตาม หลีกเลี่ยงการใช้ตัวอักษรควบคุม (0x00 ถึง 0x1F, 0x7F) หากคุณไม่ได้ระบุสิ่งนี้ ให้เว้นว่างไว้
Connection Mode	เลือกโหมดการเชื่อมต่อจากเมนู หากตั้งค่าไฟรอลล์ระหว่างเครื่องพิมพ์และเซิร์ฟเวอร์ FTP ให้เลือก Passive Mode
Port Number	ป้อนหมายเลขพอร์ตเซิร์ฟเวอร์ FTP ระหว่าง 1 และ 65535
Certificate Validation	ในรับรองของเซิร์ฟเวอร์ FTP ได้รับการตรวจยืนยันแล้ว เมื่อตัวเลือกนี้ถูกเปิดใช้งาน ตัวเลือกนี้พร้อมใช้งานเมื่อ FTPS ถูกเลือกสำหรับ Secure Connection หากต้องการตั้งค่า คุณจะต้องนำเข้า CA Certificate ไปยังเครื่องพิมพ์

การลงทะเบียนปลายทางเป็นกลุ่มโดยใช้ Web Config

หากประเภทปลายทางถูกตั้งค่าไปที่ **Fax** หรือ **Email** คุณสามารถลงทะเบียนปลายทางเป็นกลุ่มได้

1. เข้าไปที่ Web Config จากนั้นเลือกแท็บ **Scan/Copy** หรือ **Fax > Contacts**
2. เลือกจำนวนที่คุณต้องการลงทะเบียน จากนั้นคลิกที่ **Edit**

3. เลือกกลุ่มจาก **Type**
4. คลิก **Select** สำหรับ **Contact(s) for Group**
ปลายทางที่ใช่จะได้แสดงขึ้นมา
5. เลือกปลายทางที่คุณต้องการลงทะเบียนเป็นกลุ่ม จากนั้นคลิก **Select**

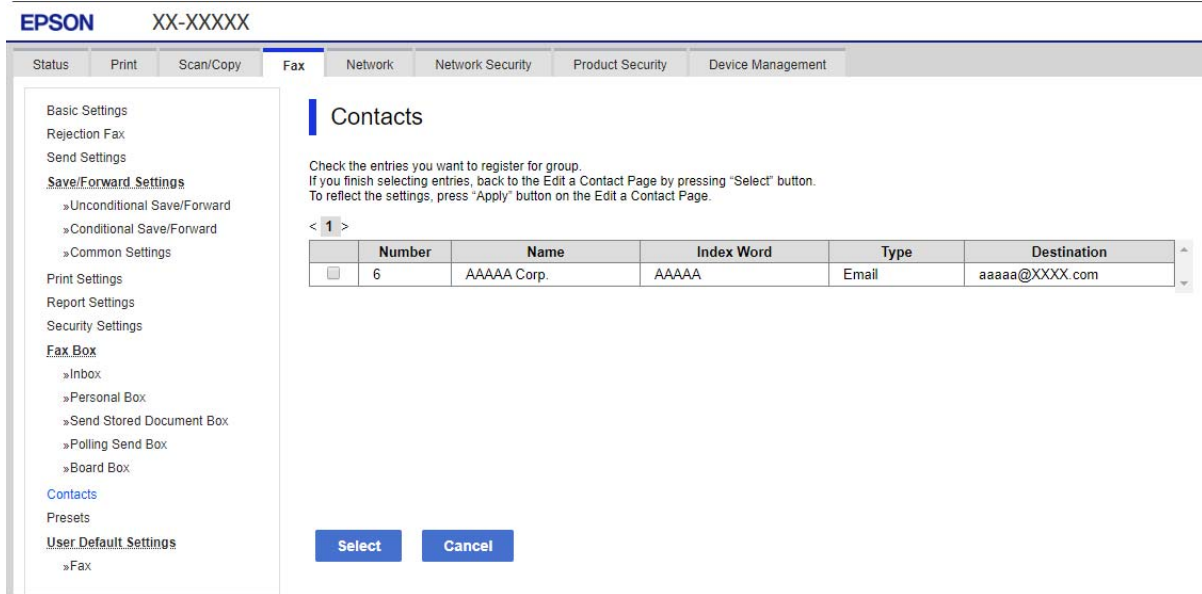

6. ป้อน **Name** และ **Index Word**
7. เลือกว่าจะกำหนดกลุ่มที่ลงทะเบียนไว้ไปเป็นกลุ่มที่ใช่บ่อยหรือไม่
หมายเหตุ:
ปลายทางใดๆ สามารถลงทะเบียนไปยังหลายกลุ่มได้
8. คลิกที่ **Apply**

การลงทะเบียนผู้ติดต่อที่ใช้งานบ่อย

เมื่อคุณลงทะเบียนผู้ติดต่อที่ใช้งานบ่อยแล้ว รายชื่อผู้ติดต่อจะปรากฏขึ้นมาที่ด้านบนสุดของหน้าจอเมื่อคุณระบุที่อยู่

1. เลือก **การตั้งค่า** จากหน้าจอหลัก
2. เลือก **รายชื่อผู้ติดต่อ ผู้จัดการ** จากนั้นเลือก **รายชื่อที่ติดต่อบ่อย**
3. เลือกประเภทรายชื่อผู้ติดต่อที่คุณต้องการที่จะลงทะเบียน
4. เลือก **แก้ไข**

หมายเหตุ:
เมื่อต้องการแก้ไขรายชื่อผู้ติดต่อ ให้เลือก **เรียงลำดับ**

5. เลือกผู้ติดต่อที่ใช้งานบ่อยที่คุณต้องการลงทะเบียน จากนั้นเลือก **OK**

หมายเหตุ:

- สำหรับการยกเลิกเลือกผู้ติดต่อ ให้แตะอีกครั้ง
- คุณสามารถค้นหาที่อยู่ได้จากรายชื่อผู้ติดต่อ ป้อนค่าสำคัญลงในกล่องค้นหาด้านบนของหน้าจอ

6. เลือก **ปิด**

การสำรองข้อมูลและการนำเข้าผู้ติดต่อ

คุณสามารถสำรองข้อมูลและนำเข้าผู้ติดต่อโดยใช้ Web Config หรือเครื่องมืออื่นๆ

สำหรับ Web Config คุณสามารถสำรองข้อมูลผู้ติดต่อโดยการส่งออกการตั้งค่าเครื่องพิมพ์ที่มีรายชื่อผู้ติดต่อ ไฟล์ที่ถูกส่งออกไม่สามารถแก้ไขได้เนื่องจากถูกส่งออกเป็นไฟล์ไบนารี

เมื่อทำการนำเข้าการตั้งค่าเครื่องพิมพ์ไปยังเครื่องพิมพ์ รายการผู้ติดต่อจะถูกเขียนทับ

สำหรับ Epson Device Admin เฉพาะรายการผู้ติดต่อเท่านั้นที่สามารถส่งออกจากหน้าจอคุณสมบัติของอุปกรณ์ นอกจากนี้ ถ้าคุณไม่ได้ส่งออกรายการที่เกี่ยวข้องกับความปลอดภัย คุณสามารถแก้ไขรายการผู้ติดต่อที่ส่งออก และนำเข้ารายการเหล่านั้น เนื่องจากการทำงานนี้จะบันทึกเป็นไฟล์ SYLK หรือไฟล์ CSV

การนำเข้ารายชื่อติดต่อโดยใช้ Web Config

หากคุณมีเครื่องพิมพ์ที่อนุญาตการสำรองข้อมูลรายชื่อติดต่อ และทำงานเข้ากับเครื่องพิมพ์นี้ได้ คุณสามารถลงทะเบียนรายชื่อติดต่อได้อย่างง่ายดายโดยการนำเข้าไฟล์สำรองข้อมูล

หมายเหตุ:

สำหรับคำแนะนำเกี่ยวกับวิธีการสำรองข้อมูลรายชื่อติดต่อของเครื่องพิมพ์ ให้ดูที่คู่มือที่ให้มาพร้อมกับเครื่องพิมพ์

ทำตามขั้นตอนด้านล่างเพื่อนำเข้ารายชื่อติดต่อมายังเครื่องพิมพ์นี้

1. เข้าไปที่ Web Config เลือก **Device Management > Export and Import Setting Value > Import**
2. เลือกไฟล์สำรองข้อมูลที่คุณสร้างไว้ใน **File** ป้อนรหัสผ่าน จากนั้นคลิก **Next**
3. เลือกที่กล่องเลือกรายการ **Contacts** จากนั้นคลิกที่ **Next**

การสำรองข้อมูลรายชื่อผู้ติดต่อโดยใช้ Web Config

ข้อมูลรายชื่อผู้ติดต่อของคุณอาจสูญหายเนื่องจากความผิดปกติของเครื่องพิมพ์ได้ เราขอแนะนำให้คุณทำการสำรองข้อมูลไว้เมื่อใดก็ตามที่คุณอัปเดตข้อมูล Epson จะไม่รับผิดชอบสำหรับการสูญหายของข้อมูลใดๆ สำหรับการสำรองข้อมูลหรือการกู้ข้อมูล และ/หรือการตั้งค่าแม้แต่ในระหว่างระยะเวลาการรับประกัน

คุณสามารถสำรองข้อมูลผู้ติดต่อที่เก็บในเครื่องพิมพ์ไปยังคอมพิวเตอร์ได้ด้วยการใช้ Web Config

1. เข้าไปที่ Web Config จากนั้นเลือกแท็บ **Device Management > Export and Import Setting Value > Export**
2. เลือกกล่องหนึ่งใดของกล่องเลือกรายการ **Contacts**
เช่น ถ้าคุณเลือก **Contacts** ภายใต้วงเล็บ **Scan/Copy** กล่องเลือกรายการเดียวกันภายใต้วงเล็บ **Fax** จะถูกเลือกด้วย

3. ป้อนรหัสผ่านเพื่อเข้ารหัสไฟล์ที่ส่งออกแล้ว
คุณจะต้องใช้รหัสผ่านเพื่อนำเข้าไฟล์ เว้นว่างไว้หากคุณไม่ต้องการเข้ารหัสไฟล์
4. คลิกที่ **Export**

การเริ่มจากการนำเข้ารายชื่อติดต่อจากเครื่องพิมพ์ Epson เครื่องอื่น

หากคุณมีเครื่องพิมพ์ที่อนุญาตการสำรองข้อมูลรายชื่อติดต่อ และทำงานเข้ากับเครื่องพิมพ์นี้ได้ คุณสามารถลงทะเบียนรายชื่อติดต่อได้อย่างง่ายดายโดยการนำเข้าไฟล์สำรองข้อมูล

หมายเหตุ:

สำหรับคำแนะนำเกี่ยวกับวิธีการสำรองข้อมูลรายชื่อติดต่อของเครื่องพิมพ์ ให้ดูที่คู่มือที่ให้มาพร้อมกับเครื่องพิมพ์

ทำตามขั้นตอนด้านล่างเพื่อนำเข้ารายชื่อติดต่อมายังเครื่องพิมพ์นี้

1. เข้าไปที่ Web Config เลือก **Device Management > Export and Import Setting Value > Import**
2. เลือกไฟล์สำรองข้อมูลที่คุณสร้างไว้ใน **File** ป้อนรหัสผ่าน จากนั้นคลิก **Next**
3. เลือกที่กล่องเลือกรายการ **Contacts** จากนั้นคลิกที่ **Next**

การส่งออกและการลงทะเบียนผู้ติดต่อจำนวนมากโดยใช้เครื่องมือ

ถ้าคุณใช้ Epson Device Admin คุณสามารถสำรองข้อมูลรายชื่อผู้ติดต่อและแก้ไขไฟล์ที่ส่งออก จากนั้นลงทะเบียนรายชื่อทั้งหมดในครั้งเดียว

ฟังก์ชันนี้มีประโยชน์ถ้าคุณต้องการสำรองข้อมูลเฉพาะรายชื่อผู้ติดต่อ หรือเมื่อคุณเปลี่ยนเครื่องพิมพ์และต้องการถ่ายโอนข้อมูลรายชื่อผู้ติดต่อจากเครื่องเก่ามายังเครื่องใหม่

การส่งออกรายการผู้ติดต่อ

บันทึกข้อมูลรายการผู้ติดต่อไปยังไฟล์

คุณสามารถแก้ไขไฟล์ที่บันทึกในรูปแบบ SYLK หรือ CSV โดยใช้แอปพลิเคชันสเปรดชีต หรือตัวแก้ไขข้อความ คุณสามารถลงทะเบียนรายชื่อผู้ติดต่อทั้งหมดในครั้งเดียวหลังจากลบหรือเพิ่มข้อมูล

ข้อมูลที่รวมรายการความปลอดภัย เช่น รหัสผ่านและข้อมูลส่วนบุคคล สามารถบันทึกไว้ในรูปแบบไบนารีพร้อมรหัสผ่าน คุณไม่สามารถแก้ไขไฟล์ ไฟล์นี้สามารถใช้เป็นไฟล์สำรองของข้อมูลที่รวมรายการความปลอดภัย

1. เริ่มต้น Epson Device Admin
2. เลือก **Devices** บนเมนูงานที่แถบด้านข้าง
3. เลือกอุปกรณ์ที่คุณต้องการกำหนดค่าจากรายการอุปกรณ์
4. คลิก **Device Configuration** บนแท็บ **Home** บนเมนูริบบิ้น
เมื่อตั้งรหัสผ่านผู้ดูแลระบบแล้ว ให้ป้อนรหัสผ่านแล้วคลิก **OK**
5. คลิกที่ **Common > Contacts**

6. เลือกรูปแบบการส่งออกจาก **Export > Export items**

All Items

ส่งออกไฟล์ไบนารีที่เข้ารหัส เลือกเมื่อคุณต้องการรวมรายการความปลอดภัย เช่น รหัสผ่านและข้อมูลส่วนบุคคล คุณไม่สามารถแก้ไขไฟล์ ถ้าคุณเลือกตัวเลือกนี้ คุณจะต้องตั้งรหัสผ่าน คลิก **Configuration** และตั้งรหัสผ่านระหว่าง 8 และ 63 ตัวอักษรในแบบ ASCII รหัสผ่านนี้จำเป็นต้องป้อนเมื่อนำเข้าไฟล์ไบนารี

Items except Security Information

ส่งออกไฟล์รูปแบบ SYLK หรือ CSV เลือกเมื่อคุณต้องการแก้ไขข้อมูลของไฟล์ที่ส่งออก

7. คลิกที่ **Export**

8. ระบุตำแหน่งที่จะบันทึกไฟล์ เลือกประเภทไฟล์ จากนั้นคลิก **Save**

ข้อความยืนยันสำเร็จจะแสดงขึ้นมา

9. คลิกที่ **OK**

ตรวจสอบว่าไฟล์ถูกบันทึกไปยังตำแหน่งที่ระบุไว้

การนำเข้ารายการผู้ติดต่อ

นำเข้ารายการผู้ติดต่อจากไฟล์

คุณสามารถนำเข้าไฟล์ที่บันทึกไว้ในรูปแบบ SYLK หรือ CSV หรือไฟล์ไบนารีที่สำรองไว้ที่มีข้อมูลรายการความปลอดภัย

1. เริ่มต้น Epson Device Admin

2. เลือก **Devices** บนเมนูงานที่แถบด้านข้าง

3. เลือกอุปกรณ์ที่คุณต้องการกำหนดค่าจากรายการอุปกรณ์

4. คลิก **Device Configuration** บนแท็บ **Home** บนเมนูริบบิ้น
เมื่อตั้งรหัสผ่านผู้ดูแลระบบแล้ว ให้ป้อนรหัสผ่านแล้วคลิก **OK**

5. คลิกที่ **Common > Contacts**

6. คลิก **Browse** บน **Import**

7. เลือกไฟล์ที่คุณต้องการนำเข้า จากนั้นคลิก **Open**

เมื่อคุณเลือกไฟล์ไบนารี ใน **Password** ให้ป้อนรหัสผ่านที่คุณตั้งไว้ในขณะทำการส่งออกไฟล์

8. คลิกที่ **Import**

หน้าจอการยืนยันจะแสดงขึ้นมา

9. คลิกที่ **OK**

ผลการตรวจรับรองความถูกต้องจะแสดงขึ้นมา

Edit the information read

คลิกเมื่อคุณต้องการแก้ไขข้อมูลแต่ละรายการ

Read more file

คลิกเมื่อคุณต้องการนำเข้าหลายไฟล์

10. คลิก **Import** จากนั้นคลิก **OK** บนหน้าจอการเสร็จสิ้นการนำเข้า
ย้อนกลับไปยังหน้าจอคุณสมบัติของอุปกรณ์
11. คลิกที่ **Transmit**
12. คลิก **OK** จากข้อความการยืนยัน
การตั้งค่าถูกส่งไปยังเครื่องพิมพ์
13. ในหน้าจอการเสร็จสิ้นของการส่ง ให้คลิก **OK**
ข้อมูลของคุณได้รับการอัปเดต
เปิดรายการผู้ติดต่อจาก Web Config หรือแผงควบคุมของเครื่องพิมพ์ จากนั้นตรวจสอบว่ารายการผู้ติดต่อได้
อัปเดตแล้ว

การทำงานร่วมกันระหว่างเซิร์ฟเวอร์ LDAP และผู้ใช้

เมื่อทำงานร่วมกับเซิร์ฟเวอร์ LDAP คุณสามารถใช้ข้อมูลที่อยู่ลงทะเบียนไว้ในเซิร์ฟเวอร์ LDAP เป็นปลายทางของอีเมลหรือแฟกซ์ได้

การกำหนดค่าเซิร์ฟเวอร์ LDAP

สำหรับการใช้ข้อมูลเซิร์ฟเวอร์ LDAP ให้ลงทะเบียนข้อมูลบนเครื่องพิมพ์

1. เข้าไปที่ Web Config แล้วเลือกแท็บ **Network > LDAP Server > Basic**
2. ป้อนค่าสำหรับแต่ละรายการ
3. เลือก **OK**
การตั้งค่าที่คุณเลือกจะแสดงขึ้นมา

รายการการตั้งค่าเซิร์ฟเวอร์ LDAP

รายการ	การตั้งค่าและคำอธิบาย
Use LDAP Server	เลือก Use หรือ Do Not Use
LDAP Server Address	ป้อนที่อยู่ของเซิร์ฟเวอร์ LDAP ป้อนระหว่าง 1 และ 255 ตัวอักษรในรูปแบบได้ทั้ง IPv4, IPv6 หรือ FQDN สำหรับรูปแบบ FQDN คุณสามารถใช้ตัวอักษรตัวอักษรผสม ตัวเลขในรูปแบบ ASCII (0x20–0x7E) และตัว "-" ยกเว้นสำหรับตัวเริ่มต้นและตัวสิ้นสุดของที่อยู่
LDAP server Port Number	ป้อนหมายเลขพอร์ตเซิร์ฟเวอร์ LDAP ระหว่าง 1 และ 65535
Secure Connection	ระบุวิธีการตรวจสอบความถูกต้องสำหรับการเข้าถึงเซิร์ฟเวอร์ LDAP ของเครื่องพิมพ์
Certificate Validation	เมื่อตัวเลือกนี้เปิดใช้งาน ใบรับรองของเซิร์ฟเวอร์ LDAP จะมีผลใช้งาน เราแนะนำให้ ตั้งค่านี้อยู่ที่ Enable สำหรับการตั้งค่า คุณจะต้องนำเข้า CA Certificate ไปยังเครื่องพิมพ์
Search Timeout (sec)	กำหนดระยะเวลาสำหรับการค้นหาทั้งหมดเวลาระหว่าง 5 และ 300

รายการ	การตั้งค่าและคำอธิบาย
Authentication Method	เลือกวิธีหนึ่งใดต่อไปนี้ หากคุณเลือก Kerberos Authentication ให้เลือก Kerberos Settings เพื่อทำการตั้งค่าสำหรับ Kerberos ในการดำเนินการ Kerberos Authentication จะต้องมีสภาพแวดล้อมดังต่อไปนี้ <input type="checkbox"/> เครื่องพิมพ์และเซิร์ฟเวอร์ DNS สามารถสื่อสารกัน <input type="checkbox"/> เวลาของการซิงค์เครื่องพิมพ์ เซิร์ฟเวอร์ KDC และเซิร์ฟเวอร์ที่จำเป็นสำหรับการตรวจรับรองความถูกต้อง (เซิร์ฟเวอร์ LDAP, เซิร์ฟเวอร์ SMTP, เซิร์ฟเวอร์ไฟล์) <input type="checkbox"/> เมื่อเซิร์ฟเวอร์บริการถูกมอบหมายเป็นที่อยู่ IP แล้ว FQDN ของเซิร์ฟเวอร์บริการถูกลบทะเบียนบนพื้นที่การค้นหาย้อนกลับของเซิร์ฟเวอร์ DNS
Kerberos Realm to be Used	หากคุณเลือก Kerberos Authentication สำหรับ Authentication Method ให้เลือกการตรวจสอบรหัสประจำตัวของผู้ใช้ Kerberos ที่คุณต้องการใช้
Administrator DN / User Name	ป้อนชื่อผู้ใช้สำหรับเซิร์ฟเวอร์ LDAP ไม่เกิน 128 ตัวอักษรในรูปแบบ Unicode (UTF-8) คุณไม่สามารถใช้ตัวอักษรควบคุม เช่น 0x00–0x1F และ 0x7F การตั้งค่านี้ไม่ได้ใช้เมื่อเลือก Anonymous Authentication เป็น Authentication Method หากคุณไม่ได้ระบุสิ่งนี้ ให้เว้นว่างไว้
Password	ป้อนรหัสผ่านสำหรับการตรวจรับรองความถูกต้องของเซิร์ฟเวอร์ LDAP ไม่เกิน 128 ตัวอักษรในรูปแบบ Unicode (UTF-8) คุณไม่สามารถใช้ตัวอักษรควบคุม เช่น 0x00–0x1F และ 0x7F การตั้งค่านี้ไม่ได้ใช้เมื่อเลือก Anonymous Authentication เป็น Authentication Method หากคุณไม่ได้ระบุสิ่งนี้ ให้เว้นว่างไว้

การตั้งค่า Kerberos

หากคุณเลือก **Kerberos Authentication** สำหรับ **Authentication Method** ของ **LDAP Server > Basic** ให้ทำการตั้งค่า Kerberos ต่อไปนี้จากแท็บ **Network > Kerberos Settings** คุณสามารถลงทะเบียนได้สูงสุด 10 การตั้งค่าสำหรับค่า Kerberos

รายการ	การตั้งค่าและคำอธิบาย
Realm (Domain)	ป้อนรหัสผ่านสำหรับการรับรองความถูกต้องเซิร์ฟเวอร์ Kerberos ไม่เกิน 255 ตัวอักษรในแบบ ASCII (0x20–0x7E) หากคุณไม่ได้ลงทะเบียนสิ่งนี้ ให้เว้นว่างไว้
KDC Address	ป้อนที่อยู่ของเซิร์ฟเวอร์การตรวจรับรองความถูกต้อง Kerberos ป้อนตัวอักษรไม่เกิน 255 ตัวของทั้ง IPv4, IPv6 หรือรูปแบบ FQDN หากคุณไม่ได้ลงทะเบียนสิ่งนี้ ให้เว้นว่างไว้
Port Number (Kerberos)	ป้อนหมายเลขพอร์ตเซิร์ฟเวอร์ Kerberos ระหว่าง 1 และ 65535

การกำหนดการตั้งค่าค้นหาเซิร์ฟเวอร์ LDAP

เมื่อคุณตั้งค่าการค้นหา คุณสามารถใช้ที่อยู่อีเมลและหมายเลขแฟกซ์ที่ลงทะเบียนไว้ในเซิร์ฟเวอร์ LDAP ได้

1. เข้าไปที่ Web Config แล้วเลือกแท็บ **Network > LDAP Server > Search Settings**
2. ป้อนค่าสำหรับแต่ละรายการ
3. คลิกที่ **OK** เพื่อแสดงผลลัพธ์การตั้งค่า
การตั้งค่าที่คุณเลือกจะแสดงขึ้นมา

รายการการตั้งค่าค้นหาเซิร์ฟเวอร์ LDAP

รายการ	การตั้งค่าและคำอธิบาย
Search Base (Distinguished Name)	หากคุณต้องการค้นหาโดเมนที่กำหนดเอง ให้ระบุชื่อโดเมนของเซิร์ฟเวอร์ LDAP ป้อนระหว่าง 0 และ 128 ตัวอักษรในรูปแบบ Unicode (UTF-8) หากคุณไม่ได้ค้นหาตัวแปรคุณสมบัติที่กำหนดเอง ให้เว้นว่างไว้ ตัวอย่างของไดเรกทอรีในเครื่อง: dc=server,dc=local
Number of search entries	ระบุจำนวนของรายการการค้นหาหาระหว่าง 5 และ 500 จำนวนที่ระบุของรายการการค้นหาถูกบันทึกไว้และแสดงขึ้นมาชั่วคราว แม้ว่าจำนวนของรายการการค้นหามากกว่าจำนวนที่ระบุไว้ และมีข้อความแจ้งข้อผิดพลาดปรากฏขึ้นก็ตาม แต่การค้นหายังสามารถเสร็จสมบูรณ์ได้
User name Attribute	ระบุชื่อตัวแปรคุณสมบัติที่จะแสดงผลเมื่อทำการค้นหาชื่อผู้ใช้ ป้อนระหว่าง 1 และ 255 ตัวอักษรในรูปแบบ Unicode (UTF-8) อักษรตัวแรกจะต้องเป็น a-z หรือ A-Z ตัวอย่างเช่น: cn, uid
User name Display Attribute	ระบุชื่อตัวแปรคุณสมบัติที่จะแสดงผลเป็นชื่อผู้ใช้ ป้อนระหว่าง 0 และ 255 ตัวอักษรในรูปแบบ Unicode (UTF-8) อักษรตัวแรกจะต้องเป็น a-z หรือ A-Z ตัวอย่างเช่น: cn, sn
Fax Number Attribute	ระบุชื่อตัวแปรคุณสมบัติที่จะแสดงผลเมื่อทำการค้นหาหมายเลขแฟกซ์ ป้อนการผสมกันระหว่าง 1 และ 255 ตัวอักษรโดยใช้ A-Z, a-z, 0-9 และ - อักษรตัวแรกจะต้องเป็น a-z หรือ A-Z ตัวอย่างเช่น: facsimileTelephoneNumber
Email Address Attribute	ระบุชื่อตัวแปรคุณสมบัติที่จะแสดงผลเมื่อทำการค้นหาที่อยู่อีเมล ป้อนการผสมกันระหว่าง 1 และ 255 ตัวอักษรโดยใช้ A-Z, a-z, 0-9 และ - อักษรตัวแรกจะต้องเป็น a-z หรือ A-Z ตัวอย่างเช่น: mail
Arbitrary Attribute 1 - Arbitrary Attribute 4	คุณสามารถระบุตัวแปรคุณสมบัติแบบกำหนดเองอื่นๆ เพื่อค้นหาได้ ป้อนระหว่าง 0 และ 255 ตัวอักษรในรูปแบบ Unicode (UTF-8) อักษรตัวแรกจะต้องเป็น a-z หรือ A-Z หากคุณไม่ต้องการค้นหาตัวแปรคุณสมบัติแบบกำหนดเอง ให้เว้นว่างไว้ ตัวอย่างเช่น: o, ou

การตรวจสอบการเชื่อมต่อของเซิร์ฟเวอร์ LDAP

ทำการทดสอบการเชื่อมต่อกับเซิร์ฟเวอร์ LDAP โดยใช้ตัวแปรที่กำหนดค่าบน **LDAP Server > Search Settings**

1. เข้าไปที่ Web Config แล้วเลือกแท็บ **Network > LDAP Server > Connection Test**
2. เลือก **Start**

การทดสอบการเชื่อมต่อเริ่มต้น หลังจากการทดสอบ รายงานการตรวจสอบจะปรากฏขึ้น

การอ้างอิงการทดสอบการเชื่อมต่อเซิร์ฟเวอร์ LDAP

ข้อความ	คำอธิบาย
Connection test was successful.	ข้อความนี้ปรากฏขึ้นเมื่อการเชื่อมต่อกับเซิร์ฟเวอร์สำเร็จ

ข้อความ	คำอธิบาย
Connection test failed. Check the settings.	ข้อความนี้ปรากฏขึ้นด้วยเหตุผลต่อไปนี้: <input type="checkbox"/> ที่อยู่เซิร์ฟเวอร์ LDAP หรือหมายเลขพอร์ตไม่ถูกต้อง <input type="checkbox"/> การหมดเวลาเกิดขึ้น <input type="checkbox"/> Do Not Use ถูกเลือกเป็น Use LDAP Server <input type="checkbox"/> หาก Kerberos Authentication ถูกเลือกเป็น Authentication Method การตั้งค่า อย่างเช่น Realm (Domain) , KDC Address และ Port Number (Kerberos) แสดงว่าถูกต้อง
Connection test failed. Check the date and time on your product or server.	ข้อความปรากฏขึ้นเมื่อการเชื่อมต่อล้มเหลวเนื่องจากการตั้งค่าเวลาสำหรับเครื่องพิมพ์และเซิร์ฟเวอร์ LDAP ไม่ตรงกัน
Authentication failed. Check the settings.	ข้อความนี้ปรากฏขึ้นด้วยเหตุผลต่อไปนี้: <input type="checkbox"/> User Name และ/หรือ Password ไม่ถูกต้อง <input type="checkbox"/> หาก Kerberos Authentication ถูกเลือกเป็น Authentication Method อาจตั้งวันที่/เวลาไม่ถูกต้อง
Cannot access the printer until processing is complete.	ข้อความนี้ปรากฏขึ้นเมื่อเครื่องพิมพ์ไม่ว่าง

การเตรียมสำหรับการสแกน

การสแกนโดยใช้แฟงควบคุม

ฟังก์ชันสแกนไปยังโฟลเดอร์เครือข่ายและฟังก์ชันสแกนไปยังอีเมลโดยใช้แฟงควบคุมของเครื่องพิมพ์ รวมถึงการถ่ายโอนผลลัพธ์การสแกนไปยังอีเมล โฟลเดอร์ ฯลฯ จะทำงานโดยการสั่งทำงานจากคอมพิวเตอร์

การตั้งค่าของเซิร์ฟเวอร์และโฟลเดอร์

ชื่อ	การตั้งค่า	สถานที่ตั้ง	ข้อกำหนด
สแกนไปยังโฟลเดอร์เครือข่าย (SMB)	สร้างและตั้งค่าการแชร์ของโฟลเดอร์บนทีก	คอมพิวเตอร์ที่มีตำแหน่งที่ตั้งของโฟลเดอร์บนทีก	บัญชีผู้ใช้ที่มีสิทธิ์ผู้ดูแลระบบของคอมพิวเตอร์ที่สร้างโฟลเดอร์บนทีก
	ปลายทางของสแกนไปยังโฟลเดอร์เครือข่าย (SMB)	การติดต่อกับอุปกรณ์	ชื่อผู้ใช้และรหัสผ่านเพื่อเข้าสู่ระบบคอมพิวเตอร์ที่มีโฟลเดอร์บนทีกและสิทธิ์ในการอัปเดตโฟลเดอร์บนทีก
สแกนไปยังโฟลเดอร์เครือข่าย (FTP)	ตั้งค่าการเข้าสู่ระบบเซิร์ฟเวอร์ FTP	การติดต่อกับอุปกรณ์	ข้อมูลการเข้าสู่ระบบสำหรับเซิร์ฟเวอร์ FTP และสิทธิ์ในการอัปเดตโฟลเดอร์บนทีก
สแกนไปยังอีเมล	การตั้งค่าสำหรับเซิร์ฟเวอร์อีเมล	อุปกรณ์	ข้อมูลการตั้งค่าสำหรับเซิร์ฟเวอร์อีเมล

ชื่อ	การตั้งค่า	สถานที่ตั้ง	ข้อกำหนด
สแกนไปยังระบบคลาวด์	การลงทะเบียนเครื่องพิมพ์ไปยัง Epson Connect	อุปกรณ์	สภาพแวดล้อมการเชื่อมต่ออินเทอร์เน็ต
	การลงทะเบียนผู้ติดต่อไปยัง Epson Connect	บริการ Epson Connect	การลงทะเบียนผู้ใช้และเครื่องพิมพ์ไปยังบริการ Epson Connect
สแกนไปยังคอมพิวเตอร์ (เมื่อใช้ Document Capture Pro Server)	การตั้งค่าโหมดเซิร์ฟเวอร์สำหรับ Document Capture Pro	อุปกรณ์	ที่อยู่ IP ชื่อโฮสต์ หรือ FQDN สำหรับคอมพิวเตอร์ที่มี Document Capture Pro Server ติดตั้งไว้

ข้อมูลที่เกี่ยวข้อง

- ➔ "การตั้งค่าโฟลเดอร์เครือข่ายที่แชร์" บนหน้าที่ 429
- ➔ "การกำหนดค่าเซิร์ฟเวอร์อีเมล" บนหน้าที่ 425

การใช้ Document Capture Pro Server

การใช้ Document Capture Pro Server คุณสามารถจัดการวิธีการจัดเรียง บันทึกรูปแบบ และส่งต่อปลายทางของผลลัพธ์การสแกนที่ส่งทำงานจากแผงควบคุมเครื่องพิมพ์ได้ คุณสามารถเรียกใช้และสั่งทำงานที่ลงทะเบียนไว้ก่อนหน้านี้บนเซิร์ฟเวอร์ได้จากแผงควบคุมของเครื่องพิมพ์ได้

ติดตั้งบนคอมพิวเตอร์เซิร์ฟเวอร์

สำหรับข้อมูลเพิ่มเติมเกี่ยวกับ Document Capture Pro Server โปรดติดต่อสำนักงานของ Epson ในท้องถิ่นของท่าน

การตั้งค่าโหมดเซิร์ฟเวอร์

สำหรับการใช้ Document Capture Pro Server ให้ตั้งค่าดังต่อไปนี้

1. เข้าไปที่ Web Config แล้วเลือกแท็บ **Scan/Copy > Document Capture Pro**
2. เลือก **Server Mode** สำหรับ **Mode**
3. ป้อนที่อยู่ของเซิร์ฟเวอร์ที่มี Document Capture Pro Server ติดตั้งไว้สำหรับ **Server Address**
 ป้อนตัวอักษรระหว่าง 2 ถึง 255 ของทั้ง IPv4, IPv6 ชื่อโฮสต์ หรือรูปแบบ FQDN สำหรับรูปแบบ FQDN คุณสามารถใช้ตัวอักษรตัวเลขผสมตัวอักษรในแบบ ASCII (0x20-0x7E) และ "-" ยกเว้นการเริ่มต้นและลงท้ายของที่อยู่
4. คลิกที่ **OK**
 เครือข่ายจะถูกเชื่อมต่อใหม่ จากนั้นการตั้งค่าจะถูกเปิดใช้งาน

การสแกนจากเครื่องคอมพิวเตอร์

ติดตั้งซอฟต์แวร์และตรวจสอบว่าบริการสแกนเครือข่ายถูกเปิดใช้งานเพื่อให้สแกนผ่านเครือข่ายจากเครื่องคอมพิวเตอร์

ซอฟต์แวร์ที่จะติดตั้ง

Epson Scan 2

นี่คือไดรเวอร์สแกนเนอร์หากคุณใช้อุปกรณ์จากคอมพิวเตอร์ ให้ติดตั้งบนคอมพิวเตอร์ไคลเอ็นต์แต่ละเครื่องหาก Document Capture Pro/Document Capture ถูกติดตั้งไว้ คุณสามารถทำงานที่กำหนดไว้ไปยังปุ่มของอุปกรณ์ได้

หากใช้งาน EpsonNet SetupManager ไดรเวอร์เครื่องพิมพ์ก็จะถูกแจกจ่ายไปเป็นแพคเกจด้วย

Document Capture Pro (Windows)/Document Capture (Mac OS)

โปรแกรมได้รับการติดตั้งบนคอมพิวเตอร์ไคลเอ็นต์งานที่ได้ลงทะเบียนไว้บนคอมพิวเตอร์ระบบเครือข่ายที่ Document Capture Pro/Document Capture ติดตั้งไว้สามารถเรียกดูและเรียกใช้จากแผงควบคุมของอุปกรณ์ได้

คุณสามารถสแกนจากคอมพิวเตอร์ผ่านเครือข่ายEpson Scan 2 เป็นโปรแกรมที่จำเป็นสำหรับสแกนงาน

การยืนยันว่าได้เปิดใช้งานการสแกนเครือข่าย

คุณสามารถตั้งค่าบริการสแกนเครือข่ายเมื่อคุณสแกนจากคอมพิวเตอร์ไคลเอ็นต์ผ่านเครือข่ายการตั้งค่าเริ่มต้นถูกเปิดใช้งาน

1. เข้าไปที่ Web Config แล้วเลือกแท็บ **Scan/Copy > Network Scan**

2. ตรวจสอบให้แน่ใจว่าเลือกไว้ที่ **Enable scanning** ของ **EPSON Scan**

หากเลือกการนี้ไว้ นั่นคืองานนี้เสร็จสมบูรณ์เปิด Web Config

หากล้างออกแล้ว ให้เลือกและไปที่ขั้นตอนถัดไป

3. คลิกที่ **Next**

4. คลิกที่ **OK**

เครือข่ายจะถูกเชื่อมต่อใหม่ จากนั้นการตั้งค่าจะถูกเปิดใช้งาน

ข้อมูลที่เกี่ยวข้อง

➔ ["การรัน Web Config บนเว็บเบราว์เซอร์" บนหน้าที่ 350](#)

การทำให้คุณสมบัติแฟกซ์พร้อมใช้งาน (เครื่องพิมพ์ที่รองรับแฟกซ์เท่านั้น)

ก่อนการใช้งานคุณสมบัติการแฟกซ์

ตั้งค่าต่อไปนี้เพื่อใช้งานคุณสมบัติการแฟกซ์

เชื่อมต่อเครื่องพิมพ์เข้ากับสายโทรศัพท์อย่างถูกต้อง และถ้าจำเป็นให้เชื่อมต่อโทรศัพท์ด้วย

ดำเนินการตาม [ตัวช่วยสร้างการตั้งค่าแฟกซ์](#) ให้เสร็จสิ้น ซึ่งจำเป็นต้องใช้เพื่อทำการตั้งค่าพื้นฐาน

ตั้งคารายการต่อไปนี้ตามที่จำเป็น

การตั้งค่าปลายทางเอาท์พุทและค่าที่เกี่ยวข้อง เช่น การตั้งค่าเครือข่าย และการตั้งค่าเซิร์ฟเวอร์เมล

การลงทะเบียน [รายชื่อ](#)

[การตั้งค่าผู้ใช้](#) ที่กำหนดค่าเริ่มต้นสำหรับรายการเมนู แฟกซ์

- ❑ การตั้งค่ารายงาน เพื่อพิมพ์รายงานเมื่อแฟกซ์ถูกส่ง ได้รับ หรือส่งต่อแล้ว

ข้อมูลที่เกี่ยวข้อง

- ➔ “การเชื่อมต่อเครื่องพิมพ์เข้ากับสายโทรศัพท์” บนหน้าที่ 459
- ➔ “การทำให้เครื่องพิมพ์พร้อมสำหรับการส่งและรับแฟกซ์” บนหน้าที่ 462
- ➔ “การทำให้เครื่องพิมพ์พร้อมสำหรับการส่งและรับแฟกซ์” บนหน้าที่ 462
- ➔ “การตั้งค่าแฟกซ์ (เครื่องพิมพ์ที่รองรับแฟกซ์เท่านั้น)” บนหน้าที่ 361
- ➔ “การกำหนดค่าเซิร์ฟเวอร์อีเมล” บนหน้าที่ 425
- ➔ “การตั้งค่าโพลเดอร์เครือข่ายที่แชร์” บนหน้าที่ 429
- ➔ “การทำให้รายชื่อผู้ติดต่อพร้อมใช้งาน” บนหน้าที่ 445
- ➔ “การตั้งค่ารายงาน” บนหน้าที่ 373

การเชื่อมต่อเครื่องพิมพ์เข้ากับสายโทรศัพท์

สายโทรศัพท์ที่เข้ากันได้

คุณสามารถใช้เครื่องพิมพ์ผ่านสายโทรศัพท์ระบบอนาล็อกมาตรฐาน (PSTN = Public Switched Telephone Network) และระบบ PBX (Private Branch Exchange) ระบบโทรศัพท์.

คุณอาจไม่สามารถใช้เครื่องพิมพ์กับสายโทรศัพท์หรือระบบต่อไปนี้ได้

- ❑ สายโทรศัพท์แบบ VoIP เช่น บริการ DSL หรือเส้นใยแก้วนำแสงแบบดิจิทัล
- ❑ สายโทรศัพท์แบบดิจิทัล (ISDN)
- ❑ ระบบโทรศัพท์ PBX บางชนิด
- ❑ เมื่ออะแดปเตอร์อย่างเช่น อะแดปเตอร์ของหัวต่อ อะแดปเตอร์ VoIP ตัวแยก หรือ เราท์เตอร์ DSL ถูกเชื่อมต่อระหว่างหัวเสียบผนังของสายโทรศัพท์และเครื่องพิมพ์

การเชื่อมต่อเครื่องพิมพ์เข้ากับสายโทรศัพท์

เชื่อมต่อเครื่องพิมพ์เข้ากับแจ็คโทรศัพท์ที่ผนังโดยใช้สายเคเบิลโทรศัพท์ RJ-11 (6P2C) ในขณะที่เชื่อมต่อโทรศัพท์ไปยังเครื่องพิมพ์ ใช้สายเคเบิลโทรศัพท์ RJ-11 (6P2C) เส้นที่สอง

ขึ้นอยู่กับพื้นที่ สายโทรศัพท์อาจจะให้มาพร้อมกับเครื่องพิมพ์ ถ้าหากให้มาด้วย ให้ใช้สายที่ให้มานั้น

คุณอาจจำเป็นต้องทำการเชื่อมต่อสายโทรศัพท์เข้ากับอะแดปเตอร์ที่ให้มาสำหรับประเทศหรือภูมิภาคของคุณ

หมายเหตุ:

ถอดฝาปิดของพอร์ต EXT. ของเครื่องพิมพ์ออกเมื่อทำการเชื่อมต่อโทรศัพท์ของคุณเข้ากับเครื่องพิมพ์เท่านั้น อย่าถอดฝาปิดออก ถ้าคุณไม่ได้ทำการเชื่อมต่อโทรศัพท์ของคุณ

ในพื้นที่ที่มีฟ้าแลบเกิดขึ้น เราขอแนะนำให้คุณใช้ตัวป้องกันไฟกระชากด้วย

การเชื่อมต่อเข้ากับระบบสายโทรศัพท์มาตรฐาน (PSTN) หรือ PBX

ทำการเชื่อมต่อสายโทรศัพท์จากขั้วเสียบที่ผนังหรือพอร์ตแบบ PBX เข้ากับพอร์ต LINE ที่อยู่ด้านหลังของเครื่องพิมพ์

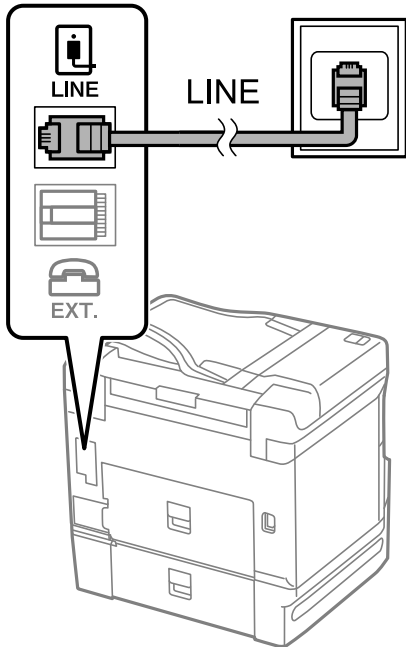

การเชื่อมต่อเข้ากับ DSL หรือ ISDN

ทำการเชื่อมต่อสายโทรศัพท์จากโมเด็ม DSL หรืออะแดปเตอร์ขั้วต่อ ISDN เข้ากับพอร์ต LINE ที่อยู่ด้านหลังของเครื่องพิมพ์ ดูที่เอกสารที่ให้มาเกี่ยวกับโมเด็มหรืออะแดปเตอร์สำหรับรายละเอียดเพิ่มเติม

หมายเหตุ:

ถ้าโมเด็ม DSL ของคุณไม่ได้ติดตั้งตัวกรอง DSL แบบในตัว ให้เชื่อมต่อตัวกรอง DSL แบบแยกจากกัน

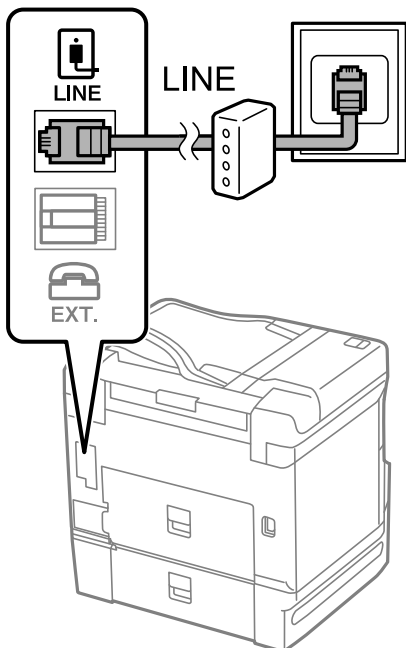

การเชื่อมต่ออุปกรณ์โทรศัพท์ของคุณเข้ากับเครื่องพิมพ์

เมื่อใช้เครื่องพิมพ์และโทรศัพท์ของคุณบนสายโทรศัพท์เส้นเดียว ให้เชื่อมต่อโทรศัพท์เข้ากับเครื่องพิมพ์

หมายเหตุ:

- ❑ ถ้าอุปกรณ์โทรศัพท์ของคุณมีฟังก์ชันการแฟกซ์ ให้ปิดการทำงานของฟังก์ชันการแฟกซ์ก่อนทำการเชื่อมต่อ ดูคู่มือที่ให้มาพร้อมกับอุปกรณ์โทรศัพท์สำหรับรายละเอียดต่าง ๆ ทั้งนี้ขึ้นอยู่กับรุ่นอุปกรณ์โทรศัพท์ของคุณ ฟังก์ชันแฟกซ์ไม่สามารถปิดใช้งานได้อย่างสมบูรณ์ ทำให้คุณไม่สามารถใช้เป็นโทรศัพท์ภายนอก
- ❑ หากคุณเชื่อมต่อกับเครื่องตอบรับ ตรวจสอบให้แน่ใจว่าการตั้งค่า **สัญญาณเรียกเข้าเพื่อรับสาย** ของเครื่องพิมพ์ถูกตั้งค่าสูงกว่าจำนวนเสียงเรียกเข้าที่ตั้งไว้ให้กับเครื่องตอบรับของคุณสำหรับการรับสาย

1. ถอดฝาปิดออกจากพอร์ตของ EXT. ที่อยู่ด้านหลังเครื่องพิมพ์

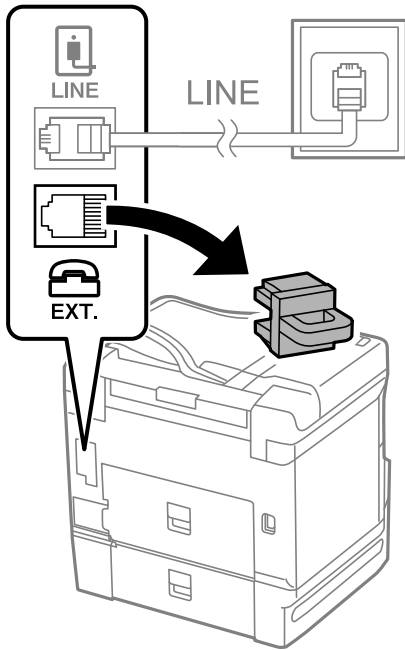

2. เชื่อมต่ออุปกรณ์โทรศัพท์และพอร์ต EXT. เข้ากับสายเคเบิลของโทรศัพท์

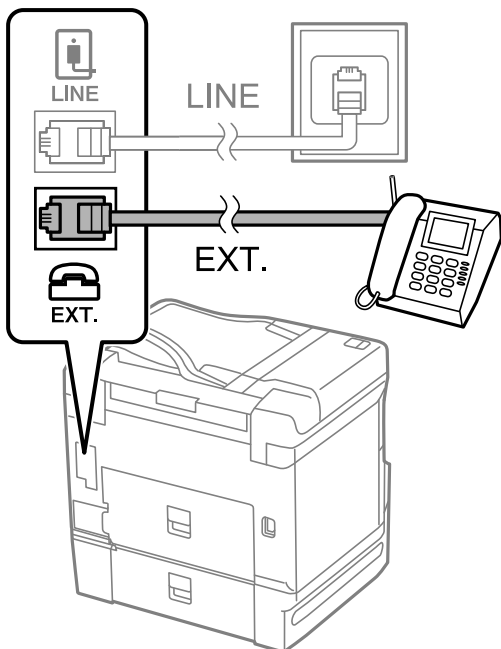

หมายเหตุ:

เมื่อแบ่งปันใช้สายโทรศัพท์เส้นเดียวกัน ตรวจสอบให้แน่ใจว่าคุณได้เชื่อมต่ออุปกรณ์โทรศัพท์เข้ากับพอร์ EXT. ของเครื่องพิมพ์ ถ้าทำการแยกสายในการเชื่อมต่ออุปกรณ์โทรศัพท์และเครื่องพิมพ์แยกจากกัน โทรศัพท์และเครื่องพิมพ์จะทำงานอย่างไม่ต้อง

3. เลือก แฟกซ์ จากหน้าจอหลัก

4. ยกหูโทรศัพท์ขึ้นมา

หากข้อความแจ้งเริ่มการส่งหรือการรับแฟกซ์ปรากฏขึ้นตามที่แสดงในหน้าจอต่อไปนี้ แสดงว่าการเชื่อมต่อเสร็จสมบูรณ์

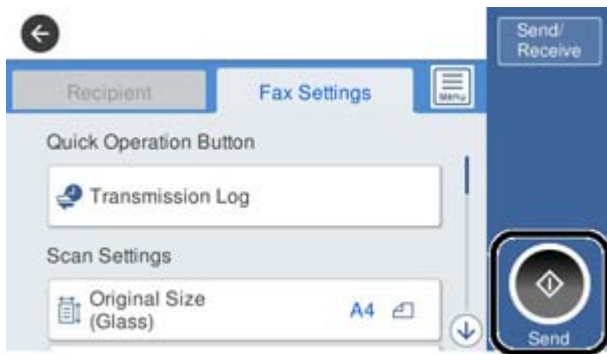

ข้อมูลที่เกี่ยวข้อง

- ➔ "การทำให้เครื่องพิมพ์พร้อมสำหรับการส่งและรับแฟกซ์" บนหน้าที่ 462
- ➔ "การตั้งค่าเพื่อใช้งานเครื่องดอรับ" บนหน้าที่ 465
- ➔ "การตั้งค่าให้ทำงานการรับแฟกซ์เฉพาะโทรศัพท์ที่เชื่อมต่อเท่านั้น" บนหน้าที่ 465
- ➔ "โหมดการรับ:" บนหน้าที่ 363

การทำให้เครื่องพิมพ์พร้อมสำหรับการส่งและรับแฟกซ์

ตัวช่วยสร้างการตั้งค่าแฟกซ์ กำหนดค่าคุณสมบัติแฟกซ์พื้นฐานเพื่อให้เครื่องพิมพ์พร้อมสำหรับการรับและการส่งแฟกซ์

ตัวช่วยสร้างถูกแสดงผลออกมาโดยอัตโนมัติเมื่อเครื่องพิมพ์ถูกเปิดเป็นครั้งแรก นอกจากนี้คุณยังสามารถแสดงผลตัวช่วยสร้างได้ด้วยตนเองจากแผงควบคุมของเครื่องพิมพ์ คุณจำเป็นต้องเรียกใช้ตัวช่วยสร้างอีกครั้งในกรณีที่ตัวช่วยสร้างถูกข้ามไปเมื่อเครื่องพิมพ์ถูกเปิดครั้งแรกหรือเมื่อสภาพแวดล้อมการเชื่อมต่อมีการเปลี่ยนแปลง

- รายการต่อไปนี้เป็นการที่คุณสามารถตั้งค่าผ่านตัวช่วยสร้าง
 - หัวกระดาษ (หมายเลขโทรศัพท์ของคุณ และ ส่วนหัวแฟกซ์)
 - โหมดการรับ (อัตโนมัติ หรือ กำหนดเอง)
 - การตั้งค่า Distinctive Ring Detection (DRD)
- รายการต่อไปนี้ถูกตั้งค่าโดยอัตโนมัติตามสภาพแวดล้อมการเชื่อมต่อ
 - โหมดโทรออก (เช่น เสียง หรือ แบบหมุน)
- รายการอื่น ๆ ใน การตั้งค่าพื้นฐาน ยังคงอยู่ตามเดิม

ข้อมูลที่เกี่ยวข้อง

- ➔ "การตั้งค่าพื้นฐาน" บนหน้าที่ 362

การทำให้เครื่องพิมพ์พร้อมสำหรับการรับและการส่งแฟกซ์ (การใช้ ตัวช่วยสร้างการตั้งค่าแฟกซ์)

1. เลือก การตั้งค่า บนหน้าจอหลักบนแผงควบคุมของเครื่องพิมพ์ จากนั้นเลือก การตั้งค่าทั่วไป > การตั้งค่าแฟกซ์ > ตัวช่วยสร้างการตั้งค่าแฟกซ์.

2. ปฏิบัติตามคำแนะนำบนหน้าจอ ป้อนชื่อผู้ส่ง เช่น ชื่อบริษัทของคุณ หมายเลขแฟกซ์ของคุณ

หมายเหตุ:

ชื่อผู้ส่งของคุณและหมายเลขแฟกซ์จะปรากฏเป็นหัวกระดาษสำหรับแฟกซ์ออก

3. ทำการตั้งค่าการตรวจจับสัญญาณเรียกเข้าที่แตกต่างกัน (DRD)

ถ้าคุณได้สมัครสมาชิกไว้กับบริการสัญญาณที่แตกต่างกันจากบริษัทบริการโทรศัพท์ของคุณ:

ไปที่หน้าจอถัดไป แล้วเลือกรูปแบบสัญญาณเรียกเข้าที่จะใช้กับแฟกซ์ขาเข้า

เมื่อคุณแตะที่รายการใดๆ ยกเว้น ทั้งหมด, โหมดการรับ จะถูกตั้งค่าไปที่ อัตโน มติ และคุณสามารถไปที่หน้าจอถัดไปที่คุณสามารถตรวจสอบการตั้งค่าที่ทำไป

ถ้าคุณไม่ได้สมัครใช้งานบริการสัญญาณที่แตกต่างกันจากบริษัทบริการโทรศัพท์ของคุณ หรือคุณไม่จำเป็นต้องตั้งค่าตัวเลือกนี้:

ข้ามการตั้งค่านี้และไปที่หน้าจอที่คุณสามารถตรวจสอบการตั้งค่าที่ทำไป

หมายเหตุ:

บริการสัญญาณเสียงดิ่งที่แตกต่างกัน นำเสนอโดยบริษัทผู้บริการโทรศัพท์หลายแห่ง (ชื่อบริการแตกต่างกันไปแล้วแต่บริษัท) ทำให้คุณมีหมายเลขโทรศัพท์หลายหมายเลขบนสายโทรศัพท์ แต่ละหมายเลขถูกกำหนดให้มีรูปแบบสัญญาณเสียงดิ่งที่ต่างกัน คุณสามารถใช้หนึ่งหมายเลขของการโทรเข้าแบบมีเสียงและหมายเลขอื่นๆ สำหรับการโทรเข้าสำหรับแฟกซ์ได้ เลือกรูปแบบสัญญาณเสียงดิ่งให้แก่การโทรของแฟกซ์ใน **DRD**

ขึ้นอยู่กับภูมิภาค **เปิด** และ **ปิด** จะแสดงออกมาเป็นตัวเลือก **DRD** เลือกที่ **เปิด** เพื่อใช้คุณสมบัติสัญญาณเสียงดิ่งที่แตกต่างกัน

4. ทำการตั้งค่า โหมดการรับ

ถ้าคุณไม่จำเป็นต้องเชื่อมต่ออุปกรณ์โทรศัพท์เข้ากับเครื่องพิมพ์:

เลือก **ไม่**

โหมดการรับ ถูกตั้งค่าเป็น **อัตโน มติ**

ถ้าคุณจำเป็นต้องเชื่อมต่ออุปกรณ์โทรศัพท์เข้ากับเครื่องพิมพ์:

เลือก **ใช่** จากนั้นเลือกว่าจะรับแฟกซ์โดยอัตโนมติหรือไม่

5. ตรวจสอบการตั้งค่าที่คุณทำบนหน้าจอที่แสดงขึ้นมา จากนั้นไปยังหน้าจอถัดไป

สำหรับการปรับแก้หรือเปลี่ยนแปลงการตั้งค่าให้แตะ 

6. ตรวจสอบการเชื่อมต่อแฟกซ์โดยเลือกที่ **เริ่มการตรวจสอบ** จากนั้นเลือก **พิมพ์** เพื่อพิมพ์รายงานสถานะการเชื่อมต่อ

หมายเหตุ:

ถ้ามีข้อผิดพลาดใดๆ ถูกรายงานออกมา ให้ปฏิบัติตามคำแนะนำบนรายงานเพื่อแก้ปัญหา

หากหน้าจอ **เลือกชนิดสาย** แสดงขึ้นมา ให้เลือกประเภทของสาย

- เมื่อคุณได้เชื่อมต่อเครื่องพิมพ์กับระบบโทรศัพท์ **PBX** หรืออะแดปเตอร์ของข้อต่อแล้ว ให้เลือก **PBX**

- เมื่อคุณเชื่อมต่อเครื่องพิมพ์เข้ากับสายโทรศัพท์มาตรฐาน (**PSTN**) แล้วเลือก **ตรวจไม่พบ** บนหน้าจอ **การยืนยัน** ที่แสดงขึ้นมา อย่างไรก็ตาม การตั้งค่านี้เป็น **ตรวจไม่พบ** อาจจะทำให้เครื่องพิมพ์ข้ามตัวเลขหลักแรกของหมายเลขแฟกซ์ขณะที่โทรออกและส่งแฟกซ์ไปยังหมายเลขที่ผิดได้

ข้อมูลที่เกี่ยวข้อง

- ➔ “การเชื่อมต่อเครื่องพิมพ์เข้ากับสายโทรศัพท์” บนหน้าที่ 459
- ➔ “การตั้งค่าเพื่อใช้งานเครื่องตอบรับ” บนหน้าที่ 465
- ➔ “โหมดการรับ:” บนหน้าที่ 363
- ➔ “การตั้งค่าให้ทำงานการรับแฟกซ์เฉพาะโทรศัพท์ที่เชื่อมต่อเท่านั้น” บนหน้าที่ 465
- ➔ “การตั้งค่าพื้นฐาน” บนหน้าที่ 362

การทำการตั้งค่าสำหรับคุณสมบัติแฟกซ์ของเครื่องพิมพ์ตามลักษณะการใช้งาน

คุณสามารถกำหนดค่าคุณสมบัติแฟกซ์ของเครื่องพิมพ์แต่ละรายการโดยใช้แผงควบคุมของเครื่องพิมพ์ตามลักษณะการใช้งาน การตั้งค่านี้กระทำโดยการใช้ **ตัวช่วยสร้างการตั้งค่าแฟกซ์** ที่สามารถเปลี่ยนแปลงได้ด้วย สำหรับรายละเอียดเพิ่มเติม โปรดดูเมนู **การตั้งค่าแฟกซ์**

หมายเหตุ:

- ❑ การใช้ **Web Config** คุณสามารถกำหนดค่าคุณสมบัติแฟกซ์ของเครื่องพิมพ์ได้
- ❑ เมื่อคุณใช้ **Web Config** เพื่อแสดงเมนู **การตั้งค่าแฟกซ์** ส่วนติดต่อผู้ใช้และตำแหน่งที่ตั้งอาจมีความแตกต่างกันเล็กน้อยเมื่อเปรียบเทียบกับแผงควบคุมของเครื่องพิมพ์

ข้อมูลที่เกี่ยวข้อง

- ➔ “การตั้งค่าแฟกซ์ (เครื่องพิมพ์ที่รองรับแฟกซ์เท่านั้น)” บนหน้าที่ 361
- ➔ “การรับแฟกซ์ขาเข้า” บนหน้าที่ 138
- ➔ “การทำการตั้งค่าสำหรับระบบโทรศัพท์แบบ PBX” บนหน้าที่ 464
- ➔ “การทำการตั้งค่าเมื่อคุณเชื่อมต่อกับอุปกรณ์โทรศัพท์” บนหน้าที่ 465
- ➔ “การตั้งค่าเพื่อบันทึกและส่งต่อแฟกซ์ขาเข้า” บนหน้าที่ 466
- ➔ “ทำการตั้งค่าเพื่อบันทึกและส่งต่อแฟกซ์ขาเข้าด้วยเงื่อนไขที่ระบุ” บนหน้าที่ 469
- ➔ “ทำการตั้งค่าสำหรับการบล็อกแฟกซ์ขยะ” บนหน้าที่ 473
- ➔ “การทำการตั้งค่าให้ส่งและรับแฟกซ์บนคอมพิวเตอร์” บนหน้าที่ 473

การทำการตั้งค่าสำหรับระบบโทรศัพท์แบบ PBX

กระทำได้ต่อไปนี้ในการตั้งค่าเมื่อใช้เครื่องพิมพ์ในสำนักงานที่ใช้การต่อขยายและต้องใช้รหัสผ่านสำหรับต่อสายนอก เช่น 0 และ 9 เพื่อให้ต่อสายนอกได้

1. เลือก **การตั้งค่า** จากหน้าจอหลัก
2. เลือก **การตั้งค่าทั่วไป** > **การตั้งค่าแฟกซ์** > **การตั้งค่าพื้นฐาน**
3. เลือก **ประเภทสาย** จากนั้นเลือก **PBX**
4. เมื่อส่งแฟกซ์ไปยังหมายเลขแฟกซ์ภายนอกโดยใช้ # (รหัสต่อ) แทนรหัสการเชื่อมต่อภายนอกจริง ให้เลือกที่กล่อง **รหัสการเข้าถึง** จากนั้นเลือก **ใช่**

เครื่องหมาย # ที่ป้อนแทนรหัสการเข้าถึงจริง ถูกแทนด้วยรหัสการเชื่อมต่อที่จัดเก็บไว้เมื่อโทรออก การใช้ # จะช่วยในการหลีกเลี่ยงปัญหาการเชื่อมต่อเมื่อทำการเชื่อมต่อไปยังสายภายนอก

หมายเหตุ:

คุณไม่สามารถส่งแฟกซ์ไปยังผู้รับใน **รายชื่อ** ที่มีรหัสการเชื่อมต่อภายนอก เช่น 0 และ 9 ตั้งค่าไว้

หากคุณมีผู้รับที่ลงทะเบียนไว้ใน **รายชื่อ** โดยใช้รหัสการเชื่อมต่อภายนอก เช่น 0 หรือ 9 ให้กำหนดค่า **รหัสการเข้าถึง** ไปที่ **ห้ามใช้** มิฉะนั้น คุณจะต้องเปลี่ยนแปลงรหัสเป็น # ใน **รายชื่อ**

5. แตะกล่องป้อนเข้า **รหัสการเข้าถึง** ป้อนรหัสผ่านเข้าที่ใช้กับระบบโทรศัพท์ของคุณ และหลังจากนั้น กดปุ่มตกลง
6. เลือกที่ **ตกลง** เพื่อเปลี่ยนแปลงการตั้งค่า
รหัสผ่านเข้าจะถูกเก็บไว้ในเครื่องพิมพ์

การทำการตั้งค่าเมื่อคุณเชื่อมต่อกับอุปกรณ์โทรศัพท์

การตั้งค่าเพื่อใช้งานเครื่องตอบรับ

คุณจำเป็นต้องทำการตั้งค่าเพื่อใช้งานเครื่องตอบรับ

1. เลือก **การตั้งค่า** บนหน้าจอหลักบนแผงควบคุมของเครื่องพิมพ์
2. เลือก **การตั้งค่าทั่วไป > การตั้งค่าแฟกซ์ > การตั้งค่าพื้นฐาน**
3. ตั้งค่า **โหมดการรับ** ไปที่ **อัตโนมัติ**
4. ตั้งค่าการตั้งค่า **สัญญาณเรียกเข้าเพื่อรับสาย** ของเครื่องพิมพ์ไปที่จำนวนครั้งที่สูงกว่าของจำนวนครั้งการส่งสัญญาณเสียงสำหรับเครื่องตอบรับ

ถ้าตั้งค่า **สัญญาณเรียกเข้าเพื่อรับสาย** ต่ำกว่าจำนวนครั้งการส่งสัญญาณเสียง เครื่องตอบรับจะไม่สามารถรับการโทรผ่านเสียงเพื่อบันทึกข้อความเสียงได้ ดูคู่มือที่ให้มาพร้อมกับเครื่องตอบรับสำหรับการตั้งค่า

การตั้งค่า **สัญญาณเรียกเข้าเพื่อรับสาย** ของเครื่องพิมพ์อาจจะไม่ถูกแสดงออกมาขึ้นอยู่กับภูมิภาค

ข้อมูลที่เกี่ยวข้อง

➔ **"การตั้งค่าพื้นฐาน"** บนหน้าที่ 362

การตั้งค่าให้ทำงานการรับแฟกซ์เฉพาะโทรศัพท์ที่เชื่อมต่อเท่านั้น

คุณสามารถเริ่มการรับแฟกซ์ขาเข้าโดยการยกหูโทรศัพท์และใช้งานโทรศัพท์อย่างเดียวโดยไม่ต้องใช้งานเครื่องพิมพ์เลยก็ได้

คุณสมบัติ **การรับระยะไกล** มีให้ใช้สำหรับโทรศัพท์ที่รองรับการโทรออกแบบมีเสียง

1. เลือก **การตั้งค่า** บนหน้าจอหลักบนแผงควบคุมของเครื่องพิมพ์
2. เลือก **การตั้งค่าทั่วไป > การตั้งค่าแฟกซ์ > การตั้งค่าพื้นฐาน > การรับระยะไกล**
3. แตะ **การรับระยะไกล** เพื่อตั้งค่านี้ออกไปที่ **เปิด**
4. เลือก **รหัสเริ่ม** ป้อนรหัสสองหลัก (คุณสามารถป้อนตัวเลข 0 ถึง 9, *, และ #) จากนั้นแตะ **ตกลง**
5. เลือกที่ **ตกลง** เพื่อเปลี่ยนแปลงการตั้งค่า

ข้อมูลที่เกี่ยวข้อง

➔ **"การตั้งค่าพื้นฐาน"** บนหน้าที่ 362

การตั้งค่าเพื่อบันทึกและส่งต่อแฟกซ์ขาเข้า

เครื่องพิมพ์ถูกตั้งค่าให้พิมพ์แฟกซ์ขาเข้าตามค่าเริ่มต้น นอกจากการพิมพ์แล้ว คุณสามารถตั้งค่าให้เครื่องพิมพ์บันทึกและ/หรือส่งต่อแฟกซ์ขาเข้า

หมายเหตุ:

รวมไปถึงการใช้แผงควบคุมของเครื่องพิมพ์เพื่อทำการตั้งค่าโดยใช้ Web Config

ข้อมูลที่เกี่ยวข้อง

- ➔ "การตั้งค่าการบันทึกสำหรับรับแฟกซ์" บนหน้าที่ 466
- ➔ "การตั้งค่าการส่งต่อสำหรับรับแฟกซ์" บนหน้าที่ 467
- ➔ "การตั้งค่าเพื่อบันทึกสำหรับการรับแฟกซ์ด้วยเงื่อนไขที่ระบุ" บนหน้าที่ 469
- ➔ "การตั้งค่าเพื่อส่งต่อสำหรับการรับแฟกซ์ด้วยเงื่อนไขที่ระบุ" บนหน้าที่ 471

การตั้งค่าการบันทึกสำหรับรับแฟกซ์

คุณสามารถทำการตั้งค่าการบันทึกเพื่อสำหรับรับแฟกซ์ไปยังกล่องขาเข้าและอุปกรณ์หน่วยความจำภายนอกโดยไม่คำนึงถึงผู้ส่งหรือเวลา การบันทึกแฟกซ์ไปยังกล่องขาเข้าช่วยให้คุณยืนยันเนื้อหาของแฟกซ์ขาเข้าโดยการดูแฟกซ์บนหน้าจอ LCD ของเครื่องพิมพ์ก่อนที่เครื่องพิมพ์จะพิมพ์แฟกซ์ได้

ในการตั้งค่าเพื่อบันทึกแฟกซ์ขาเข้าไปยังคอมพิวเตอร์โดยใช้คุณสมบัติ PC-FAX ให้ดู "คุณสมบัติ: การส่ง/รับแฟกซ์ด้วย PC-FAX (Windows/Mac OS)" บนหน้าที่ 128

หมายเหตุ:

❑ รวมไปถึงการใช้แผงควบคุมของเครื่องพิมพ์เพื่อทำการตั้งค่าการบันทึกสำหรับรับแฟกซ์โดยใช้ Web Config เลือกแท็บ **Fax > Save/Forward Settings > Unconditional Save/Forward** จากนั้นทำการตั้งค่าปลายทางการบันทึกใน **Fax Output**

❑ นอกจากนี้คุณยังสามารถพิมพ์และ/หรือส่งต่อแฟกซ์ขาเข้าพร้อมกันได้ ทำการตั้งค่าบนหน้าจอ **Fax Output** ที่อธิบายข้างต้น

1. เลือก การตั้งค่า บนแผงควบคุมของเครื่องพิมพ์ จากนั้นเลือก การตั้งค่าทั่วไป > การตั้งค่าแฟกซ์
2. เลือก การตั้งค่าการรับ > การตั้งค่าบันทึก/ส่งต่อ > บันทึก/ส่งต่อโดยไม่มีเงื่อนไข
เมื่อข้อความปรากฏขึ้น ให้ตรวจสอบเนื้อหา จากนั้นแตะที่ ตกลง
3. ทำการตั้งค่าปลายทางการบันทึก กล่องขาเข้า และ/หรืออุปกรณ์หน่วยความจำภายนอก



❑ วิธีการบันทึกแฟกซ์ที่ได้รับใน กล่องขาเข้า:

- ① เลือก บันทึกไปยังกล่องขาเข้า เพื่อตั้งค่าเป็น เปิด
- ② หากมีข้อความปรากฏขึ้น ให้ตรวจสอบเนื้อหา จากนั้นเลือกที่ ตกลง

- ❑ วิธีการบันทึกแฟกซ์ที่ได้รับในอุปกรณ์หน่วยความจำภายนอก:
 - ❶ เสียบอุปกรณ์หน่วยความจำเข้ากับพอร์ต USB อินเทอร์เน็ตภายนอกของเครื่องพิมพ์
 - ❷ เลือก บันทึกไปยังอุปกรณ์หน่วยความจำ
 - ❸ เลือก ใช่ ในการพิมพ์เอกสารโดยอัตโนมัติขณะทำการบันทึกเอกสารเหล่านั้นในอุปกรณ์หน่วยความจำ ให้เลือก ใช่ และพิมพ์ แทน
 - ❹ ตรวจสอบข้อความที่แสดงขึ้นมา จากนั้นแตะ สร้าง โฟลเดอร์เพื่อบันทึกเอกสารที่ได้รับจะถูกสร้างขึ้นในอุปกรณ์หน่วยความจำ
 - ❺ ตรวจสอบข้อความ และ ปิด หรือรอจนกว่าข้อความจะถูกลบออก จากนั้นแตะ ปิด
 - ❻ เมื่อข้อความถัดไปแสดงขึ้นมา ให้ตรวจสอบข้อความจากนั้นแตะ ตกลง



ข้อความที่สำคัญ:

เอกสารที่ได้รับจะถูกบันทึกในหน่วยความจำของเครื่องพิมพ์ชั่วคราวก่อนที่จะถูกบันทึกในอุปกรณ์หน่วยความจำที่เชื่อมต่อกับเครื่องพิมพ์ เนื่องจากข้อผิดพลาดจากหน่วยความจำที่เต็มจะปิดใช้งานการส่งและการรับแฟกซ์ ให้เก็บอุปกรณ์หน่วยความจำเชื่อมต่อกับเครื่องพิมพ์ไว้

หมายเหตุ:

คุณสามารถตั้งค่าเครื่องพิมพ์ให้ส่งอีเมลไปยังใครบางคนที่คุณต้องการแจ้งผลลัพธ์ของการบันทึกแฟกซ์เมื่อการบันทึกเสร็จสมบูรณ์ได้ เลือก การแจ้งเตือนอีเมล ตามที่จำเป็น ตั้งค่ากระบวนการ จากนั้นตั้งค่าปลายทางที่คุณต้องการให้ส่งการแจ้งเตือนไปให้

4. เลือก ปิด เพื่อทำการตั้งค่า บันทึก/ส่งต่อโดยไม่มีเงื่อนไข ให้เสร็จสมบูรณ์

การดำเนินการนี้จะทำการตั้งค่าการบันทึกแบบไม่มีเงื่อนไขสำหรับการรับแฟกซ์ คุณสามารถตั้งค่า การตั้งค่าทั่วไป ตามที่จำเป็น สำหรับรายละเอียดต่าง ๆ ดูคำอธิบายสำหรับ การตั้งค่าทั่วไป ในเมนู การตั้งค่าบันทึก/ส่งต่อ

ข้อมูลที่เกี่ยวข้อง

- ➔ “การตั้งค่าบันทึก/ส่งต่อ” บนหน้าที่ 366
- ➔ “การดูแฟกซ์ขาเข้าที่บันทึกไว้ในเครื่องพิมพ์บนหน้าจอ LCD” บนหน้าที่ 142
- ➔ “การตั้งค่าเพื่อบันทึกสำหรับการรับแฟกซ์ด้วยเงื่อนไขที่ระบุ” บนหน้าที่ 469

การตั้งค่าการส่งต่อสำหรับรับแฟกซ์

คุณสามารถทำการตั้งค่าการส่งต่อได้สูงสุด 5 รายการปลายทาง ที่อยู่อีเมล แครีโฟลเดอร์ และ/หรือเครื่องแฟกซ์โดยไม่คำนึงถึงผู้ส่งหรือเวลา หากคุณทำการตั้งค่าเพื่อส่งต่อแฟกซ์ที่ได้รับ ให้เพิ่มปลายทางการส่งต่อในรายชื่อผู้ติดต่อก่อน หากต้องการส่งต่อไปยังที่อยู่อีเมล คุณต้องกำหนดค่าการตั้งค่าเซิร์ฟเวอร์อีเมลก่อน

“การกำหนดค่าเซิร์ฟเวอร์อีเมล” บนหน้าที่ 425

“การตั้งค่าโฟลเดอร์เครือข่ายที่แชร์” บนหน้าที่ 429

“การทำให้รายชื่อผู้ติดต่อพร้อมใช้งาน” บนหน้าที่ 445

ไม่สามารถส่งเอกสารสัต่อไปยังเครื่องแฟกซ์อื่น เอกสารเหล่านี้จะถูกประมวลผลเป็นเอกสารที่ไม่สามารถส่งต่อได้

หมายเหตุ:

- ❑ รวมไปถึงการใช้แผงควบคุมของเครื่องพิมพ์เพื่อทำการตั้งค่าการส่งต่อสำหรับรับแฟกซ์โดยใช้ Web Config เลือกแท็บ Fax > การตั้งค่าบันทึก/ส่งต่อ > บันทึก/ส่งต่อโดยไม่มีเงื่อนไข จากนั้นทำการตั้งค่าปลายทางการส่งต่อใน Fax Output
- ❑ นอกจากนี้คุณยังสามารถพิมพ์และ/หรือบันทึกแฟกซ์ขาเข้าพร้อมกันได้ ทำการตั้งค่าบนหน้าจอ Fax Output ที่อธิบายข้างต้น

1. เลือก การตั้งค่า บนแผงควบคุมของเครื่องพิมพ์ จากนั้นเลือก การตั้งค่าทั่วไป > การตั้งค่าแฟกซ์

- เลือก การตั้งค่าการรับ > การตั้งค่าบันทึก/ส่งต่อ > บันทึก/ส่งต่อโดยไม่มีเงื่อนไข
เมื่อข้อความปรากฏขึ้น ให้ตรวจสอบเนื้อหา จากนั้นแตะที่ ตกลง
- ทำการตั้งค่าปลายทางการส่งต่อได้สูงสุด 5 รายการปลายทาง



- เลือก ส่งต่อ
- เลือก ไข ในการพิมพ์เอกสารโดยอัตโนมัติขณะทำการส่งต่อเอกสารเหล่านั้น ให้เลือก ไขและพิมพ์ แทน
- รายการปลายทาง > เพิ่มรายการ จากนั้นเลือกปลายทางการส่งต่อจากรายชื่อผู้ติดต่อ คุณสามารถระบุปลายทางการส่งต่อได้สูงสุดห้าเครื่อง
- แตะ ปิด เพื่อเสร็จสิ้นการเลือกปลายทางการส่งต่อ จากนั้นแตะ ปิด
- ใน ตัวเลือกเมื่อการส่งต่อล้มเหลว เลือกว่าจะพิมพ์เอกสารที่ได้รับหรือบันทึกไว้ในกล่องขาเข้า ของเครื่องพิมพ์เมื่อการส่งต่อเอกสารล้มเหลว
- แตะที่ ตกลง



ข้อความที่สำคัญ:

เมื่อ กล่องขาเข้า เต็ม การรับแฟกซ์จะถูกปิดใช้งาน คุณควรลบเอกสารออกจากกล่องขาเข้าเมื่อเอกสารได้รับการตรวจสอบแล้ว จำนวนเอกสารที่ไม่สามารถส่งต่อได้จะแสดงขึ้นมาบน  บนหน้าจอหลัก นอกเหนือจากงานที่ยังไม่ประมวลผลอื่น ๆ

หมายเหตุ:

คุณสามารถตั้งค่าเครื่องพิมพ์ให้ส่งอีเมลไปยังใครบางคนที่คุณต้องการแจ้งผลลัพธ์ของการส่งต่อแฟกซ์เมื่อการส่งต่อแฟกซ์เสร็จสมบูรณ์ได้ เลือก การแจ้งเตือนอีเมล ตามที่จำเป็น ตั้งค่ากระบวนการ จากนั้นเลือกปลายทางที่คุณต้องการให้ส่งการแจ้งเตือนไปให้จากรายการผู้ติดต่อ

- เลือก ปิด เพื่อทำการตั้งค่า บันทึก/ส่งต่อโดยไม่มีเงื่อนไข ให้เสร็จสมบูรณ์

หมายเหตุ:

- การดำเนินการนี้จะทำการตั้งค่าการส่งต่อแบบไม่มีเงื่อนไขสำหรับการรับแฟกซ์ คุณสามารถตั้งค่า การตั้งค่าทั่วไป ตามที่จำเป็น สำหรับรายละเอียดต่าง ๆ ดูคำอธิบายสำหรับ การตั้งค่าทั่วไป ในเมนู การตั้งค่าบันทึก/ส่งต่อ
- หากคุณสามารถเลือกโฟลเดอร์ที่ใช้ร่วมกันบนเครือข่ายหรือที่อยู่อีเมลเป็นปลายทางการส่งต่อ เราขอแนะนำให้คุณทดสอบว่าคุณสามารถส่งภาพที่สแกนไปยังปลายทางในโหมดการสแกนได้หรือไม่ เลือก สแกน > อีเมล หรือ สแกน > โฟลเดอร์เครือข่าย/FTP จากหน้าจอหลัก เลือกปลายทางแล้วเริ่มต้นการสแกน

ข้อมูลที่เกี่ยวข้อง

➔ “การตั้งค่าบันทึก/ส่งต่อ” บนหน้าที่ 366

ทำการตั้งค่าเพื่อบันทึกและส่งต่อแฟกซ์ขาเข้าด้วยเงื่อนไขที่ระบุ

คุณสามารถตั้งค่าให้บันทึกและ/หรือส่งต่อแฟกซ์ภายใต้เงื่อนไขที่กำหนดไว้

หมายเหตุ:

- ❑ เครื่องพิมพ์ถูกตั้งค่าให้พิมพ์แฟกซ์ขาเข้าตามค่าเริ่มต้น
- ❑ นอกจากนี้คุณยังสามารถรับและบันทึกแฟกซ์โดยไม่ต้องกำหนดเงื่อนไขใดๆ
"การตั้งค่าเพื่อบันทึกและส่งต่อแฟกซ์ขาเข้า" บนหน้าที่ 466

ข้อมูลที่เกี่ยวข้อง

- ➔ "การตั้งค่าเพื่อบันทึกสำหรับการรับแฟกซ์ด้วยเงื่อนไขที่ระบุ" บนหน้าที่ 469
- ➔ "การตั้งค่าเพื่อส่งต่อสำหรับการรับแฟกซ์ด้วยเงื่อนไขที่ระบุ" บนหน้าที่ 471

การตั้งค่าเพื่อบันทึกสำหรับการรับแฟกซ์ด้วยเงื่อนไขที่ระบุ

คุณสามารถทำการตั้งค่าการบันทึกแฟกซ์ขาเข้าไปยังกล่องขาเข้าและอุปกรณ์หน่วยความจำภายนอกจากผู้ส่งที่ระบุหรือที่เวลาที่กำหนดไว้ การบันทึกแฟกซ์ไปยังกล่องความลับหรือกล่องขาเข้าช่วยให้คุณยืนยันเนื้อหาของแฟกซ์ขาเข้าโดยการดูแฟกซ์บนหน้าจอ LCD ของเครื่องพิมพ์ก่อนที่เครื่องพิมพ์จะพิมพ์แฟกซ์ได้

ก่อนที่คุณจะใช้คุณสมบัตินี้เพื่อบันทึกแฟกซ์ขาเข้าในเวลาที่กำหนดไว้ ตรวจสอบให้แน่ใจว่าการตั้งค่า วันที่/เวลา และความต่างของเวลา ของเครื่องพิมพ์ถูกต้อง เข้าถึงเมนูจาก การตั้งค่า > การตั้งค่าทั่วไป > การตั้งค่าพื้นฐาน > การตั้งค่าวันที่/เวลา

หมายเหตุ:

- ❑ รวมไปถึงการใช้แผงควบคุมของเครื่องพิมพ์เพื่อทำการตั้งค่าการบันทึกสำหรับรับแฟกซ์โดยใช้ Web Config เลือกแท็บ **Fax > การตั้งค่าบันทึก/ส่งต่อ > บันทึก/ส่งต่อโดยมีเงื่อนไข** เลือกหมายเลขของกล่องความลับ จากนั้นเลือก **Edit** และทำการตั้งค่าปลายทางการบันทึก
- ❑ นอกจากนี้คุณยังสามารถพิมพ์และ/หรือส่งต่อแฟกซ์ขาเข้าพร้อมกันได้ ทำการตั้งค่าบนหน้าจอ **Edit** ที่อธิบายข้างต้น

1. เลือก การตั้งค่า บนแผงควบคุมของเครื่องพิมพ์ จากนั้นเลือก การตั้งค่าทั่วไป > การตั้งค่าแฟกซ์
2. เลือก การตั้งค่าการรับ > การตั้งค่าบันทึก/ส่งต่อ > บันทึก/ส่งต่อโดยมีเงื่อนไข จากนั้นแตะที่ > บนกล่องที่ยังไม่ได้ลงทะเบียนภายใต้ บันทึก/ส่งต่อโดยมีเงื่อนไข
3. เลือกที่กล่อง ชื่อ แล้วป้อนชื่อที่คุณต้องการลงทะเบียน
4. เลือกกล่อง เงื่อนไข เพื่อทำการตั้งค่าเงื่อนไข
 - ❑ การจับคู่หมายเลขแฟกซ์ของผู้ส่ง: หากหมายเลขแฟกซ์ขาเข้าตรงกับเงื่อนไขที่คุณเลือกไว้ในรายการนี้ เครื่องพิมพ์จะบันทึกและส่งต่อแฟกซ์ที่ได้รับ
เลือกเงื่อนไข การจับคู่หมายเลขแฟกซ์ของผู้ส่ง แล้วป้อนหมายเลขแฟกซ์ (สูงสุดไม่เกิน 20 หลัก) โดยการเลือกกล่อง หมายเลขแฟกซ์
 - ❑ ที่อยู่ย่อย(SUB)ตรงกัน: ถ้าที่อยู่ย่อย (SUB) ตรงกัน เครื่องพิมพ์จะบันทึกและส่งต่อแฟกซ์ที่ได้รับ
เปิดใช้งานการตั้งค่า ที่อยู่ย่อย(SUB)ตรงกัน แล้วป้อนรหัสผ่านโดยการเลือกกล่อง ที่อยู่ย่อย (SUB)
 - ❑ รหัสผ่าน(SID) ตรงกัน: ถ้ารหัสผ่าน (SID) ตรงกัน เครื่องพิมพ์จะบันทึกและส่งต่อแฟกซ์ที่ได้รับ
เปิดใช้งานการตั้งค่า รหัสผ่าน(SID) ตรงกัน แล้วป้อนรหัสผ่านโดยการเลือกกล่อง รหัสผ่าน(SID)
 - ❑ เวลาที่รับ: เครื่องพิมพ์จะบันทึกและส่งต่อแฟกซ์ที่ได้รับในระหว่างช่วงเวลาที่กำหนดไว้
เปิดใช้งานการตั้งค่า เวลาที่รับ จากนั้นตั้งค่าเวลาใน เวลาเริ่มต้น และ เวลาสิ้นสุด

5. เลือก **ปลายทางการบันทึก/ส่งต่อ** จากนั้นทำการตั้งค่าปลายทางเป้าหมาย กล่อง และ/หรืออุปกรณ์หน่วยความจำภายนอก

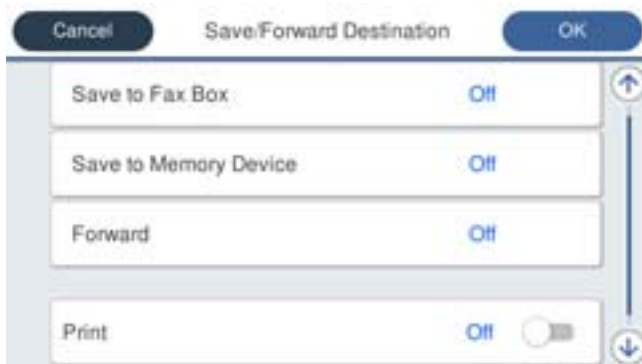

- วิธีการบันทึกแฟกซ์ที่ได้รับใน กล่องขาเข้า หรือกล่องข้อมูลความลับ:

- 1 เลือก **บันทึกในกล่องแฟกซ์**
- 2 **แตะ บันทึกในกล่องแฟกซ์** เพื่อตั้งค่านี้ไปที่ **เปิด**
- 3 เลือกกล่องที่ซึ่งจะทำการบันทึกเอกสาร

- วิธีการบันทึกแฟกซ์ที่ได้รับในอุปกรณ์หน่วยความจำภายนอก:

- 1 เสียบอุปกรณ์หน่วยความจำเข้ากับพอร์ต USB อินเทอร์เน็ตภายนอกของเครื่องพิมพ์
- 2 เลือก **บันทึกไปยังอุปกรณ์หน่วยความจำ**
- 3 **แตะ บันทึกไปยังอุปกรณ์หน่วยความจำ** เพื่อตั้งค่านี้ไปที่ **เปิด**
- 4 ตรวจสอบข้อความที่แสดงขึ้นมา จากนั้น **สร้าง**

โพลเดอร์เพื่อบันทึกเอกสารที่ได้รับจะถูกสร้างขึ้นในอุปกรณ์หน่วยความจำ



ข้อความที่สำคัญ:

เอกสารที่ได้รับจะถูกบันทึกในหน่วยความจำของเครื่องพิมพ์ชั่วคราวก่อนที่จะถูกบันทึกในอุปกรณ์หน่วยความจำที่เชื่อมต่อกับเครื่องพิมพ์ เนื่องจากข้อผิดพลาดจากหน่วยความจำที่เต็มจะปิดใช้งานการส่งและการรับแฟกซ์ ให้เก็บอุปกรณ์หน่วยความจำเชื่อมต่อกับเครื่องพิมพ์ไว้

หมายเหตุ:

หากต้องการพิมพ์แฟกซ์ขาเข้าพร้อมกัน ให้แตะที่ **พิมพ์** เพื่อตั้งค่านี้ไปที่ **เปิด**

6. เลือก **ปิด** เพื่อให้การตั้งค่า **ปลายทางการบันทึก/ส่งต่อ** ให้เสร็จสมบูรณ์

หมายเหตุ:

คุณสามารถตั้งค่าเครื่องพิมพ์ให้ส่งอีเมลไปยังใครบางคนที่คุณต้องการแจ้งผลลัพธ์ของการบันทึกแฟกซ์เมื่อการบันทึกเสร็จสมบูรณ์ได้ เลือก **การแจ้งเตือนอีเมล** ตามที่จำเป็น ตั้งค่ากระบวนการ จากนั้นเลือกปลายทางที่คุณต้องการให้ส่งการแจ้งเตือนไปให้จากรายการผู้ติดต่อ

7. เลือก **ตกลง** จนกว่าคุณจะกลับไปยังหน้าจอ **การตั้งค่าบันทึก/ส่งต่อ** เพื่อทำ **บันทึก/ส่งต่อ** โดยมีเงื่อนไขให้เสร็จสิ้น

8. เลือกกล่องที่ลงทะเบียนไว้ที่คุณได้ทำการตั้งค่าเงื่อนไขไว้ จากนั้นเลือก **เปิดใช้งาน**

การดำเนินการนี้จะทำการตั้งค่าการบันทึกแบบมีเงื่อนไขสำหรับการรับแฟกซ์ คุณสามารถตั้งค่า **การตั้งค่าทั่วไป** ตามที่จำเป็น สำหรับรายละเอียดต่าง ๆ ดูคำอธิบายสำหรับ **การตั้งค่าทั่วไป** ในเมนู **การตั้งค่าบันทึก/ส่งต่อ**

ข้อมูลที่เกี่ยวข้อง

- ➔ “การตั้งค่าบันทึก/ส่งต่อ” บนหน้าที่ 366
- ➔ “การดูแฟกซ์ขาเข้าที่บันทึกไว้ในเครื่องพิมพ์บนหน้าจอ LCD” บนหน้าที่ 142

การตั้งค่าเพื่อส่งต่อสำหรับการรับแฟกซ์ด้วยเงื่อนไขที่ระบุ

คุณสามารถทำการตั้งค่าการส่งต่อไปยังปลายทางได้สูงสุด 5 รายการปลายทาง ที่อยู่อีเมล แครีโฟลเดอร์ และ/หรือเครื่องแฟกซ์อื่นจากผู้ส่งที่ระบุไว้หรือที่เวลาที่ระบุไว้ หากคุณทำการตั้งค่าเพื่อส่งต่อแฟกซ์ที่ได้รับ ให้เพิ่มปลายทางการส่งต่อในรายชื่อผู้ติดต่อก่อน หากต้องการส่งต่อไปยังที่อยู่อีเมล คุณต้องกำหนดค่าการตั้งค่าเซิร์ฟเวอร์อีเมลก่อน

“การกำหนดค่าเซิร์ฟเวอร์อีเมล” บนหน้าที่ 425

“การตั้งค่าโฟลเดอร์เครือข่ายที่แชร์” บนหน้าที่ 429

“การทำให้รายชื่อผู้ติดต่อพร้อมใช้งาน” บนหน้าที่ 445

ก่อนที่คุณจะใช้คุณสมบัตินี้เพื่อส่งต่อแฟกซ์ขาเข้าในเวลาที่กำหนดไว้ ตรวจสอบให้แน่ใจว่าการตั้งค่า **วันที่/เวลา** และ **ความต่างของเวลา** ของเครื่องพิมพ์ถูกต้อง เข้าถึงเมนูจาก **การตั้งค่า > การตั้งค่าทั่วไป > การตั้งค่าพื้นฐาน > การตั้งค่าวันที่/เวลา**

ไม่สามารถส่งเอกสารไปยังเครื่องแฟกซ์อื่น เอกสารเหล่านี้จะถูกประมวลผลเป็นเอกสารที่ไม่สามารถส่งต่อได้

หมายเหตุ:

- รวมไปถึงการใช้แผงควบคุมของเครื่องพิมพ์เพื่อทำการตั้งค่าการส่งต่อสำหรับรับแฟกซ์โดยใช้ Web Config เลือกแท็บ **Fax > การตั้งค่าบันทึก/ส่งต่อ > บันทึก/ส่งต่อโดยมีเงื่อนไข** เลือกหมายเลขของกล่องความลับ จากนั้นเลือก **Edit** และทำการตั้งค่าปลายทางการส่งต่อ
 - นอกจากนี้คุณยังสามารถพิมพ์และ/หรือบันทึกแฟกซ์ขาเข้าพร้อมกันได้ ทำการตั้งค่าบนหน้าจอ **Edit** ที่อธิบายข้างต้น
1. เลือก **การตั้งค่า** บนแผงควบคุมของเครื่องพิมพ์ จากนั้นเลือก **การตั้งค่าทั่วไป > การตั้งค่าแฟกซ์**
 2. เลือก **การตั้งค่าการรับ > การตั้งค่าบันทึก/ส่งต่อ > บันทึก/ส่งต่อโดยมีเงื่อนไข** จากนั้นแตะที่ **บนกล่องที่ยังไม่ได้ลงทะเบียนภายใต้ บันทึก/ส่งต่อโดยมีเงื่อนไข**
 3. เลือกที่กล่อง **ชื่อ** แล้วป้อนชื่อที่คุณต้องการลงทะเบียน
 4. เลือกกล่อง **เงื่อนไข** เพื่อทำการตั้งค่าเงื่อนไข
 - การจับคู่หมายเลขแฟกซ์ของผู้ส่ง: หากหมายเลขแฟกซ์ขาเข้าตรงกับเงื่อนไขที่คุณเลือกไว้ในรายการนี้ เครื่องพิมพ์จะบันทึกและส่งต่อแฟกซ์ที่ได้รับ
เลือกเงื่อนไข **การจับคู่หมายเลขแฟกซ์ของผู้ส่ง** แล้วป้อนหมายเลขแฟกซ์ (สูงสุดไม่เกิน 20 หลัก) โดยการเลือกกล่อง **หมายเลขแฟกซ์**
 - ที่อยู่ย่อย(SUB)ตรงกัน: ถ้าที่อยู่ย่อย (SUB) ตรงกัน เครื่องพิมพ์จะบันทึกและส่งต่อแฟกซ์ที่ได้รับ
เปิดใช้งานการตั้งค่า ที่อยู่ย่อย(SUB)ตรงกัน แล้วป้อนรหัสผ่านโดยการเลือกกล่อง **ที่อยู่ย่อย (SUB)**
 - รหัสผ่าน(SID) ตรงกัน: ถ้ารหัสผ่าน (SID) ตรงกัน เครื่องพิมพ์จะบันทึกและส่งต่อแฟกซ์ที่ได้รับ
เปิดใช้งานการตั้งค่า รหัสผ่าน(SID) ตรงกัน แล้วป้อนรหัสผ่านโดยการเลือกกล่อง **รหัสผ่าน(SID)**
 - เวลาที่รับ: เครื่องพิมพ์จะบันทึกและส่งต่อแฟกซ์ที่ได้รับในระหว่างช่วงเวลาที่กำหนดไว้
เปิดใช้งานการตั้งค่า **เวลาที่รับ** จากนั้นตั้งค่าเวลาใน **เวลาเริ่มต้น** และ **เวลาสิ้นสุด**

5. เลือก **ปลายทางการบันทึก/ส่งต่อ** จากนั้นทำการตั้งค่าสำหรับปลายทางการส่งต่อ

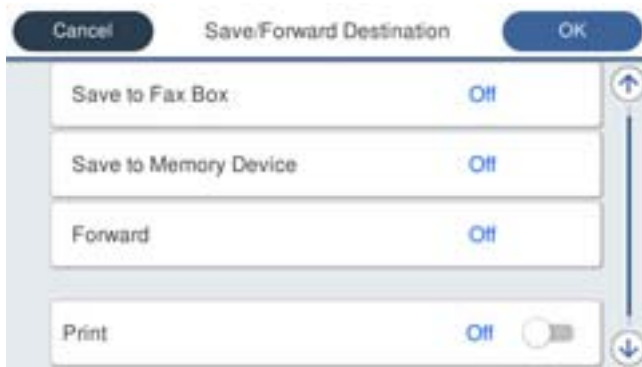

- ❶ เลือก **ส่งต่อ**
- ❷ เลือก **ใช่** ในการพิมพ์เอกสารโดยอัตโนมัติขณะทำการส่งต่อเอกสารเหล่านั้น ให้เลือก **ใช่และพิมพ์** แทน
- ❸ เลือก **รายการปลายทาง** > **เพิ่มรายการ** จากนั้นเลือกปลายทางการส่งต่อจากรายชื่อผู้ติดต่อ คุณสามารถระบุปลายทางการส่งต่อได้
- ❹ เมื่อคุณสิ้นสุดการเลือกปลายทางการส่งต่อ ให้แตะ **ปิด**
- ❺ ตรวจสอบว่าปลายทางการส่งต่อที่คุณเลือกถูกต้องแล้ว จากนั้นเลือก **ปิด**
- ❻ ใน **ตัวเลือกเมื่อการส่งต่อล้มเหลว** เลือกว่าจะพิมพ์เอกสารที่ได้รับหรือบันทึกไว้ในกล่องขาเข้า ของเครื่องพิมพ์เมื่อการส่งต่อเอกสารล้มเหลว



ข้อความที่สำคัญ:

เมื่อ **กล่องขาเข้า** หรือ**กล่องข้อมูลความลับเต็ม** การรับแฟกซ์จะถูกปิดใช้งาน คุณควรลบเอกสารออกจากกล่องขาเข้าเมื่อเอกสารได้รับการตรวจสอบแล้ว จำนวนเอกสารที่ไม่สามารถส่งต่อได้จะแสดงขึ้นมาบนหน้าจอลูกข่าย นอกเหนือจากงานที่ยังไม่ประมวลผลอื่น ๆ



6. เลือก **ปิด** เพื่อให้การตั้งค่า **ปลายทางการบันทึก/ส่งต่อ** ให้เสร็จสมบูรณ์

หมายเหตุ:

คุณสามารถตั้งค่าเครื่องพิมพ์ให้ส่งอีเมลไปยังใครบางคนที่คุณต้องการแจ้งผลลัพธ์ของการส่งต่อแฟกซ์เมื่อการส่งต่อแฟกซ์เสร็จสมบูรณ์ได้ เลือก **การแจ้งเตือนอีเมล** ตามที่จำเป็น ตั้งค่ากระบวนการ จากนั้นเลือกปลายทางที่คุณต้องการให้ส่งการแจ้งเตือนไปให้จากรายการผู้ติดต่อ

7. เลือก **ตกลง** จนกว่าคุณจะกลับไปยังหน้าจอ การตั้งค่าบันทึก/ส่งต่อ เพื่อทำ **บันทึก/ส่งต่อ** โดยมีเงื่อนไขให้เสร็จสิ้น

8. เลือกกล่องที่ลงทะเบียนไว้ที่คุณได้ทำการตั้งค่าเงื่อนไขไว้ จากนั้นเลือก **เปิดใช้งาน**

การดำเนินการนี้จะทำการตั้งค่าการส่งต่อแบบมีเงื่อนไขสำหรับการรับแฟกซ์ คุณสามารถตั้งค่า **การตั้งค่าทั่วไป** ตามที่จำเป็น สำหรับรายละเอียดต่าง ๆ ดูคำอธิบายสำหรับ **การตั้งค่าทั่วไป** ในเมนู **การตั้งค่าบันทึก/ส่งต่อ**

หมายเหตุ:

- การดำเนินการนี้จะทำการตั้งค่าการส่งต่อแบบมีเงื่อนไขสำหรับการรับแฟกซ์ คุณสามารถตั้งค่า **การตั้งค่าทั่วไป** ตามที่จำเป็น สำหรับรายละเอียดต่าง ๆ ดูคำอธิบายสำหรับ **การตั้งค่าทั่วไป** ในเมนู **การตั้งค่าบันทึก/ส่งต่อ**
- หากคุณสามารถเลือกโพลเดอ์ที่ใช้ร่วมกันบนเครือข่ายหรือที่อยู่อีเมลเป็นปลายทางการส่งต่อ เราขอแนะนำให้คุณทดสอบว่าคุณสามารถส่งภาพที่สแกนไปยังปลายทางในโหมดการสแกนได้หรือไม่ เลือก **สแกน** > **อีเมล** หรือ **สแกน** > **โพลเดอ์เครือข่าย/FTP** จากหน้าจอลูกข่าย เลือกปลายทางแล้วเริ่มต้นการสแกน

ข้อมูลที่เกี่ยวข้อง

➔ “การตั้งค่าบันทึก/ส่งต่อ” บนหน้าที่ 366

ทำการตั้งค่าสำหรับการบล็อกแฟกซ์ขยะ

คุณสามารถบล็อกแฟกซ์ขยะได้

1. เลือก การตั้งค่า บนหน้าจอหลักบนแผงควบคุมของเครื่องพิมพ์
2. เลือก การตั้งค่าทั่วไป > การตั้งค่าแฟกซ์ > การตั้งค่าพื้นฐาน > การปฏิเสธแฟกซ์
3. ตั้งเงื่อนไขเพื่อบล็อกแฟกซ์ขยะ
เลือกที่ การปฏิเสธแฟกซ์ จากนั้นเปิดใช้งานตัวเลือกต่อไปนี้
 - รายการหมายเลขที่ปฏิเสธ: ปฏิเสธแฟกซ์ที่อยู่ในรายการหมายเลขแฟกซ์ที่ปฏิเสธ
 - หัวกระดาษแฟกซ์ว่างเปล่า ถูกบล็อก: ปฏิเสธแฟกซ์ที่มีข้อมูลหัวเรื่องว่างเปล่า
 - รายชื่อผู้ติดต่อที่ไม่ได้ลงทะเบียน: ปฏิเสธแฟกซ์ที่ไม่ได้เพิ่มไว้ในรายการผู้ติดต่อ
4. กดปุ่ม  เพื่อย้อนกลับไปยังหน้าจอ การปฏิเสธแฟกซ์
5. หากคุณใช้งาน รายการหมายเลขที่ปฏิเสธ ให้เลือก แก้ไขรายการหมายเลขที่ปฏิเสธ จากนั้นแก้ไขรายการ

การทำการตั้งค่าให้ส่งและรับแฟกซ์บนคอมพิวเตอร์

ในการส่งและรับแฟกซ์บนคอมพิวเตอร์ไคลเอ็นต์ จะต้องใช้ FAX Utility ติดตั้งไว้บนคอมพิวเตอร์ที่เชื่อมต่อผ่านเครือข่ายหรือสาย USB

การเปิดใช้งานการส่งแฟกซ์จากคอมพิวเตอร์

ตั้งค่าดังต่อไปนี้โดยใช้ Web Config

1. เข้าไปที่ Web Config คลิกแท็บ **Fax** จากนั้นคลิก **Send Settings > Basic**
2. เลือก **Use** สำหรับ **PC to FAX Function**
ค่าเริ่มต้นของ **PC to FAX Function** คือ **Use** หากต้องการปิดใช้งานการส่งแฟกซ์จากคอมพิวเตอร์ ให้เลือก **Do Not Use**
3. คลิกที่ **OK**

ทำการตั้งค่า บันทึกไปยังคอมพิวเตอร์ ให้รับแฟกซ์

คุณสามารถรับแฟกซ์บนคอมพิวเตอร์โดยใช้ FAX Utility ติดตั้ง FAX Utility บนคอมพิวเตอร์ไคลเอ็นต์ และทำการตั้งค่า ดูรายละเอียดที่ การใช้งานเบื้องต้น ในส่วนวิธีใช้ FAX Utility (แสดงขึ้นในหน้าต่างหลัก)

รายการตั้งค่าด้านล่างบนแผงควบคุมของเครื่องพิมพ์ถูกตั้งค่าไว้ที่ **ใช่** และสามารถบันทึกแฟกซ์ที่ได้รับบนคอมพิวเตอร์ได้

การตั้งค่า > การตั้งค่าทั่วไป > การตั้งค่าแฟกซ์ > การตั้งค่าการรับ > การตั้งค่าบันทึก/ส่งต่อ > บันทึก/ส่งต่อโดยไม่มีเงื่อนไข > บันทึกไปยังคอมพิวเตอร์

ทำการตั้งค่า บันทึกลงไปยังคอมพิวเตอร์ สำหรับแฟกซ์ที่ได้รับและทำการพิมพ์บนเครื่องพิมพ์ด้วย

คุณสามารถทำการตั้งค่าให้พิมพ์แฟกซ์ที่ได้รับบนเครื่องพิมพ์รวมไปถึงบันทึกแฟกซ์นั้นบนคอมพิวเตอร์ด้วย

1. เลือกที่ **การตั้งค่า** บนหน้าจอหลักบนแผงควบคุมของเครื่องพิมพ์
2. เลือก **การตั้งค่าทั่วไป > การตั้งค่าแฟกซ์ > การตั้งค่าการรับ**
3. เลือก **การตั้งค่าบันทึก/ส่งต่อ > บันทึก/ส่งต่อโดยไม่มีเงื่อนไข > บันทึกไปยังคอมพิวเตอร์ > ใช่และพิมพ์**

ทำการตั้งค่า บันทึกลงไปยังคอมพิวเตอร์ ไม่ให้รับแฟกซ์

ในการตั้งค่าเครื่องพิมพ์ไม่ให้นำบันทึกแฟกซ์ที่ได้รับบนคอมพิวเตอร์ ให้เปลี่ยนแปลงการตั้งค่าบนเครื่องพิมพ์

หมายเหตุ:

นอกจากนี้ คุณยังสามารถเปลี่ยนแปลงการตั้งค่าโดยใช้ FAX Utility ใดๆก็ได้ หากมีแฟกซ์ที่ไม่ได้บันทึกไว้บนคอมพิวเตอร์ คุณสมบัตินี้จะไม่ทำงาน

1. เลือกที่ **การตั้งค่า** บนหน้าจอหลักบนแผงควบคุมของเครื่องพิมพ์
2. เลือก **การตั้งค่าทั่วไป > การตั้งค่าแฟกซ์ > การตั้งค่าการรับ**
3. เลือก **การตั้งค่าบันทึก/ส่งต่อ > บันทึก/ส่งต่อโดยไม่มีเงื่อนไข > บันทึกไปยังคอมพิวเตอร์ > ไม่**

การทำการตั้งค่าการทำงานพื้นฐานสำหรับเครื่องพิมพ์

การตั้งค่าแผงควบคุม

ตั้งค่าจากแผงควบคุมของเครื่องพิมพ์ คุณสามารถตั้งค่าได้ดังต่อไปนี้

1. เข้าไปที่ Web Config แล้วเลือกแท็บ **Device Management > Control Panel**

2. ตั้งค่ารายการต่อไปนี้ตามที่จำเป็น

Language

เลือกภาษาแสดงผลบนแผงควบคุม

Panel Lock

ถ้าคุณเลือก **ON** คุณไม่สามารถเลือกรายการที่จำเป็นต้องใช้สิทธิ์ของผู้ดูแลระบบ ในการเลือกรายการเหล่านี้ ให้เข้าสู่ระบบเครื่องพิมพ์เป็นผู้ดูแลระบบ หากไม่ได้ตั้งรหัสผ่านของผู้ดูแลระบบไว้ การล็อคแผงควบคุมจะปิดทำงาน

Operation Timeout

หากคุณเลือก **ON** เมื่อคุณเข้าสู่ระบบเป็นผู้ใช้ที่ควบคุมการเข้าถึงหรือผู้ดูแลระบบ คุณจะถูกล็อกออกจากระบบโดยอัตโนมัติและไปที่หน้าจอเริ่มต้นหากไม่ได้ทำกิจกรรมใด ๆ เป็นช่วงระยะเวลาหนึ่ง

คุณสามารถตั้งค่าระหว่าง 10 วินาทีและ 240 นาที

หมายเหตุ:

นอกจากนี้คุณยังสามารถตั้งค่าจากแผงควบคุมของเครื่องพิมพ์

- Language: การตั้งค่า > การตั้งค่าทั่วไป > การตั้งค่าพื้นฐาน > ภาษา/Language*
- Panel Lock: การตั้งค่า > การตั้งค่าทั่วไป > การดูแลระบบ > การตั้งค่าความปลอดภัย > การตั้งค่าผู้ดูแลระบบ > การตั้งค่าการล็อก*
- การทำงานตลอดเวลา: การตั้งค่า > การตั้งค่าทั่วไป > การตั้งค่าพื้นฐาน > การทำงานตลอดเวลา (คุณสามารถระบุเป็นเปิดหรือปิด)*

3. คลิกที่ **OK**

การตั้งค่าการประหยัดพลังงานในระหว่างไม่มีกิจกรรม

คุณสามารถตั้งเวลาให้เปลี่ยนไปยังโหมดการประหยัดพลังงานหรือปิดเครื่องพิมพ์เมื่อไม่ได้ใช้งานแผงควบคุมของเครื่องพิมพ์เป็นระยะเวลาหนึ่ง ตั้งเวลาโดยขึ้นอยู่กับสภาพแวดล้อมการใช้งานของคุณ

1. เข้าไปที่ Web Config จากนั้นเลือกแท็บ **Device Management > Power Saving**

2. ป้อนเวลาสำหรับให้ **Sleep Timer** สลับไปยังโหมดการประหยัดพลังงานเมื่อไม่มีกิจกรรมใดๆ

หมายเหตุ:

นอกจากนี้คุณยังสามารถกำหนดค่าจากแผงควบคุมของเครื่องพิมพ์

การตั้งค่า > การตั้งค่าทั่วไป > การตั้งค่าพื้นฐาน > ตัวตั้งเวลาสลีป

3. เลือกเวลาการปิดเครื่องสำหรับ **Power Off Timer** หรือ **Power Off If Inactive** ขึ้นอยู่กับภูมิภาคที่คุณเข้ามา ถ้าคุณใช้ฟังก์ชันแฟกซ์ ให้ตั้งค่าไปที่ **None** หรือ **Off** ขึ้นอยู่กับภูมิภาคที่คุณเข้ามา

หมายเหตุ:

นอกจากนี้คุณยังสามารถกำหนดค่าจากแผงควบคุมของเครื่องพิมพ์

การตั้งค่า > การตั้งค่าทั่วไป > การตั้งค่าพื้นฐาน > นาฬิกาตั้งเวลาเครื่องปิด หรือ ตั้งค่าปิดเครื่อง

4. คลิกที่ **OK**

การตั้งค่าเสียง

ทำการตั้งค่าเสียงเมื่อใช้งานแผงควบคุม การพิมพ์ การรับส่งแฟกซ์ เป็นต้น

หมายเหตุ:

นอกจากนี้คุณยังสามารถกำหนดค่าจากแผงควบคุมของเครื่องพิมพ์

การตั้งค่า > การตั้งค่าทั่วไป > การตั้งค่าพื้นฐาน > เสียง

1. เข้าไปที่ Web Config จากนั้นเลือกแท็บ **Device Management > Sound**

2. ตั้งค่ารายการต่อไปนี้ตามที่จำเป็น

- Normal Mode**

ตั้งค่าเสียงเมื่อเครื่องพิมพ์ถูกตั้งค่าไปที่ **Normal Mode**

Quiet Mode

ตั้งค่าเสียงเมื่อเครื่องพิมพ์ถูกตั้งค่าไปที่ **Quiet Mode**

ตัวเลือกนี้ถูกเปิดใช้งานเมื่อรายการหนึ่งใดต่อไปนี้ถูกเปิดใช้งาน

แผงควบคุมของเครื่องพิมพ์:

การตั้งค่า > การตั้งค่าทั่วไป > การตั้งค่าเครื่องพิมพ์ > โหมดเงียบ

การตั้งค่า > การตั้งค่าทั่วไป > การตั้งค่าแฟกซ์ > การตั้งค่าการรับ > การตั้งค่าการพิมพ์ > โหมดเงียบ

Web Config:

แท็บ **Fax** > การตั้งค่าการพิมพ์ > **Quiet Mode**

3. คลิกที่ **OK**

การซิงค์วันที่และเวลากับเซิร์ฟเวอร์เวลา

เมื่อทำการซิงค์กับเซิร์ฟเวอร์เวลา (เซิร์ฟเวอร์ NTP) คุณสามารถซิงค์เวลาของเครื่องพิมพ์และคอมพิวเตอร์บนเครือข่ายได้ เซิร์ฟเวอร์เวลาอาจทำงานภายในองค์กร หรือเผยแพร่บนอินเทอร์เน็ต

เมื่อใช้งานใบรับรอง CA หรือการตรวจรับรองความถูกต้อง Kerberos ปัญหาที่เกี่ยวข้องกับเวลาสามารถป้องกันได้ โดยการซิงค์กับเซิร์ฟเวอร์เวลา

1. เข้าไปที่ Web Config แล้วเลือกแท็บ **Device Management** > **Date and Time** > **Time Server**

2. เลือก **Use** สำหรับ **Use Time Server**

3. ป้อนที่อยู่เซิร์ฟเวอร์เวลาสำหรับ **Time Server Address**

คุณสามารถใช้รูปแบบ IPv4, IPv6 หรือ FQDN ป้อนไม่เกิน 252 ตัวอักขระ หากคุณไม่ได้ระบุสิ่งนี้ ให้เว้นว่างไว้

4. ป้อน **Update Interval (min)**

คุณสามารถตั้งค่าได้สูงสุด 10,800 นาที

5. คลิกที่ **OK**

หมายเหตุ:

คุณสามารถยืนยันสถานะของการเชื่อมต่อกับเซิร์ฟเวอร์เวลาที่ **Time Server Status**

การตั้งค่าเริ่มต้นสำหรับการสแกน การถ่ายสำเนา และการส่งแฟกซ์ (การตั้งค่าเริ่มต้นของผู้ใช้)

คุณสามารถตั้งค่าเริ่มต้นสำหรับฟังก์ชันต่างๆ

คุณสามารถตั้งค่าฟังก์ชันต่อไปนี้

Scan to Network Folder/FTP

Scan to Email

Scan to Memory Device

Scan to Cloud

Copy

Fax

1. เข้าไปที่ Web Config แล้วเลือกฟังก์ชันที่คุณต้องการตั้งค่าเริ่มต้นสำหรับแท็บ **Scan/Copy > User Default Settings**
เลือกแท็บ **Fax > User Default Settings** เพื่อตั้งค่าเริ่มต้นสำหรับแฟกซ์
2. ตั้งค่าแต่ละรายการ
3. คลิกที่ **OK**
ถ้าการรวมกันของค่าไม่ถูกต้อง ระบบจะแก้ไขโดยอัตโนมัติ จากนั้นจะตั้งเป็นค่าที่ถูกต้อง

ปัญหาเมื่อทำการตั้งค่า

คำแนะนำในการแก้ไขปัญหา

- การตรวจสอบข้อความแจ้งข้อผิดพลาด
เมื่อเกิดปัญหาขึ้น อันดับแรกให้ตรวจสอบว่ามีข้อความใดๆ บนแผงควบคุมของเครื่องพิมพ์หรือหน้าจอไดร์เวอร์หรือไม่ ถ้าคุณได้ตั้งค่าอีเมลการแจ้งเตือนเมื่อมีเหตุการณ์เกิดขึ้น คุณจะได้รับการทราบสถานะของเครื่องพิมพ์ทันที
- รายงานการเชื่อมต่อเครือข่าย
วินิจฉัยสถานะเครือข่ายและของเครื่องพิมพ์ จากนั้นพิมพ์ผลลัพธ์ออกมา
คุณสามารถค้นหาข้อผิดพลาดที่วินิจฉัยออกมาจากเครื่องพิมพ์ได้
- การตรวจสอบสถานะของการสื่อสาร
ตรวจสอบสถานะการสื่อสารของคอมพิวเตอร์เซิร์ฟเวอร์และคอมพิวเตอร์ไคลเอ็นต์โดยใช้คำสั่ง เช่น ping และ ipconfig
- ทดสอบการเชื่อมต่อ
สำหรับการตรวจสอบการเชื่อมต่อระหว่างเครื่องพิมพ์และเซิร์ฟเวอร์เมล ให้ทำการทดสอบการเชื่อมต่อจากเครื่องพิมพ์ นอกจากนี้ ให้ตรวจสอบการเชื่อมต่อจากคอมพิวเตอร์ไคลเอ็นต์ไปยังเซิร์ฟเวอร์เพื่อตรวจสอบสถานะการสื่อสารด้วย
- การเตรียมเริ่มต้นการตั้งค่า
ถ้าการตั้งค่าและสถานะการสื่อสารไม่ได้แสดงปัญหาใดๆ แสดงว่าปัญหาอาจถูกแก้ไขแล้วโดยการปิดใช้งานหรือการเริ่มต้นค่าเครือข่ายของเครื่องพิมพ์ จากนั้นทำการตั้งค่าอีกครั้ง

ไม่สามารถเข้าถึง Web Config

ไม่ได้กำหนดที่อยู่ IP ให้กับเครื่องพิมพ์

อาจไม่ได้กำหนดที่อยู่ IP ที่ถูกต้องให้กับเครื่องพิมพ์ กำหนดค่าที่อยู่ IP โดยใช้แผงควบคุมของเครื่องพิมพ์ คุณสามารถยืนยันข้อมูลการตั้งค่าปัจจุบันจากเอกสารรายงานสถานะเครือข่ายหรือจากแผงควบคุมของเครื่องพิมพ์

เว็บเบราว์เซอร์ไม่รองรับความแข็งแกร่งของการเข้ารหัสสำหรับ SSL/TLS

SSL/TLS มี Encryption Strength คุณสามารถเปิด Web Config โดยใช้เว็บเบราว์เซอร์ที่รองรับการเข้ารหัสแบบจำนวนมากตามที่บ่งชี้ไว้ด้านล่าง ตรวจสอบว่าคุณใช้เบราว์เซอร์ที่รองรับ

- 80 บิต: AES256/AES128/3DES
- 112 บิต: AES256/AES128/3DES
- 128 บิต: AES256/AES128

- 192 บิต: AES256
- 256 บิต: AES256

CA-signed Certificate หมดอายุ

ถ้ามีปัญหากับวันหมดอายุของใบรับรอง ข้อความ "ใบรับรองหมดอายุ" จะปรากฏขึ้นเมื่อเชื่อมต่อเข้ากับ Web Config ผ่านการสื่อสาร SSL/TLS (https) ถ้าข้อความปรากฏขึ้นก่อนวันหมดอายุ ตรวจสอบว่าตั้งค่าวันที่ของเครื่องพิมพ์ได้ถูกต้อง

ชื่อทั่วไปของใบรับรองและเครื่องพิมพ์ไม่ตรงกัน

ถ้าชื่อทั่วไปของใบรับรองและเครื่องพิมพ์ไม่ตรงกัน ข้อความ "ชื่อของใบรับรองความปลอดภัยไม่ตรงกัน..." จะปรากฏขึ้นเมื่อเข้าถึง Web Config ผ่านการสื่อสาร SSL/TLS (https) กรณีนี้เกิดขึ้นเนื่องจากที่อยู่ IP ต่อไปนี้ไม่ตรงกัน

- ที่อยู่ IP ของเครื่องพิมพ์กับชื่อทั่วไปสำหรับการสร้าง Self-signed Certificate หรือ CSR
- ที่อยู่ IP ที่ป้อนลงในเว็บเบราว์เซอร์เมื่อเรียกใช้ Web Config

สำหรับ Self-signed Certificate ให้อัปเดตใบรับรอง

สำหรับ CA-signed Certificate ให้ขอรับใบรับรองอีกครั้งสำหรับเครื่องพิมพ์

ไม่ได้ตั้งค่าพร็อกซีเซิร์ฟเวอร์ของที่อยู่ท้องถิ่นให้กับเว็บเบราว์เซอร์

เมื่อตั้งค่าเครื่องพิมพ์ให้ใช้พร็อกซีเซิร์ฟเวอร์ ให้กำหนดค่าเว็บเบราว์เซอร์ไม่ให้เชื่อมต่อกับที่อยู่ท้องถิ่นผ่านพร็อกซีเซิร์ฟเวอร์

Windows:

เลือก **แผงควบคุม > เครือข่ายและอินเทอร์เน็ต > ตัวเลือกอินเทอร์เน็ต > การเชื่อมต่อ > การตั้งค่า LAN > พร็อกซีเซิร์ฟเวอร์** จากนั้นกำหนดค่าไม่ให้ใช้พร็อกซีเซิร์ฟเวอร์สำหรับ LAN (ที่อยู่ท้องถิ่น)

Mac OS:

เลือก **การกำหนดลักษณะระบบ > เครือข่าย > ขั้นสูง > พร็อกซี** จากนั้นลงทะเบียนที่อยู่ท้องถิ่นสำหรับ **การตั้งค่าบายพาสพร็อกซีสำหรับโฮสต์และโดเมนเหล่านี้**

ตัวอย่าง:

192.168.1.*: ที่อยู่ท้องถิ่น 192.168.1.XXX, ซับเน็ตมาสก์ 255.255.255.0

192.168.*.*: ที่อยู่ท้องถิ่น 192.168.XXX.XXX, ซับเน็ตมาสก์ 255.255.0.0

การจัดการเครื่องพิมพ์

การแนะนำคุณสมบัติความปลอดภัยของผลิตภัณฑ์

หัวข้อนี้แนะนำฟังก์ชันความปลอดภัยของอุปกรณ์ Epson

ชื่อคุณสมบัติ	ประเภทคุณสมบัติ	รายการการตั้งค่า	สิ่งที่ป้องกัน
ตั้งค่ารหัสผ่านผู้ดูแลระบบ	ล็อกการตั้งค่าระบบ เช่น การตั้งค่าการเชื่อมต่อสำหรับเครือข่ายหรือ USB การตั้งค่ารายละเอียดสำหรับการรับ/การส่งข้อมูลแฟกซ์หรือการถ่ายโอน และการตั้งค่าเริ่มต้นของผู้ใช้	ผู้ดูแลระบบตั้งรหัสผ่านให้กับอุปกรณ์ คุณสามารถกำหนดค่าหรือเปลี่ยนแปลงได้จาก Web Config และแผงควบคุมของเครื่องพิมพ์	ป้องกันไม่ให้มีการอ่านและเปลี่ยนแปลงข้อมูลที่จัดเก็บไว้ในอุปกรณ์โดยไม่ได้รับอนุญาต เช่น ไอดี รหัสผ่าน การตั้งค่าเครือข่าย และรายชื่อติดต่อ นอกจากนี้ ยังลดช่องที่กว้างของความเสี่ยงด้านความปลอดภัย เช่น การรั่วของข้อมูลสำหรับสภาพแวดล้อมเครือข่ายหรือนโยบายความปลอดภัย
การตั้งค่าสำหรับควบคุมการเข้าถึง	จำกัดฟังก์ชันที่สามารถใช้งานบนอุปกรณ์ เช่น พิมพ์ สแกน ถ่ายสำเนา และแฟกซ์ ให้กับผู้ใช้งานแต่ละคน ถ้าคุณเข้าสู่ระบบบัญชีผู้ใช้ที่ลงทะเบียนไว้ล่วงหน้า คุณจะได้รับอนุญาตให้ใช้บางฟังก์ชัน นอกจากนี้ หลังจากเข้าสู่ระบบจากแผงควบคุมแล้ว คุณจะถูกนำออกจากระบบโดยอัตโนมัติหากไม่มีกิจกรรมใดๆ เป็นระยะเวลาหนึ่ง	ลงทะเบียนบัญชีผู้ใช้ จากนั้นเลือกฟังก์ชันที่คุณต้องการอนุญาต เช่น ถ่ายสำเนาและสแกน คุณสามารถลงทะเบียนได้มากถึง 10 ผู้ใช้	คุณสามารถลดความเสี่ยงของการรั่วไหลของข้อมูลและการดูข้อมูลโดยไม่ได้รับอนุญาตโดยการลดจำนวนฟังก์ชันโดยสอดคล้องกับเนื้อหาทางธุรกิจและบทบาทของผู้ใช้
ตั้งค่าส่วนติดต่อภายนอก	ควบคุมส่วนติดต่อ เช่น พอร์ต USB ที่เชื่อมต่อกับอุปกรณ์	เปิดหรือปิดใช้งานพอร์ต USB สำหรับการเชื่อมต่ออุปกรณ์ภายนอก เช่น หน่วยความจำ USB และการเชื่อมต่อ USB กับคอมพิวเตอร์	<input type="checkbox"/> การควบคุมพอร์ต USB: ลดโอกาสที่จะถูกขโมยข้อมูลผ่านการสแกนเอกสารความลับโดยไม่ได้รับอนุญาต <input type="checkbox"/> การเชื่อมต่อ USB ของคอมพิวเตอร์: ป้องกันไม่ให้ใช้อุปกรณ์โดยไม่ได้รับอนุญาตโดยการห้ามการพิมพ์หรือการสแกนโดยไม่เข้าสู่ระบบเครือข่าย

ข้อมูลที่เกี่ยวข้อง

- ➔ [“แอปพลิเคชันสำหรับการกำหนดค่าการทำงานของเครื่องพิมพ์ \(Web Config\)” บนหน้าที่ 350](#)
- ➔ [“การกำหนดค่ารหัสผ่านผู้ดูแลระบบ” บนหน้าที่ 479](#)
- ➔ [“การจำกัดคุณสมบัติที่ใช้งานได้” บนหน้าที่ 488](#)
- ➔ [“การปิดใช้งานอินเทอร์เน็ตเฟสภายนอก” บนหน้าที่ 490](#)

การตั้งค่าผู้ดูแลระบบ

การกำหนดค่ารหัสผ่านผู้ดูแลระบบ

เมื่อคุณตั้งรหัสผ่านผู้ดูแลระบบแล้ว คุณสามารถป้องกันไม่ให้ผู้ใช้เปลี่ยนค่าการจัดการระบบ คุณสามารถกำหนดค่าและเปลี่ยนรหัสผ่านผู้ดูแลระบบโดยใช้ Web Config จากแผงควบคุมของเครื่องพิมพ์ หรือ Epson Device Admin เมื่อใช้ Epson Device Admin ให้ดูคู่มือหรือวิธีใช้ของ Epson Device Admin

ข้อมูลที่เกี่ยวข้อง

- ➔ “แอปพลิเคชันสำหรับการกำหนดค่าการทำงานของเครื่องพิมพ์ (Web Config)” บนหน้าที่ 350
- ➔ “ซอฟต์แวร์สำหรับการจัดการอุปกรณ์บนเครือข่าย (Epson Device Admin)” บนหน้าที่ 352

การกำหนดค่ารหัสผ่านผู้ดูแลระบบจากแผงควบคุม

คุณสามารถกำหนดค่ารหัสผ่านผู้ดูแลระบบจากแผงควบคุมของเครื่องพิมพ์

1. เลือกที่ **การตั้งค่า** บนแผงควบคุมเครื่องพิมพ์
2. เลือก **การตั้งค่าทั่วไป > การดูแลระบบ > การตั้งค่าความปลอดภัย > การตั้งค่าผู้ดูแลระบบ**
3. เลือก **รหัสผ่านผู้ดูแลระบบ > ลงทะเบียน**
4. ป้อนรหัสผ่านใหม่
5. ป้อนรหัสผ่านอีกครั้ง

หมายเหตุ:

คุณสามารถเปลี่ยนหรือลบรหัสผ่านผู้ดูแลระบบเมื่อคุณเลือก **เปลี่ยน** หรือ **รีเซ็ต** บนหน้าจอ **รหัสผ่านผู้ดูแลระบบ** และ **ป้อนรหัสผ่านผู้ดูแลระบบ**

การกำหนดค่ารหัสผ่านผู้ดูแลระบบจากคอมพิวเตอร์

คุณสามารถตั้งรหัสผ่านผู้ดูแลระบบโดยใช้ Web Config

1. เข้าไปที่ Web Config จากนั้นเลือกแท็บ **Product Security > Change Administrator Password**
2. ป้อนรหัสผ่านไปยัง **New Password** และ **Confirm New Password** ป้อนชื่อผู้ใช้ หากจำเป็น
ถ้าคุณต้องการเปลี่ยนรหัสผ่านเป็นรหัสใหม่ ให้ป้อนรหัสผ่านปัจจุบัน
3. เลือก **OK**

หมายเหตุ:

- หากต้องการตั้งค่าหรือเปลี่ยนรายการเมนูที่ล็อกไว้ ให้คลิก **Administrator Login** จากนั้นป้อนรหัสผ่านผู้ดูแลระบบ
- หากต้องการลบรหัสผ่านผู้ดูแลระบบ ให้คลิกแท็บ **Product Security > Delete Administrator Password** จากนั้นป้อนรหัสผ่านผู้ดูแลระบบ

ข้อมูลที่เกี่ยวข้อง

- ➔ “แอปพลิเคชันสำหรับการกำหนดค่าการทำงานของเครื่องพิมพ์ (Web Config)” บนหน้าที่ 350

การควบคุมการทำงานของแผงควบคุม

ถ้าคุณกำหนดค่ารหัสผ่านผู้ดูแลระบบและเปิดใช้งาน การตั้งค่าการล็อก คุณสามารถล็อกรายการที่เกี่ยวข้องกับการตั้งค่าระบบของเครื่องพิมพ์เพื่อไม่ให้ผู้ใช้สามารถเปลี่ยนแปลงการตั้งค่าเหล่านั้น

การเปิดใช้งาน การตั้งค่าการล็อก

เปิดใช้งาน การตั้งค่าการล็อก สำหรับเครื่องพิมพ์ที่ตั้งรหัสผ่านไว้

ระบุรหัสผ่านของผู้ดูแลระบบก่อน

การเปิดใช้งาน การตั้งค่าการล็อก จากแผงควบคุม

1. เลือกที่ **การตั้งค่า** บนแผงควบคุมเครื่องพิมพ์
2. เลือก **การตั้งค่าทั่วไป > การดูแลระบบ > การตั้งค่าความปลอดภัย > การตั้งค่าผู้ดูแลระบบ**
3. เลือก **เปิด** บน **การตั้งค่าการล็อก**

ตรวจสอบสถานะว่า  แสดงผลบนหน้าจอหลัก

การเปิดใช้งาน การตั้งค่าการล็อก จากคอมพิวเตอร์

1. เข้าไปที่ Web Config แล้วคลิก **Administrator Login**
2. ป้อนชื่อผู้ใช้และรหัสผ่าน จากนั้นคลิก **OK**
3. เลือกที่แถบ **Device Management > Control Panel**
4. จาก **Panel Lock** เลือก **ON**
5. คลิกที่ **OK**
6. ตรวจสอบว่าบน  แสดงขึ้นหน้าจอหลักบนแผงควบคุมของเครื่องพิมพ์

ข้อมูลที่เกี่ยวข้อง

➔ “แอปพลิเคชันสำหรับการกำหนดค่าการทำงานของเครื่องพิมพ์ (Web Config)” บนหน้าที่ 350

รายการ การตั้งค่าการล็อก สำหรับเมนู การตั้งค่าทั่วไป

นี่เป็นรายการของ การตั้งค่าการล็อก ใน การตั้งค่า > การตั้งค่าทั่วไป บนแผงควบคุม บางฟังก์ชันสามารถตั้งค่าให้เปิดใช้งานหรือปิดใช้งานแต่ละรายการได้

เมนู การตั้งค่าทั่วไป	Panel Lock
การตั้งค่าพื้นฐาน	-

เมนู การตั้งค่าทั่วไป		Panel Lock
	ความสว่าง LCD	-
	เสียง	-
	ตัวตั้งเวลาสลับ	✓
	ตื่นจากโหมดพัก	-
	นาฬิกาตั้งเวลาเครื่องปิด หรือ ตั้งค่าปิดเครื่อง	✓
	การตั้งค่าวันที่/เวลา	✓
	ประเทศ/ภูมิภาค	✓
	ภาษา/Language	✓*1
	หน้าจอเริ่มต้นระบบ	✓
	แก้ไขหน้าจอหลัก	✓
	วอลเปเปอร์	✓
	การทำงานหมดเวลา	✓
	แป้นพิมพ์	-
	หน้าจอค่าเริ่มต้น(Job/Status)	✓

เมนู การตั้งค่าทั่วไป		Panel Lock
การตั้งค่าเครื่องพิมพ์		-
	การตั้งค่าแหล่งที่มาของกระดาษ	-
	ภาษาการพิมพ์	✓
	การตั้งค่าพิมพ์สากล	✓
	การกำหนดค่าการพิมพ์ PDL	✓
	ตัวแก้ไขข้อผิดพลาดอัตโนมัติ	✓
	อินเทอร์เน็ตเฟลชอุปกรณ์หน่วยความจำ	✓
	กระดาษหนา	✓*1
	โหมดเงียบ	✓*1
	เวลาในการแห้งของหมึก	-
	สองทิศทาง	-
	ขยาย ถาดขาออก อัตโนมัติ	-
	การเชื่อมต่อ PC ผ่าน USB	✓
	การตั้งค่าไหม้เอาต์ I/F USB	✓

เมนู การตั้งค่าทั่วไป		Panel Lock
การตั้งค่าเครือข่าย		✓
	ตั้งค่า Wi-Fi	✓
	การตั้งค่า LAN แบบใช้สาย	✓
	สถานะเครือข่าย	✓
	สถานะ LAN/Wi-Fi แบบผ่านสาย	✓*2
	สถานะ Wi-Fi Direct	✓*2
	สถานะเซิร์ฟเวอร์อีเมล	✓*2
	แผ่นสถานะการพิมพ์	✓*2
	การตรวจสอบการเชื่อมต่อ	✓*3
	ขั้นสูง	✓
	ชื่ออุปกรณ์	✓
	TCP/IP	✓
	พริ็อกซีเซิร์ฟเวอร์	✓
	อีเมลเซิร์ฟเวอร์	✓
	IPv6 แอดเดรส	✓
	การใช้เครือข่าย MS ร่วมกัน	✓
	Link Speed & Duplex	✓
	เปลี่ยนเส้นทางจาก HTTP เป็น HTTPS	✓
	ปิดใช้งาน การกรอง IPsec/IP	✓
	ปิดใช้งาน IEEE802.1X	✓
	การรับส่ง iBeacon	✓

เมนู การตั้งค่าทั่วไป		Panel Lock
การตั้งค่าบริการเว็บ		✓
	บริการของ Epson Connect	✓

เมนู การตั้งค่าทั่วไป		Panel Lock
การตั้งค่าแฟกซ์		✓

เมนู การตั้งค่าทั่วไป		Panel Lock
	ปุ่มดำเนินการด่วน	✓
	การตั้งค่าพื้นฐาน	✓
	การตั้งค่าการส่ง	✓
	การตั้งค่าการรับ	✓
	การตั้งค่ารายงาน	✓
	การตั้งค่าความปลอดภัย	✓
	ตรวจสอบการเชื่อมต่อแฟกซ์	✓
	ตัวช่วยสร้างการตั้งค่าแฟกซ์	✓

เมนู การตั้งค่าทั่วไป		Panel Lock
	การตั้งค่าการสแกน	✓
	ยืนยันผู้รับ	✓
	Document Capture Pro	✓
	อีเมลเซิร์ฟเวอร์	✓

เมนู การตั้งค่าทั่วไป		Panel Lock
	การดูแลระบบ	✓

เมนู การตั้งค่าทั่วไป		Panel Lock
รายชื่อผู้ติดต่อ ผู้จัดการ		✓
	ลงทะเบียน/ลบ	✓*1, *4
	รายชื่อที่ติดต่อบ่อย	✓*4
	พิมพ์รายชื่อ	✓
	ดูตัวเลือก	✓*4
	ค้นหาตัวเลือก	✓*4
ล้างข้อมูลหน่วยความจำภายใน		✓
การตั้งค่าความปลอดภัย		✓
	ข้อจำกัด	✓
	ควบคุมการเข้าถึง	✓
	การตั้งค่าผู้ดูแลระบบ	✓
	รหัสผ่านผู้ดูแลระบบ	✓
	การตั้งค่าการล็อก	✓
	การเข้ารหัสด้วยรหัสผ่าน	✓
	บันทึกการตรวจสอบ	✓
	การตรวจสอบโปรแกรมเมื่อเริ่มต้น	✓
การวิจัยลูกค้า		✓
คืนค่าการตั้งค่าเริ่มต้น		✓
อัปเดตเฟิร์มแวร์		✓

✓ = จะถูกล็อก

- = ไม่ถูกล็อก

*1 : คุณสามารถเปิดใช้งานหรือปิดใช้งานการล็อกจาก การตั้งค่าทั่วไป > การดูแลระบบ > การตั้งค่าความปลอดภัย > ข้อจำกัด

*2 : แม้ว่ารายการในส่วนระดับบนจะสามารถล็อกโดยการล็อกของผู้ดูแลระบบ แต่คุณยังสามารถเข้าถึงรายการเหล่านั้นได้จากเมนูชื่อเดียวกันของ การตั้งค่า > สถานะเครื่องพิมพ์/การพิมพ์

*3 : แม้ว่ารายการในส่วนระดับบนจะสามารถล็อกโดยการล็อกของผู้ดูแลระบบ แต่คุณยังสามารถเข้าถึงรายการเหล่านั้นได้จากหน้า



หลัก > คำอธิบาย > เมื่อคุณไม่สามารถเชื่อมต่อเครือข่าย

*4 : แม้ว่ารายการในส่วนระดับบนจะสามารถล็อกโดยการล็อกของผู้ดูแลระบบ แต่คุณยังสามารถเข้าถึงรายการเหล่านั้นได้จากเมนูชื่อเดียวกันของ การตั้งค่า > รายชื่อผู้ติดต่อ ผู้จัดการ

ข้อมูลที่เกี่ยวข้อง

➔ "รายการ การตั้งค่าการล็อก อื่นๆ" บนหน้าที่ 486

➔ "รายการที่สามารถตั้งค่าแยกแต่ละรายการ" บนหน้าที่ 486

รายการ การตั้งค่าการล็อก อื่นๆ

นอกเหนือจากเมนู การตั้งค่าทั่วไป แล้ว เมนู การตั้งค่าการล็อก ก็ยังสามารถเปิดใช้งานสำหรับรายการด้านล่าง

- Presets
 - เพิ่มใหม่
 - ลบ
 - เปลี่ยนชื่อ
 - เพิ่มหรือนำออกจากหน้าจอหลัก
 - การเปลี่ยนแปลงการตั้งค่าผู้ใช้
- การตั้งค่า > การตั้งค่าผู้ใช้

ข้อมูลที่เกี่ยวข้อง

- ➔ “รายการ การตั้งค่าการล็อก สำหรับเมนู การตั้งค่าทั่วไป” บนหน้าที่ 481
- ➔ “รายการที่สามารถตั้งค่าแยกแต่ละรายการ” บนหน้าที่ 486

การดำเนินการตั้งค่าการแสดงผลและฟังก์ชันแต่ละรายการ

สำหรับบางรายการเป้าหมายของ การตั้งค่าการล็อก คุณสามารถตั้งค่าว่าจะเปิดหรือปิดใช้งานได้

คุณสามารถตั้งค่าความพร้อมใช้งานของผู้ใช้ตามที่จำเป็น เช่น การลงทะเบียนหรือการเปลี่ยนรายชื่อผู้ติดต่อ การแสดงประวัติของงาน เป็นต้น

1. เลือกที่ การตั้งค่า บนแผงควบคุมเครื่องพิมพ์
2. เลือก การตั้งค่าทั่วไป > การดูแลระบบ > การตั้งค่าความปลอดภัย > ข้อจำกัด
3. เลือกรายการสำหรับฟังก์ชันที่คุณต้องการเปลี่ยนแปลงการตั้งค่า จากนั้นตั้งค่าเป็น **เปิด** หรือ **ปิด**

รายการที่สามารถตั้งค่าแยกแต่ละรายการ

ผู้ดูแลระบบสามารถอนุญาตรายการด้านล่างให้แสดงผลและเปลี่ยนแปลงการตั้งค่าแต่ละรายการได้

- การเข้าถึงรายการบันทึกของงาน: **Job/Status > รายการบันทึก**
ควบคุมการแสดงผลของประวัติงานของหน้าจอสถานะ เลือก **เปิด** เพื่ออนุญาตให้แสดงผลประวัติงาน
- เข้าถึงเพื่อลงทะเบียน/ลบ รายชื่อผู้ติดต่อ: **การตั้งค่า > รายชื่อผู้ติดต่อ ผู้จัดการ > ลงทะเบียน/ลบ**
ควบคุมการลงทะเบียนและการเปลี่ยนแปลงรายชื่อผู้ติดต่อ เลือก **เปิด** เพื่อลงทะเบียนหรือเปลี่ยนแปลงรายชื่อผู้ติดต่อ
- เข้าถึง แฟกซ์ ล่าสุด: **แฟกซ์ > ผู้รับ > ล่าสุด**
ควบคุมการแสดงผลของปลายทางเมื่อทำการส่งและรับแฟกซ์ เลือก **เปิด** เพื่อแสดงปลายทาง
- เข้าถึงบันทึกการส่ง แฟกซ์: **แฟกซ์ > เมนู > บันทึกการส่ง**
ควบคุมการแสดงผลของประวัติการสื่อสารของแฟกซ์ เลือก **เปิด** เพื่อแสดงประวัติการสื่อสาร
- เข้าถึงรายงาน แฟกซ์: **แฟกซ์ > เมนู > รายงานแฟกซ์**
ควบคุมการพิมพ์ของรายงานแฟกซ์ เลือก **เปิด** เพื่ออนุญาตการพิมพ์

- ❑ เข้าถึงเพื่อพิมพ์ประวัติการบันทึกของ สแกนไปยังโฟลเดอร์ เครือข่าย/FTP: **สแกน > โฟลเดอร์เครือข่าย/FTP > เมนู > ประวัติบันทึกการพิมพ์**
ควบคุมการพิมพ์ประวัติการบันทึกสำหรับฟังก์ชันการสแกนไปยังโฟลเดอร์เครือข่าย เลือก **เปิด** เพื่ออนุญาตการพิมพ์
- ❑ เข้าถึงรายการล่าสุดของสแกนไปยังอีเมล: **สแกน > อีเมล > ผู้รับ > ประวัติ**
ควบคุมการแสดงผลของประวัติสำหรับฟังก์ชันการสแกนไปยังอีเมล เลือก **เปิด** เพื่อแสดงประวัติ
- ❑ เข้าถึงเพื่อแสดงประวัติการส่งของ สแกนไปยังอีเมล: **สแกน > อีเมล > เมนู > แสดงประวัติการส่ง**
ควบคุมการแสดงผลของประวัติการส่งอีเมลสำหรับฟังก์ชันการสแกนไปยังอีเมล เลือก **เปิด** เพื่อแสดงประวัติการส่งอีเมล
- ❑ เข้าถึงเพื่อพิมพ์ประวัติการส่งของ สแกนไปยังอีเมล: **สแกน > อีเมล > เมนู > ประวัติการส่งพิมพ์**
ควบคุมการพิมพ์ของประวัติการส่งอีเมลสำหรับฟังก์ชันการสแกนไปยังอีเมล เลือก **เปิด** เพื่ออนุญาตการพิมพ์
- ❑ เข้าถึงภาษา: **การตั้งค่า > ภาษา/Language**
ควบคุมการเปลี่ยนแปลงภาษาที่แสดงผลบนแผงควบคุม เลือก **เปิด** เพื่อเปลี่ยนแปลงภาษา
- ❑ เข้าถึง กระดาษหนา: **การตั้งค่า > การตั้งค่าทั่วไป > การตั้งค่าเครื่องพิมพ์ > กระดาษหนา**
ควบคุมการเปลี่ยนแปลงการตั้งค่าของฟังก์ชัน กระดาษหนา เลือก **เปิด** เพื่อเปลี่ยนแปลงการตั้งค่า
- ❑ เข้าถึง โหมดเงียบ: **การตั้งค่า > การตั้งค่าทั่วไป > การตั้งค่าเครื่องพิมพ์ > โหมดเงียบ**
ควบคุมการเปลี่ยนแปลงการตั้งค่าของฟังก์ชัน โหมดเงียบ เลือก **เปิด** เพื่อเปลี่ยนแปลงการตั้งค่า
- ❑ การป้องกันข้อมูลส่วนตัว:
ควบคุมการแสดงผลของข้อมูลปลายทางของการลงทะเบียนโทรออกอย่างรวดเร็ว เลือก **เปิด** เพื่อแสดงปลายทางเป็น (***)

ข้อมูลที่เกี่ยวข้อง

- ➔ "รายการ การตั้งค่าการล็อก สำหรับเมนู การตั้งค่าทั่วไป" บนหน้าที่ 481
- ➔ "รายการ การตั้งค่าการล็อก อื่นๆ" บนหน้าที่ 486

การเข้าสู่ระบบเครื่องพิมพ์ในฐานะผู้ดูแลระบบ

หากได้ตั้งรหัสผ่านผู้ดูแลระบบให้กับเครื่องพิมพ์ คุณจะต้องเข้าสู่ระบบเป็นผู้ดูแลระบบเพื่อใช้งานรายการเมนูที่ถูกล็อกไว้

การเข้าสู่ระบบเครื่องพิมพ์โดยใช้แผงควบคุม

1. แตะที่ 
2. แตะที่ **ผู้ดูแลระบบ**
3. ป้อนรหัสผ่านผู้ดูแลระบบ จากนั้นแตะที่ **ตกลง**

 จะปรากฏขึ้นเมื่อตรวจสอบความถูกต้องแล้ว จากนั้นคุณสามารถใช้งานรายการเมนูที่ถูกล็อกไว้ได้

แตะที่  เพื่อออกจากระบบ

หมายเหตุ:

เมื่อคุณเลือก **เปิด** สำหรับ **การตั้งค่า > การตั้งค่าทั่วไป > การตั้งค่าพื้นฐาน > การทำงานหมดเวลา** คุณสามารถออกจากระบบโดยอัตโนมัติหลังจากระยะเวลาที่กำหนด ถ้าไม่มีการทำกิจกรรมใดๆ บนแผงควบคุม

การเข้าสู่ระบบเครื่องพิมพ์จากคอมพิวเตอร์ได้

เมื่อคุณเข้าสู่ระบบ Web Config เป็นผู้ดูแลระบบ คุณสามารถใช้รายการต่างๆ ที่กำหนดค่าไว้ใน การตั้งค่าการล็อก

1. ป้อนที่อยู่ IP ของเครื่องพิมพ์เข้าไปในเบราว์เซอร์เพื่อเรียกใช้ Web Config
2. คลิกที่ **Administrator Login**
3. ป้อนชื่อผู้ใช้และรหัสผ่านผู้ดูแลระบบใน **User Name** และ **Current password**
4. คลิกที่ **OK**

รายการที่ล็อกไว้และ **Administrator Logout** จะปรากฏขึ้นหลังจากตรวจสอบความถูกต้องแล้ว

คลิกที่ **Administrator Logout** เพื่อออกจากระบบ

หมายเหตุ:

เมื่อคุณเลือก **ON** สำหรับแท็บ **Device Management > Control Panel > Operation Timeout** คุณสามารถออกจากระบบโดยอัตโนมัติหลังจากระยะเวลาที่กำหนด ถ้าไม่มีการทำกิจกรรมใดๆ บนแผงควบคุม

ข้อมูลที่เกี่ยวข้อง

➔ “แอปพลิเคชันสำหรับการกำหนดค่าการทำงานของเครื่องพิมพ์ (Web Config)” บนหน้าที่ 350

การจำกัดคุณสมบัติที่ใช้งานได้

คุณสามารถลงทะเบียนบัญชีผู้ใช้บนเครื่องพิมพ์ เชื่อมโยงบัญชีกับฟังก์ชันต่างๆ และควบคุมฟังก์ชันที่ผู้ใช้สามารถใช้งาน

เมื่อเปิดใช้งานการควบคุมการเข้าถึง ผู้ใช้สามารถใช้ฟังก์ชันต่างๆ เช่น ถ่ายสำเนา แฟกซ์ ฯลฯ โดยการป้อนรหัสผ่านบนแผงควบคุมของเครื่องพิมพ์ และเข้าสู่ระบบของเครื่องพิมพ์

ฟังก์ชันที่ไม่สามารถใช้งานจะแสดงเป็นสีเทา และไม่สามารถเลือกได้

จากคอมพิวเตอร์ เมื่อคุณลงทะเบียนข้อมูลการตรวจรับรองความถูกต้องไปยังไดร์เวอร์เครื่องพิมพ์ หรือไดร์เวอร์สแกนเนอร์ คุณสามารถพิมพ์หรือสแกนได้ สำหรับรายละเอียดของการตั้งค่าไดร์เวอร์ โปรดดูที่วิธีใช้หรือคู่มือของไดร์เวอร์

การสร้างบัญชีผู้ใช้

สร้างบัญชีผู้ใช้เพื่อควบคุมการเข้าถึง

1. เข้าไปที่ Web Config แล้วเลือกแท็บ **Product Security > Access Control Settings > User Settings**
2. คลิก **Add** สำหรับหมายเลขที่คุณต้องการลงทะเบียน



ข้อความที่สำคัญ:

เมื่อใช้เครื่องพิมพ์ที่มีระบบตรวจยืนยันความถูกต้องของ Epson หรือบริษัทอื่นๆ ให้ลงทะเบียนชื่อผู้ใช้ของการตั้งค่าข้อจำกัดในหมายเลข 2 ถึงหมายเลข 10

ซอฟต์แวร์แอปพลิเคชัน เช่น มีระบบตรวจยืนยันความถูกต้องจะใช้หมายเลขหนึ่ง ดังนั้นชื่อผู้ใช้จะไม่แสดงขึ้นบนแผงควบคุมของเครื่องพิมพ์

3. ตั้งค่าของแต่ละรายการ

User Name:

ป้อนชื่อที่แสดงบนรายการชื่อผู้ใช้ระหว่าง 1 ถึง 14 ตัวอักษรโดยใช้ตัวอักษรแบบตัวอักษรผสมตัวเลข

Password:

ป้อนรหัสผ่านระหว่าง 0 และ 20 ตัวอักษรในแบบ ASCII (0x20–0x7E) ในขณะที่ทำการเตรียมเริ่มต้นรหัสผ่านให้เว้นว่างไว้

Select the check box to enable or disable each function.

เลือกฟังก์ชันที่คุณอนุญาตให้ใช้

4. คลิกที่ **Apply**

ย้อนกลับไปยังรายการการตั้งค่าผู้ใช้หลังจากผ่านไปช่วงเวลาหนึ่ง

ตรวจสอบว่าชื่อผู้ใช้ที่คุณลงทะเบียนไว้บน **User Name** แสดงขึ้นมา และเปลี่ยนแปลง **Add** ไปที่ **Edit**

ข้อมูลที่เกี่ยวข้อง

➔ ["แอปพลิเคชันสำหรับการกำหนดค่าการทำงานของเครื่องพิมพ์ \(Web Config\)" บนหน้าที่ 350](#)

การแก้ไขบัญชีผู้ใช้

แก้ไขบัญชีผู้ใช้ที่ลงทะเบียนเพื่อควบคุมการเข้าถึง

1. เข้าไปที่ Web Config แล้วเลือกแท็บ **Product Security > Access Control Settings > User Settings**

2. คลิก **Edit** สำหรับหมายเลขที่คุณต้องการแก้ไข

3. เปลี่ยนแปลงแต่ละรายการ

4. คลิกที่ **Apply**

ย้อนกลับไปยังรายการการตั้งค่าผู้ใช้หลังจากผ่านไปช่วงเวลาหนึ่ง

ข้อมูลที่เกี่ยวข้อง

➔ ["แอปพลิเคชันสำหรับการกำหนดค่าการทำงานของเครื่องพิมพ์ \(Web Config\)" บนหน้าที่ 350](#)

การลบบัญชีผู้ใช้

ลบบัญชีผู้ใช้ที่ลงทะเบียนเพื่อควบคุมการเข้าถึง

1. เข้าไปที่ Web Config แล้วเลือกแท็บ **Product Security > Access Control Settings > User Settings**

2. คลิก **Edit** สำหรับหมายเลขที่คุณต้องการลบ

3. คลิกที่ **Delete**



ข้อความที่สำคัญ:

เมื่อคลิกที่ **Delete** บัญชีผู้ใช้จะถูกลบโดยไม่มีข้อความยืนยัน โปรดระมัดระวังในการลบบัญชีผู้ใช้

ย้อนกลับไปยังรายการการตั้งค่าผู้ใช้หลังจากผ่านไปช่วงเวลาหนึ่ง

ข้อมูลที่เกี่ยวข้อง

➔ “แอปพลิเคชันสำหรับการกำหนดค่าการทำงานของเครื่องพิมพ์ (Web Config)” บนหน้าที่ 350

การเปิดใช้งานค่าควบคุมการเข้าถึง

เมื่อทำการเปิดใช้งานค่าควบคุมการเข้าถึง จะมีเพียงผู้ใช้ที่ลงทะเบียนไว้เท่านั้นที่สามารถใช้เครื่องพิมพ์ได้

1. เข้าไปที่ Web Config แล้วเลือกแท็บ **Product Security > Access Control Settings > Basic**
2. เลือก **Enables Access Control**

หากคุณเลือก **Allows printing and scanning without authentication information** คุณสามารถพิมพ์หรือสแกนจากไดรเวอร์ที่ไม่ได้ตั้งค่าพร้อมกับข้อมูลการตรวจรับรองความถูกต้อง ตั้งค่านี้เมื่อคุณต้องการควบคุมการทำงานเฉพาะจากแผงควบคุมของเครื่องพิมพ์ และเพื่ออนุญาตการพิมพ์และการสแกนจากคอมพิวเตอร์

3. คลิกที่ **OK**

ข้อความแสดงการเสร็จสมบูรณ์จะปรากฏขึ้นหลังจากผ่านไประยะหนึ่ง

ยืนยันว่าไอคอนอย่างเช่น ถ้วยสำเนาและสแกนเป็นสีเทาบนแผงควบคุมของเครื่องพิมพ์

ข้อมูลที่เกี่ยวข้อง

➔ “แอปพลิเคชันสำหรับการกำหนดค่าการทำงานของเครื่องพิมพ์ (Web Config)” บนหน้าที่ 350

การปิดใช้งานอินเทอร์เฟซภายนอก

คุณสามารถปิดใช้งานอินเทอร์เฟซที่ใช้สำหรับเชื่อมต่ออุปกรณ์เข้ากับเครื่องพิมพ์ได้ ทำการตั้งค่าการจำกัดเพื่อให้อุปกรณ์พิมพ์และการสแกนยกเว้นเฉพาะผ่านเครือข่าย

หมายเหตุ:

นอกจากนี้คุณยังสามารถตั้งค่าการจำกัดบนแผงควบคุมของเครื่องพิมพ์ได้ด้วย

- Memory Device: การตั้งค่า > การตั้งค่าทั่วไป > การตั้งค่าเครื่องพิมพ์ > อินเทอร์เฟซอุปกรณ์หน่วยความจำ > อุปกรณ์หน่วยความจำ**
- การเชื่อมต่อ PC ผ่าน USB: การตั้งค่า > การตั้งค่าทั่วไป > การตั้งค่าเครื่องพิมพ์ > การเชื่อมต่อ PC ผ่าน USB**

1. เข้าไปที่ Web Config แล้วเลือกแท็บ **Product Security > External Interface.**

2. เลือก **Disable** ของฟังก์ชันที่คุณต้องการตั้งค่า
เลือก **Enable** เมื่อคุณต้องการยกเลิกการควบคุม

- Memory Device**

รับการบันทึกข้อมูลไปยังหน่วยความจำภายนอกผ่านพอร์ต USB สำหรับการเชื่อมต่ออุปกรณ์ภายนอก

- การเชื่อมต่อ PC ผ่าน USB**

คุณสามารถจำกัดการใช้งานการเชื่อมต่อ USB จากคอมพิวเตอร์ได้ หากคุณต้องการจำกัด ให้เลือก **Disable**

3. คลิกที่ **OK**

4. ตรวจสอบว่าพอร์ตที่ปิดใช้งานต้องไม่สามารถใช้งานได้

Memory Device

ยืนยันว่าไม่มีการตอบสนองเมื่อทำการเชื่อมต่ออุปกรณ์ที่เก็บข้อมูล เช่น หน่วยความจำ USB ไปยังพอร์ต USB อินเทอร์เน็ตภายนอก

การเชื่อมต่อ PC ผ่าน USB

ถ้าได้ติดตั้งไดรเวอร์ไว้บนคอมพิวเตอร์แล้ว

เชื่อมต่อเครื่องพิมพ์เข้ากับคอมพิวเตอร์ด้วยสาย USB จากนั้นตรวจสอบยืนยันว่าเครื่องพิมพ์จะไม่พิมพ์หรือสแกน

ถ้าไม่ได้ติดตั้งไดรเวอร์ไว้บนคอมพิวเตอร์

Windows:

เปิดตัวจัดการอุปกรณ์และเปิดค้างไว้ เชื่อมต่อเครื่องพิมพ์เข้ากับคอมพิวเตอร์โดยใช้สาย USB จากนั้นยืนยันว่าเนื้อหาการแสดงผลของตัวจัดการอุปกรณ์ไม่มีการเปลี่ยนแปลง

Mac OS:

เชื่อมต่อเครื่องพิมพ์เข้ากับคอมพิวเตอร์โดยใช้สาย USB จากนั้นยืนยันว่าเครื่องพิมพ์ไม่ได้แสดงรายการขึ้นมา หากคุณต้องการเพิ่มเครื่องพิมพ์จาก **เครื่องพิมพ์และสแกนเนอร์**

ข้อมูลที่เกี่ยวข้อง

➔ [“แอปพลิเคชันสำหรับการกำหนดค่าการทำงานของเครื่องพิมพ์ \(Web Config\)” บนหน้าที่ 350](#)

การตรวจสอบเครื่องพิมพ์ระยะไกล

การตรวจสอบข้อมูลสำหรับเครื่องพิมพ์ระยะไกล

คุณสามารถตรวจสอบข้อมูลต่อไปนี้ของเครื่องพิมพ์ที่กำลังทำงานจาก **Status** โดยใช้ Web Config

Product Status

ตรวจสอบสถานะ บริการระบบคลาวด์ หมายเลขผลิตภัณฑ์ ที่อยู่ MAC เป็นต้น

Network Status

ตรวจสอบข้อมูลของสถานะการเชื่อมต่อเครือข่าย ที่อยู่ IP เซิร์ฟเวอร์ DNS เป็นต้น

Usage Status

ตรวจสอบวันแรกของการพิมพ์ จำนวนหน้าที่พิมพ์แล้ว จำนวนการพิมพ์แต่ละภาษา จำนวนการสแกน เป็นต้น

Hardware Status

ตรวจสอบสถานะของฟังก์ชันแต่ละรายการของเครื่องพิมพ์

Job History

ตรวจสอบบันทึกของงานพิมพ์ งานการถ่ายโอน เป็นต้น

Panel Snapshot

แสดงการบันทึกภาพหน้าจอที่แสดงขึ้นบนแผงควบคุมของอุปกรณ์

ข้อมูลที่เกี่ยวข้อง

➔ [“แอปพลิเคชันสำหรับการกำหนดค่าการทำงานของเครื่องพิมพ์ \(Web Config\)” บนหน้าที่ 350](#)

การรับการแจ้งเตือนทางอีเมลเมื่อมีเหตุการณ์เกิดขึ้น

เกี่ยวกับการแจ้งเตือนทางอีเมล

นี่เป็นฟังก์ชันการแจ้งเตือนที่ เมื่อมีเหตุการณ์ เช่น เครื่องพิมพ์หยุดพิมพ์และมีข้อผิดพลาดของเครื่องพิมพ์เกิดขึ้น ระบบจะส่งอีเมลไปยังที่อยู่ที่กำหนดไว้

คุณสามารถลงทะเบียนได้สูงสุดถึงห้าปลายทาง และกำหนดค่าการแจ้งเตือนสำหรับแต่ละปลายทาง สำหรับการใช้ฟังก์ชันนี้ คุณจะต้องตั้งค่าเมลเซิร์ฟเวอร์ก่อนที่จะตั้งค่าการแจ้งเตือน

ข้อมูลที่เกี่ยวข้อง

➔ “การกำหนดค่าเซิร์ฟเวอร์อีเมล” บนหน้าที่ 425

การกำหนดการแจ้งเตือนทางอีเมล

กำหนดค่าการแจ้งเตือนทางอีเมลโดยใช้ Web Config

1. เข้าไปที่ Web Config จากนั้นเลือกแท็บ **Device Management > Email Notification**
2. ตั้งค่าหัวข้อของการแจ้งเตือนทางอีเมล
เลือกเนื้อหาที่แสดงบนหัวข้อจากเมนูแบบดิ่งลงสองเมนู
 - เนื้อหาที่เลือกจะแสดงผลติดกับ **Subject**
 - ไม่สามารถตั้งค่าเนื้อหาเดียวกันทางซ้ายและทางขวา
 - เมื่อจำนวนตัวอักขระใน **Location** เกิน 32 ตัว ตัวอักขระที่เกิน 32 ตัวจะถูกละเว้น
3. ป้อนที่อยู่อีเมลสำหรับการส่งการแจ้งเตือนทางอีเมล
ใช้ A-Z a-z 0-9 ! # \$ % & ' * + - . / = ? ^ _ { | } ~ @, และป้อนระหว่าง 1 และ 255 ตัวอักขระ
4. เลือกภาษาสำหรับการแจ้งเตือนทางอีเมล
5. เลือกกล่องเลือกรายการสำหรับกรณีที่คุณต้องการได้รับการแจ้งเตือน
จำนวนของ **Notification Settings** จะเชื่อมโยงกับจำนวนปลายทางของ **Email Address Settings**
ตัวอย่าง:
ถ้าคุณต้องการให้การแจ้งเตือนส่งไปยังที่อยู่อีเมลที่ตั้งไว้เป็นจำนวน 1 ใน **Email Address Settings** เมื่อกระดาษหมดในเครื่องพิมพ์ ให้เลือกคอลัมน์กล่องเลือกรายการ **1** ในบรรทัด **Paper out**
6. คลิกที่ **OK**
ตรวจยืนยันว่าการแจ้งเตือนทางอีเมลจะถูกส่งในกรณีที่เกิดเหตุการณ์
ตัวอย่าง: พิมพ์โดยการระบุตำแหน่ง ประเภทกระดาษ ที่ไม่ได้ตั้งค่ากระดาษ

ข้อมูลที่เกี่ยวข้อง

- ➔ “แอปพลิเคชันสำหรับการกำหนดค่าการทำงานของเครื่องพิมพ์ (Web Config)” บนหน้าที่ 350
- ➔ “การกำหนดค่าเซิร์ฟเวอร์อีเมล” บนหน้าที่ 425

รายการสำหรับการแจ้งเตือนทางอีเมล

รายการ	การตั้งค่าและคำอธิบาย
Ink supply unit(s) to be replaced	แจ้งเตือนเมื่อหมึกหมดแล้ว
Ink low	แจ้งเตือนเมื่อหมึกใกล้หมด
Maintenance box: end of service life	แจ้งเตือนเมื่อกล่องบำรุงรักษาเต็ม
Maintenance box: nearing end	แจ้งเตือนเมื่อกล่องบำรุงรักษาใกล้จะเต็ม
Administrator password changed	แจ้งเตือนเมื่อรหัสผ่านผู้ดูแลระบบถูกเปลี่ยนแปลง
Paper out	แจ้งเตือนเมื่อมีข้อผิดพลาดกระดาษหมดปรากฏขึ้นในถาดกระดาษที่ระบุไว้
Printing stopped*	แจ้งเตือนเมื่อเครื่องพิมพ์หยุดทำงานเนื่องจากกระดาษติดหรือไม่ได้ตั้งค่าถาดป้อนกระดาษ
Printer error	แจ้งเตือนเมื่อมีข้อผิดพลาดเครื่องพิมพ์เกิดขึ้น
Scanner error	แจ้งเตือนเมื่อมีข้อผิดพลาดสแกนเนอร์เกิดขึ้น
Fax error	แจ้งเตือนเมื่อมีข้อผิดพลาดแฟกซ์เกิดขึ้น
Wi-Fi ล้มเหลว	แจ้งเตือนเมื่อมีข้อผิดพลาดของส่วนติดต่อ LAN ไร้สายเกิดขึ้น
Built-in SD card ล้มเหลว	แจ้งเตือนเมื่อมีข้อผิดพลาดของการ์ด SD ในตัวเกิดขึ้น
PDL board ล้มเหลว	แจ้งเตือนเมื่อมีข้อผิดพลาดของบอร์ด PDL เกิดขึ้น

ข้อมูลที่เกี่ยวข้อง

➔ “การกำหนดการแจ้งเตือนทางอีเมล” บนหน้าที่ 492

การสำรองข้อมูลการตั้งค่า

คุณสามารถส่งออกการตั้งค่าที่กำหนดค่าไว้จาก Web Config ไปยังไฟล์ คุณสามารถใช้ฟังก์ชันนี้สำหรับการสำรองข้อมูลรายการผู้ติดต่อ การตั้งค่า การเปลี่ยนเครื่องพิมพ์ ฯลฯ

ไฟล์ที่ถูกส่งออกไม่สามารถแก้ไขได้เนื่องจากถูกส่งออกเป็นไฟล์ไบนารี

การส่งออกการตั้งค่า

ส่งออกการตั้งค่าสำหรับเครื่องพิมพ์

1. เข้าไปที่ Web Config แล้วเลือกแท็บ **Device Management > Export and Import Setting Value > Export**
2. เลือกการตั้งค่าที่คุณต้องการส่งออก

เลือกการตั้งค่าที่คุณต้องการส่งออก หากคุณเลือกหมวดหมู่หลัก หมวดหมู่ย่อยจะถูกเลือกไปด้วย อย่างไรก็ตาม หมวดหมู่ย่อยที่ทำให้เกิดข้อผิดพลาดจากการทำซ้ำข้อมูลภายในเครือข่ายเดียวกัน (เช่น ที่อยู่ IP เป็นต้น) จะไม่สามารถเลือกได้

3. ป้อนรหัสผ่านเพื่อเข้ารหัสไฟล์ที่ส่งออกแล้ว
คุณจะต้องใช้รหัสผ่านเพื่อนำเข้าไฟล์ เว้นว่างไว้หากคุณไม่ต้องการเข้ารหัสไฟล์
4. คลิกที่ **Export**



ข้อความที่สำคัญ:

หากคุณต้องการส่งออกการตั้งค่าเครือข่ายของเครื่องพิมพ์ เช่น ชื่อเครื่องพิมพ์และที่อยู่ IPv6 ให้เลือก **Enable to select the individual settings of device** และเลือกรายการอื่น ๆ โดยเฉพาะค่าที่เลือกไว้สำหรับเครื่องพิมพ์เปลี่ยนแทนเท่านั้น

ข้อมูลที่เกี่ยวข้อง

➔ “แอปพลิเคชันสำหรับการกำหนดค่าการทำงานของเครื่องพิมพ์ (Web Config)” บนหน้าที่ 350

นำเข้าการตั้งค่า

นำเข้าไฟล์ Web Config ที่ส่งออกแล้วไปยังเครื่องพิมพ์



ข้อความที่สำคัญ:

เมื่อนำเข้าค่าที่รวมข้อมูลแต่ละรายการเช่น ชื่อเครื่องพิมพ์ หรือที่อยู่ IP ตรวจสอบให้แน่ใจว่าที่อยู่ IP เดียวกันจะไม่มีอยู่บนเครือข่ายเดียวกัน

1. เข้าไปที่ Web Config จากนั้นเลือกแท็บ **Device Management > Export and Import Setting Value > Import**
2. เลือกไฟล์ที่ส่งออกแล้ว จากนั้นป้อนรหัสผ่านที่เข้ารหัสไว้
3. คลิกที่ **Next**
4. เลือกการตั้งค่าที่คุณต้องการนำเข้า จากนั้นคลิกที่ **Next**
5. คลิกที่ **OK**

การตั้งค่าถูกนำไปใช้กับเครื่องพิมพ์

ข้อมูลที่เกี่ยวข้อง

➔ “แอปพลิเคชันสำหรับการกำหนดค่าการทำงานของเครื่องพิมพ์ (Web Config)” บนหน้าที่ 350

การตั้งค่าความปลอดภัยขั้นสูง

หัวข้อนี้อธิบายคุณสมบัติความปลอดภัยขั้นสูง

การตั้งค่าความปลอดภัยและการป้องกันอันตราย

เมื่อเครื่องพิมพ์เชื่อมต่อกับเครือข่าย คุณสามารถเข้าถึงได้จากตำแหน่งระยะไกล นอกจากนี้ ผู้ใช้อีกจำนวนมากสามารถแชร์เครื่องพิมพ์ได้ ซึ่งมีประโยชน์ในการปรับปรุงประสิทธิภาพการทำงานและความสะดวก อย่างไรก็ตาม มี

ความเสี่ยง เช่น การเข้าถึงโดยไม่ได้รับอนุญาต การใช้งานโดยไม่ได้รับอนุญาต และการละเมิดข้อมูลเพิ่มสูงขึ้น ถ้าคุณใช้เครื่องพิมพ์ในสภาพแวดล้อมที่คุณสามารถเชื่อมต่ออินเทอร์เน็ต ความเสี่ยงก็จะยิ่งสูงขึ้นอีก

สำหรับเครื่องพิมพ์ที่ไม่มีคุณสมบัติการป้องกันการเข้าถึงจากภายนอก บุคคลภายนอกอาจจะอ่านบันทึกงานพิมพ์ที่จัดเก็บไว้ในเครื่องพิมพ์ผ่านทางอินเทอร์เน็ตได้

เพื่อที่จะป้องกันความเสี่ยงดังกล่าว เครื่องพิมพ์ Epson มีเทคโนโลยีความปลอดภัยหลากหลายรายการ

ให้ตั้งค่าเครื่องพิมพ์ตามที่จำเป็นตามเงื่อนไขสภาพแวดล้อมที่ได้สร้างขึ้นพร้อมกับข้อมูลแวดล้อมของลูกค้า

ชื่อ	ประเภทคุณสมบัติ	รายการการตั้งค่า	สิ่งที่ป้องกัน
การควบคุมของโปรโตคอล	ควบคุมโปรโตคอลและบริการที่จะใช้สำหรับการสื่อสารระหว่างเครื่องพิมพ์และคอมพิวเตอร์และเปิดใช้งานและปิดใช้งานคุณสมบัติต่างๆ	โปรโตคอลหรือบริการที่นำมาใช้กับคุณสมบัติที่อนุญาตหรือห้ามโดยแยกกัน	การลดความเสี่ยงที่อาจเกิดขึ้นผ่านการใช้งานโดยไม่ตั้งใจ โดยป้องกันไม่ให้ผู้ใช้สามารถใช้งานฟังก์ชันที่ไม่จำเป็น
การสื่อสาร SSL/TLS	เนื้อหาการสื่อสารถูกเข้ารหัสด้วยการสื่อสาร SSL/TLS เมื่อเข้าถึงเซิร์ฟเวอร์ Epson จากเครื่องพิมพ์ผ่านอินเทอร์เน็ต เช่น การสื่อสารกับคอมพิวเตอร์ผ่านเว็บเบราว์เซอร์โดยใช้ Epson Connect และการอัปเดตเฟิร์มแวร์	ขอรับใบรับรองที่ลงนามโดย CA จากนั้นนำเข้าไปยังเครื่องพิมพ์	การล้างข้อมูลระบุเครื่องพิมพ์โดยการออกใบรับรองที่ลงนามโดย CA จะป้องกันการเลียนแบบและการเข้าถึงโดยไม่ได้รับอนุญาต นอกจากนี้ เนื้อหาการสื่อสารของ SSL/TLS ก็ได้รับการป้องกัน และป้องกันการรั่วไหลของเนื้อหาของข้อมูลการพิมพ์และข้อมูลการตั้งค่าด้วย
การกรอง IPsec/IP	คุณสามารถตั้งค่าเพื่ออนุญาตการเชื่อมต่อและการตัดข้อมูลที่มาจากเครื่องไคลเอ็นต์บางเครื่องหรือเป็นข้อมูลประเภทเฉพาะ เนื่องจาก IPsec จะปกป้องข้อมูลโดยหน่วยแพคเกจ IP (การเข้ารหัสและการตรวจสอบความถูกต้อง) คุณสามารถสื่อสารกับโปรโตคอลที่ไม่ปลอดภัยได้อย่างปลอดภัย	สร้างนโยบายพื้นฐานและนโยบายแต่ละรายการเพื่อกำหนดค่าไคลเอ็นต์หรือประเภทข้อมูลที่สามารถเข้าถึงเครื่องพิมพ์	ป้องกันการเข้าถึงโดยไม่ได้รับอนุญาต และการละเมิดระบบและการดักจับข้อมูลการสื่อสารกับเครื่องพิมพ์
IEEE 802.1X	อนุญาตเฉพาะผู้ใช้ที่ผ่านการตรวจสอบความถูกต้องแล้วให้เชื่อมต่อกับเครือข่ายได้ อนุญาตเฉพาะผู้ใช้ที่ได้รับอนุญาตเพื่อใช้งานเครื่องพิมพ์	การตั้งค่าการตรวจสอบความถูกต้องของเซิร์ฟเวอร์ RADIUS (เซิร์ฟเวอร์การตรวจสอบความถูกต้อง)	ป้องกันการเข้าถึงและการใช้โดยไม่ได้รับอนุญาตสำหรับเครื่องพิมพ์

ข้อมูลที่เกี่ยวข้อง

- ➔ “การควบคุมโดยใช้โปรโตคอล” บนหน้าที่ 496
- ➔ “การสื่อสาร SSL/TLS กับเครื่องพิมพ์” บนหน้าที่ 506
- ➔ “การเข้ารหัสการสื่อสารโดยใช้การกรอง IPsec/IP” บนหน้าที่ 507
- ➔ “การเชื่อมต่อเครื่องพิมพ์เข้ากับเครือข่าย IEEE802.1X” บนหน้าที่ 519

การตั้งค่าคุณสมบัติความปลอดภัย

เมื่อตั้งค่าการกรอง IPsec/IP หรือ IEEE 802.1X ขอแนะนำให้คุณเข้าไปที่ Web Config โดยใช้ SSL/TLS เพื่อสื่อสารข้อมูลการตั้งค่าเพื่อที่จะลดความเสี่ยงด้านความปลอดภัย เช่น การละเมิดระบบหรือการดักจับข้อมูล ตรวจสอบให้แน่ใจว่าคุณได้กำหนดค่ารหัสผ่านผู้ดูแลระบบก่อนตั้งค่าการกรอง IPsec/IP หรือ IEEE 802.1X

นอกจากนี้ คุณยังสามารถใช้ Web Config โดยการเชื่อมต่อเครื่องพิมพ์โดยตรงกับคอมพิวเตอร์โดยใช้สายอีเทอร์เน็ต จากนั้นป้อนที่อยู่ IP ลงในเว็บเบราว์เซอร์ เครื่องพิมพ์สามารถเชื่อมต่อในสภาพแวดล้อมที่ปลอดภัยหลังจากเสร็จสิ้นการตั้งค่าความปลอดภัย

การควบคุมโดยใช้โปรโตคอล

คุณสามารถจัดพิมพ์โดยใช้เส้นทางและโปรโตคอลที่หลากหลาย

หากคุณใช้งานเครื่องพิมพ์มัลติฟังก์ชัน คุณสามารถใช้การสแกนผ่านเครือข่ายและ PC-FAX จากจำนวนคอมพิวเตอร์เครือข่ายที่ไม่ได้กำหนดไว้ได้

คุณสามารถปรับลดความเสี่ยงด้านความปลอดภัยที่ไม่คาดหวังให้ลดลงโดยการสร้างการจำกัดการพิมพ์จากเส้นทางเฉพาะหรือโดยการควบคุมฟังก์ชันที่ใช้งานได้

การควบคุมโปรโตคอล

กำหนดค่าโปรโตคอล

1. เข้าไปที่ Web Config แล้วเลือกแท็บ **Network Security > Protocol**
2. กำหนดค่าแต่ละรายการ
3. คลิกที่ **Next**
4. คลิกที่ **OK**
การตั้งค่าถูกใช้กับเครื่องพิมพ์

ข้อมูลที่เกี่ยวข้อง

- ➔ “แอปพลิเคชันสำหรับการกำหนดค่าการทำงานของเครื่องพิมพ์ (Web Config)” บนหน้าที่ 350
- ➔ “โปรโตคอลที่คุณสามารถเปิดหรือปิดใช้งาน” บนหน้าที่ 496
- ➔ “รายการการตั้งค่าโปรโตคอล” บนหน้าที่ 497

โปรโตคอลที่คุณสามารถเปิดหรือปิดใช้งาน

โปรโตคอล	คำอธิบาย
Bonjour Settings	คุณสามารถระบุว่าเปิดหรือปิดใช้งาน Bonjour Bonjour ใช้เพื่อค้นหาอุปกรณ์ พิมพ์ เป็นต้น
iBeacon Settings	คุณสามารถเปิดหรือปิดใช้งานฟังก์ชันการส่งข้อมูลผ่าน iBeacon หากเปิดใช้งาน คุณสามารถค้นหาเครื่องพิมพ์จากอุปกรณ์ที่เปิดใช้งาน iBeacon
SLP Settings	คุณสามารถเปิดหรือปิดใช้ฟังก์ชัน SLP SLP ใช้สำหรับการสแกนแบบพิกซ์และการค้นหาเครือข่ายใน EpsonNet Config
WSD Settings	คุณสามารถเปิดหรือปิดใช้ฟังก์ชัน WSD หากเปิดใช้งาน คุณสามารถเพิ่มอุปกรณ์ WSD และพิมพ์จากพอร์ต WSD
LLTD Settings	คุณสามารถเปิดหรือปิดใช้ฟังก์ชัน LLTD หากเปิดใช้งาน เมนูจะแสดงผลบนแผนที่เครือข่าย Windows
LLMNR Settings	คุณสามารถเปิดหรือปิดใช้ฟังก์ชัน LLMNR หากเปิดใช้งาน คุณสามารถใช้การแก้ปัญหาชื่อโดยอัตโนมัติต้องมี NetBIOS แม้ว่า คุณจะไม่สามารถใช้ DNS ก็ตาม

โปรโตคอล	คำอธิบาย
LPR Settings	คุณสามารถระบุว่าเปิดหรือปิดใช้งานการพิมพ์ผ่าน LPR หากตัวเลือกนี้ถูกเปิดใช้งาน คุณสามารถพิมพ์จากพอร์ต LPR
RAW(Port9100) Settings	คุณสามารถระบุว่าเปิดหรือปิดใช้งานการพิมพ์จากพอร์ต RAW (พอร์ต 9100) หากตัวเลือกนี้ถูกเปิดใช้งาน คุณสามารถพิมพ์จากพอร์ต RAW (พอร์ต 9100)
RAW(Custom Port) Settings	คุณสามารถระบุว่าเปิดหรือปิดใช้งานเพื่ออนุญาตการพิมพ์จากพอร์ต RAW (พอร์ตกำหนดเอง) หากตัวเลือกนี้ถูกเปิดใช้งาน คุณสามารถพิมพ์จากพอร์ต RAW (พอร์ตกำหนดเอง)
IPP Settings	คุณสามารถระบุว่าเปิดหรือปิดใช้งานการพิมพ์ผ่าน IPP หากตัวเลือกนี้ถูกเปิดใช้งาน คุณสามารถพิมพ์ผ่านอินเทอร์เน็ต
FTP Settings	คุณสามารถระบุว่าเปิดหรือปิดใช้งานการพิมพ์ผ่าน FTP หากตัวเลือกนี้ถูกเปิดใช้งาน คุณสามารถพิมพ์ผ่านเซิร์ฟเวอร์ FTP
SNMPv1/v2c Settings	คุณสามารถระบุว่าเปิดหรือปิดใช้งานการพิมพ์ผ่าน SNMPv1/v2c ตัวเลือกนี้ใช้เพื่อตั้งค่าอุปกรณ์การตรวจสอบ เป็นต้น
SNMPv3 Settings	คุณสามารถระบุว่าเปิดหรือปิดใช้งานการพิมพ์ผ่าน SNMPv3 ตัวเลือกนี้ใช้เพื่อตั้งค่าอุปกรณ์ที่เข้ารหัส การตรวจสอบ เป็นต้น

ข้อมูลที่เกี่ยวข้อง

- ➔ ["การควบคุมโปรโตคอล" บนหน้าที่ 496](#)
- ➔ ["รายการการตั้งค่าโปรโตคอล" บนหน้าที่ 497](#)

รายการการตั้งค่าโปรโตคอล

Bonjour Settings

รายการ	ค่าการตั้งค่าและคำอธิบาย
Use Bonjour	เลือกค่านี้เพื่อค้นหาหรือใช้อุปกรณ์ผ่าน Bonjour
Bonjour Name	แสดงผลชื่อ Bonjour
Bonjour Service Name	แสดงผลชื่อบริการ Bonjour
Location	แสดงผลชื่อตำแหน่ง Bonjour
Top Priority Protocol	เลือกโปรโตคอลลำดับความสำคัญสูงสุดสำหรับการพิมพ์ผ่าน Bonjour
Wide-Area Bonjour	ตั้งค่าว่าจะใช้ Wide-Area Bonjour หรือไม่

iBeacon Settings

รายการ	ค่าการตั้งค่าและคำอธิบาย
Enable iBeacon Transmission	เลือกค่านี้เพื่อเปิดใช้งานฟังก์ชันการส่งผ่าน iBeacon

SLP Settings

รายการ	ค่าการตั้งค่าและคำอธิบาย
Enable SLP	เลือกค่านี้เพื่อเปิดใช้งานฟังก์ชัน SLP ค่านี้ถูกใช้งาน เช่น การค้นหาเครือข่ายใน EpsonNet Config

WSD Settings

รายการ	ค่าการตั้งค่าและคำอธิบาย
Enable WSD	เลือกค่านี้เพื่อเปิดใช้งานการเพิ่มอุปกรณ์โดยใช้ WSD และพิมพ์และสแกนจากพอร์ต WSD
Printing Timeout (sec)	ป้อนค่าหมดเวลาการสื่อสารสำหรับการพิมพ์ผ่าน WSD ระหว่าง 3 ถึง 3,600 วินาที
Scanning Timeout (sec)	ป้อนค่าหมดเวลาการสื่อสารสำหรับการสแกนผ่าน WSD ระหว่าง 3 ถึง 3,600 วินาที
Device Name	แสดงผลชื่ออุปกรณ์ WSD
Location	แสดงผลชื่อตำแหน่ง WSD

LLTD Settings

รายการ	ค่าการตั้งค่าและคำอธิบาย
Enable LLTD	เลือกค่านี้เพื่อเปิดใช้งาน LLTD เครื่องพิมพ์ถูกแสดงรายการใน- แผนที่เครือข่าย Windows
Device Name	แสดงผลชื่ออุปกรณ์ LLTD

LLMNR Settings

รายการ	ค่าการตั้งค่าและคำอธิบาย
Enable LLMNR	เลือกค่านี้เพื่อเปิดใช้งาน LLMNR คุณสามารถใช้การแก้ปัญหา- ชื่อโดยไม่ต้องมี NetBIOS แม้ว่า คุณจะไม่สามารถใช้ DNS ก็ตาม

LPR Settings

รายการ	ค่าการตั้งค่าและคำอธิบาย
Allow LPR Port Printing	เลือกเพื่ออนุญาตการพิมพ์จากพอร์ต LPR
Printing Timeout (sec)	ป้อนค่าหมดเวลาสำหรับการพิมพ์ผ่าน LPR ระหว่าง 0 ถึง 3,600 วินาที ถ้าคุณไม่ต้องการให้หมดเวลา ให้ป้อนค่า 0

RAW(Port9100) Settings

รายการ	ค่าการตั้งค่าและคำอธิบาย
Allow RAW(Port9100) Printing	เลือกเพื่ออนุญาตการพิมพ์จากพอร์ต RAW (พอร์ต 9100)

รายการ	ค่าการตั้งค่าและคำอธิบาย
Printing Timeout (sec)	ป้อนค่าหมดเวลาสำหรับการพิมพ์ผ่านพอร์ต RAW (พอร์ต 9100) ระหว่าง 0 ถึง 3,600 วินาที ถ้าคุณไม่ต้องการให้หมดเวลา ให้ป้อนค่า 0

RAW(Custom Port) Settings

รายการ	ค่าการตั้งค่าและคำอธิบาย
Allow RAW(Custom Port) Printing	เลือกเพื่ออนุญาตการพิมพ์จากพอร์ต RAW (พอร์ตกำหนดเอง)
Port Number	ป้อนหมายเลขพอร์ตสำหรับการพิมพ์ผ่านพอร์ต RAW ระหว่าง 1024 และ 65535 (ยกเว้น 9100, 1865, 2968)
Printing Timeout (sec)	ป้อนค่าหมดเวลาสำหรับการพิมพ์ผ่านพอร์ต RAW (พอร์ตกำหนดเอง) ระหว่าง 0 ถึง 3,600 วินาที ถ้าคุณไม่ต้องการให้หมดเวลา ให้ป้อนค่า 0

IPP Settings

รายการ	ค่าการตั้งค่าและคำอธิบาย
Enable IPP	เลือกเพื่อเปิดใช้งานการสื่อสารผ่าน IPP เฉพาะเครื่องพิมพ์ที่รองรับ IPP จะแสดงผลขึ้นมา
Allow Non-secure Communication	เลือก Allowed เพื่ออนุญาตให้เครื่องพิมพ์สื่อสารโดยไม่ต้องมีมาตรการป้องกันความปลอดภัยใดๆ (IPP)
Communication Timeout (sec)	ป้อนค่าหมดเวลาสำหรับการพิมพ์ผ่าน IPP ระหว่าง 0 ถึง 3,600 วินาที
Require PIN Code when using IPP printing	เลือกว่าจะกำหนดให้ป้อนรหัส PIN เมื่อใช้การพิมพ์ผ่าน IPP หรือไม่ ถ้าคุณเลือก Yes งานการพิมพ์ผ่าน IPP โดยไม่ใช้รหัส PIN จะไม่ถูกบันทึกในเครื่องพิมพ์
URL (เครือข่าย)	แสดง URL ของ IPP (http และ https) เมื่อเครื่องพิมพ์เชื่อมต่ออยู่กับเครือข่าย URL เป็นค่าการรวมของที่อยู่ IP ของเครื่องพิมพ์ หมายเลขพอร์ต และชื่อเครื่องพิมพ์ IPP
URL (Wi-Fi Direct)	แสดง URL ของ IPP (http และ https) เมื่อเครื่องพิมพ์เชื่อมต่อผ่าน Wi-Fi Direct URL เป็นค่าการรวมของที่อยู่ IP ของเครื่องพิมพ์ หมายเลขพอร์ต และชื่อเครื่องพิมพ์ IPP
Printer Name	แสดงผลชื่อเครื่องพิมพ์ IPP
Location	แสดงผลตำแหน่ง IPP

FTP Settings

รายการ	ค่าการตั้งค่าและคำอธิบาย
Enable FTP Server	เลือกเพื่อเปิดใช้งานการพิมพ์ผ่าน FTP เฉพาะเครื่องพิมพ์ที่รองรับการพิมพ์ผ่าน FTP จะแสดงผลขึ้นมา
Communication Timeout (sec)	ป้อนค่าหมดเวลาสำหรับการสื่อสารผ่าน FTP ระหว่าง 0 ถึง 3,600 วินาที ถ้าคุณไม่ต้องการให้หมดเวลา ให้ป้อนค่า 0

SNMPv1/v2c Settings

รายการ	ค่าการตั้งค่าและคำอธิบาย
Enable SNMPv1/v2c	เลือกเพื่อเปิดใช้งาน SNMPv1/v2c
Access Authority	ตั้งค่าการอนุญาตการเข้าถึงเมื่อ SNMPv1/v2c ถูกเปิดใช้งาน เลือก Read Only หรือ Read/Write
Community Name (Read Only)	ป้อนตัวอักษร 0 ถึง 32 ตัวในรูปแบบ ASCII (0x20 ถึง 0x7E)
Community Name (Read/Write)	ป้อนตัวอักษร 0 ถึง 32 ตัวในรูปแบบ ASCII (0x20 ถึง 0x7E)

SNMPv3 Settings

รายการ	ค่าการตั้งค่าและคำอธิบาย
Enable SNMPv3	SNMPv3 ถูกเปิดใช้งานเมื่อเลือกกล่องนี้
User Name	ป้อนระหว่าง 1 และ 32 ตัวอักษรโดยใช้ตัวอักษร 1 ไบต์
Authentication Settings	
Algorithm	เลือกอัลกอริทึมสำหรับการตรวจสอบความถูกต้องของ SNMPv3
Password	ป้อนรหัสผ่านสำหรับการตรวจสอบความถูกต้องของ SNMPv3 ป้อนยาวระหว่าง 8 และ 32 ตัวอักษรในรูปแบบ ASCII (0x20–0x7E) หากคุณไม่ได้ระบุสิ่งนี้ ให้เว้นว่างไว้
Confirm Password	ป้อนรหัสผ่านที่คุณกำหนดค่าไว้เพื่อการยืนยัน
Encryption Settings	
Algorithm	เลือกอัลกอริทึมสำหรับการเข้ารหัสของ SNMPv3
Password	ป้อนรหัสผ่านสำหรับการเข้ารหัสของ SNMPv3 ป้อนยาวระหว่าง 8 และ 32 ตัวอักษรในรูปแบบ ASCII (0x20–0x7E) หากคุณไม่ได้ระบุสิ่งนี้ ให้เว้นว่างไว้
Confirm Password	ป้อนรหัสผ่านที่คุณกำหนดค่าไว้เพื่อการยืนยัน
Context Name	ป้อนไม่เกิน 32 ตัวอักษรในรูปแบบ Unicode (UTF-8) หากคุณไม่ได้ระบุสิ่งนี้ ให้เว้นว่างไว้ จำนวนตัวอักษรที่สามารถป้อนจะแปรผันโดยขึ้นอยู่กับภาษา

ข้อมูลที่เกี่ยวข้อง

- ➔ "การควบคุมโปรโตคอล" บนหน้าที่ 496
- ➔ "โปรโตคอลที่คุณสามารถเปิดหรือปิดใช้งาน" บนหน้าที่ 496

การใช้ใบรับรองดิจิทัล

เกี่ยวกับใบรับรองดิจิทัล

❑ CA-signed Certificate

นี่เป็นใบรับรองที่ลงนามโดย CA (ผู้ให้บริการใบรับรอง) คุณสามารถขอรับโดยการสมัครขอรับไปยังผู้ให้บริการใบรับรอง ใบรับรองนี้จะทำการรับรองการมีอยู่ของเครื่องพิมพ์ และใช้งานสำหรับการสื่อสาร SSL/TLS เพื่อให้คุณสามารถมั่นใจในความปลอดภัยของการสื่อสารข้อมูล

เมื่อนำมาใช้สำหรับการสื่อสาร SSL/TLS ใบรับรองจะถูกใช้เป็นใบรับรองเซิร์ฟเวอร์

เมื่อใบรับรองถูกกำหนดค่าเป็น IPsec/IP Filtering หรือการสื่อสารมาตรฐาน IEEE 802.1X ใบรับรองจะถูกใช้เป็นใบรับรองไคลเอ็นต์

❑ ใบรับรอง CA

นี่เป็นใบรับรองที่อยู่ในสายโซ่ของ CA-signed Certificate นอกจากนี้ยังเรียกว่าเป็นใบรับรอง CA ตัวกลางอีกด้วย ใบรับรองถูกใช้โดยเว็บเบราว์เซอร์เพื่อตรวจสอบความถูกต้องของเส้นทางของใบรับรองของเครื่องพิมพ์เมื่อเข้าสู่เซิร์ฟเวอร์ของบุคคลอื่น หรือ Web Config

สำหรับใบรับรอง CA ให้กำหนดค่าเมื่อต้องการตรวจสอบความถูกต้องของเส้นทางของใบรับรองเซิร์ฟเวอร์ที่เข้าถึงจากเครื่องพิมพ์ สำหรับเครื่องพิมพ์ ให้กำหนดค่าเพื่อให้การรับรองเส้นทางของ CA-signed Certificate สำหรับการเชื่อมต่อ SSL/TLS

คุณสามารถขอรับใบรับรอง CA ของเครื่องพิมพ์จากองค์กรผู้ออกใบรับรองที่จะออกใบรับรอง CA ให้

นอกจากนี้ คุณยังสามารถขอรับใบรับรอง CA ที่ใช้เพื่อตรวจสอบความถูกต้องของเซิร์ฟเวอร์ของบุคคลภายนอกจากองค์กรผู้ออกใบรับรองที่ออก CA-signed Certificate ของเซิร์ฟเวอร์อื่น

❑ Self-signed Certificate

นี่เป็นใบรับรองที่เครื่องพิมพ์ลงนามและออกด้วยตัวเอง นอกจากนี้ยังเรียกอีกชื่อว่าใบรับรองราก เนื่องจากผู้ออกจะทำการรับรองตัวเอง จึงไม่มีความน่าเชื่อถือและไม่สามารถป้องกันการปลอมแปลงได้

ใช้เมื่อทำการตั้งค่าความปลอดภัยและสั่งทำงานการสื่อสาร SSL/TLS แบบง่ายโดยไม่ใช้ CA-signed Certificate

ถ้าคุณใช้ใบรับรองนี้สำหรับการสื่อสาร SSL/TLS การเตือนความปลอดภัยอาจแสดงขึ้นมาบนเว็บเบราว์เซอร์ เนื่องจากใบรับรองไม่ถูกลงทะเบียนบนเว็บเบราว์เซอร์ คุณสามารถใช้ Self-signed Certificate เฉพาะสำหรับการสื่อสาร SSL/TLS เท่านั้น

ข้อมูลที่เกี่ยวข้อง

- ➔ ["การกำหนดค่า CA-signed Certificate" บนหน้าที่ 501](#)
- ➔ ["การอัปเดตใบรับรองที่ลงนามด้วยตนเอง" บนหน้าที่ 505](#)
- ➔ ["การกำหนดค่า CA Certificate" บนหน้าที่ 505](#)

การกำหนดค่า CA-signed Certificate

การขอรับใบรับรองที่ลงนามจาก CA

สำหรับการขอรับใบรับรองที่ลงนามจาก CA ให้สร้าง CSR (คำร้องขอการลงนามใบรับรอง) และใช้งานกับหน่วยงานออกใบรับรอง คุณสามารถสร้าง CSR โดยใช้ Web Config และคอมพิวเตอร์

ทำตามขั้นตอนต่าง ๆ เพื่อสร้าง CSR และขอรับใบรับรองที่ลงนามจาก CA โดยใช้ Web Config เมื่อจัดสร้าง CSR โดยใช้ Web Config รูปแบบใบรับรองจะเป็นแบบ PEM/DER

1. เข้าไปที่ Web Config แล้วเลือกแท็บ **Network Security** จากนั้น เลือก **SSL/TLS > Certificate** หรือ **IPsec/IP Filtering > Client Certificate** หรือ **IEEE802.1X > Client Certificate**
ไม่ว่าคุณเลือกตัวเลือกใด คุณก็สามารถขอรับใบรับรองเดียวกันและใช้ร่วมกันได้
2. คลิก **Generate** ของ **CSR**
หน้าการสร้าง CSR จะเปิดขึ้นมา
3. ป้อนค่าสำหรับแต่ละรายการ
หมายเหตุ:
ความยาวคีย์ที่ใช้ทำงานได้และคีย์จะแปรผันตามแต่ละผู้ให้บริการออกใบรับรอง สร้างคำร้องขอโดยสอดคล้องกับกฎเกณฑ์ของแต่ละผู้ให้บริการออกใบรับรอง
4. คลิกที่ **OK**
ข้อความยืนยันสำเร็จจะแสดงขึ้นมา
5. เลือกที่แถบ **Network Security** จากนั้น เลือก **SSL/TLS > Certificate** หรือ **IPsec/IP Filtering > Client Certificate** หรือ **IEEE802.1X > Client Certificate**
6. คลิกปุ่มดาวน์โหลดหนึ่งใดจาก **CSR** ตามรูปแบบที่กำหนดไว้โดยแต่ละผู้ให้บริการออกใบรับรองเพื่อดาวน์โหลด CSR ไปยังคอมพิวเตอร์



ข้อความที่สำคัญ:

อย่าสร้าง CSR ซ้ำอีกครั้ง หากคุณกระทำดังกล่าว คุณอาจไม่สามารถนำเข้า CA-signed Certificate ที่ออกให้แล้ว

7. ส่ง CSR ไปยังผู้ให้บริการออกใบรับรองและขอรับ CA-signed Certificate
ทำตามกฎเกณฑ์วิธีการส่งและแบบฟอร์มของแต่ละผู้ให้บริการออกใบรับรอง
8. บันทึก CA-signed Certificate ไว้ในคอมพิวเตอร์ที่เชื่อมต่อกับเครื่องพิมพ์
การขอรับ CA-signed Certificate เสร็จสมบูรณ์เมื่อคุณบันทึกใบรับรองไปที่ปลายทางจัดเก็บ

ข้อมูลที่เกี่ยวข้อง

➔ ["แอปพลิเคชันสำหรับการกำหนดค่าการทำงานของเครื่องพิมพ์ \(Web Config\)"](#) บนหน้าที่ 350

รายการการตั้งค่า CSR

รายการ	การตั้งค่าและคำอธิบาย
Key Length	เลือกความยาวคีย์สำหรับ CSR
Common Name	คุณสามารถป้อนตั้งแต่ 1 ถึง 128 ตัวอักษร ถ้าค่านี้เป็นที่อยู่ IP จะต้องเป็นที่อยู่ IP แบบคงที่ คุณสามารถป้อนที่อยู่ IPv4, ที่อยู่ IPv6, ชื่อโฮสต์, FQDN ตั้งแต่ 1 ถึง 5 ตัว โดยใช้เครื่องหมายจุลภาคคั่นแยกระหว่างกัน องค์ประกอบแรกจะถูกจัดเก็บไว้เป็นชื่อทั่วไป และองค์ประกอบอื่นๆ จะถูกจัดเก็บในชื่อนามแฝงของหัวข้อใบรับรอง ตัวอย่าง: ที่อยู่ IP ของเครื่องพิมพ์: 192.0.2.123, ชื่อเครื่องพิมพ์: EPSONA1B2C3 Common Name: EPSONA1B2C3,EPSONA1B2C3.local,192.0.2.123

รายการ	การตั้งค่าและคำอธิบาย
Organization/ Organizational Unit/ Locality/ State/Province	คุณสามารถป้อนยาวระหว่าง 0 และ 64 ตัวอักษรในรูปแบบ ASCII (0x20-0x7E) คุณสามารถแยกชื่อที่ต่างกันด้วยเครื่องหมายจุลภาค
Country	ป้อนรหัสประเทศเป็นตัวเลขสองหลักที่กำหนดไว้ตามมาตรฐาน ISO-3166
Sender's Email Address	คุณสามารถป้อนที่อยู่อีเมลของผู้ส่งสำหรับการตั้งค่าเซิร์ฟเวอร์อีเมล ป้อนที่อยู่อีเมลเดียวกันเป็น Sender's Email Address สำหรับแท็บ Network > Email Server > Basic

ข้อมูลที่เกี่ยวข้อง

➔ "การขอรับใบรับรองที่ลงนามจาก CA" บนหน้าที่ 501

การนำเข้าใบรับรองที่ลงนามจาก CA

นำเข้าไฟล์ CA-signed Certificate ที่ได้มาไปยังเครื่องพิมพ์



ข้อความที่สำคัญ:

- ตรวจสอบว่าได้ตั้งค่าวันที่และเวลาของเครื่องพิมพ์อย่างถูกต้อง ใบรับรองอาจไม่ถูกต้อง
- หากคุณได้รับใบรับรองโดยใช้ CSR ที่สร้างจาก Web Config คุณสามารถนำเข้าใบรับรองได้อีกครั้ง

1. เข้าไปที่ Web Config แล้วเลือกแท็บ **Network Security** จากนั้น เลือก **SSL/TLS > Certificate** หรือ **IPsec/IP Filtering > Client Certificate** หรือ **IEEE802.1X > Client Certificate**
2. คลิก **Import**
หน้าทีนำเข้าใบรับรองจะเปิดขึ้นมา
3. ป้อนค่าสำหรับแต่ละรายการ ตั้งค่า **CA Certificate 1** และ **CA Certificate 2** เมื่อทำการตรวจสอบความถูกต้องของเส้นทางของใบรับรองบนเว็บเบราว์เซอร์ที่เข้าถึงเครื่องพิมพ์
การตั้งค่าที่จำเป็นอาจแปรผันทั้งนี้ขึ้นอยู่กับแหล่งที่คุณสร้าง CSR ขึ้นมา และรูปแบบไฟล์ของใบรับรอง ป้อนค่าต่างๆ ไปยังรายการที่จำเป็นโดยสอดคล้องดังต่อไปนี้
 - ใบรับรองรูปแบบ PEM/DER ที่ได้รับมาจาก Web Config
 - Private Key:** ไม่ต้องกำหนดค่าเนื่องจากเครื่องพิมพ์มีคีย์ส่วนตัว
 - Password:** ไม่ต้องกำหนดค่า
 - CA Certificate 1/CA Certificate 2:** ตัวเลือกเสริม
 - ใบรับรองรูปแบบ PEM/DER ที่ได้รับมาจากคอมพิวเตอร์
 - Private Key:** คุณจะต้องตั้งค่า
 - Password:** ไม่ต้องกำหนดค่า
 - CA Certificate 1/CA Certificate 2:** ตัวเลือกเสริม
 - ใบรับรองรูปแบบ PKCS#12 ที่ได้รับมาจากคอมพิวเตอร์
 - Private Key:** ไม่ต้องกำหนดค่า
 - Password:** ตัวเลือกเสริม
 - CA Certificate 1/CA Certificate 2:** ไม่ต้องกำหนดค่า

4. คลิกที่ **OK**

ข้อความยืนยันสำเร็จจะแสดงขึ้นมา

หมายเหตุ:

คลิก **Confirm** เพื่อยืนยันข้อมูลใบรับรอง

ข้อมูลที่เกี่ยวข้อง

➔ “แอปพลิเคชันสำหรับการกำหนดค่าการทำงานของเครื่องพิมพ์ (Web Config)” บนหน้าที่ 350

รายการการตั้งค่าการนำเข้าใบรับรองที่ลงนามของ CA

รายการ	การตั้งค่าและคำอธิบาย
Server Certificate หรือ Client Certificate	เลือกรูปแบบของใบรับรอง สำหรับการเชื่อมต่อแบบ SSL/TLS Server Certificate จะปรากฏขึ้นมา สำหรับการกรอง IPsec/IP หรือ IEEE 802.1X Client Certificate จะปรากฏขึ้นมา
Private Key	ถ้าคุณขอรับใบรับรองในรูปแบบ PEM/DER โดยใช้ CSR ที่สร้างจากคอมพิวเตอร์ ให้ระบุไฟล์คีย์ส่วนตัวที่ตรงกับใบรับรอง
Password	ถ้ารูปแบบไฟล์เป็น Certificate with Private Key (PKCS#12) ให้ป้อนรหัสผ่านสำหรับการเข้ารหัสคีย์ส่วนตัวที่ถูกตั้งค่าเมื่อคุณขอรับใบรับรอง
CA Certificate 1	ถ้ารูปแบบของใบรับรองเป็น Certificate (PEM/DER) ให้นำเข้าใบรับรองขององค์กรออกใบรับรองที่ออก CA-signed Certificate ที่ใช้เป็นใบรับรองเซิร์ฟเวอร์ ระบุไฟล์หากคุณต้องการ
CA Certificate 2	ถ้ารูปแบบของใบรับรองเป็น Certificate (PEM/DER) ให้นำเข้าใบรับรองขององค์กรออกใบรับรองที่ออก CA Certificate 1 ระบุไฟล์หากคุณต้องการ

ข้อมูลที่เกี่ยวข้อง

➔ “การนำเข้าใบรับรองที่ลงนามจาก CA” บนหน้าที่ 503

การลบใบรับรองที่ลงนามจาก CA

คุณสามารถลบใบรับรองที่นำเข้ามาเมื่อใบรับรองหมดอายุหรือเมื่อการเชื่อมต่อแบบเข้ารหัสไม่จำเป็นอีกต่อไป



ข้อความที่สำคัญ:

หากคุณได้รับใบรับรองโดยใช้ CSR ที่สร้างจาก Web Config คุณจะไม่สามารถนำเข้าใบรับรองที่ลบไปแล้วได้อีกครั้งในกรณีนี้ ให้สร้าง CSR และขอรับใบรับรองอีกครั้ง

1. เข้าไปที่ Web Config แล้วเลือกแท็บ **Network Security**จากนั้น เลือก **SSL/TLS > Certificate** หรือ **IPsec/IP Filtering > Client Certificate** หรือ **IEEE802.1X > Client Certificate**
2. คลิกที่ **Delete**
3. ยืนยันว่าคุณต้องการลบใบรับรองในข้อความที่ปรากฏขึ้น

ข้อมูลที่เกี่ยวข้อง

➔ “แอปพลิเคชันสำหรับการกำหนดค่าการทำงานของเครื่องพิมพ์ (Web Config)” บนหน้าที่ 350

การอัปเดตใบรับรองที่ลงนามด้วยตนเอง

เนื่องจาก Self-signed Certificate ถูกออกโดยเครื่องพิมพ์ คุณสามารถอัปเดตเมื่อหมดอายุหรือเมื่อเนื้อหาที่อธิบายมีการเปลี่ยนแปลง

1. เข้าไปที่ Web Config แล้วเลือก **Network Security** tab > **SSL/TLS** > **Certificate**
2. คลิกที่ **Update**
3. ป้อน **Common Name**

คุณสามารถป้อนที่อยู่ IPv4, ที่อยู่ IPv6, ชื่อโฮสต์, FQDN ระหว่าง 1 ถึง 128 ตัวอักษร ไม่เกิน 5 ชุด โดยใช้เครื่องหมายจุลภาคคั่นแยกระหว่างกัน พารามิเตอร์แรกจะถูกจัดเก็บไว้เป็นชื่อทั่วไป และพารามิเตอร์อื่นๆ จะถูกจัดเก็บในชื่องามแฝงของหัวข้อใบรับรอง

ตัวอย่าง:

ที่อยู่ IP ของเครื่องพิมพ์: 192.0.2.123, ชื่อเครื่องพิมพ์: EPSONA1B2C3

ชื่อทั่วไป: EPSONA1B2C3,EPSONA1B2C3.local,192.0.2.123

4. ระบุช่วงระยะเวลาที่มีผลถูกต้องของใบรับรอง

5. คลิกที่ **Next**

ข้อความยืนยันจะปรากฏขึ้น

6. คลิกที่ **OK**

เครื่องพิมพ์ได้รับการอัปเดตแล้ว

หมายเหตุ:

คุณสามารถตรวจสอบข้อมูลใบรับรองจากแท็บ **Network Security** > **SSL/TLS** > **Certificate** > **Self-signed Certificate** แล้วคลิก **Confirm**

ข้อมูลที่เกี่ยวข้อง

➔ [“แอปพลิเคชันสำหรับการกำหนดค่าการทำงานของเครื่องพิมพ์ \(Web Config\)” บนหน้าที่ 350](#)

การกำหนดค่า CA Certificate

เมื่อคุณตั้งค่า CA Certificate คุณสามารถตรวจสอบความถูกต้องของเส้นทางไปยังใบรับรอง CA ของเซิร์ฟเวอร์ที่เครื่องพิมพ์เข้าถึงได้ การดำเนินการจะป้องกันการเลียนแบบ

คุณสามารถรับ CA Certificate จากองค์กรออกใบรับรองที่เป็นผู้ออก CA-signed Certificate

การนำเข้า CA Certificate

นำเข้า CA Certificate ไปยังเครื่องพิมพ์

1. เข้าไปที่ Web Config จากนั้นเลือกแท็บ **Network Security** > **CA Certificate**
2. คลิกที่ **Import**
3. ระบุ CA Certificate ที่คุณต้องการนำเข้า
4. คลิกที่ **OK**

เมื่อการนำเข้าเสร็จสมบูรณ์ ระบบจะนำคุณกลับไปหน้าจอ **CA Certificate** แล้ว CA Certificate ที่นำเข้าแล้วจะแสดงขึ้นมา

ข้อมูลที่เกี่ยวข้อง

➔ “แอปพลิเคชันสำหรับการกำหนดค่าการทำงานของเครื่องพิมพ์ (Web Config)” บนหน้าที่ 350

การลบ CA Certificate

คุณสามารถลบ CA Certificate ที่นำเข้าได้

1. เข้าไปที่ Web Config จากนั้นเลือกแท็บ **Network Security > CA Certificate**
2. คลิก **Delete** ติดกับ CA Certificate ที่คุณต้องการลบ
3. ยืนยันว่าคุณต้องการลบใบรับรองในข้อความที่ปรากฏขึ้น
4. คลิก **Reboot Network** จากนั้นตรวจสอบใบรับรอง CA ที่ถูกลบว่าไม่ได้แสดงบนหน้าจอที่อัปเดตแล้ว

ข้อมูลที่เกี่ยวข้อง

➔ “แอปพลิเคชันสำหรับการกำหนดค่าการทำงานของเครื่องพิมพ์ (Web Config)” บนหน้าที่ 350

การสื่อสาร SSL/TLS กับเครื่องพิมพ์

หากตั้งค่าใบรับรองซีิร์ฟเวอร์โดยใช้การสื่อสาร SSL/TLS (Secure Sockets Layer/Transport Layer Security) ให้กับเครื่องพิมพ์ คุณสามารถเข้ารหัสเส้นทางการสื่อสารระหว่างคอมพิวเตอร์ต่าง ๆ ทำดังต่อไปนี้ หากคุณต้องการป้องกันการเข้าถึงจากระยะไกลและโดยไม่ได้รับอนุญาต

การกำหนดค่า SSL/TLS พื้นฐาน

ถ้าเครื่องพิมพ์ของคุณรองรับคุณสมบัติซีิร์ฟเวอร์ HTTPS คุณสามารถใช้การสื่อสาร SSL/TLS เพื่อเข้ารหัสการสื่อสาร คุณสามารถกำหนดค่าและจัดการเครื่องพิมพ์โดยใช้ Web Config พร้อมกับมั่นใจในความปลอดภัย

กำหนดค่าความแข็งแรงของการเข้ารหัสและคุณสมบัติการเปลี่ยนเส้นทาง

1. เข้าไปที่ Web Config จากนั้นเลือกแท็บ **Network Security > SSL/TLS > Basic**
2. เลือกค่าสำหรับแต่ละรายการ
 - Encryption Strength
เลือกระดับความแข็งแรงของการเข้ารหัส
 - Redirect HTTP to HTTPS
เปลี่ยนเส้นทางไปยัง HTTPS เมื่อเข้าถึง HTTP แล้ว
3. คลิกที่ **Next**
ข้อความยืนยันจะปรากฏขึ้น
4. คลิกที่ **OK**
เครื่องพิมพ์ได้รับการอัปเดตแล้ว

ข้อมูลที่เกี่ยวข้อง

➔ “แอปพลิเคชันสำหรับการกำหนดค่าการทำงานของเครื่องพิมพ์ (Web Config)” บนหน้าที่ 350

การกำหนดค่าใบรับรองเซิร์ฟเวอร์สำหรับเครื่องพิมพ์

1. เข้าไปที่ Web Config จากนั้นเลือกแท็บ **Network Security > SSL/TLS > Certificate**
2. ระบุใบรับรองที่จะใช้ใน **Server Certificate**
 - Self-signed Certificate
ใบรับรองแบบลงนามในตัวจะถูกสร้างโดยเครื่องพิมพ์ หากคุณไม่ต้องการขอใบรับรองที่ลงนามโดย CA ให้เลือกตัวเลือกนี้
 - CA-signed Certificate
หากคุณขอรับและนำเข้าใบรับรองที่ลงนามโดย CA ล่วงหน้า คุณสามารถระบุค่านี้
3. คลิกที่ **Next**
ข้อความยืนยันจะปรากฏขึ้น
4. คลิกที่ **OK**
เครื่องพิมพ์ได้รับการอัปเดตแล้ว

ข้อมูลที่เกี่ยวข้อง

➔ “แอปพลิเคชันสำหรับการกำหนดค่าการทำงานของเครื่องพิมพ์ (Web Config)” บนหน้าที่ 350

➔ “การกำหนดค่า CA-signed Certificate” บนหน้าที่ 501

➔ “การอัปเดตใบรับรองที่ลงนามด้วยตนเอง” บนหน้าที่ 505

การเข้ารหัสการสื่อสารโดยใช้การกรอง IPsec/IP

เกี่ยวกับ IPsec/IP Filtering

คุณสามารถกรองการส่งข้อมูลโดยอิงตามที่อยู่ IP บริการต่างๆ และพอร์ตโดยใช้ฟังก์ชัน IPsec/IP Filtering โดยการผสมกันของการกรอง คุณสามารถกำหนดค่าเครื่องพิมพ์ให้ยอมรับหรือบล็อกโคลเ็นท์ที่กำหนดและข้อมูลที่กำหนดได้ นอกจากนี้ คุณยังสามารถปรับปรุงระดับความปลอดภัยโดยการใช้งาน IPsec

หมายเหตุ:

คอมพิวเตอร์ที่รัน Windows Vista หรือรุ่นใหม่กว่า หรือ Windows Server 2008 หรือรุ่นใหม่กว่าสามารถรองรับ IPsec

การกำหนดค่านโยบายเริ่มต้น

สำหรับการกรองการส่งผ่านข้อมูล ให้กำหนดค่านโยบายเริ่มต้น นโยบายเริ่มต้นใช้งานกับทุกผู้ใช้หรือกลุ่มที่เชื่อมต่อเข้ากับเครื่องพิมพ์ สำหรับการควบคุมแบบละเอียดเหนือผู้ใช้และกลุ่มของผู้ใช้นั้น ให้กำหนดเป็นนโยบายกลุ่ม

1. เข้าไปที่ Web Config แล้วเลือกแท็บ **Network Security > IPsec/IP Filtering > Basic**
2. ป้อนค่าสำหรับแต่ละรายการ

3. คลิกที่ **Next**

ข้อความยืนยันจะแสดงขึ้นมา

4. คลิกที่ **OK**

เครื่องพิมพ์ได้รับการอัปเดตแล้ว

ข้อมูลที่เกี่ยวข้อง

➔ “แอปพลิเคชันสำหรับการกำหนดค่าการทำงานของเครื่องพิมพ์ (Web Config)” บนหน้าที่ 350

รายการการตั้งค่า Default Policy

Default Policy

รายการ	การตั้งค่าและคำอธิบาย
IPsec/IP Filtering	คุณสามารถเปิดหรือปิดใช้งานคุณสมบัติการกรอง IPsec/IP

Access Control

กำหนดค่าวิธีการควบคุมการรับส่งแพ็คเกจข้อมูล IP

รายการ	การตั้งค่าและคำอธิบาย
Permit Access	เลือกตัวเลือกนี้เพื่ออนุญาตให้ส่งผ่านแพ็คเกจข้อมูล IP ที่กำหนดค่าได้
Refuse Access	เลือกตัวเลือกนี้เพื่อปฏิเสธไม่ให้ส่งผ่านแพ็คเกจข้อมูล IP ที่กำหนดค่าได้
IPsec	เลือกตัวเลือกนี้เพื่ออนุญาตให้แพ็คเกจข้อมูล IPsec ส่งผ่านได้

IKE Version

เลือก **IKEv1** หรือ **IKEv2** สำหรับ **IKE Version** เลือกค่าหนึ่งใดที่สอดคล้องกับอุปกรณ์ที่เชื่อมต่อกับเครื่องพิมพ์

IKEv1

รายการต่อไปนี้แสดงขึ้นเมื่อคุณเลือก **IKEv1** สำหรับ **IKE Version**

รายการ	การตั้งค่าและคำอธิบาย
Authentication Method	หากต้องการเลือก Certificate คุณจะต้องขอรับและนำเข้าไปรับรองที่ลงนามโดย CA ล่วงหน้า
Pre-Shared Key	ถ้าคุณเลือก Pre-Shared Key สำหรับ Authentication Method ให้ป้อนคีย์ที่แชร์ล่วงหน้าระหว่าง 1 และ 127 ตัวอักษร
Confirm Pre-Shared Key	ป้อนคีย์ที่คุณกำหนดค่าไว้เพื่อการยืนยัน

IKEv2

รายการต่อไปนี้แสดงขึ้นเมื่อคุณเลือก **IKEv2** สำหรับ **IKE Version**

รายการ	การตั้งค่าและคำอธิบาย	
Local	Authentication Method	หากต้องการเลือก Certificate คุณจะต้องขอรับและนำเข้าไปรับรองที่ลงนามโดย CA ล่วงหน้า
	ID Type	ถ้าคุณเลือก Pre-Shared Key สำหรับ Authentication Method ให้เลือกประเภทของไอดีสำหรับเครื่องพิมพ์
	ID	<p>ป้อนไอดีของเครื่องพิมพ์ที่ตรงกับประเภทของไอดี</p> <p>คุณไม่สามารถใช้ตัวอักษร "@", "#", และ "=" เป็นตัวอักษรตัวแรก</p> <p>Distinguished Name: ป้อนตัวอักษร 1 ถึง 255 ตัว ชนิด 1 ไบต์ในรูปแบบ ASCII (0x20 ถึง 0x7E) คุณจะต้องรวมตัวอักษร "="</p> <p>IP Address: ป้อนรูปแบบ IPv4 หรือ IPv6</p> <p>FQDN: ป้อนการผสมกันระหว่าง 1 และ 255 ตัวอักษรโดยใช้ A-Z, a-z, 0-9, "-" และเครื่องหมายจุด (.)</p> <p>Email Address: ป้อนตัวอักษร 1 ถึง 255 ตัว ชนิด 1 ไบต์ในรูปแบบ ASCII (0x20 ถึง 0x7E) คุณจะต้องรวมตัวอักษร "@"</p> <p>Key ID: ป้อนตัวอักษร 1 ถึง 255 ตัว ชนิด 1 ไบต์ในรูปแบบ ASCII (0x20 ถึง 0x7E)</p>
	Pre-Shared Key	ถ้าคุณเลือก Pre-Shared Key สำหรับ Authentication Method ให้ป้อนคีย์ที่แชร์ล่วงหน้าระหว่าง 1 และ 127 ตัวอักษร
	Confirm Pre-Shared Key	ป้อนคีย์ที่คุณกำหนดค่าไว้เพื่อการยืนยัน

รายการ		การตั้งค่าและคำอธิบาย
Remote	Authentication Method	หากต้องการเลือก Certificate คุณจะต้องขอรับและนำเข้าไปรับรองที่ลงนามโดย CA ล่วงหน้า
	ID Type	หากคุณเลือก Pre-Shared Key สำหรับ Authentication Method ให้เลือกประเภทของไอดีสำหรับอุปกรณ์ที่จะตรวจสอบความถูกต้อง
	ID	<p>ไอดีของเครื่องพิมพ์ที่ตรงกับประเภทของไอดี</p> <p>คุณไม่สามารถใช้ตัวอักษร "@", "#" และ "=" เป็นตัวอักษรตัวแรก</p> <p>Distinguished Name: ป้อนตัวอักษร 1 ถึง 255 ตัว ชนิด 1 ไบต์ในรูปแบบ ASCII (0x20 ถึง 0x7E) คุณจะต้องรวมตัวอักษร "="</p> <p>IP Address: ป้อนรูปแบบ IPv4 หรือ IPv6</p> <p>FQDN: ป้อนการผสมกันระหว่าง 1 และ 255 ตัวอักษรโดยใช้ A-Z, a-z, 0-9, "-" และเครื่องหมายจุด (.)</p> <p>Email Address: ป้อนตัวอักษร 1 ถึง 255 ตัว ชนิด 1 ไบต์ในรูปแบบ ASCII (0x20 ถึง 0x7E) คุณจะต้องรวมตัวอักษร "@"</p> <p>Key ID: ป้อนตัวอักษร 1 ถึง 255 ตัว ชนิด 1 ไบต์ในรูปแบบ ASCII (0x20 ถึง 0x7E)</p>
	Pre-Shared Key	หากคุณเลือก Pre-Shared Key สำหรับ Authentication Method ให้ป้อนคีย์ที่แชร์ล่วงหน้าระหว่าง 1 และ 127 ตัวอักษร
	Confirm Pre-Shared Key	ป้อนคีย์ที่คุณกำหนดค่าไว้เพื่อการยืนยัน

Encapsulation

หากคุณเลือก **IPsec** สำหรับ **Access Control** คุณจะต้องกำหนดค่าโหมดการปกปิด

รายการ	การตั้งค่าและคำอธิบาย
Transport Mode	หากคุณใช้เฉพาะเครื่องพิมพ์บน LAN เดียวกัน ให้เลือกตัวเลือกนี้ แพคเกจข้อมูล IP ของเลขเยอร์ 4 ขึ้นไปถูกเข้ารหัส
Tunnel Mode	<p>หากคุณใช้เครื่องพิมพ์บนเครือข่ายที่รองรับอินเทอร์เน็ต เช่น IPsec-VPN ให้เลือกตัวเลือกนี้ ส่วนหัวและข้อมูลของแพคเกจข้อมูล IP จะถูกเข้ารหัส</p> <p>Remote Gateway(Tunnel Mode): หากคุณเลือก Tunnel Mode สำหรับ Encapsulation ให้ป้อนที่อยู่เกตเวย์ระหว่าง 1 และ 39 ตัวอักษร</p>

Security Protocol

หากคุณเลือก **IPsec** สำหรับ **Access Control** ให้เลือกตัวเลือกหนึ่ง

รายการ	การตั้งค่าและคำอธิบาย
ESP	เลือกตัวเลือกนี้เพื่อให้แน่ใจในความถูกต้องของการตรวจรับรองความถูกต้องและข้อมูล และเข้ารหัสข้อมูล
AH	เลือกตัวเลือกนี้เพื่อให้แน่ใจในความถูกต้องของการตรวจรับรองความถูกต้องและข้อมูล แม้ว่า จะห้ามไม่ให้เข้ารหัสข้อมูล แต่คุณยังใช้ IPsec ได้

❑ Algorithm Settings

ขอแนะนำให้คุณเลือก **Any** สำหรับการตั้งค่าทั้งหมด หรือเลือกรายการหนึ่งทีนอกเหนือจาก **Any** สำหรับการตั้งค่าแต่ละรายการ ถ้าคุณเลือก **Any** สำหรับการตั้งค่าบางรายการและเลือกรายการหนึ่งทีนอกเหนือจาก **Any** สำหรับการตั้งค่าอื่นๆ อุปกรณ์อาจไม่สื่อสาร ทั้งนี้ขึ้นอยู่กับอุปกรณ์อื่นๆ ที่คุณต้องการตรวจสอบความถูกต้อง

รายการ		การตั้งค่าและคำอธิบาย
IKE	Encryption	เลือกอัลกอริทึมการเข้ารหัสสำหรับ IKE รายการขึ้นอยู่กับเวอร์ชันของ IKE
	Authentication	เลือกอัลกอริทึมการตรวจสอบความถูกต้องสำหรับ IKE
	Key Exchange	เลือกอัลกอริทึมการแลกเปลี่ยนคีย์สำหรับ IKE รายการขึ้นอยู่กับเวอร์ชันของ IKE
ESP	Encryption	เลือกอัลกอริทึมการเข้ารหัสสำหรับ ESP ตัวเลือกนี้พร้อมใช้งานเมื่อ ESP ถูกเลือกสำหรับ Security Protocol
	Authentication	เลือกอัลกอริทึมการตรวจสอบความถูกต้องสำหรับ ESP ตัวเลือกนี้พร้อมใช้งานเมื่อ ESP ถูกเลือกสำหรับ Security Protocol
AH	Authentication	เลือกอัลกอริทึมการเข้ารหัสสำหรับ AH ตัวเลือกนี้พร้อมใช้งานเมื่อ AH ถูกเลือกสำหรับ Security Protocol

ข้อมูลที่เกี่ยวข้อง

➔ “การกำหนดค่านโยบายเริ่มต้น” บนหน้าที่ 507

การกำหนดค่านโยบายกลุ่ม

นโยบายกลุ่มเป็นกฎเกณฑ์อย่างน้อยหนึ่งกฎขึ้นไปที่ใช้กับผู้ใช้หรือกลุ่มผู้ใช้ เครื่องพิมพ์จะควบคุมแพกเกจข้อมูล IP ที่ตรงกันกับนโยบายที่กำหนดไว้ แพกเกจข้อมูล IP จะถูกตรวจยืนยันในลำดับตั้งแต่นโยบายกลุ่ม 1 ไปจนถึงนโยบายกลุ่ม 10 จากนั้นเป็นนโยบายเริ่มต้น

1. เข้าไปที่ Web Config แล้วเลือกแท็บ **Network Security > IPsec/IP Filtering > Basic**
2. คลิกแท็บที่มีหมายเลขที่คุณต้องการกำหนดค่า
3. ป้อนค่าสำหรับแต่ละรายการ
4. คลิกที่ **Next**
ข้อความยืนยันจะแสดงขึ้นมา
5. คลิกที่ **OK**
เครื่องพิมพ์ได้รับการอัปเดตแล้ว

ข้อมูลที่เกี่ยวข้อง

➔ “แอปพลิเคชันสำหรับการกำหนดค่าการทำงานของเครื่องพิมพ์ (Web Config)” บนหน้าที่ 350

รายการการตั้งค่า Group Policy

รายการ	การตั้งค่าและคำอธิบาย
Enable this Group Policy	คุณสามารถเปิดหรือปิดใช้งานนโยบายกลุ่ม

Access Control

กำหนดค่าวิธีการควบคุมการรับส่งแพ็คเกจข้อมูล IP

รายการ	การตั้งค่าและคำอธิบาย
Permit Access	เลือกตัวเลือกนี้เพื่ออนุญาตให้ส่งผ่านแพ็คเกจข้อมูล IP ที่กำหนดค่าได้
Refuse Access	เลือกตัวเลือกนี้เพื่อปฏิเสธไม่ให้ส่งผ่านแพ็คเกจข้อมูล IP ที่กำหนดค่าได้
IPsec	เลือกตัวเลือกนี้เพื่ออนุญาตให้แพ็คเกจข้อมูล IPsec ส่งผ่านได้

Local Address(Printer)

เลือกที่อยู่ IPv4 หรือที่อยู่ IPv6 ที่ตรงกับสภาพแวดล้อมเครือข่ายของคุณ ถ้าที่อยู่ IP ถูกมอบหมายโดยอัตโนมัติ คุณสามารถเลือก **Use auto-obtained IPv4 address**

หมายเหตุ:

ถ้าที่อยู่ IPv6 ถูกมอบหมายโดยอัตโนมัติ การเชื่อมต่ออาจไม่พร้อมใช้งาน กำหนดค่าที่อยู่ IPv6 แบบคงที่

Remote Address(Host)

ป้อนที่อยู่ IP ของอุปกรณ์เพื่อควบคุมการเข้าถึง ที่อยู่ IP จะต้องมีไม่เกิน 43 ตัวอักขระ ถ้าคุณไม่ได้ป้อนที่อยู่ IP ที่อยู่ทั้งหมดจะถูกควบคุม

หมายเหตุ:

ถ้าที่อยู่ IP ถูกมอบหมายโดยอัตโนมัติ (เช่น มอบหมายโดย DHCP) การเชื่อมต่ออาจไม่พร้อมใช้งาน กำหนดค่าที่อยู่ IP แบบคงที่

Method of Choosing Port

เลือกวิธีการระบุพอร์ต

Service Name

ถ้าคุณเลือก **Service Name** สำหรับ **Method of Choosing Port** ให้เลือกตัวเลือกหนึ่ง

Transport Protocol

ถ้าคุณเลือก **Port Number** สำหรับ **Method of Choosing Port** คุณจะต้องกำหนดค่าโหมดการปิด

รายการ	การตั้งค่าและคำอธิบาย
Any Protocol	เลือกตัวเลือกนี้เพื่อควบคุมประเภทโปรโตคอล
TCP	เลือกตัวเลือกนี้เพื่อควบคุมข้อมูลสำหรับการส่งให้ผู้รับเดียว
UDP	เลือกตัวเลือกนี้เพื่อควบคุมข้อมูลสำหรับการเผยแพร่และส่งให้หลายผู้รับ
ICMPv4	เลือกตัวเลือกนี้เพื่อควบคุมคำสั่ง Ping

Local Port

ถ้าคุณเลือก **Port Number** สำหรับ **Method of Choosing Port** และถ้าคุณเลือก **TCP** หรือ **UDP** สำหรับ **Transport Protocol** ให้ป้อนหมายเลขพอร์ตเพื่อควบคุมการรับแพคเก็ต และแยกคั่นด้วยเครื่องหมายจุลภาค คุณสามารถป้อนหมายเลขพอร์ตได้สูงสุด 10 หมายเลข

ตัวอย่าง: 20,80,119,5220

ถ้าคุณไม่ได้ป้อนหมายเลขพอร์ต พอร์ตทั้งหมดจะถูกควบคุม

Remote Port

ถ้าคุณเลือก **Port Number** สำหรับ **Method of Choosing Port** และถ้าคุณเลือก **TCP** หรือ **UDP** สำหรับ **Transport Protocol** ให้ป้อนหมายเลขพอร์ตเพื่อควบคุมการส่งแพคเก็ต และแยกคั่นด้วยเครื่องหมายจุลภาค คุณสามารถป้อนหมายเลขพอร์ตได้สูงสุด 10 หมายเลข

ตัวอย่าง: 25,80,143,5220

ถ้าคุณไม่ได้ป้อนหมายเลขพอร์ต พอร์ตทั้งหมดจะถูกควบคุม

IKE Version

เลือก **IKEv1** หรือ **IKEv2** สำหรับ **IKE Version** เลือกค่าหนึ่งใดที่สอดคล้องกับอุปกรณ์ที่เชื่อมต่อกับเครื่องพิมพ์

IKEv1

รายการต่อไปนี้แสดงขึ้นเมื่อคุณเลือก **IKEv1** สำหรับ **IKE Version**

รายการ	การตั้งค่าและคำอธิบาย
Authentication Method	ถ้าคุณเลือก IPsec สำหรับ Access Control ให้เลือกตัวเลือกหนึ่ง ในรับรองที่ใช้เป็นใบรับรองร่วมกับนโยบายเริ่มต้น
Pre-Shared Key	ถ้าคุณเลือก Pre-Shared Key สำหรับ Authentication Method ให้ป้อนคีย์ที่แชร์ล่วงหน้าระหว่าง 1 และ 127 ตัวอักษร
Confirm Pre-Shared Key	ป้อนคีย์ที่คุณกำหนดค่าไว้เพื่อการยืนยัน

❑ IKEv2

รายการต่อไปนี้แสดงขึ้นเมื่อคุณเลือก **IKEv2** สำหรับ **IKE Version**

รายการ		การตั้งค่าและคำอธิบาย
Local	Authentication Method	ถ้าคุณเลือก IPsec สำหรับ Access Control ให้เลือกตัวเลือกหนึ่ง ในรับรองที่ใช้เป็นใบรับรองร่วมกับนโยบายเริ่มต้น
	ID Type	ถ้าคุณเลือก Pre-Shared Key สำหรับ Authentication Method ให้เลือกประเภทของไอดีสำหรับเครื่องพิมพ์
	ID	<p>ป้อนไอดีของเครื่องพิมพ์ที่ตรงกับประเภทของไอดี</p> <p>คุณไม่สามารถใช้ตัวอักษร "@", "#" และ "=" เป็นตัวอักษรตัวแรก</p> <p>Distinguished Name: ป้อนตัวอักษร 1 ถึง 255 ตัว ชนิด 1 ไบต์ในรูปแบบ ASCII (0x20 ถึง 0x7E) คุณจะต้องรวมตัวอักษร "="</p> <p>IP Address: ป้อนรูปแบบ IPv4 หรือ IPv6</p> <p>FQDN: ป้อนการผสมกันระหว่าง 1 และ 255 ตัวอักษรโดยใช้ A-Z, a-z, 0-9, "-" และเครื่องหมายจุด (.)</p> <p>Email Address: ป้อนตัวอักษร 1 ถึง 255 ตัว ชนิด 1 ไบต์ในรูปแบบ ASCII (0x20 ถึง 0x7E) คุณจะต้องรวมตัวอักษร "@"</p> <p>Key ID: ป้อนตัวอักษร 1 ถึง 255 ตัว ชนิด 1 ไบต์ในรูปแบบ ASCII (0x20 ถึง 0x7E)</p>
	Pre-Shared Key	ถ้าคุณเลือก Pre-Shared Key สำหรับ Authentication Method ให้ป้อนคีย์ที่แชร์ล่วงหน้าระหว่าง 1 และ 127 ตัวอักษร
	Confirm Pre-Shared Key	ป้อนคีย์ที่คุณกำหนดค่าไว้เพื่อการยืนยัน
	Remote	Authentication Method
Remote	ID Type	ถ้าคุณเลือก Pre-Shared Key สำหรับ Authentication Method ให้เลือกประเภทของไอดีสำหรับอุปกรณ์ที่จะตรวจสอบความถูกต้อง
	ID	<p>ป้อนไอดีของเครื่องพิมพ์ที่ตรงกับประเภทของไอดี</p> <p>คุณไม่สามารถใช้ตัวอักษร "@", "#" และ "=" เป็นตัวอักษรตัวแรก</p> <p>Distinguished Name: ป้อนตัวอักษร 1 ถึง 255 ตัว ชนิด 1 ไบต์ในรูปแบบ ASCII (0x20 ถึง 0x7E) คุณจะต้องรวมตัวอักษร "="</p> <p>IP Address: ป้อนรูปแบบ IPv4 หรือ IPv6</p> <p>FQDN: ป้อนการผสมกันระหว่าง 1 และ 255 ตัวอักษรโดยใช้ A-Z, a-z, 0-9, "-" และเครื่องหมายจุด (.)</p> <p>Email Address: ป้อนตัวอักษร 1 ถึง 255 ตัว ชนิด 1 ไบต์ในรูปแบบ ASCII (0x20 ถึง 0x7E) คุณจะต้องรวมตัวอักษร "@"</p> <p>Key ID: ป้อนตัวอักษร 1 ถึง 255 ตัว ชนิด 1 ไบต์ในรูปแบบ ASCII (0x20 ถึง 0x7E)</p>
	Pre-Shared Key	ถ้าคุณเลือก Pre-Shared Key สำหรับ Authentication Method ให้ป้อนคีย์ที่แชร์ล่วงหน้าระหว่าง 1 และ 127 ตัวอักษร
	Confirm Pre-Shared Key	ป้อนคีย์ที่คุณกำหนดค่าไว้เพื่อการยืนยัน

Encapsulation

ถ้าคุณเลือก **IPsec** สำหรับ **Access Control** คุณจะต้องกำหนดค่าโหมดการปกปิด

รายการ	การตั้งค่าและคำอธิบาย
Transport Mode	ถ้าคุณใช้เฉพาะเครื่องพิมพ์บน LAN เดียวกัน ให้เลือกตัวเลือกนี้ แพคเก็ตข้อมูล IP ของเลเยอร์ 4 ขึ้นไปถูกเข้ารหัส
Tunnel Mode	ถ้าคุณใช้เครื่องพิมพ์บนเครือข่ายที่รองรับอินเทอร์เน็ต เช่น IPsec-VPN ให้เลือกตัวเลือกนี้ ส่วนหัวและข้อมูลของแพคเก็ตข้อมูล IP จะถูกเข้ารหัส Remote Gateway(Tunnel Mode): ถ้าคุณเลือก Tunnel Mode สำหรับ Encapsulation ให้ป้อนที่อยู่เกตเวย์ระหว่าง 1 และ 39 ตัวอักษร

Security Protocol

ถ้าคุณเลือก **IPsec** สำหรับ **Access Control** ให้เลือกตัวเลือกหนึ่ง

รายการ	การตั้งค่าและคำอธิบาย
ESP	เลือกตัวเลือกนี้เพื่อให้แน่ใจในความถูกต้องของการตรวจรับรองความถูกต้องและข้อมูล และเข้ารหัสข้อมูล
AH	เลือกตัวเลือกนี้เพื่อให้แน่ใจในความถูกต้องของการตรวจรับรองความถูกต้องและข้อมูล แม้ว่า จะห้ามไม่ให้เข้ารหัสข้อมูล แต่คุณยังใช้ IPsec ได้

Algorithm Settings

ขอแนะนำให้คุณเลือก **Any** สำหรับการตั้งค่าทั้งหมด หรือเลือกรายการหนึ่งทีนอกเหนือจาก **Any** สำหรับการตั้งค่าแต่ละรายการ ถ้าคุณเลือก **Any** สำหรับการตั้งค่าบางรายการและเลือกรายการหนึ่งทีนอกเหนือจาก **Any** สำหรับการตั้งค่าอื่นๆ อุปกรณ์อาจไม่สื่อสาร ทั้งนี้ขึ้นอยู่กับอุปกรณ์อื่นๆ ที่คุณต้องการตรวจสอบความถูกต้อง

รายการ		การตั้งค่าและคำอธิบาย
IKE	Encryption	เลือกอัลกอริทึมการเข้ารหัสสำหรับ IKE รายการขึ้นอยู่กับเวอร์ชันของ IKE
	Authentication	เลือกอัลกอริทึมการตรวจสอบความถูกต้องสำหรับ IKE
	Key Exchange	เลือกอัลกอริทึมการแลกเปลี่ยนคีย์สำหรับ IKE รายการขึ้นอยู่กับเวอร์ชันของ IKE
ESP	Encryption	เลือกอัลกอริทึมการเข้ารหัสสำหรับ ESP ตัวเลือกนี้พร้อมใช้งานเมื่อ ESP ถูกเลือกสำหรับ Security Protocol
	Authentication	เลือกอัลกอริทึมการตรวจสอบความถูกต้องสำหรับ ESP ตัวเลือกนี้พร้อมใช้งานเมื่อ ESP ถูกเลือกสำหรับ Security Protocol
AH	Authentication	เลือกอัลกอริทึมการเข้ารหัสสำหรับ AH ตัวเลือกนี้พร้อมใช้งานเมื่อ AH ถูกเลือกสำหรับ Security Protocol

ข้อมูลที่เกี่ยวข้อง

- ➔ “การกำหนดค่านโยบายกลุ่ม” บนหน้าที่ 511
- ➔ “การผสมกันของ Local Address(Printer) และ Remote Address(Host) บน Group Policy” บนหน้าที่ 516
- ➔ “การอ้างอิงของชื่อบริการในนโยบายกลุ่ม” บนหน้าที่ 516

การผสมกันของ Local Address(Printer) และ Remote Address(Host) บน Group Policy

		การตั้งค่าของ Local Address(Printer)		
		IPv4	IPv6*2	Any addresses*3
การตั้งค่าของ Remote Address(Host)	IPv4*1	✓	–	✓
	IPv6*1, *2	–	✓	✓
	ว่าง	✓	✓	✓

*1 หาก IPsec ถูกเลือกสำหรับ Access Control คุณไม่สามารถระบุในความยาวหมายเลขหน้าหน้า

*2 หาก IPsec ถูกเลือกสำหรับ Access Control คุณสามารถเลือกที่อยู่ภายในเครื่องที่เชื่อมโยงกัน (fe80::) แต่นโยบายกลุ่มจะถูกปิดใช้งาน

*3 ยกเว้นที่อยู่ภายในเครื่องที่เชื่อมโยงกันของ IPv6

การอ้างอิงของชื่อบริการในนโยบายกลุ่ม

หมายเหตุ:

บริการที่ไม่พร้อมใช้งานแสดงผลขึ้นมา แต่ไม่สามารถเลือกได้

ชื่อบริการ	ประเภทโปรโตคอล	หมายเลขพอร์ตท้องถิ่น	หมายเลขพอร์ตระยะไกล	คุณสมบัติที่ควบคุม
Any	–	–	–	บริการทั้งหมด
ENPC	UDP	3289	ทุกพอร์ต	การค้นหาเครื่องพิมพ์จากแอปพลิเคชัน เช่น Epson Device Admin ไดรเวอร์เครื่องพิมพ์และไดรเวอร์สแกนเนอร์
SNMP	UDP	161	ทุกพอร์ต	การได้รับและการกำหนดค่าของ MIB จากแอปพลิเคชัน เช่น Epson Device Admin ไดรเวอร์เครื่องพิมพ์ Epson และไดรเวอร์สแกนเนอร์ Epson
LPR	TCP	515	ทุกพอร์ต	การส่งต่อข้อมูล LPR
RAW (Port9100)	TCP	9100	ทุกพอร์ต	การส่งต่อข้อมูล RAW
IPP/IPPS	TCP	631	ทุกพอร์ต	การส่งต่อข้อมูลของการพิมพ์ผ่าน IPP/IPPS
WSD	TCP	ทุกพอร์ต	5357	การควบคุม WSD
WS-Discovery	UDP	3702	ทุกพอร์ต	การค้นหาเครื่องพิมพ์จาก WSD
Network Scan	TCP	1865	ทุกพอร์ต	การส่งต่อข้อมูลการสแกนจากซอฟต์แวร์การสแกน
Network Push Scan	TCP	ทุกพอร์ต	2968	การได้รับข้อมูลงานของการสแกนแบบ push จากซอฟต์แวร์การสแกน
Network Push Scan Discovery	UDP	2968	ทุกพอร์ต	การค้นหาคอมพิวเตอร์เมื่อการสแกนแบบ push จากซอฟต์แวร์การสแกนถูกดำเนินการ
FTP Data (Local)	TCP	20	ทุกพอร์ต	เซิร์ฟเวอร์ FTP (การส่งต่อข้อมูลของการพิมพ์ผ่าน FTP)

ชื่อบริการ	ประเภทโปรโตคอล	หมายเลขพอร์ตท้องถิ่น	หมายเลขพอร์ตระยะไกล	คุณสมบัติที่ควบคุม
FTP Control (Local)	TCP	21	ทุกพอร์ต	เซิร์ฟเวอร์ FTP (การควบคุมการพิมพ์ผ่าน FTP)
FTP Data (Remote)	TCP	ทุกพอร์ต	20	ไคลเอ็นต์ FTP (การส่งต่อข้อมูลการสแกนและข้อมูลแฟกซ์ขาเข้า) อย่างไรก็ตาม ตัวเลือกนี้สามารถควบคุมโดยเซิร์ฟเวอร์ FTP ที่ใช้หมายเลขพอร์ตระยะไกลเป็น 20 เท่านั้น
FTP Control (Remote)	TCP	ทุกพอร์ต	21	ไคลเอ็นต์ FTP (การควบคุมเพื่อส่งต่อข้อมูลการสแกนและข้อมูลแฟกซ์ขาเข้า)
CIFS (Local)	TCP	445	ทุกพอร์ต	เซิร์ฟเวอร์ CIFS (การแชร์ไฟล์เดสก์ทอปเครือข่าย)
CIFS (Remote)	TCP	ทุกพอร์ต	445	ไคลเอ็นต์ CIFS (การส่งต่อข้อมูลการสแกนและข้อมูลแฟกซ์ขาเข้าไปยังไฟล์เดสก์ทอป)
NetBIOS Name Service (Local)	UDP	137	ทุกพอร์ต	เซิร์ฟเวอร์ CIFS (การแชร์ไฟล์เดสก์ทอปเครือข่าย)
NetBIOS Datagram Service (Local)	UDP	138	ทุกพอร์ต	
NetBIOS Session Service (Local)	TCP	139	ทุกพอร์ต	
NetBIOS Name Service (Remote)	UDP	ทุกพอร์ต	137	ไคลเอ็นต์ CIFS (การส่งต่อข้อมูลการสแกนและข้อมูลแฟกซ์ขาเข้าไปยังไฟล์เดสก์ทอป)
NetBIOS Datagram Service (Remote)	UDP	ทุกพอร์ต	138	
NetBIOS Session Service (Remote)	TCP	ทุกพอร์ต	139	
HTTP (Local)	TCP	80	ทุกพอร์ต	เซิร์ฟเวอร์ HTTP(S) (การส่งต่อข้อมูลของ Web Config และ WSD)
HTTPS (Local)	TCP	443	ทุกพอร์ต	
HTTP (Remote)	TCP	ทุกพอร์ต	80	ไคลเอ็นต์ HTTP(S) (การสื่อสารระหว่าง Epson Connect, การอัปเดตเฟิร์มแวร์ และการอัปเดตใบรับรองราก)
HTTPS (Remote)	TCP	ทุกพอร์ต	443	

ตัวอย่างการกำหนดค่าของ IPsec/IP Filtering

การรับแพคเกจ IPsec เท่านั้น

ตัวอย่างนี้ใช้เพื่อกำหนดค่านโยบายเริ่มต้นเท่านั้น

Default Policy:

- IPsec/IP Filtering: Enable
- Access Control: IPsec
- Authentication Method: Pre-Shared Key
- Pre-Shared Key: ป้อนไม่เกิน 127 ตัวอักษร

Group Policy: ไม่ต้องกำหนดค่า

การรับข้อมูลการพิมพ์และการตั้งค่าเครื่องพิมพ์

ตัวอย่างนี้อนุญาตการสื่อสารของข้อมูลการพิมพ์และการกำหนดค่าเครื่องพิมพ์จากบริการที่ระบุ

Default Policy:

- IPsec/IP Filtering: Enable
- Access Control: Refuse Access

Group Policy:

- Enable this Group Policy: เลือกในกล่อง
- Access Control: Permit Access
- Remote Address(Host): ที่อยู่ IP ของไคลเอ็นต์
- Method of Choosing Port: Service Name
- Service Name: เลือกในกล่อง ENPC, SNMP, HTTP (Local), HTTPS (Local) และ RAW (Port9100)

หมายเหตุ:

เพื่อหลีกเลี่ยงการรับ HTTP (Local) และ HTTPS (Local) ให้ล้างกล่องเลือกรายการเหล่านั้นใน **Group Policy** เมื่อทำแล้ว ให้ปิดใช้งานการกรอง IPsec/IP จากแผงควบคุมของเครื่องพิมพ์ชั่วคราวเพื่อเปลี่ยนการตั้งค่าเครื่องพิมพ์

การรับการเข้าถึงจากที่อยู่ IP ที่ระบุเท่านั้น

ตัวอย่างนี้อนุญาตที่อยู่ IP ที่ระบุให้เข้าถึงเครื่องพิมพ์ได้

Default Policy:

- IPsec/IP Filtering: Enable
- Access Control: Refuse Access

Group Policy:

- Enable this Group Policy: เลือกในกล่อง
- Access Control: Permit Access
- Remote Address(Host): ที่อยู่ IP ของไคลเอ็นต์ของผู้ดูแลระบบ

หมายเหตุ:

ผู้ใช้สามารถเข้าถึงไคลเอ็นต์และกำหนดค่าเครื่องพิมพ์ได้ โดยไม่คำนึงถึงการกำหนดค่านโยบาย

การกำหนดค่าใบรับรองสำหรับการกรอง IPsec/IP

กำหนดค่าใบรับรองไคลเอ็นต์สำหรับการกรอง IPsec/IP เมื่อคุณตั้งค่าแล้ว คุณสามารถใช้ใบรับรองเป็นวิธีการตรวจสอบความถูกต้องของการกรอง IPsec/IP ถ้าคุณต้องการกำหนดค่าใบรับรองจากองค์การออกใบรับรอง ให้ไปที่ **CA Certificate**

1. เข้าไปที่ Web Config จากนั้นเลือกแท็บ **Network Security > IPsec/IP Filtering > Client Certificate**
2. นำเข้าไปรับรองใน **Client Certificate**
ถ้าคุณได้นำเข้าไปรับรองที่เผยแพร่โดยองค์กรผู้ออกใบรับรองเรียบร้อยแล้ว คุณสามารถคัดลอกใบรับรองและใช้ในการกรอก IPsec/IP ในการคัดลอก ให้เลือกใบรับรองจาก **Copy From** จากนั้นคลิก **Copy**

ข้อมูลที่เกี่ยวข้อง

- ➔ “แอปพลิเคชันสำหรับการกำหนดค่าการทำงานของเครื่องพิมพ์ (Web Config)” บนหน้าที่ 350
- ➔ “การกำหนดค่า CA-signed Certificate” บนหน้าที่ 501
- ➔ “การกำหนดค่า CA Certificate” บนหน้าที่ 505

การเชื่อมต่อเครื่องพิมพ์เข้ากับเครือข่าย IEEE802.1X

การกำหนดค่าเครือข่าย IEEE 802.1X

เมื่อคุณกำหนดค่า IEEE 802.1X ให้กับเครื่องพิมพ์ คุณสามารถใช้ค่านี้บนเครือข่ายที่เชื่อมต่อกับเซิร์ฟเวอร์ RADIUS สวิตช์ LAN ที่มีฟังก์ชันการตรวจรับรองความถูกต้อง หรืออุปกรณ์จุดเข้าถึง

1. เข้าไปที่ Web Config แล้วเลือกแท็บ **Network Security > IEEE802.1X > Basic**
2. ป้อนค่าสำหรับแต่ละรายการ
หากคุณต้องการใช้เครื่องพิมพ์บนเครือข่าย Wi-Fi ให้คลิก **Wi-Fi Setup** แล้วเลือกหรือป้อนค่า SSID

หมายเหตุ:

คุณสามารถแชร์การตั้งค่าระหว่างอีเธอร์เน็ตและ Wi-Fi

3. คลิกที่ **Next**
ข้อความยืนยันจะแสดงขึ้นมา
4. คลิกที่ **OK**
เครื่องพิมพ์ได้รับการอัปเดตแล้ว

ข้อมูลที่เกี่ยวข้อง

- ➔ “แอปพลิเคชันสำหรับการกำหนดค่าการทำงานของเครื่องพิมพ์ (Web Config)” บนหน้าที่ 350

รายการการตั้งค่าเครือข่าย IEEE 802.1X

รายการ	การตั้งค่าและคำอธิบาย
IEEE802.1X (Wired LAN)	คุณสามารถเปิดหรือปิดใช้งานการตั้งค่าของหน้า (IEEE802.1X > Basic) สำหรับ IEEE802.1X (LAN แบบต่อสาย)
IEEE802.1X (Wi-Fi)	สถานะการเชื่อมต่อของ IEEE802.1X (Wi-Fi) จะแสดงขึ้นมา
Connection Method	วิธีการเชื่อมต่อของเครือข่ายปัจจุบันจะแสดงขึ้นมา

รายการ	การตั้งค่าและคำอธิบาย	
EAP Type	เลือกตัวเลือกสำหรับวิธีการตรวจสอบความถูกต้องระหว่างเครื่องพิมพ์และเซิร์ฟเวอร์ RADIUS	
	EAP-TLS	คุณจะต้องขอรับและนำเข้าใบรับรองที่ลงนามโดย CA
	PEAP-TLS	
	EAP-TTLS	คุณจะต้องกำหนดค่ารหัสผ่าน
	PEAP/MSCHAPv2	
User ID	กำหนดค่าไอดีที่จะใช้สำหรับการตรวจสอบความถูกต้องของเซิร์ฟเวอร์ RADIUS ป้อนตัวอักษร 1 ถึง 128 ตัว ชนิด 1 ไบต์ในรูปแบบ ASCII (0x20 ถึง 0x7E)	
Password	กำหนดค่ารหัสผ่านที่จะตรวจสอบความถูกต้องเครื่องพิมพ์ ป้อนตัวอักษร 1 ถึง 128 ตัว ชนิด 1 ไบต์ในรูปแบบ ASCII (0x20 ถึง 0x7E) ถ้าคุณใช้เซิร์ฟเวอร์ Windows เป็นเซิร์ฟเวอร์ RADIUS คุณสามารถป้อนได้สูงสุด 127 ตัวอักษร	
Confirm Password	ป้อนรหัสผ่านที่คุณกำหนดค่าไว้เพื่อการยืนยัน	
Server ID	คุณสามารถกำหนดค่าไอดีเซิร์ฟเวอร์เพื่อตรวจสอบความถูกต้องกับเซิร์ฟเวอร์ RADIUS ที่กำหนดไว้ ตัวตรวจสอบความถูกต้องจะตรวจสอบว่าไอดีมีอยู่ในช่องหัวเรื่องชื่อแสดงแทนของหัวเรื่องของใบรับรองเซิร์ฟเวอร์ที่ถูกส่งมาจากเซิร์ฟเวอร์ RADIUS หรือไม่ ป้อนตัวอักษร 0 ถึง 128 ตัว ชนิด 1 ไบต์ในรูปแบบ ASCII (0x20 ถึง 0x7E)	
Certificate Validation	คุณสามารถตั้งค่าการตรวจสอบใบรับรองโดยไม่คำนึงถึงวิธีการตรวจสอบความถูกต้อง นำเข้าใบรับรองใน CA Certificate	
Anonymous Name	ถ้าคุณเลือก PEAP-TLS , EAP-TTLS หรือ PEAP/MSCHAPv2 สำหรับ EAP Type คุณสามารถกำหนดค่าชื่อแบบไม่ระบุตัวตนแทนไอดีผู้ใช้สำหรับระยะที่ 1 ของการตรวจสอบความถูกต้องแบบ PEAP ป้อนตัวอักษร 0 ถึง 128 ตัว ชนิด 1 ไบต์ในรูปแบบ ASCII (0x20 ถึง 0x7E)	
Encryption Strength	คุณสามารถเลือกตัวเลือกหนึ่งใดต่อไปนี้	
	High	AES256/3DES
	Middle	AES256/3DES/AES128/RC4

ข้อมูลที่เกี่ยวข้อง

➔ “การกำหนดค่าเครือข่าย IEEE 802.1X” บนหน้าที่ 519

การกำหนดค่าใบรับรองสำหรับ IEEE 802.1X

กำหนดค่าใบรับรองโคลเอ็นต์สำหรับ IEEE802.1X เมื่อคุณตั้งค่าแล้ว คุณสามารถใช้ **EAP-TLS** และ **PEAP-TLS** เป็นวิธีการตรวจสอบความถูกต้องของ IEEE 802.1X ถ้าคุณต้องการกำหนดค่าใบรับรองจากองค์กรออกใบรับรอง ให้ไปที่ **CA Certificate**

1. เข้าไปที่ Web Config จากนั้นเลือกแท็บ **Network Security > IEEE802.1X > Client Certificate**

2. ป้อนใบรับรองใน **Client Certificate**

ถ้าคุณได้นำเข้าใบรับรองที่เผยแพร่โดยองค์กรผู้ออกใบรับรองเรียบร้อยแล้ว คุณสามารถคัดลอกใบรับรองและใช้ใน IEEE802.1X ในการคัดลอก ให้เลือกใบรับรองจาก **Copy From** จากนั้นคลิก **Copy**

ข้อมูลที่เกี่ยวข้อง

- ➔ “แอปพลิเคชันสำหรับการกำหนดค่าการทำงานของเครื่องพิมพ์ (Web Config)” บนหน้าที่ 350
- ➔ “การกำหนดค่า CA-signed Certificate” บนหน้าที่ 501
- ➔ “การกำหนดค่า CA Certificate” บนหน้าที่ 505

การตรวจสอบสถานะเครือข่าย IEEE 802.1X

คุณสามารถตรวจสอบสถานะ IEEE 802.1X ได้โดยการพิมพ์เอกสารสถานะเครือข่าย

ไอดีสถานะ	สถานะ IEEE 802.1X
Disable	คุณสมบัติ IEEE 802.1X ถูกปิดใช้งาน
EAP Success	การตรวจรับรองความถูกต้องของ IEEE 802.1X เสร็จสมบูรณ์และการเชื่อมต่อเครือข่ายพร้อมใช้งาน
Authenticating	การตรวจรับรองความถูกต้องของ IEEE 802.1X ยังไม่เสร็จสมบูรณ์
Config Error	ไม่สามารถตรวจรับรองความถูกต้อง เนื่องจากไม่ได้ตั้งค่าไอดีผู้ใช้
Client Certificate Error	ไม่สามารถตรวจรับรองความถูกต้อง เนื่องจากใบรับรองไคลเอ็นต์ล้าสมัยแล้ว
Timeout Error	ไม่สามารถตรวจรับรองความถูกต้อง เนื่องจากไม่มีการตอบสนองจากเซิร์ฟเวอร์ RADIUS และ/หรือตัวตรวจสอบความถูกต้อง
User ID Error	ไม่สามารถตรวจรับรองความถูกต้อง เนื่องจากไอดีผู้ใช้ของเครื่องพิมพ์และ/หรือโปรโตคอลใบรับรองไม่ถูกต้อง
Server ID Error	ไม่สามารถตรวจรับรองความถูกต้อง เนื่องจากไอดีเซิร์ฟเวอร์ของใบรับรองเซิร์ฟเวอร์และไอดีเซิร์ฟเวอร์ไม่ตรงกัน
Server Certificate Error	ไม่สามารถตรวจรับรองความถูกต้อง เนื่องจากมีข้อผิดพลาดต่อไปนี้เกิดขึ้นในใบรับรองเซิร์ฟเวอร์ <ul style="list-style-type: none"> <input type="checkbox"/> ใบรับรองเซิร์ฟเวอร์ล้าสมัย <input type="checkbox"/> สายโซ่ของใบรับรองเซิร์ฟเวอร์ไม่ถูกต้อง
CA Certificate Error	ไม่สามารถตรวจรับรองความถูกต้อง เนื่องจากมีข้อผิดพลาดต่อไปนี้เกิดขึ้นในใบรับรอง CA <ul style="list-style-type: none"> <input type="checkbox"/> ใบรับรอง CA ที่ระบุไม่ถูกต้อง <input type="checkbox"/> ไม่ได้นำเข้าใบรับรอง CA ที่ถูกต้อง <input type="checkbox"/> ใบรับรอง CA ล้าสมัย
EAP Failure	ไม่สามารถตรวจรับรองความถูกต้อง เนื่องจากมีข้อผิดพลาดต่อไปนี้เกิดขึ้นในการตั้งค่าเครื่องพิมพ์ <ul style="list-style-type: none"> <input type="checkbox"/> ถ้า EAP Type เป็น EAP-TLS หรือ PEAP-TLS แสดงว่าใบรับรองไคลเอ็นต์ไม่ถูกต้องหรือมีปัญหาบางอย่าง <input type="checkbox"/> ถ้า EAP Type เป็น EAP-TTLS หรือ PEAP/MSCHAPv2 แสดงว่าไอดีผู้ใช้หรือรหัสผ่านไม่ถูกต้อง

ข้อมูลที่เกี่ยวข้อง

- ➔ “การพิมพ์เอกสารแสดงสถานะเครือข่าย” บนหน้าที่ 313

การแก้ไขปัญหาสำหรับความปลอดภัยขั้นสูง

การกู้คืนการตั้งค่าความปลอดภัย

เมื่อคุณจัดตั้งสภาพแวดล้อมความปลอดภัยระดับสูง เช่น การกรอง IPsec/IP หรือ IEEE802.1X คุณอาจไม่สามารถสื่อสารกับอุปกรณ์ได้เนื่องจากการตั้งค่าไม่ถูกต้อง หรือมีปัญหาที่อุปกรณ์หรือเซิร์ฟเวอร์ ในกรณีนี้ ให้กู้คืนการตั้งค่าความปลอดภัยเพื่อที่จะทำการตั้งค่าสำหรับอุปกรณ์อีกครั้ง หรือเพื่ออนุญาตให้คุณใช้งานชั่วคราว

การปิดใช้งานฟังก์ชันความปลอดภัยโดยใช้แผงควบคุม

คุณสามารถปิดใช้งานการกรอง IPsec/IP หรือ IEEE 802.1X โดยใช้แผงควบคุมของเครื่องพิมพ์

1. เลือก การตั้งค่า > การตั้งค่าทั่วไป > การตั้งค่าเครือข่าย
2. เลือก ขั้นสูง
3. เลือกจากรายการต่อไปนี้ที่คุณต้องการปิดใช้งาน
 - ปิดใช้งาน การกรอง IPsec/IP
 - ปิดใช้งาน IEEE802.1X
4. เลือก เริ่มการตั้งค่า จากหน้าจอยืนยัน

ปัญหาในการใช้คุณสมบัติความปลอดภัยของเครือข่าย

ลิมิตที่แชร์ล่วงหน้า

กำหนดค่าลิมิตที่แชร์ล่วงหน้าใหม่

สำหรับการเปลี่ยนแปลงคีย์ ให้เข้าไปที่ Web Config จากนั้นเลือกแท็บ **Network Security > IPsec/IP Filtering > Basic > Default Policy** หรือ **Group Policy**

เมื่อคุณเปลี่ยนแปลงคีย์ที่แชร์ล่วงหน้า ให้กำหนดค่าคีย์ที่แชร์ล่วงหน้าสำหรับคอมพิวเตอร์

ข้อมูลที่เกี่ยวข้อง

- ➔ “แอปพลิเคชันสำหรับการกำหนดค่าการทำงานของเครื่องพิมพ์ (Web Config)” บนหน้าที่ 350
- ➔ “การเข้ารหัสการสื่อสารโดยใช้การกรอง IPsec/IP” บนหน้าที่ 507

ไม่สามารถสื่อสารกับ IPsec

ระบุอัลกอริทึมที่เครื่องพิมพ์หรือคอมพิวเตอร์ไม่สนับสนุน

เครื่องพิมพ์รองรับอัลกอริทึมต่อไปนี้ ตรวจสอบการตั้งค่าของคอมพิวเตอร์

วิธีการความปลอดภัย	อัลกอริทึม
อัลกอริทึมการเข้ารหัส IKE	AES-CBC-128, AES-CBC-192, AES-CBC-256, AES-GCM-128*, AES-GCM-192*, AES-GCM-256*, 3DES

วิธีการความปลอดภัย	อัลกอริทึม
อัลกอริทึมการตรวจรับรองความถูกต้อง IKE	SHA-1, SHA-256, SHA-384, SHA-512, MD5
อัลกอริทึมการแลกเปลี่ยนคีย์ IKE	DH Group1, DH Group2, DH Group5, DH Group14, DH Group15, DH Group16, DH Group17, DH Group18, DH Group19, DH Group20, DH Group21, DH Group22, DH Group23, DH Group24, DH Group25, DH Group26, DH Group27*, DH Group28*, DH Group29*, DH Group30*
อัลกอริทึมการเข้ารหัส ESP	AES-CBC-128, AES-CBC-192, AES-CBC-256, AES-GCM-128, AES-GCM-192, AES-GCM-256, 3DES
อัลกอริทึมการตรวจรับรองความถูกต้อง ESP	SHA-1, SHA-256, SHA-384, SHA-512, MD5
อัลกอริทึมการตรวจรับรองความถูกต้อง AH	SHA-1, SHA-256, SHA-384, SHA-512, MD5

* ใช้งานได้สำหรับ IKEv2 เท่านั้น

ข้อมูลที่เกี่ยวข้อง

➔ “การเข้ารหัสการสื่อสารโดยใช้การกรอง IPsec/IP” บนหน้าที่ 507

ไม่สามารถสื่อสารได้ในทันที

ที่อยู่ IP ของเครื่องพิมพ์ถูกเปลี่ยนแปลงหรือไม่สามารถใช้

เมื่อที่อยู่ IP ที่ลงทะเบียนให้กับที่อยู่ท้องถิ่นบน Group Policy ถูกเปลี่ยนแปลง หรือไม่สามารถใช้ การสื่อสาร IPsec จะไม่สามารถทำงานได้ ปิดใช้งาน IPsec โดยใช้แผงควบคุมเครื่องพิมพ์

หาก DHCP หมดอายุ ให้รีบูท หรือหากที่อยู่ IPv6 หมดอายุหรือไม่ได้รับมา หลังจากนั้นอาจไม่พบที่อยู่ IP ที่ลงทะเบียนไว้สำหรับ Web Config ของเครื่องพิมพ์ (**Network Security > IPsec/IP Filtering > Basic > Group Policy > Local Address(Printer)**)

ใช้ที่อยู่ IP แบบคงที่

ที่อยู่ IP ของคอมพิวเตอร์ถูกเปลี่ยนแปลงหรือไม่สามารถใช้

เมื่อที่อยู่ IP ที่ลงทะเบียนให้กับที่อยู่ระยะไกลบน Group Policy ถูกเปลี่ยนแปลง หรือไม่สามารถใช้ การสื่อสาร IPsec จะไม่สามารถทำงานได้

ปิดใช้งาน IPsec โดยใช้แผงควบคุมเครื่องพิมพ์

หาก DHCP หมดอายุ ให้รีบูท หรือหากที่อยู่ IPv6 หมดอายุหรือไม่ได้รับมา หลังจากนั้นอาจไม่พบที่อยู่ IP ที่ลงทะเบียนไว้สำหรับ Web Config ของเครื่องพิมพ์ (**Network Security > IPsec/IP Filtering > Basic > Group Policy > Remote Address(Host)**)

ใช้ที่อยู่ IP แบบคงที่

ข้อมูลที่เกี่ยวข้อง

➔ “แอปพลิเคชันสำหรับการกำหนดค่าการทำงานของเครื่องพิมพ์ (Web Config)” บนหน้าที่ 350

➔ “การเข้ารหัสการสื่อสารโดยใช้การกรอง IPsec/IP” บนหน้าที่ 507

ไม่สามารถสร้างพอร์ตการพิมพ์ IPP ที่ปลอดภัย

ไม่ได้ระบุใบรับรองที่เป็นใบรับรองเซิร์ฟเวอร์ที่ถูกต้องสำหรับการสื่อสาร SSL/TLS

หากระบุใบรับรองไม่ถูกต้อง การสร้างพอร์ตอาจล้มเหลว ตรวจสอบให้แน่ใจว่าคุณใช้ใบรับรองที่ถูกต้อง

ไม่ได้นำเข้าใบรับรอง CA มาที่คอมพิวเตอร์ที่เชื่อมต่อเครื่องพิมพ์

หากไม่ได้นำเข้าใบรับรอง CA ไปยังคอมพิวเตอร์ การสร้างพอร์ตอาจล้มเหลว ตรวจสอบให้แน่ใจว่าได้นำเข้าใบรับรอง CA แล้ว

ข้อมูลที่เกี่ยวข้อง

➔ [“การกำหนดค่าใบรับรองเซิร์ฟเวอร์สำหรับเครื่องพิมพ์”](#) บนหน้าที่ 507

ไม่สามารถเชื่อมต่อการกรอง IPsec/IP

การตั้งค่าของ IPsec/IP Filtering ไม่ถูกต้อง

ปิดใช้งานการกรอง IPsec/IP จากแผงควบคุมเครื่องพิมพ์ เชื่อมต่อเครื่องพิมพ์และคอมพิวเตอร์และตั้งค่าการกรอง IPsec/IP อีกครั้ง

ข้อมูลที่เกี่ยวข้อง

➔ [“การเข้ารหัสการสื่อสารโดยใช้การกรอง IPsec/IP”](#) บนหน้าที่ 507

ไม่สามารถเข้าถึงเครื่องพิมพ์หรือสแกนเนอร์หลังจากการกำหนดค่า IEEE 802.1X

การตั้งค่าของ IEEE 802.1X ไม่ถูกต้อง

ปิดใช้งาน IEEE 802.1X และ Wi-Fi จากแผงควบคุมของเครื่องพิมพ์ เชื่อมต่อเครื่องพิมพ์และคอมพิวเตอร์ จากนั้นกำหนดค่า IEEE 802.1X อีกครั้ง

ข้อมูลที่เกี่ยวข้อง

➔ [“การกำหนดค่าเครือข่าย IEEE 802.1X”](#) บนหน้าที่ 519

ปัญหาในการใช้ใบรับรองดิจิทัล

ไม่สามารถนำเข้า CA-signed Certificate

CA-signed Certificate และข้อมูลบน CSR ไม่ตรงกัน

หาก CA-signed Certificate และ CSR มีข้อมูลไม่ตรงกัน จะไม่สามารถนำเข้า CSR ได้ ตรวจสอบดังต่อไปนี้:

- คุณได้พยายามนำเข้าใบรับรองไปยังอุปกรณ์ที่ไม่มีข้อมูลตรงกันหรือไม่ ตรวจสอบข้อมูลของ CSR จากนั้นนำเข้าใบรับรองไปยังอุปกรณ์ที่มีข้อมูลตรงกัน
- คุณได้เขียนทับ CSR ที่บันทึกไว้ในเครื่องพิมพ์หลังจากส่ง CSR ไปยังหน่วยงานออกใบรับรองหรือไม่ จัดหาใบรับรองที่ลงนามจาก CA อีกครั้งพร้อมกับ CSR

CA-signed Certificate มีขนาดมากกว่า 5KB

คุณไม่สามารถนำเข้า CA-signed Certificate ที่มีขนาดมากกว่า 5 KB

รหัสผ่านสำหรับการนำเข้าใบรับรองไม่ถูกต้อง

ป้อนรหัสผ่านที่ถูกต้อง หากลืมรหัสผ่าน คุณจะไม่สามารถนำเข้าใบรับรองได้ ขอรับ CA-signed Certificate ใหม่

ข้อมูลที่เกี่ยวข้อง

➔ ["การนำเข้าใบรับรองที่ลงนามจาก CA" บนหน้าที่ 503](#)

ไม่สามารถอัปเดตใบรับรองที่ลงนามด้วยตัวเอง

ไม่ได้ป้อน Common Name

ค่า **Common Name** จะต้องถูกป้อนเข้าไป

ตัวอักขระที่ไม่สนับสนุนถูกป้อนไปยัง Common Name

ป้อนตัวอักขระระหว่าง 1 ถึง 128 ของทั้ง IPv4, IPv6, ชื่อโฮสต์ หรือรูปแบบ FQDN ในแบบ ASCII (0x20–0x7E)

มีเครื่องหมายจุลภาคหรือเว้นว่างรวมอยู่ในชื่อทั่วไป

หากใส่เครื่องหมายจุลภาคเข้าไป **Common Name** จะถูกแบ่งส่วน ณ จุดดังกล่าว หากป้อนเพียงการเคาะเว้นว่างก่อนหรือหลังเครื่องหมายจุลภาค จะมีข้อผิดพลาดเกิดขึ้น

ข้อมูลที่เกี่ยวข้อง

➔ ["การอัปเดตใบรับรองที่ลงนามด้วยตนเอง" บนหน้าที่ 505](#)

ไม่สามารถสร้าง CSR

ไม่ได้ป้อน Common Name

ค่า **Common Name** จะต้องถูกป้อนเข้าไป

ตัวอักขระที่ไม่สนับสนุนถูกป้อนไปยัง Common Name, Organization, Organizational Unit, Locality และ State/Province

ป้อนตัวอักขระของทั้ง IPv4, IPv6, ชื่อโฮสต์ หรือรูปแบบ FQDN ในแบบ ASCII (0x20–0x7E)

มีเครื่องหมายจุลภาคหรือเว้นว่างรวมอยู่ใน Common Name

หากใส่เครื่องหมายจุลภาคเข้าไป **Common Name** จะถูกแบ่งส่วน ณ จุดดังกล่าว หากป้อนเพียงการเคาะเว้นว่างก่อนหรือหลังเครื่องหมายจุลภาค จะมีข้อผิดพลาดเกิดขึ้น

ข้อมูลที่เกี่ยวข้อง

➔ ["การขอรับใบรับรองที่ลงนามจาก CA" บนหน้าที่ 501](#)

คำเตือนที่ปรากฏขึ้นเกี่ยวกับใบรับรองดิจิทัล

ข้อความ	สาเหตุ/สิ่งที่ควรทำ
Enter a Server Certificate.	<p>สาเหตุ: คุณไม่ได้เลือกไฟล์ที่จะนำเข้า</p> <p>สิ่งที่ควรทำ: เลือกไฟล์และคลิก Import</p>
CA Certificate 1 is not entered.	<p>สาเหตุ: ใบรับรอง CA 1 ไม่ได้ป้อนเข้าไปและมีเพียงใบรับรอง CA 2 ถูกป้อนเข้าไป</p> <p>สิ่งที่ควรทำ: นำเข้าใบรับรอง CA 1 ก่อน</p>
Invalid value below.	<p>สาเหตุ: มีตัวอักขระที่ไม่รองรับในเส้นทางไฟล์ และ/หรือรหัสผ่าน</p> <p>สิ่งที่ควรทำ: ตรวจสอบให้แน่ใจว่าได้ป้อนค่าอย่างถูกต้องแต่ละรายการ</p>
Invalid date and time.	<p>สาเหตุ: ไม่ได้ตั้งวันที่และเวลาของเครื่องพิมพ์</p> <p>สิ่งที่ควรทำ: ตั้งวันที่และเวลาโดยใช้ Web Config, EpsonNet Config หรือแผงควบคุมเครื่องพิมพ์</p>
Invalid password.	<p>สาเหตุ: รหัสผ่านที่ตั้งไว้สำหรับใบรับรอง CA และรหัสที่ป้อนเข้าไม่ตรงกัน</p> <p>สิ่งที่ควรทำ: ป้อนรหัสผ่านที่ถูกต้อง</p>
Invalid file.	<p>สาเหตุ: คุณไม่ได้นำเข้าไฟล์ใบรับรองในรูปแบบ X509</p> <p>สิ่งที่ควรทำ: ตรวจสอบให้แน่ใจว่าได้เลือกใบรับรองที่ถูกต้องที่ส่งโดยหน่วยงานออกใบรับรองที่เชื่อถือได้</p>
	<p>สาเหตุ: ไฟล์ที่นำเข้ามีขนาดใหญ่เกินไป ขนาดไฟล์สูงสุดคือ 5 KB</p> <p>สิ่งที่ควรทำ: หากคุณเลือกไฟล์ที่ถูกต้อง ใบรับรองอาจจะเสียหายหรือถูกแก้ไข</p>
	<p>สาเหตุ: สายโซ่ที่อยู่ในใบรับรองไม่ถูกต้อง</p> <p>สิ่งที่ควรทำ: สำหรับข้อมูลเพิ่มเติมเกี่ยวกับใบรับรอง ดูที่เว็บไซต์ของหน่วยงานออกใบรับรอง</p>

ข้อความ	สาเหตุ/สิ่งที่ควรทำ
Cannot use the Server Certificates that include more than three CA certificates.	<p>สาเหตุ: ไฟล์ใบรับรองในรูปแบบ PKCS#12 มีใบรับรอง CA มากกว่า 3 ใบ</p> <p>สิ่งที่ควรทำ: นำเข้าแต่ละใบรับรองโดยการแปลงจากรูปแบบ PKCS#12 ไปยังรูปแบบ PEM หรือนำเข้าไฟล์ใบรับรองในรูปแบบ PKCS#12 ที่ประกอบด้วยใบรับรอง CA 2 ใบ</p>
The certificate has expired. Check if the certificate is valid, or check the date and time on your printer.	<p>สาเหตุ: ใบรับรองหมดอายุ</p> <p>สิ่งที่ควรทำ:</p> <ul style="list-style-type: none"> <input type="checkbox"/> หากใบรับรองหมดอายุ ให้ขอรับและนำเข้าใบรับรองใหม่ <input type="checkbox"/> หากใบรับรองยังไม่หมดอายุ ตรวจสอบว่าได้ตั้งวันที่และเวลาของเครื่องพิมพ์อย่างถูกต้อง
Private key is required.	<p>สาเหตุ: ไม่มีคีย์ส่วนตัวที่จับคู่กันกับใบรับรอง</p> <p>สิ่งที่ควรทำ:</p> <ul style="list-style-type: none"> <input type="checkbox"/> หากใบรับรองเป็นรูปแบบ PEM/DER และได้มาจาก CSR โดยใช้คอมพิวเตอร์ ให้ระบุไฟล์คีย์ส่วนตัว <input type="checkbox"/> หากใบรับรองเป็นรูปแบบ PKCS#12 และได้มาจาก CSR โดยใช้คอมพิวเตอร์ ให้สร้างไฟล์ที่มีคีย์ส่วนตัว
	<p>สาเหตุ: คุณได้นำเข้าอีกครั้งของใบรับรอง PEM/DER ที่ได้มาจาก CSR ที่ใช้ Web Config</p> <p>สิ่งที่ควรทำ: หากใบรับรองเป็นรูปแบบ PEM/DER และได้มาจาก CSR โดยใช้ Web Config คุณสามารถนำเข้าได้ครั้งเดียวเท่านั้น</p>
Setup failed.	<p>สาเหตุ: ไม่สามารถสิ้นสุดการกำหนดค่าเนื่องจากการสื่อสารระหว่างเครื่องพิมพ์และคอมพิวเตอร์ล้มเหลว หรือไฟล์ไม่สามารถอ่านได้เนื่องจากมีข้อผิดพลาดบางอย่าง</p> <p>สิ่งที่ควรทำ: หลังจากตรวจสอบไฟล์ที่กำหนดไว้และการสื่อสารแล้ว ให้นำเข้าไฟล์อีกครั้ง</p>

ข้อมูลที่เกี่ยวข้อง

➔ [“เกี่ยวกับใบรับรองดิจิทัล” บนหน้าที่ 501](#)

การลบใบรับรองที่ลงนามรับรองจาก CA โดยไม่ตั้งใจ

ไม่มีไฟล์สำรองข้อมูลสำหรับใบรับรองที่ลงนามรับรองจาก CA

หากคุณมีไฟล์สำรอง ให้นำเข้าใบรับรองอีกครั้ง

หากคุณได้รับใบรับรองโดยใช้ CSR ที่สร้างจาก Web Config คุณจะไม่สามารถนำเข้าใบรับรองที่ลบไปแล้วได้อีกครั้ง สร้าง CSR และขอรับใบรับรองใหม่

ข้อมูลที่เกี่ยวข้อง

- ➔ "การนำเข้าใบรับรองที่ลงนามจาก CA" บนหน้าที่ 503
- ➔ "การลบใบรับรองที่ลงนามจาก CA" บนหน้าที่ 504

การใช้ Epson Open Platform

ภาพรวม Epson Open Platform

Epson Open Platform เป็นแพลตฟอร์มเพื่อใช้เครื่องพิมพ์ Epson พร้อมฟังก์ชันที่นำมาโดยเซิร์ฟเวอร์ของระบบ ตรวจสอบรับรองความถูกต้อง

คุณสามารถรับบันทึกของอุปกรณ์และผู้ใช้แต่ละรายโดยความร่วมมือกับเซิร์ฟเวอร์ และกำหนดค่าข้อจำกัดบนอุปกรณ์ และฟังก์ชันการทำงานที่สามารถใช้สำหรับผู้ใช้และกลุ่มแต่ละราย สามารถใช้ร่วมกับ Epson Print Admin (ระบบ ตรวจสอบรับรองความถูกต้องของ Epson) หรือระบบตรวจสอบรับรองความถูกต้องของบุคคลภายนอก

หากคุณเชื่อมต่ออุปกรณ์ตรวจสอบรับรองความถูกต้อง คุณยังสามารถดำเนินการตรวจสอบรับรองความถูกต้องผู้ใช้โดยใช้บัตรประจำตัวประชาชน

การกำหนดค่า Epson Open Platform

เปิดใช้งาน Epson Open Platform เพื่อให้คุณสามารถใช้อุปกรณ์จากระบบการตรวจสอบความถูกต้องได้

1. เข้าไปที่ Web Config จากนั้นเลือกแท็บ **Epson Open Platform > Product Key or License Key**
2. ป้อนค่าสำหรับแต่ละรายการ
 - Serial Number
หมายเลขซีเรียลของอุปกรณ์จะแสดงขึ้นมา
 - Epson Open Platform Version
เลือกเวอร์ชันของ Epson Open Platform เวอร์ชันที่เกี่ยวข้องจะแปรผันขึ้นอยู่กับระบบการรับรองความถูกต้อง
 - Product Key or License Key
ป้อนคีย์ผลิตภัณฑ์ที่ได้มาจากเว็บไซต์เฉพาะเจาะจง ดูคู่มือ Epson Open Platform สำหรับรายละเอียดต่างๆ เช่น วิธีการขอรับคีย์ผลิตภัณฑ์
3. คลิกที่ **Next**
ข้อความยืนยันจะปรากฏขึ้น
4. คลิกที่ **OK**
เครื่องพิมพ์ได้รับการอัปเดตแล้ว

ข้อมูลที่เกี่ยวข้อง

- ➔ "แอปพลิเคชันสำหรับการกำหนดค่าการทำงานของเครื่องพิมพ์ (Web Config)" บนหน้าที่ 350

การกำหนดค่าอุปกรณ์การตรวจรับรองความถูกต้อง

คุณสามารถกำหนดค่าอุปกรณ์การตรวจรับรองความถูกต้องที่ใช้ในระบบการตรวจรับรองความถูกต้องจากแท็บ **Device Management > Card Reader**

สำหรับข้อมูลเพิ่มเติม โปรดดูคู่มือของระบบการตรวจรับรองความถูกต้อง

ข้อมูลที่เกี่ยวข้อง

➔ [“แอปพลิเคชันสำหรับการกำหนดค่าการทำงานของเครื่องพิมพ์ \(Web Config\)” บนหน้าที่ 350](#)

แหล่งขอรับความช่วยเหลือ

เว็บไซต์การสนับสนุนทางเทคนิค.....	531
การติดต่อกับฝ่ายสนับสนุนของ Epson.....	531

เว็บไซต์การสนับสนุนทางเทคนิค

ถ้าคุณต้องการความช่วยเหลือเพิ่มเติม เข้าเยี่ยมชมเว็บไซต์สนับสนุนของ Epson ดังแสดงด้านล่าง เลือกประเทศของคุณหรือภูมิภาคของคุณและไปยังส่วนของการสนับสนุนของเว็บไซต์ของ Epson ในท้องถิ่น ไดรฟ์เวอร์รุ่นล่าสุด คำถามที่ถามบ่อย (FAQ) หรือสิ่งที่สามารถดาวน์โหลดได้อื่นๆ มีพร้อมให้บริการบนเว็บไซต์

<http://support.epson.net/>

<http://www.epson.eu/Support> (ยุโรป)

หากผลิตภัณฑ์ Epson ของคุณไม่ทำงานอย่างเหมาะสมและคุณไม่สามารถแก้ปัญหาได้แล้ว ให้ติดต่อกับฝ่ายบริการสนับสนุนของ Epson เพื่อความช่วยเหลือ

การติดต่อกับฝ่ายสนับสนุนของ Epson

ก่อนติดต่อกับ Epson

หากผลิตภัณฑ์ Epson ของคุณไม่ทำงานอย่างเหมาะสมและคุณไม่สามารถแก้ปัญหาโดยใช้ข้อมูลวิธีการแก้ไข ปัญหาในคู่มือผลิตภัณฑ์ของคุณได้แล้ว ให้ติดต่อกับฝ่ายบริการสนับสนุนของ Epson เพื่อความช่วยเหลือ หากฝ่ายสนับสนุนของ Epson สำหรับพื้นที่ของคุณไม่ได้มีในรายชื่อด้านล่างนี้ ให้ติดต่อกับผู้แทนจำหน่ายที่คุณทำการซื้อผลิตภัณฑ์ของคุณมา

ฝ่ายสนับสนุนของ Epson จะสามารถให้การช่วยเหลือคุณได้อย่างรวดเร็ว ถ้าคุณให้ข้อมูลต่อไปนี้กับพวกเขา:

- หมายเลขซีเรียลนัมเบอร์ของผลิตภัณฑ์
(จลาจลของหมายเลขซีเรียลนัมเบอร์โดยปกติจะอยู่ด้านหลังของตัวผลิตภัณฑ์)
- รุ่นของผลิตภัณฑ์
- เวอร์ชันของซอฟต์แวร์ของผลิตภัณฑ์
(คลิกที่ **About, Version Info** หรือปุ่มที่คล้ายกันในซอฟต์แวร์ของผลิตภัณฑ์)
- ตราผลิตภัณฑ์และรุ่นของเครื่องคอมพิวเตอร์ของคุณ
- ชื่อและเวอร์ชันของระบบปฏิบัติการเครื่องคอมพิวเตอร์ของคุณ
- ชื่อและเวอร์ชันของแอปพลิเคชันซอฟต์แวร์ ที่คุณใช้โดยปกติกับผลิตภัณฑ์ของคุณ

หมายเหตุ:

ขึ้นอยู่กับผลิตภัณฑ์ ข้อมูลรายชื่อการโทรศัพท์สำหรับการแฟกซ์ และ/หรือการตั้งค่าเครือข่ายอาจจะเก็บไว้ในหน่วยความจำของผลิตภัณฑ์ เนื่องจากหากมีการแตกหักหรือซ่อมแซมผลิตภัณฑ์ ข้อมูล และ/หรือ การตั้งค่าอาจสูญหายไปได้ Epson จะไม่รับผิดชอบสำหรับการสูญหายของข้อมูลใดๆ สำหรับการสำรองข้อมูลหรือการกู้ข้อมูล และ/หรือการตั้งค่า แม้แต่ในระหว่างระยะเวลาการรับประกัน เราขอแนะนำให้คุณทำการสำรองข้อมูลหรือจัดบันทึกไว้ของคุณเอง

ความช่วยเหลือสำหรับผู้ใช้ในยุโรป

ตรวจสอบเอกสารการรับประกันสำหรับเขตยุโรปสำหรับข้อมูลวิธีการติดต่อกับฝ่ายสนับสนุนของ Epson

ความช่วยเหลือสำหรับผู้ใช้ในไต้หวัน

การติดต่อสำหรับข้อมูล การสนับสนุนและบริการได้แก่:

ทาง World Wide Web

<http://www.epson.com.tw>

มีบริการข้อมูลเกี่ยวกับข้อมูลจำเพาะของผลิตภัณฑ์ ไดรฟ์เวอร์สำหรับการดาวน์โหลด และความต้องการผลิตภัณฑ์

ฝ่ายความช่วยเหลือของ Epson

โทรศัพท์: +886-2-80242008

ทีมฝ่ายสนับสนุนช่วยเหลือของเราสามารถช่วยคุณด้วยบริการต่อไปนี้ผ่านทางโทรศัพท์:

- ความต้องการด้านการขายและข้อมูลผลิตภัณฑ์
- คำถามหรือข้อมูลเกี่ยวกับการใช้งานผลิตภัณฑ์
- ความต้องการในการซ่อมบำรุงและการรับประกัน

ศูนย์บริการซ่อมบำรุงของ Epson

<http://www.tekcare.com.tw/branchMap.page>

TekCare corporation เป็นศูนย์บริการที่ได้รับการแต่งตั้งสำหรับ Epson Taiwan Technology & Trading Ltd.

ความช่วยเหลือสำหรับผู้ใช้ในออสเตรเลีย

Epson ประเทศออสเตรเลีย หวังว่าจะรับใช้คุณด้วยบริการในระดับสูงแก่ลูกค้า นอกจากนี้คู่มือผลิตภัณฑ์ของคุณแล้ว เรายังให้แหล่งดำเนินการต่อไปสำหรับการได้ข้อมูล:

ที่อยู่ URL ทางอินเทอร์เน็ต

<http://www.epson.com.au>

เข้าสู่หน้าเว็บของ Epson ออสเตรเลีย ไซโมเต็มของคุณอย่างคุ้มค่าที่นี้สำหรับการค้นหาผ่านอินเทอร์เน็ตในบางโอกาส! เว็บไซต์นี้ให้พื้นที่การดาวน์โหลดสำหรับไดรฟ์เวอร์ จุดติดต่อของ Epson ข้อมูลของผลิตภัณฑ์ใหม่ และการสนับสนุนทางเทคนิค (อีเมล)

ฝ่ายความช่วยเหลือของ Epson

โทรศัพท์: 1300-361-054

ฝ่ายความช่วยเหลือของ Epson จะสนับสนุนเพื่อให้มั่นใจว่าลูกค้าของเราจะเข้าถึงข้อแนะนำได้ พนักงานในฝ่ายความช่วยเหลือของเราสามารถช่วยแนะนำคุณในการติดตั้ง การกำหนดลักษณะ และการใช้งานของผลิตภัณฑ์ Epson ของคุณได้ เจ้าหน้าที่ฝ่ายความช่วยเหลือเบื้องต้นของเรา สามารถให้ข้อมูลความรู้สำหรับผลิตภัณฑ์ใหม่ และให้คำแนะนำข้อมูลสถานที่ตั้งของผู้แทนจำหน่ายที่ใกล้ที่สุดหรือตัวแทนบริการที่ใกล้ที่สุด มีการตอบคำถามมากมายหลายประเภทที่นี้

เราขอให้คุณรวบรวมข้อมูลที่เกี่ยวข้องไว้ก่อนที่จะโทรหาเรา ยิ่งคุณมีข้อมูลมากเท่าใด เราก็สามารถช่วยคุณแก้ปัญหาได้เร็วขึ้น ข้อมูลเหล่านั้นประกอบด้วย คู่มือผลิตภัณฑ์ Epson ของคุณ ประเภทของคอมพิวเตอร์ ระบบปฏิบัติการ โปรแกรมการใช้งาน และข้อมูลอื่นใดที่คุณคิดว่าจำเป็น

การขนส่งผลิตภัณฑ์

Epson แนะนำให้เก็บกล่องบรรจุผลิตภัณฑ์ไว้สำหรับใช้ในการขนส่งในอนาคต

ความช่วยเหลือสำหรับผู้ใช้ในนิวซีแลนด์

Epson นิวซีแลนด์ หวังว่าจะรับใช้คุณด้วยบริการในระดับสูงแก่ลูกค้า นอกจากนี้เอกสารผลิตภัณฑ์ของคุณแล้ว เรายังให้แหล่งข้อมูลต่อไปเพื่อใช้ในการค้นหาข้อมูล:

ที่อยู่ URL ทางอินเทอร์เน็ต

<http://www.epson.co.nz>

เข้าสู่หน้าเว็บของ Epson นิวซีแลนด์ ใช้โมเด็มของคุณอย่างคุ้มค่าที่นี้สำหรับการค้นหาผ่านอินเทอร์เน็ตในบางโอกาส! เว็บไซต์นี้ให้พื้นที่การดาวน์โหลดสำหรับไดรฟ์เวอร์ จุดติดต่อของ Epson ข้อมูลของผลิตภัณฑ์ใหม่ และการสนับสนุนทางเทคนิค (อีเมล)

ฝ่ายความช่วยเหลือของ Epson

โทรศัพท์: 0800 237 766

ฝ่ายความช่วยเหลือของ Epson จะสนับสนุนเพื่อให้มั่นใจว่าลูกค้าของเราจะเข้าถึงข้อแนะนำได้ พนักงานในฝ่ายความช่วยเหลือของเราสามารถช่วยแนะนำคุณในการติดตั้ง การกำหนดลักษณะ และการใช้งานของผลิตภัณฑ์ Epson ของคุณได้ เจ้าหน้าที่ฝ่ายความช่วยเหลือเบื้องต้นของเรา สามารถให้ข้อมูลความรู้สำหรับผลิตภัณฑ์ใหม่ และให้คำแนะนำข้อมูลสถานที่ตั้งของผู้แทนจำหน่ายที่ใกล้ที่สุดหรือตัวแทนบริการที่ใกล้ที่สุด มีการตอบคำถามมากมายหลายประเภทที่นี้

เราขอให้คุณรวบรวมข้อมูลที่เกี่ยวข้องไว้ก่อนที่จะโทรหาเรา ยิ่งคุณมีข้อมูลมากเท่าใด เราก็สามารถช่วยคุณแก้ปัญหาได้เร็วขึ้น ข้อมูลนี้ประกอบด้วย เอกสารผลิตภัณฑ์ Epson ของคุณ ประเภทของคอมพิวเตอร์ ระบบปฏิบัติการ โปรแกรมการใช้งาน และข้อมูลอื่นใดที่คุณคิดว่าจำเป็น

การขนส่งผลิตภัณฑ์

Epson แนะนำให้เก็บกล่องบรรจุผลิตภัณฑ์ไว้สำหรับการขนส่งในอนาคต

ความช่วยเหลือสำหรับผู้ใช้ในอินโดนีเซีย

การติดต่อสำหรับข้อมูล การสนับสนุนและบริการได้แก่:

ทาง World Wide Web

<http://www.epson.co.id>

- ข้อมูลเกี่ยวกับข้อมูลจำเพาะของผลิตภัณฑ์ ไดรฟ์เวอร์สำหรับการดาวน์โหลด
- คำถามที่ถามบ่อย (FAQ) ความต้องการต่อเจ้าหน้าที่ขาย คำถามผ่านอีเมล

สายด่วนของ Epson

โทรศัพท์: +62-1500-766

โทรสาร: +62-21-808-66-799

ทีมฝ่ายสนับสนุนสายด่วนของเราสามารถช่วยคุณด้วยบริการต่อไปนี้ผ่านทางโทรศัพท์หรือโทรสาร:

- ความต้องการด้านการขายและข้อมูลผลิตภัณฑ์
- การสนับสนุนทางเทคนิค

ศูนย์บริการของ Epson

จังหวัด	ชื่อบริษัท	ที่อยู่	โทรศัพท์ อีเมล
DKI JAKARTA	ESS JAKARTA MANGGADUA	Ruko Mall Mangga Dua No. 48 Jl. Arteri Mangga Dua, Jakarta Utara - DKI JAKARTA	(+6221) 62301104 jkt-admin@epson- indonesia.co.id

จังหวัด	ชื่อบริษัท	ที่อยู่	โทรศัพท์ อีเมล
NORTH SUMATERA	ESC MEDAN	Jl. Bambu 2 Komplek Graha Niaga Nomor A-4, Medan - North Sumatera	(+6261) 42066090 / 42066091 mdn-adm@epson-indonesia.co.id
WEST JAWA	ESC BANDUNG	Jl. Cihampelas No. 48 A Bandung Jawa Barat 40116	(+6222) 4207033 bdg-admin@epson-indonesia.co.id
DI YOGYAKARTA	ESC YOGYAKARTA	YAP Square, Block A No. 6 Jl. C Simanjutak Yogyakarta - DIY	(+62274) 581065 ygy-admin@epson-indonesia.co.id
EAST JAWA	ESC SURABAYA	Hitech Mall Lt. 2 Block A No. 24 Jl. Kusuma Bangsa No. 116 - 118 Surabaya - JATIM	(+6231) 5355035 sby-admin@epson-indonesia.co.id
SOUTH SULAWESI	ESC MAKASSAR	Jl. Cendrawasih NO. 3A, kunjung mae, mariso, MAKASSAR - SULSEL 90125	(+62411) 8911071 mksr-admin@epson-indonesia.co.id
WEST KALIMANTAN	ESC PONTIANAK	Komp. A yani Sentra Bisnis G33, Jl. Ahmad Yani - Pontianak Kalimantan Barat	(+62561) 735507 / 767049 pontianak-admin@epson-indonesia.co.id
RIAU	ESC PEKANBARU	Jl. Tuanku Tambusai No.459A Pekanbaru Riau	(+62761) 8524695 pkb-admin@epson-indonesia.co.id
DKI JAKARTA	ESS JAKARTA SUDIRMAN	Wisma Keiai Lt. 1 Jl. Jenderal Sudirman Kav. 3 Jakarta Pusat - DKI JAKARTA 10220	(+6221) 5724335 ess@epson-indonesia.co.id
EAST JAWA	ESS SURABAYA	Ruko Surya Inti Jl. Jawa No 2-4 Kav. 29 Surabaya - Jawa Timur	(+6231) 5014949 esssby@epson-indonesia.co.id
BANTEN	ESS SERPONG	Ruko Mall WTC Matahari No. 953, Serpong-Banten	(+6221) 53167051 / 53167052 esstag@epson-indonesia.co.id
CENTRAL JAWA	ESS SEMARANG	Komplek Ruko Metro Plaza Block C20 Jl. MT Haryono No 970 Semarang - JAWA TENGAH	(+6224) 8313807 / 8417935 esssmg@epson-indonesia.co.id
EAST KALIMANTAN	ESC SAMARINDA	Jl. KH. Wahid Hasyim (M. Yamin) Kelurahan Sempaja Selatan Kecamatan Samarinda UTARA - SAMARINDA - KALTIM	(+62541) 7272904 escsmd@epson-indonesia.co.id
SOUTH SUMATERA	ESC PALEMBANG	Jl. H.M Rasyid Nawawi No. 249 Kelurahan 9 Ilir Palembang Sumatera Selatan	(+62711) 311330 escplg@epson-indonesia.co.id
EAST JAVA	ESC JEMBER	JL. Panglima Besar Sudirman Ruko no. 1D Jember-Jawa Timur (Depan Balai Penelitian & Pengolahan Kakao)	(+62331) 488373 / 486468 jmr-admin@epson-indonesia.co.id

จังหวัด	ชื่อบริษัท	ที่อยู่	โทรศัพท์ อีเมล
NORTH SULAWESI	ESC MANADO	Tekno Megamall Lt LG 11 TK 21, Kawasan Megamas Boulevard, Jl Piere Tendean, Manado - SULUT 95111	(+62431) 8890996 MND-ADMIN@EPSON- INDONESIA.CO.ID

สำหรับเมืองที่ไม่ได้แสดงที่นี่ ให้ติดต่อสายด่วน: 08071137766

ความช่วยเหลือสำหรับผู้ใช้ในมาเลเซีย

การติดต่อสำหรับข้อมูล การสนับสนุนและบริการได้แก่:

ทาง World Wide Web

<http://www.epson.com.my>

- ข้อมูลเกี่ยวกับข้อมูลจำเพาะของผลิตภัณฑ์ ไดรฟ์เวอร์สำหรับการดาวน์โหลด
- คำถามที่ถามบ่อย (FAQ) ความต้องการต่อเจ้าหน้าที่ขาย คำถามผ่านอีเมล

คอลเซ็นเตอร์ Epson

โทรศัพท์: +60 1800-8-17349

- ความต้องการด้านการขายและข้อมูลผลิตภัณฑ์
- คำถามหรือข้อมูลเกี่ยวกับการใช้งานผลิตภัณฑ์
- ความต้องการในการซ่อมบำรุงและการรับประกัน

สำนักงานใหญ่

โทรศัพท์: 603-56288288

โทรสาร: 603-5628 8388/603-5621 2088

ความช่วยเหลือสำหรับผู้ใช้ในฟิลิปปินส์

เพื่อขอรับการสนับสนุนทางเทคนิค รวมไปถึงบริการหลังการขายอื่นๆ เรายินดีต้อนรับผู้ใช้ในการติดต่อกับ Epson Philippines Corporation ที่หมายเลขโทรศัพท์ หมายเลขโทรสาร และที่อยู่อีเมลด้านล่างนี้:

ทาง World Wide Web

<http://www.epson.com.ph>

ข้อมูลเกี่ยวกับข้อมูลจำเพาะของผลิตภัณฑ์ ไดรฟ์เวอร์สำหรับดาวน์โหลด คำถามที่ถามบ่อย (FAQ) ความต้องการด้านการขาย ความต้องการผ่านทางอีเมลมีพร้อมให้บริการ

ศูนย์บริการลูกค้า Epson Philippines

โทรฟรี: (PLDT) 1-800-1069-37766

โทรฟรี: (ดิจิตอล) 1-800-3-0037766

เมโทรมนิลา: (+632)441-9030

เว็บไซต์: <https://www.epson.com.ph/contact>

อีเมล: customercare@epc.epson.som.ph

เปิดให้บริการ 9.00 น. ถึง 18.00 น. วันจันทร์ ถึง วันเสาร์ (ยกเว้นวันหยุดราชการ)

ทีมการดูแลลูกค้าของเราสามารถช่วยคุณด้วยบริการต่อไปนี้ผ่านทางโทรศัพท์:

- ความต้องการด้านการขายและข้อมูลผลิตภัณฑ์
- คำถามหรือข้อมูลเกี่ยวกับการใช้งานผลิตภัณฑ์
- ความต้องการในการซ่อมบำรุงและการรับประกัน

Epson Philippines Corporation

สายหลัก: +632-706-2609

โทรสาร: +632-706-2663

ความช่วยเหลือสำหรับผู้ใช้ในสิงคโปร์

แหล่งของข้อมูล การสนับสนุนและบริการมีพร้อมสนองที่ Epson สิงคโปร์ ได้แก่:

ทาง World Wide Web

<http://www.epson.com.sg>

ข้อมูลเกี่ยวกับข้อมูลจำเพาะของผลิตภัณฑ์ ไดรฟ์เวอร์สำหรับดาวนทโหลด คำถามที่ถามบ่อย (FAQ) ความต้องการด้านการขาย และการสนับสนุนทางเทคนิคผ่านอีเมลมีพร้อมให้บริการ

ฝ่ายความช่วยเหลือของ Epson

โทรฟรี: 800-120-5564

ทีมฝ่ายสนับสนุนช่วยเหลือของเราสามารถช่วยคุณด้วยบริการต่อไปนี้ผ่านทางโทรศัพท์:

- ความต้องการด้านการขายและข้อมูลผลิตภัณฑ์
- คำถามเกี่ยวกับการใช้งานผลิตภัณฑ์ หรือการแก้ไขปัญหา
- ความต้องการในการซ่อมบำรุงและการรับประกัน

ความช่วยเหลือสำหรับผู้ใช้ในประเทศไทย

การติดต่อสำหรับข้อมูล การสนับสนุนและบริการ ได้แก่:

ทาง World Wide Web

<http://www.epson.co.th>

ข้อมูลเกี่ยวกับข้อมูลจำเพาะของผลิตภัณฑ์ ไดรฟ์เวอร์สำหรับดาวนทโหลด คำถามที่ถามบ่อย (FAQ) ความต้องการด้านการขาย ผ่านทางอีเมลมีพร้อมให้บริการ

คอลเซ็นเตอร์ Epson

โทรศัพท์: 66-2685-9899

อีเมล: support@eth.epson.co.th

ทีมการดูแลลูกค้าของเราสามารถช่วยคุณด้วยบริการต่อไปนี้ผ่านทางโทรศัพท์:

- ความต้องการด้านการขายและข้อมูลผลิตภัณฑ์

- คำถามหรือข้อมูลเกี่ยวกับการใช้งานผลิตภัณฑ์
- ความต้องการในการซ่อมบำรุงและการรับประกัน

ความช่วยเหลือสำหรับผู้ใช้ในเวียดนาม

การติดต่อสำหรับข้อมูล การสนับสนุนและบริการได้แก่:

ศูนย์บริการของ Epson

65 Truong Dinh Street, District 1, Hochiminh City, Vietnam.

โทรศัพท์ (กรุงโฮจิมินห์): 84-8-3823-9239, 84-8-3825-6234

29 Tue Tinh, Quan Hai Ba Trung, Hanoi City, Vietnam

โทรศัพท์ (กรุงฮานอย): 84-4-3978-4785, 84-4-3978-4775

ความช่วยเหลือสำหรับผู้ใช้ในอินเดีย

การติดต่อสำหรับข้อมูล การสนับสนุนและบริการได้แก่:

ทาง World Wide Web

<http://www.epson.co.in>

มีบริการข้อมูลเกี่ยวกับข้อมูลจำเพาะของผลิตภัณฑ์ ไดรฟ์เวอร์สำหรับการดาวน์โหลด และความต้องการผลิตภัณฑ์

ศูนย์ความช่วยเหลือ

- บริการ ข้อมูลผลิตภัณฑ์ และการส่งสินค้าเปลี่ยน (สาย BSNL)
หมายเลขโทรศัพท์: 18004250011
เปิดให้บริการ 9.00 น. ถึง 18.00 น. วันจันทร์ ถึง วันเสาร์ (ยกเว้นวันหยุดราชการ)
- ฝ่ายบริการ (ผู้ใช้ CDMA & มือถือ)
หมายเลขโทรศัพท์: 186030001600
เปิดให้บริการ 9.00 น. ถึง 18.00 น. วันจันทร์ ถึง วันเสาร์ (ยกเว้นวันหยุดราชการ)

ความช่วยเหลือสำหรับผู้ใช้ในฮ่องกง

เพื่อให้ได้รับการสนับสนุนทางเทคนิครวมถึงบริการหลังการขาย ยินดีต้อนรับผู้ใช้ในการติดต่อกับ Epson Hong Kong Limited

หน้าโฮมเพจบนอินเทอร์เน็ต

<http://www.epson.com.hk>

Epson Hong Kong ได้จัดตั้งเว็บเพจท้องถิ่นขึ้นมาทั้งในภาษาจีนและภาษาอังกฤษ บนอินเทอร์เน็ตเพื่อให้ข้อมูลต่อไปนี้แก่ผู้ใช้:

- ข้อมูลของผลิตภัณฑ์
- การตอบคำถามสำหรับคำถามที่มักถามบ่อย (FAQs)
- เวอร์ชันล่าสุดของไดรฟ์เวอร์ของผลิตภัณฑ์ Epson

สายด่วนการสนับสนุนทางเทคนิค

คุณยังสามารถติดต่อกับเจ้าหน้าที่ทางเทคนิคของเราได้ที่หมายเลขโทรศัพท์และโทรสารต่อไปนี้:

โทรศัพท์: 852-2827-8911

โทรสาร: 852-2827-4383